



International Science Group

ISG-KONF.COM

XXII

**INTERNATIONAL SCIENTIFIC AND PRACTICAL
CONFERENCE "INTERACTION OF SOCIETY AND
SCIENCE: PROSPECTS AND PROBLEMS"**

London, England

April 20-23, 2021

ISBN 978-1-63848-663-3

DOI 10.46299/ISG.2021.I.XXII

INTERACTION OF SOCIETY AND SCIENCE: PROSPECTS AND PROBLEMS

Abstracts of XXII International Scientific and Practical Conference

London, England
April 20 – 23, 2021

Library of Congress Cataloging-in-Publication Data

UDC 01.1

The XXII International Science Conference «Interaction of society and science: prospects and problems», April 20 – 23, 2021, London, England. 601 p.

ISBN - 978-1-63848-663-3

DOI - 10.46299/ISG.2021.I.XXII

EDITORIAL BOARD

<u>Pluzhnik Elena</u>	Professor of the Department of Criminal Law and Criminology Odessa State University of Internal Affairs Candidate of Law, Associate Professor
<u>Liubchych Anna</u>	Scientific and Research Institute of Providing Legal Framework for the Innovative Development National Academy of Law Sciences of Ukraine, Kharkiv, Ukraine, Scientific secretary of Institute
<u>Liudmyla Polyvana</u>	Department of Accounting and Auditing Kharkiv National Technical University of Agriculture named after Petr Vasilenko, Ukraine
<u>Mushenyk Iryna</u>	Candidate of Economic Sciences, Associate Professor of Mathematical Disciplines , Informatics and Modeling. Podolsk State Agrarian Technical University
<u>Oleksandra Kovalevska</u>	Dnipropetrovsk State University of Internal Affairs Dnipro, Ukraine
<u>Prudka Liudmyla</u>	Odessa State University of Internal Affairs, Associate Professor of Criminology and Psychology Department
<u>Slabkyi Hennadii</u>	Doctor of Medical Sciences, Head of the Department of Health Sciences, Uzhhorod National University.
<u>Marchenko Dmytro</u>	Ph.D. in Machine Friction and Wear (Tribology), Associate Professor of Department of Tractors and Agricultural Machines, Maintenance and Servicing, Lecturer, Deputy dean on academic affairs of Engineering and Energy Faculty of Mykolayiv National Agrarian University (MNAU), Mykolayiv, Ukraine
<u>Harchenko Roman</u>	Candidate of Technical Sciences, specialty 05.22.20 - operation and repair of vehicles.
<u>Belei Svitlana</u>	Ph.D. (Economics), specialty: 08.00.04 "Economics and management of enterprises (by type of economic activity)"

TABLE OF CONTENTS

ADVERTISING		
1.	Зачко В.І., Масі Н.І. ДИНАМІКА РОЗИТКУ СОЦІАЛЬНОЇ РЕКЛАМИ В УКРАЇНІ	19
AGRICULTURAL SCIENCES		
2.	Господаренко Г.М., Любич В.В., Калантир В.В. ВМІСТ КРОХМАЛЮ І КЛЕЙКОВИНИ У ЗЕРНІ ПШЕНИЦІ ТВЕРДОЇ ОЗИМОЇ ЗАЛЕЖНО ВІД ВИДІВ І ДОЗ ДОБРИВ	23
3.	Радомський С.С., Дума Ю.І. ЄВРОПЕЙСЬКИЙ ДОСВІД В АДМІНІСТРАТИВНО- ТЕРИТОРІАЛЬНОМУ РЕФОРМУВАННІ	26
ARCHITECTURE, CONSTRUCTION		
4.	Гладишев Д.Г., Гладишев Г.М. НОВЕ КОНСТРУКТИВНЕ РІШЕННЯ ПІДСИЛЕННЯ ТОНКОСТІННИХ ОБОЛОНОК БАШТОВОГО ТИПУ	29
5.	Демчина Б.Г., Гула В.О., Козак Р.П. МЕТОДИКА ПРОВЕДЕННЯ ФРАКТОГРАФІЧНОГО АНАЛІЗУ ПОВЕРХНІ ЗРУЙНОВАНИХ СКЛЯНИХ ЗРАЗКІВ	33
ART HISTORY		
6.	Shcherbina I. ВОКАЛЬНО-ВИКОНАВСЬКА ПРОБЛЕМАТИКА У СФЕРІ МЕТОДИКИ НАВЧАННЯ ВОКАЛЬНО-ХОРОВОМУ МИСТЕЦТВУ	37
7.	Глушкова Н.М., Слободянюк О.Р. НАРОДНЕ МАЛЯРСТВО В СИСТЕМІ СУЧАСНОЇ УКРАЇНСЬКОЇ КУЛЬТУРИ	42
BIOLOGICAL SCIENCES		
8.	Yorkina N., Cherniak Y. SEPARATE COLLECTING SYSTEM OF GARBAGE: PROBLEMS AND PROSPECTS	46

9.	Андрєєв В.А. НАПРЯМИ УДОСКОНАЛЕННЯ ФУНКЦІОНУВАННЯ СФЕРИ УТИЛІЗАЦІЇ МЕДИЧНИХ ВІДХОДІВ В УКРАЇНІ	49
10.	Куліш Т.С. ОСНОВНІ МЕТОДИ ЕКОЛОГІЧНИХ ДОСЛІДЖЕНЬ У СФЕРІ УТИЛІЗАЦІЇ ВІДХОДІВ	57
CHEMICAL SCIENCES		
11.	Дарменбаєва А.С., Пак Е.И., Жумабаєв Г. ГИДРОГЕНДЕУ ПРОЦЕСІНДЕ ҚОЛДАНЫЛАТЫН КАТАЛИЗАТОРЛАРДЫ АЛУ ӘДІСТЕРІ	64
12.	Шпак А.В., Тихоненко Т.М., Богатиренко В.А. ВИЗНАЧЕННЯ ПОКАЗНИКІВ ОКСИДАТИВНОГО СТРЕСУ ЗА ЕКСПЕРИМЕНТАЛЬНОГО ЦУКРОВОГО ДІАБЕТУ	67
ECONOMIC SCIENCES		
13.	Bazaliyska N. РЕКРУТИНГ ЯК ОПТИМІЗАЦІЙНА ТЕХНОЛОГІЯ ФОРМУВАННЯ ПЕРСОНАЛУ В БІЗНЕС-ЕКОНОМІЦІ	72
14.	Kosovych B. MODERN SOCIETY AND IDEAS OF HUMANISM: THE NEED FOR UNITY	79
15.	Kravchuk P., Kravchuk O., Sheginskyj O., Pododvornyi O. EUROPEAN INTEGRATION OF UKRAINE AND ITS FOREIGN ECONOMIC SECURITY	82
16.	Oleynik O. LEVELS OF TRUST IN ECONOMY. THE INTERCONNECTION BETWEEN THOSE LAYERS AND THE ACTORS OF ECONOMY THAT ARE SUBJECT OF TRUST	85
17.	Yakymyshym I. ECONOMY AS FRAME OF SOCIETY	88
18.	Дейнека М.О. ІННОВАЦІЇ ТА ЛЮДСЬКИЙ РОЗВИТОК: ВЗАЄМОЗВ'ЯЗОК З ДИФЕРЕНЦІАЦІЄЮ ДОХОДІВ	90

19.	Добреля О.І. СОЦІАЛЬНО-ЕКОНОМІЧНИЙ РОЗВИТОК КИТАЮ В УМОВАХ ГЛОБАЛІЗАЦІЇ	96
20.	Кара-оол А.Л. РАЗВИТИЕ ЭЛЕКТРОННЫХ СРЕДСТВ ПЛАТЕЖА В РЕСПУБЛИКЕ ТЫВА	99
21.	Кравець І.М., Діса К.П. МІКРОЕКОНОМІЧНІ АСПЕКТИ РОЗВИТКУ В УМОВАХ КОНКУРЕНЦІЇ	105
22.	Михаліцька Н., Верескля М. ПРОБЛЕМА ЛЕГАЛІЗАЦІЇ ДОХОДІВ, ОТРИМАНИХ ЗЛОЧИННИМ ШЛЯХОМ	108
23.	Моргунова Т.І., Денисенко Д.І. ЕВОЛЮЦІЙНІ АСПЕКТИ КАТЕГОРІЇ «ЕФЕКТИВНІСТЬ» У ЕКОНОМІЧНІЙ ТЕОРІЇ	110
24.	Сакун А. ОРГАНІЗАЦІЙНІ ПІДХОДИ ЩОДО ВНУТРІШНЬОГО АУДИТУ ЯК ВИДУ НЕЗАЛЕЖНОГО КОНТРОЛЮ	113
25.	Степаненко Т.О., Цигікал П.Ф. ЕКОНОМІЧНЕ РЕГУЛЮВАННЯ В СИСТЕМІ ЗЕМЕЛЬНИХ ВІДНОСИН	118
26.	Тулешова Г.Б., Нарикбай Н.Ж. ОЦЕНКА РИСКОВ В ПРЕДПРИНИМАТЕЛЬСКОЙ ДЕЯТЕЛЬНОСТИ	121
HISTORICAL SCIENCES		
27.	Андрусак Я.Я. БОРОТЬБА ВЛАДИСЛАВА ІІ ЯГЕЛЛОНА ЗА БАВАРО-ЛАНДСХУТСЬКИЙ СПАДОК ТА МАЄТКИ КНЯЗІВ ОТТІВ	124
28.	Вернік Ю.В. ОСОБЛИВОСТІ РОЗБУДОВИ ВІРТУАЛЬНОЇ БІОГРАФІЧНОЇ ЛАБОРАТОРІЇ НАЦІОНАЛЬНОЇ БІБЛІОТЕКИ УКРАЇНИ ІМЕНІ В.І. ВЕРНАДСЬКОГО	128

29.	Куцька О.М., Лаврут О.О., Лаврут Т.В. ІСТОРИКО-ГЕОГРАФІЧНА РЕТРОСПЕКТИВА КОНФЛІКТУ ЗА ВОДНІ РЕСУРСИ НА ОКУПОВАНІЙ ТЕРИТОРІЇ КРИМУ	132
30.	Піскіжова В.В. БЛАГОДІЙНА ДІЯЛЬНІСТЬ ФЕДЕРАЦІЇ ГРЕЦЬКИХ ТОВАРИСТВ УКРАЇНИ	138
31.	Тимченко В.М. УКРАЇНСЬКІ НЕВІЛЬНИКИ У ГОСПОДАРСТВАХ БАХЧИСАРАЯ ЗА МАТЕРІАЛАМИ «КАДІАСКЕРСЬКИХ ДЕФТЕРІВ» (ЛЮТИЙ – 6 КВІТНЯ 1674 РОКУ ВІД Р. Х.)	142
32.	Шевченко В.М. БАЧЕННЯ УКРАЇНСЬКОЇ АРМІЇ УЧАСНИКАМИ ДЕМОКРАТИЧНОГО РУХУ	149
LEGAL SCIENCES		
33.	Гроза Д.В., Піжова М.О. РІШЕННЯ КОНСТИТУЦІЙНОГО СУДУ УКРАЇНИ: РОЗВИТОК ПРЕЦЕДЕНТНОГО ПРАВА	151
34.	Енеді К.П., Мілімко Л.В. ПРИРОДООХОРОННЕ ЗАКОНОДАВСТВО ТА ЕКОАДВОКАЦІЯ: ВЗАЄМОДІЯ ВЛАДИ, БІЗНЕСУ, ГРОМАД	154
35.	Зінченко О.В. «СТАНДАРТИ І РЕКОМЕНДАЦІЇ ЩОДО ЗАБЕЗПЕЧЕННЯ ЯКОСТІ В ЄВРОПЕЙСЬКОМУ ПРОСТОРІ ВИЩОЇ ОСВІТИ» ЯК ОСНОВА ЄВРОПЕЙСЬКОЇ СИСТЕМИ ЗАБЕЗПЕЧЕННЯ ЯКОСТІ ОСВІТИ	157
36.	Коваленко С.С. ОКРЕМІ ПРОБЛЕМИ РОЗСЛІДУВАННЯ ТА ДОКАЗУВАННЯ КРИМІНАЛЬНИХ ПРАВОПОРУШЕНЬ ПРОТИ ВИБОРЧИХ ПРАВ ГРОМАДЯН, ВЧИНЕНИХ НА МІСЦЕВИХ ВИБОРАХ	161
37.	Каніковський Б.А., Колісникова Г.В. ВІДПОВІДАЛЬНІСТЬ ЗБЕРІГАЧА ЗА ДОГОВОРОМ ЗБЕРІГАННЯ	165

38.	Карімова І.П. УПРАВЛІННЯ У СФЕРІ ПУБЛІЧНИХ ЗАКУПІВЕЛЬ: ДОСВІД КРАЇН ЄВРОПЕЙСЬКОГО СОЮЗУ	168
39.	Кожемяка Т.Ю., Кулинич А.Р. ПРОБЛЕМИ ГЕНОЦИДУ ТА РАСОВОЇ ДИСКРИМІНАЦІЇ У СУЧАСНОМУ СВІТІ	171
40.	Коргунова Г.М. ПРАВО ПРОМИСЛОВОЇ ВЛАСНОСТІ В ГОСПОДАРСЬКИХ ВІДНОСИНАХ	175
41.	Левчук В.О. ПРАВОВІ ПИТАННЯ ВНЕСЕННЯ ЗМІН ДО ЗАПОВІТУ АБО ЙОГО СКАСУВАННЯ	178
42.	Лісіцький А.В. УЧАСТЬ СПЕЦІАЛІСТА З СПЕЦІАЛЬНИМИ ЗНАННЯМИ ПІД ЧАС РОЗСЛІДУВАННЯ ЗЛОЧИНІВ, ВЧИНЕНИХ ШЛЯХОМ ПІДПАЛУ	181
43.	Миткаленна А.Ю., Хатнюк Н.С. ПРАВОВЕ РЕГУЛЮВАННЯ КРАУДФАНДИНГУ В УКРАЇНІ	185
44.	Міщук І.В., Шнайдер А.О. ФОРМИ ЗАХИСТУ ТРУДОВИХ ПРАВ ПРАЦІВНИКІВ	189
45.	Сидляревич І.В., Колісникова Г.В. ПРОБЛЕМНІ ПИТАННЯ ВИЗНАЧЕННЯ ПОНЯТТЯ ПУБЛІЧНОЇ ОФЕРТИ	194
46.	Сластьоненко О.О., Богомолів Д. АДАПТАЦІЯ МИТНОГО ЗАКОНОДАВСТВА УКРАЇНИ ДО МІЖНАРОДНО-ПРАВОВИХ СТАНДАРТІВ ЄС	198
47.	Усата Ю.Г. РИЗИК У ПІДПРИЄМНИЦЬКІЙ ДІЯЛЬНОСТІ: ТЕОРЕТИКО- ПРАВОВИЙ АНАЛІЗ ПОНЯТТЯ	202
48.	Устинова І.П., Толкачова І.А., Гусар О.А. ДО ПИТАННЯ ПОНЯТТЯ КРИПТОАКТИВІВ	205

49.	Хатнюк Н.С., Левицька А.А. ПРАВОВІ ЗАСАДИ СПЛАТИ РОЯЛТІ ВІД ГАСТРОЛЬНОЇ ДІЯЛЬНОСТІ	208
50.	Чикун Т.М. ТЕОРЕТИЧНІ АСПЕКТИ ІМПРОВІЗАЦІЇ ЯК ВАЖЛИВОЇ СКЛАДОВОЇ ОРАТОРСЬКОГО МИСТЕЦТВА	213
51.	Шевченко Ю.В. ПРОБЛЕМИ КАДРОВОЇ ПОЛІТИКИ В ОРГАНАХ ЮСТИЦІЇ РАДЯНСЬКОЇ УКРАЇНИ У ПЕРІОД 20-Х РОКІВ	215
52.	Юзік В.В., Колісникова Г.В. ПРОБЛЕМНІ ПИТАННЯ ВИЗНАЧЕННЯ ПРАВОВОГО ПОЛОЖЕННЯ ВАНТАЖООДЕРЖУВАЧА ЗА ДОГОВОРОМ ПЕРЕВЕЗЕННЯ ВАНТАЖУ	219
MANAGEMENT, MARKETING		
53.	Primachev N., Stakhov A. PROBLEMS OF BALANCE OF THE GLOBAL TRADE MARKET	222
54.	Prymachova N., Kuzmenko K. INTEGRATION STRATEGIES FEATURES IN THE GLOBAL MARITIME MARKET	225
55.	Voronina A., Burinchyk O. PERSONNEL DEVELOPMENT AS AN ELEMENT OF ORGANIZATIONAL DEVELOPMENT	228
56.	Ахтоян А.Н., Король І.В., Сергієнко О.А., Суботіна Ю.О., Цибко Н.О. КРАУДФАНДІНГ ЯК ІНСТРУМЕНТ ПРОСУВАННЯ ІННОВАЦІЙНИХ ТОВАРІВ НА ЦІЛЬОВИЙ РИНОК	231
57.	Вартанян В.М., Спатарь М.Є. ВИКОРИСТАННЯ ЛІНІЙНОЇ НОРМОВАНОЇ ДІАГРАМИ ДЛЯ ПІДВИЩЕННЯ ІНФОРМАТИВНОСТІ МАТРИЦІ VCG	235
58.	Ватаманюк О.В. РОЛЬ СОЦІАЛЬНИХ МЕРЕЖ У РОБОТІ ПІДПРИЄМСТВ СФЕРИ РИТЕЙЛУ	240

59.	Кучмєєв О.О. СУЧАСНІ ПІДХОДИ ДО ОЦІНКИ СТАНУ ЕКОНОМІЧНОЇ БЕЗПЕКИ ПІДПРИЄМСТВ ОПТОВОЇ ТОРГІВЛІ	243
60.	Ткачова Н., Казанська О. ЕЛЕКТРОННА КОМЕРЦІЯ: СТИМУЛЮВАННЯ ЗБУТУ В ІНТЕРНЕТІ	247
61.	Халахур Ю.Л. РОЛЬ КОМУНІКАТИВНОГО МЕНЕДЖМЕНТУ В СИСТЕМІ УПРАВЛІННЯ ПІДПРИЄМСТВОМ	251
MEDICAL SCIENCES		
62.	Baieva O. ORGANIZATIONAL PRINCIPLES OF VACCINATION OF THE POPULATION AGAINST COVID-19	254
63.	Ibragimova O., Cherba O., Lysenina K. COMPARISON OF THE COURSE AND DIAGNOSTIC CRITERIA OF TRANSIENT ISCHEMIC ATTACK AND ISCHEMIC STROKE	259
64.	Kolosovych I., Hanol I. TREATMENT OF INTRAABDOMINAL HYPERTENSION IN PATIENTS WITH ACUTE PANCREATITIS	261
65.	Reva R., Svyryda O., Ksonz V. EFFICIENCY OF USING THE ELECTRIC SCALPEL IN MIDLINE LAPAROTOMY	263
66.	Romanenko Y., Komykyi M., Sribnyk P., Sinkovskaya O., Sribnyk T. GLYCOPROTEINS IN THE ORAL FLUID AT THE CHILDREN WITH CHRONIC GINGIVITIS	265
67.	Sliepchenko M., Kolesnyk Y. CLINICAL AND LABORATORY PREDICTORS OF HERPESVIRUS INFECTION OF CHILDREN WITH ROTAVIRUS GASTROENTERITIS	270
68.	Tashchuk V., Nesterovska R. VALUE OF PERIPHERAL BLOOD NEUTROPHIL-TO-LYMPHOCYTE RATIO FOR CLINICAL DIAGNOSIS AND PROGNOSIS OF PATIENTS WITH HEART FAILURE OF ISCHEMIC ORIGIN: A COMPREHENSIVE REVIEW	272

69.	Абдуллоев С.М., Махмудов Х.Р., Али-Заде С.Г. РОЛЬ НАТРИЯ ХЛОРИДА В РАЗВИТИИ ОЖИРЕНИЯ ПРИ ЭКСПРИМЕНТЕ	274
70.	Аль Салама М.В.О., Маліневська-Білійчук О.В. ТАКТИКА ВЕДЕННЯ ПАЦІЄНТА МОЛОДОГО ВІКУ ЗІ ЗНИЖЕНОЮ ФРАКЦІЄЮ ВИКИДУ. РАНОЛАЗИН ЯК СКЛАДОВА ТЕРАПІЇ	278
71.	Борисова Ю.А. ОСОБЛИВОСТІ, ПРИЧИНА ТА ЧАСТОТА АНОСМІЇ ТА ДИСГЕВЗІЇ ПРИ COVID-19	285
72.	Ласитчук О.М., Курташ Н.Я., Кравчук І.В. ПІДВИЩЕННЯ ПРИРОДНОЇ ФЕРТИЛЬНОСТІ СІМЕЙНИХ ПАР З ВТОРИННИМ НЕПЛІДДАМ	287
73.	Мантак Г.І., Андрікевич І.І., Федчишен О.П., Березніцький О.В. КЛІНІЧНІ ОСОБЛИВОСТІ РАННЬОЇ ЛОКАЛІЗОВАНОЇ СТАДІЇ БОРЕЛІОЗУ У ДІТЕЙ	290
74.	Павлик І.В., Лопушанський О.М. ПОРІВНЯННЯ РЕЗУЛЬТАТІВ ПЛАСТИКИ ПЕРВИННИХ ОДНОБІЧНИХ ПАХОВИХ ГРИЖ ЗА ТЕР І ТАРР МЕТОДИКАМИ	292
75.	Пахаренко Л.В., Басюга І.О., Куса О.М. КЛІНІЧНА ХАРАКТЕРИСТИКА ЖІНОК ТА ОСОБЛИВОСТІ ПЕРЕБІГУ ВАГІТНОСТУ ПРИ ЗАТРИМЦІ РОЗВИТКУ ПЛОДА	294
76.	Черниловський А.В., Ахе Є.А. ОСТЕОПОРОЗ. ДІАГНОСТИЧНІ ПРОБЛЕМИ В ПРАКТИЦІ СІМЕЙНОГО ЛІКАРЯ	296
77.	Шевченко О.О., Назар П.С., Левон М.М. УЛЬТРАСТРУКТУРНІ ЗАКОНОМІРНОСТІ РОЗВИТКУ ЕНДОТЕЛІОЦИТІВ СИНУСОЇДІВ ПЕЧІНКИ В ПРЕНАТАЛЬНОМУ ПЕРІОДІ ОНТОГЕНЕЗУ ЛЮДИНИ	301
PEDAGOGICAL SCIENCES		
78.	Bilotserkivets I. THE ROLE OF LIBRARIES IN INCLUSIVE PROCESSES	303

79.	Hodovanets N., Lehan V. INTEGRATED APPROACH TO ENGLISH LANGUAGE TEACHING	307
80.	Onishchuk I., Berezhanska N. FEATURES OF FOREIGN LANGUAGE EDUCATION AS A PSYCHOLOGICAL AND PEDAGOGICAL CATEGORY	311
81.	Ralko O. DEVELOPMENT OF LEADERSHIP SKILLS AND ABILITY TO WORK IN GROUPS WHILE USING CASE-STUDY METHODS	315
82.	Sizonenko H., Karpluk O., Kassai M. ТЕОРЕТИЧНА ОСНОВА РЕАЛІЗАЦІЇ ПРОБЛЕМИ РОЗУМОВОГО ВИХОВАННЯ В СУЧАСНІЙ ШКОЛІ	318
83.	Бадашева А.Н., Кененбаева М.А. БАСТАУЫШ СЫНЫП ОҚУШЫЛАРЫН БӘСЕКЕЛЕСТІККЕ ҚАБЛЕТТІ ТҮЛҒА РЕТІНДЕ ДАМУ ЖОЛДАРЫ	321
84.	Батрун І.В. ОРІЄНТАЦІЯ НА ПОТРЕБИ УЧНЯ В ОСВІТНЬОМУ ПРОЦЕСІ, ДИТИНОЦЕНТРИЗМ В. СУХОМЛИНСЬКОГО	324
85.	Бахатхан А., Кененбаева М.А. МАТЕМАТИКА САБАҒЫНДА ТОПТЫҚ ЖҰМЫСТЫ ҰЙЫМДАСТЫРУ ӘДІСТЕМЕСІ	328
86.	Богату С.І. МОЖЛИВОСТІ ВИКОРИСТАННЯ СОЦІАЛЬНОЇ МЕРЕЖІ TELEGRAM В ОСВІТНІЙ ДІЯЛЬНОСТІ У ПЕРІОД ДИСТАНЦІЙНОГО НАВЧАННЯ	332
87.	Богдан Т.М., Желай В.О. ОСВІТА ДЛЯ СТАЛОГО РОЗВИТКУ ДІТЕЙ ДОШКІЛЬНОГО ВІКУ В УКРАЇНІ	336
88.	Велігура О.О. ЗАПРОВАДЖЕННЯ ПРИНЦИПУ НАСТУПНОСТІ У ОСВІТНІ ЗАКЛАДИ УКРАЇНИ (ЗДО, ЗЗСО, ЗПМО)	342

89.	Виговська О.І. РІВЕНЬ ТВОРЧОГО ВЧИТЕЛЯ: ДИХОТОМІЯ ПОЗИЦІЙ НАУКОВЦІВ І ДІТЕЙ. РЕЗУЛЬТАТИ ДОСЛІДЖЕННЯ	347
90.	Воронко Т.Є. АКТИВІЗАЦІЯ ВИВЧЕННЯ РОЗДІЛІВ ТЕРМОДИНАМІКИ В ШКОЛІ	355
91.	Гула Л.В. СТУДЕНТОЦЕНТРОВАНА ОСВІТНЯ КОНЦЕПЦІЯ – ОСНОВНИЙ ВЕКТОР СУЧАСНОЇ ВИЩОЇ ОСВІТИ	358
92.	Дмитренко К.О., Кротенко В.М., Пальм Г.А., Хомич О.Б. КІБЕРСОЦІАЛІЗАЦІЯ: ОНТОГЕНЕТИЧНИЙ АСПЕКТ	360
93.	Казачінер О.С., Бойчук Ю.Д. ВИКОРИСТАННЯ АНГЛІЙСЬКИХ НАРОДНИХ ТА АВТОРСЬКИХ КАЗОК У ПРАКТИЦІ КАЗКОТЕРАПІЇ	364
94.	Кушнірук С.А., Бобовський Р.П. ТЕХНОЛОГІЧНА МОДЕЛЬ ФОРМУВАННЯ ПЕДАГОГІЧНОЇ СВІДОМОСТІ МАЙБУТНЬОГО ВЧИТЕЛЯ МАТЕМАТИКИ	368
95.	Лозінський С.В. ОРГАНІЗАЦІЙНО-ЗМІСТОВІ ОСОБЛИВОСТІ ФІЗИЧНОГО ВИХОВАННЯ У ВИЩИХ НАВЧАЛЬНИХ ЗАКЛАДАХ ПОЛЬЩІ	372
96.	Огаренко Т.А., Герич В.І. ПРОФЕСІЙНИЙ РОЗВИТОК ВИКЛАДАЧА В УМОВАХ МОДЕРНІЗАЦІЇ ОСВІТИ	375
97.	Приймак Т.В. ПЕДАГОГІЧНІ УМОВИ ВИКОРИСТАННЯ СПОРТИВНИХ ІГОР ТА ВПРАВ В ОСВІТНЬОМУ ПРОЦЕСІ ЗАКЛАДУ ДОШКІЛЬНОЇ ОСВІТИ	378
98.	Римар О.В., Ханікянц О.В. РЕЗУЛЬТАТИ ОПИТУВАННЯ ЩОДО ВИКОРИСТАННЯ ДИСТАНЦІЙНОГО НАВЧАННЯ У ЗАКЛАДАХ ВИЩОЇ ОСВІТИ (НА ПРИКЛАДІ ЗДОБУВАЧІВ ВИЩОЇ ОСВІТИ ПЕРШОГО (БАКАЛАВРСЬКОГО) РІВНЯ)	381

99.	Сараєва І.В. КОМПЕТЕНТНІСНИЙ ПІДХІД У ФОРМУВАННІ ОЦІННО-КОНТРОЛЬНИХ ДІЙ У ДІТЕЙ ПЕРЕДШКІЛЬНОГО ВІКУ	387
100.	Тур О.Н., Вощенко В.Ю. РАЗВИТИЕ КОММУНИКАТИВНОЙ КОМПЕТЕНТНОСТИ СТУДЕНТОВ В УСЛОВИЯХ ДИАЛОГИЧЕСКОГО ОБЩЕНИЯ	392
101.	Філанчук Н.І. РОЛЬ РУХЛИВОЇ ГРИ У ФОРМУВАННІ ПРОСТОРОВИХ УЯВЛЕНЬ У ДІТЕЙ ДОШКІЛЬНОГО ВІКУ	397
102.	Човпан Г.О., Мещерякова О.П., Федченко К.А. ДИСТАНЦІЙНЕ НАВЧАННЯ: ПОЗИТИВНІ ТА НЕГАТИВНІ СТОРОНИ	400
PHARMACEUTICAL SCIENCES		
103.	Кузнєцова О.В., Буцька В.Є., Лавренчук Г.Й., Тимченко О.Г., Джан Т.В. ЕКСПЕРИМЕНТАЛЬНА ОЦІНКА ВПЛИВУ БІОФАРМАЦЕВТИЧНИХ ФАКТОРІВ ГЕЛЮ «АЙВАСТЕВИН» НА ЙОГО ФАМАКОБІОЛОГІЧНІ ВЛАСТИВОСТІ IN VITRO	403
PHILOLOGICAL SCIENCES		
104.	Mustafayeva G. THE ROLE OF INFORMATION AND COMMUNICATION TECHNOLOGIES IN LEARNING AND TEACHING OF ENGLISH	408
105.	Lemish N. ISOMORPHIC AND ALLOMORPHIC GRAMMATICAL CATEGORIES OF ADJECTIVES IN ENGLISH AND UKRAINIAN	413
106.	Malynovska I. RETHINKING LINGUISTIC METHDOLOGY AS IF SOCIETY MATTERED	417
107.	Абжапарова М.Д. ЭКСПЕРИМЕНТАЛЬНОЕ ИССЛЕДОВАНИЕ АССОЦИАТИВНОГО ПОЛЯ БАЗОВЫХ ЦВЕТООБОЗНАЧЕНИЙ В СОВРЕМЕННОМ КАЗАХСКОМ ЯЗЫКЕ	420

108.	Костюк І.В. АБЗАЦ ЯК ОДИНИЦЯ НАУКОВОГО ТЕКСТУ	425
109.	Кузик Ф.В., Бойчук Т.І., Стрижаковська О.С., Авдіковська Л.М., Антонюк Т.М. КОМПЕТЕНТНІСНИЙ ПІДХІД У ВИКЛАДАННІ УКРАЇНСЬКОЇ МОВИ З МЕТОЮ РЕАЛІЗАЦІЇ СТУДЕНТООРІЄНТОВАНОГО НАВЧАННЯ	431
110.	Рахимбаева Г.К., Сактаева Г.А. БАҚЫТЖАН РАЙСОВА ПОЭЗИЯСЫНЫҢ ТАҚЫРЫПТЫҚ- ИДЕЯЛЫҚ ЖҮЙЕСІ	435
111.	Туймебекова А.А., Пірәлі Н.Е. КӨРКЕМ ШЫҒАРМАДАҒЫ ПСИХОЛОГИЯЛЫҚ БЕЙНЕЛЕУ ТӘСІЛДЕРІ	441
PHILOSOPHICAL SCIENCES		
112.	Kvasha K. THE ROLE OF RITUALS AND RITES IN THE PROCESS OF SPIRITUAL COGNITION OF SOCIETY	445
113.	Авер'янова Н.М., Воропаєва Т.С. МІСЦЕ ЗАРУБІЖНОГО УКРАЇНСТВА У СПРИЯННІ ЗАХИСТУ НАЦІОНАЛЬНИХ ІНТЕРЕСІВ УКРАЇНИ	448
114.	Алтынбекова З.Т. ҚАЗАҚ ДӘСТҮРЛІ МӘДЕНИЕТІНІҢ ЕРЕКШЕЛІГІ	455
115.	Воропаєва Т.С., Авер'янова Н.М. ДІЯЛЬНІСТЬ ЗАРУБІЖНОГО УКРАЇНСТВА У СФЕРІ ЗАБЕЗПЕЧЕННЯ ІНФОРМАЦІЙНОЇ БЕЗПЕКИ УКРАЇНИ	459
116.	Карабукаев К.Ш. ЭКОЛОГИЧЕСКАЯ КУЛЬТУРА КАК ФАКТОР ЭКОЛОГИЧЕСКОЙ УСТОЙЧИВОСТИ СОЦИОПРИРОДНОЙ СИСТЕМЫ	467

PHYSICAL AND MATHEMATICAL SCIENCES		
117.	Воронко Т.Є. ПРО ТЕРМОДИНАМІЧНІ СИСТЕМИ І ЇХ АСИМПТОТИЧНУ ПОВЕДІНКУ ЗА УМОВИ РІЗНИХ СПОСОБІВ НАБЛИЖЕННЯ ДО КРИТИЧНОЇ ТОЧКИ	470
118.	Воронко Т.Є. ОТРИМАННЯ СПІВВІДНОШЕНЬ МІЖ КРИТИЧНИМИ ПОКАЗНИКАМ НА ОСНОВІ ТЕОРІЇ ТЕРМОДИНАМІЧНОЇ СТІЙКОСТІ	473
POLITICAL SCIENCE		
119.	Davitashvili N., Davitashvili S. EXPERIENCE OF DONOR ASSISTANCE IN GEORGIA	477
120.	Shubitidze V., Davitashvili O., Japharidze E. UNIQUE ISRAELI-GEORGIAN RELATIONS-AN EXAMPLE OF TOLERANCE AND FRIENDSHIP BETWEEN THE PEOPLES OF THE WORLD	479
121.	Аккулиева А.Е., Омирзакова Д.Д. ПРОБЛЕМЫ ЭТНОСА, ЕГО СВОЙСТВА И ОСОБЕННОСТИ В ИССЛЕДОВАНИИ Л. Н. ГУМИЛЁВА	482
PSYCHOLOGICAL SCIENCES		
122.	Ivanchenko V. PSYCHOLOGICAL FEATURES OF PERSONALITY WITH ADDITION TO ADDICTIVE BEHAVIOR AND INTERDEPENDENT	485
123.	Muzichko L., Masian A. INTERCONNECTION OF OBEDIENCE TO AUTHORITY AND CONFORMISM OF THE PERSONALITY IN SOCIAL INTERACTION	489
124.	Polishchuk D. WAYS OF DEVELOPMENT AND LIMITATION OF INDEPENDENCE IN THE CONSCIOUSNESS OF ADOLESCENTS	494

125.	Прымак У. ПСИХОЛОГІЧНА РЕАБІЛІТАЦІЯ ОСІБ З ПОСТКОВІДНИМ СИНДРОМОМ	497
126.	Zbrodska I. CONTRIBUTORS TO UKRAINIAN PARENTAL BURNOUT IN THE TIME OF PANDEMIC	501
127.	Власенко И., Скорых Ю. ПРЕОДОЛЕНИЕ КРИЗИСА ПОТЕРИ ОТНОШЕНИЙ В ЮНОШЕСКОМ ВОЗРАСТЕ	504
128.	Гуріна О.М. МОТИВАЦІЙНА ГОТОВНІСТЬ ДИТИНИ ДО ШКІЛЬНОГО НАВЧАННЯ ПРИ АКТИВНОМУ ЇЇ ФОРМУВАННІ	507
129.	Камінська О., Федорченко О. ПСИХОЛОГІЧНІ АСПЕКТИ ПРОФЕСІЙНОЇ ПІДГОТОВКИ МАЙБУТНІХ ПРАВООХОРОНЦІВ	510
130.	Лозінська Н.С. ПСИХОЛОГІЧНА ПРОФІЛАКТИКА МІЖСОБИСТІСНИХ КОНФЛІКТІВ У ВІЙСЬКОВОМУ КОЛЕКТИВІ	512
131.	Мирошник О.Г. ПСИХОЛОГІЧНІ ОСОБЛИВОСТІ САМОРЕГУЛЯЦІЇ ЮНАКІВ З РІЗНИМ РІВНЕМ СХИЛЬНОСТІ ДО ВІКТИМНОЇ ПОВЕДІНКИ	519
132.	Пономарьова В.Л., Захарченко В.В. ВПЛИВ СЮЖЕТНО-РОЛЬОВОЇ ГРИ НА РОЗВИТОК ДІТЕЙ ДОШКІЛЬНОГО ВІКУ	522
133.	Федорчук О.І. ЕМОЦІЙНА СКЛАДОВА ВЗАЄМИН БАТЬКІВ І ДІТЕЙ	525
TECHNICAL SCIENCES		
134.	Нолубнык Т. INNOVATIVE TECHNOLOGIES IN THE PRINTING INDUSTRY	528

135.	Kalachova V., Misyura O., Huriev D., Zamir Z., Kryzhanivskiy I. ANALYSIS OF SUCCESSFUL EXAMPLES OF APPLICATION OF DISTANCE LEARNING TECHNOLOGIES BY HIGHER EDUCATION INSTITUTIONS OF UKRAINE DURING THE CORONIOVIRUS EPIDEMIC COVID-19.	533
136.	Kalinichenko Y., Safyan O., Kalinichenko G. USING METHOD OF CAPT. PAUL CHAPMAN ON ECDIS/RADAR FOR MANEUVERING CONTROL	541
137.	Prachyk V., Palona V., Liashenko O. MODELING AND DEVELOPMENT OF SOFTWARE FOR MONITORING EMERGENCIES	546
138.	Skrypал O. REALIZATION OF INVERSE PERMUTATIONS WITH LOGICAL NETWORKS OF FIXED STRUCTURE	549
139.	Єлісеєв В. ОЦІНКА РИЗИКІВ ВИНИКНЕННЯ НАДЗВИЧАЙНИХ СИТУАЦІЙ З УРАХУВАННЯМ ЕФЕКТУ НАКОПИЧЕННЯ ЗБИТКІВ	555
140.	Гусаков Є. ВИКОРИСТАННЯ ЧАТ-БОТІВ ДЛЯ КОМУНІКАЦІЙ МІЖ UI ДИЗАЙНЕРАМИ ТА РОЗРОБНИКАМИ	560
141.	Дмитроченкова Е.І. ЗМІНА ХОЛОДОСПОЖИВАННЯ ЦЕНТРАЛЬНИМ КОНДИЦІОНЕРОМ ПРИ ЗАМІНІ ПРЯМОГО ВИПАРНОГО ОХОЛОДЖЕННЯ ПОВІТРЯ НА НЕПРЯМЕ ВИПАРНЕ ОХОЛОДЖЕННЯ	563
142.	Кунда Н.Т., Іваненко Д.О. ПРОБЛЕМА ЗНИЖЕННЯ ПРЕСТИЖНОСТІ ПРОФЕСІЇ ВОДІЯ-ДАЛЕКОБІЙНИКА ТА ШЛЯХИ ЇЇ ВИРІШЕННЯ В СУЧАСНИХ УМОВАХ	566
143.	Паршин А.П. РОЗРОБКА ТА ДОСЛІДЖЕННЯ БІНС БПЛА НАДЛИШКОВОЇ СТРУКТУРИ	570

144.	Продан Б.С. ИНВЕРСНИЙ КВАДРАТНИЙ КОРІНЬ	572
145.	Скобло Т.С., Сайчук А.В., Рыбалко И.Н., Олейник А.К. УПРОЧНЕНИЕ КУЛЬТИВАТОРНЫХ ЛАП НАПЛАВКОЙ С МОДИФИЦИРОВАНИЕМ ЖИДКОЙ ВАННЫ ВТОРИЧНЫМ СЫРЬЁМ	580
146.	Қалжанова А.Ж. РАБОТА И ВАЖНОСТЬ КОНТАКТ ЦЕНТРОВ ВО ВРЕМЯ ПАНДЕМИИ, ОХВАТИВШЕЙ МИР	586
TOURISM		
147.	Ryabev A., Abramov V. SPORTS TOURISM AS A WAY OF RECREATION DURING COVID-19	589
148.	Арсененко І.А., Донченко Л.М., Донець І.А., Тарасова Г.О., Швець В.В. ВИЗНАЧЕННЯ СТРАТЕГІЧНОГО ПЛАНУВАННЯ, ЯК ФУНКЦІЇ МЕНЕДЖМЕНТУ ТУРИСТИЧНОГО ПІДПРИЄМСТВА	591
VETERINARY SCIENCES		
149.	Гаврилiна О.Г., Трегубов П.С. ОСОБЛИВОСТІ ДІАГНОСТИКИ ТА ЛІКУВАННЯ ДЕРМАТОМІКОЗІВ КРОЛІВ	595
150.	Грищенко В. ФОСФОЛПІДНИЙ СКЛАД ПЕЧІНКИ ЩУРІВ ЗА МЕДИКАМЕНТОЗНОГО ГЕПАТИТУ	598

ДИНАМІКА РОЗИТКУ СОЦІАЛЬНОЇ РЕКЛАМИ В УКРАЇНІ

Зачко Владислава Ігорівна,

студент, магістр
Одеський національний політехнічний університет
Гуманітарний факультет

Масі Наталія Іванівна,

ст.викл. Масі Н.І.
Одеський національний політехнічний університет
Гуманітарний факультет

Анотація. В статті розкрито проблемні питання соціальної реклами в сучасній Україні, продемонстровано її вплив на формування свідомості українського суспільства.

Сучасний український ринок соціальної реклами залишається на стадії розбудови через недостатній досвід, обмежену інформаційну підтримку з боку державних органів влади, ряд інших факторів.

Ключові слова: соціальна реклама, маркетингові комунікації, соціальні проблеми, політичні комунікації.

Актуальність теми дослідження полягає в тому, що роль реклами не обмежується комунікаціями у певній сфері, а набуває ідеологічного, освітнього, психологічного та естетичного значення. На сьогодні в Україні значно збільшилася кількість чинників, що впливають на формування ціннісних орієнтацій та спосіб життя сучасного суспільства. Одним із визначальних атрибутів сьогоденного життя, що стимулюють подальші трансформації соціальної політики, економіки, культури, побуту, стала соціальна реклама.

Вітчизняна соціальна реклама поки що значно менше цікавить дослідників, ніж цей різновид комунікацій відображається у світовій науковій думці; таке проблемне питання всебічно представлено у статті А. Андрусенко «Соціальна реклама в Україні: здобутки та перспективи», де автор відзначає незадовільний стан розвитку соціальної реклами в українській державі.

Проте, на противагу, необхідно виокремити певні аспекти щодо управління рекламною діяльністю, які почали все-таки привертати увагу українських науковців: прикладом є публікації О. Курбан, Г. Ніколайшвілі, С. Селиверстова, Т. Тулупова.

Такі автори, як О. Анісімова та В. Слушаєнко, розглядають у своїх роботах проблемні питання про собливість української соціальної реклами.

Водночас, обов'язково треба зазначити, що в Україні зовсім відсутні дослідження, де аналізуються здобутки сучасної української патріотичної соціальної реклами, що і визначає актуальність нашої розвідки.

Об'єктом дослідження є соціальна реклама.

Предметом нашого дослідження постають особливості української соціальної реклами сьогодення.

Мета дослідження – проаналізувати основні риси соціальної реклами в Україні та розглянути специфіку української патріотичної реклами.

Завдання складають певні етапи, а саме: вивчення особливостей та функцій соціальної реклами в Україні; визначення проблематики сучасної соціальної реклами та специфіки патріотичної соціальної реклами в українській державі.

Закон України «Про рекламу» визначає соціальну рекламу як інформацію будь-якого виду, розповсюджену в будь-якій формі, яка спрямована на досягнення суспільно важливих цілей, популяризацію загальнолюдських цінностей і розповсюдження якої не має на меті отримання прибутку [1].

Слушаєнко В. називає метою соціальної реклами зміну ставлення суспільства до певної проблеми, а в довготривалій перспективі – формування нових соціальних цінностей [5].

Соціальна реклама – інформаційний феномен, важливий інструмент у формуванні суспільства. Через соціальну рекламу як засіб та механізм можна реалізовувати багато функцій: інформаційні, популяризаторські й соціальні послуги. З її допомогою можна актуалізувати проблеми соціуму та визначити шляхи їх розв'язання.

Феномен соціальної реклами полягає ще й у тому, що вона одночасно – вид мистецтва, компонент соціальної політики та механізм впливу на формування громадської думки. Через систему образів, мовних засобів рекламні ідеї висвітлюють те, що хвилює багатьох. Правильна соціальна реклама повинна сприяти в суспільстві розв'язанню проблем, а не їх загостренню чи уникненню [3].

Соціальна реклама – важливий елемент політичної, економічної та морально-психологічної стабільності суспільства. Тому вона виконує ряд важливих функцій:

1) інформаційну – повідомляє про наявність певної суспільної проблеми, яка потребує негайного розв'язання;

2) освітню – пояснює причини виникнення соціальних негараздів і пропонує шляхи їх усунення;

3) виховну – формує такі моделі поведінки, які сприяють безконфліктному та комфортному спільному проживанню людей у суспільстві, задоволенню їхніх фізичних, моральних, естетичних і культурних потреб;

4) економічну – сприяє надходженню від громадян податків, за рахунок яких здійснюватиметься фінансування соціальних програм, проектів;

5) спонукання до дії – «м'яка» реклама, яка викликає позитивні емоції, формує внутрішню готовність до дії, а потім саму дію та розрахована на довгостроковий результат; «жорстка» – має агресивний характер, шокує, показує

соціальне явище з негативного боку, тому спонукає споживача соціальної реклами на швидку реакцію [5].

В Україні ринок соціальної реклами знаходиться на етапі становлення і характеризується низькими показниками ефективності, малобюджетними рекламними компаніями і відсутністю чіткого дієвого алгоритму створення і поширення рекламного продукту, просвітницька та естетична [21, с.14].

Соціальна реклама за роки незалежності України залишається однією з найменш розвинутих галузей у сфері суспільних, політичних та економічних процесів. Задля окреслення можливих шляхів вирішення соціальних проблем та сприянню виховання гідної високої правової культури громадянського суспільства необхідні значимі трансформації у механізмі забезпечення ефективності та результативності даного соціального інструменту [3].

Основними учасниками сучасного українського ринку соціальної реклами є державні інститути, громадські організації, бізнес-структури, релігійні конфесії. Використовуючи соціальну рекламу як один з інструментів соціальної політики, держава не тільки формує масштаби і значимість виділеної соціальної проблеми, а й створює іміджевий образ своєї участі у її вирішенні.

В Україні протягом останніх п'яти років можна спостерігати тенденцію збільшення інтересу з боку органів державних структур до соціальної реклами. Разом з позитивними тенденціями ми можемо спостерігати і ряд негативних явищ. Серед найбільш поширених протизаконних практик, які обговорюються в ряді українських ЗМІ, використання соціальної реклами в якості комерційного і політичного інструменту лобювання політичних інтересів певних політиків і політичних партій. Використовуючи недосконалість чинного законодавства, політики різних рівнів використовують соціальну рекламу під виглядом політичної, прикриваючи політичні аспекти інформацією про досягнення, позитивні тенденції, які стали можливі завдяки тій чи іншій політичній силі, структури та ін. Внаслідок, п'яту частину соціальної реклами становить прихована політична реклама, тоді як реклама про здоровий спосіб життя становить лише 7% (для порівняння в Західних країнах «антиреклама» алкоголю і сигарет перевищує більше половини всієї рекламної продукції).

Серед прикладів використання соціальної реклами у якості політичної – поздоровлення громадян зі святами, заклики берегти близьких з підписом політичної організації або конкретного політика. Аналогічну стратегію використовують деякі рекламодавці, які професійно рекламують свій продукт або послугу, вуалюючи їх під соціальну рекламу [1,3].

Нецільове використання соціальної реклами – одна з гострих проблем на ринку реклами в Україні. Навіть якщо забезпечити якість контенту та подачі інформації на новому рівні, наявність таких «прикладів» дискредитує ідею використання соціальної реклами як інструменту привернення уваги громадськості до суспільно-значимих проблем.

Таким чином, попри наявності рекламного продукту соціального спрямування його поширення в Україні є явно недостатнім на тлі сучасних проблем. Соціальна реклама в Україні ще не посідає місце того важливого

соціального інституту, який би мав усіляку державну підтримку, зокрема, організаційну, фінансову, матеріально-технічну тощо.

Більшість з організованих та проведених в Україні соціальних кампаній з'являються завдяки ініціативі та фінансуванню міжнародних організацій, таких як ООН та його підрозділи, ЄЕС, Організація з безпеки та співробітництва в Європі тощо, а також окремих представництв інших країн – Уряду Швеції, Уряду Канади та ін.

СПИСОК ВИКОРИСТАНИХ ДЖЕРЕЛ

1. Про рекламу [Електронний ресурс] : Закон України від 3 липня 1996 року : № 271/96-ВР. Режим доступу: <http://zakon3.rada.gov.ua/laws/show/270/96-%D0%B2%D1%80>.

2. Андрусенко А. Соціальна реклама в Україні: здобутки та перспективи [Текст] / А. Андрусенко // Маркетинг в Україні. – 2009. – №2. – С.4-5.

3. Анісімова О. О. Соціальна реклама – феномен українського інформаційного простору [Електронний ресурс] / О. О. Анісімова // Науковий пошук молодих дослідників (соціальні комунікації) : зб. наук. праць студ. – Луганськ, 2013. – № 3. – С. 5–12. Режим доступу : <http://refik.in.ua/dtbca/main.html>.

4. Пискунова М. И. Социальная реклама как феномен общественной рефлексии: Паблик рилейшнз и реклама в системе коммуникаций / [Электронный ресурс] / М. И. Пискунова // Медиаскоп. – Вып. 1. – 2004. – Режим доступа : <http://mediascope.ru/node/152>.

5. Слушаєнко В. Є. Соціальна реклама: світовий досвід та українські реалії [Електронний ресурс] / В. Є. Слушаєнко, Л. О. Гірієвська // Вісник Національного технічного університету України «Київський політехнічний інститут». Політологія. Соціологія. Право : зб. наук. праць. – Київ : По-літехніка, 2009. – № 4. – С. 122–126. Режим доступу : <http://ela.kpi.ua/bitstream/123456789/6218/1/09%20-%204%20-%2021.pdf>

ВМІСТ КРОХМАЛЮ І КЛЕЙКОВИНИ У ЗЕРНІ ПШЕНИЦІ ТВЕРДОЇ ОЗИМОЇ ЗАЛЕЖНО ВІД ВИДІВ І ДОЗ ДОБРІВ

Господаренко Григорій Миколайович

доктор сільськогосподарських наук, професор,
Уманський національний університет садівництва

Любич Віталій Володимирович,

доктор сільськогосподарських наук, професор,
Уманський національний університет садівництва

Калантир В'ячеслав Володимирович

аспірант
Уманський національний університет садівництва

Пшениця є одним з основних джерел білка та енергії. Вона забезпечує близько 19 % калорій і 21 % білка для населення світу [1]. Основна причина, чому пшениця має великий асортимент продуктів, – вона вирощується в багатьох регіонах і є основною складовою хліба, макаронів, хлібобулочних виробів, кускусу, бісквітів і булгуру. Важливе значення в агротехнології цієї культури має удобрення. Особливо висока реакція рослин на рівень азотного живлення [2, 3]. Одними із важливих показників біохімічної складової пшеничного зерна є вміст крохмалю та клейковини, оскільки вони впливають на харчову цінність і напрям використання зерна [4]. Результати проведених досліджень [5] свідчать, що поліпшення умов мінерального живлення, особливо азотного, сприяє підвищенню вмісту білка в зерні. Дослідження інших учених [6] також підтверджують цю закономірність. Крім цього, вони зазначають про значний вплив на вміст азотовмісних сполук у зерні погодних умов вегетаційного періоду (кількість опадів і температура повітря).

Експериментальну частину досліджень проведено в умовах Правобережного Лісостепу України у стаціонарному польовому досліді з географічними координатами за Гринвічем 48° 46' північної широти і 30° 14' східної довготи, закладеному у 2011 році на дослідному полі Уманського НУС. Дослід одночасно розгорнутий на чотирьох полях, що дає змогу щорічно отримувати дані врожайності всіх культур сівозміни (пшениця озима, кукурудза, ячмінь ярий, соя). Повторення дослідів триразове. Загальна площа дослідної ділянки 110 м², облікова – 72 м². Ґрунт дослідної ділянки – чорнозем опідзолений важкосуглинковий на лесі з вмістом гумусу 3,8 %, вміст азоту легкогідролізованих сполук – низький, рухомих сполук фосфору та калію – підвищений, рН_{KCl} – 5,7.

У варіанті досліду виробничого контролю доза добрив розрахована за господарським винесенням основних елементів живлення культурами сівозміни. Схему досліду складено так, щоб за результатами проведених досліджень можна було визначити можливість зниження доз окремих видів мінеральних добрив.

Схема застосування добрив у польовій сівозміні під пшеницю тверду озиму включала такі варіанти: без добрив (контроль), N_{75} , N_{150} , $P_{60}K_{80}$, $N_{150}K_{80}$, $N_{150}P_{60}$, $N_{75}P_{30}K_{40}$, $N_{150}P_{60}K_{80}$, $N_{150}P_{30}K_{40}$, $N_{150}P_{60}K_{40}$, $N_{150}P_{30}K_{80}$. Відповідно до схеми досліду фосфорні та калійні добрива вносяться під зяблевий обробіток ґрунту, азотні – під передпосівну культивуацію та в підживлення. Нетоварна частина врожаю культур сівозміни (солома, стебелиння) залишається на полі на добриво. Вміст крохмалю і клейковини у зерні пшениці твердої озимої визначали методом інфрачервоної спектроскопії на приладі Infrac 1225.

Під час проведення дисперсійного аналізу підтверджували або спростовували «нульову гіпотезу». Для цього визначали значення коефіцієнта «р», який показував ймовірність відповідної гіпотези. У випадках коли $p < 0,05$ «нульова гіпотеза» спростовувалась, а вплив чинника був достовірним.

Дослідженнями встановлено, що найвищий вміст крохмалю в зерні пшениці твердої озимої був за вирощування на ділянках без добрив і за внесення лише фосфорних і калійних добрив – відповідно 59,0 і 58,0 %. Застосування азотних добрив достовірно знижувало цей показник до 56,1–56,7 % у варіантах застосування 75 і 150 кг/га д. р. азотних добрив та до 55,9–56,5 % за поєднання їх з фосфорними й калійними добривами.

Вміст клейковини у зерні пшениці твердої озимої достовірно зростав під впливом удобрення. Так, застосування 75 кг/га д. р. азотних добрив підвищувало цей показник до 35,2 % або на 17 % порівняно з варіантом без добрив (30,2 %). Підживлення пшениці твердої озимої азотними добривами дозою 150 кг/га д. р. забезпечило зростання цього показника на 22 %. Застосування лише фосфорних і калійних добрив найменше впливало на формування клейковини. За такого сценарію удобрення цей показник зростав лише на 3 %. У варіанті досліду з повним мінеральним добривом вміст клейковини зростав до 37,1 % або на 23 %. Парне поєднання азотних з фосфорними і азотних з калійними добривами мало подібну ефективність до застосування лише азотних добрив. У варіантах досліду з половинними дозами фосфорних і калійних добрив вміст клейковини у зерні пшениці твердої озимої становив 36,1–36,7 %.

Для пшениці дуже високим вважається вміст клейковини > 36 %, високим – 31–36, середнім – 26–31, низьким – 21–26 і дуже низьким < 21 % [7]. Отже, у варіантах без добрив, із застосування 75 кг/га д. р. азотних добрив вміст клейковини у зерні був високим, а в решти варіантів досліду – дуже високим.

За допомогою регресійного аналізу встановлено обернений дуже високий кореляційний зв'язок ($r = -0,95$) між вмістом крохмалю і клейковини у зерні пшениці твердої озимої, що описується таким рівнянням регресії:

$$y = -2,3196x + 166,65, \text{ де } y - \text{вміст крохмалю, \%}; x - \text{вміст клейковини, \%}.$$

Отже, застосування добрив сприяє підвищенню вмісту клейковини у зерні пшениці твердої озимої з істотним зниженням вмісту крохмалю. У системі

удобрення пшениці твердої озимої можна зменшувати дози внесення фосфорних і калійних добрив, оскільки це істотно не знижує вмісту клейковини у зерні.

Список літератури

1. Brennan C.S., Samaan J., El-Khayat G.H. The effect of genotype and environmental conditions on grain physiochemical properties of Syrian durum wheat cultivars. *International Journal of Food Science and Technology*. 2012. Vol. 47. P. 2627–2635.
2. Господаренко Г. М., Любич В. В., Калантир В. В. Удобрення пшениці твердої озимої. Abstracts of XI International Scientific and Practical Conference «Topical issues of modern science and education». Tallinn, Estonia. 2021. P. 12–15.
3. Liubych V. Baking properties of spelt wheat. Innovative technologies in science and education. Abstracts of IX International Scientific and Practical Conference. Jerusalem, Israel 2021. P. 12–14.
4. Yıldırım A., Atasoy A. F. Quality characteristics of some durum wheat varieties grown in Southeastern Anatolia Region of Turkey (GAP). 2020. *Harran Tarım ve Gıda Bilimleri Dergisi*. Vol. 24(4). P. 420–431.
5. Bogusława Jaśkiewicz, B., Szczepanek, M. (2018). Amino acids content in triticale grain depending on meteorological, agrotechnical and genetic factors. *Agricultural Sciences*. 2018. Vol. 2. P. 28–34.
6. Hospodarenko, H., Prokopchuk, I., Nikitina, O., Liubych, V. (2019). Assessment of the contamination level of a podzolized chernozem with nuclides in a long-term land use. *Agriculture*. 2019. Vol. 65(3). P. 128–135.
7. Пшениця спельта. Г. М. Господаренко, П. В. Костогриз, В. В. Любич, Ф. М. Парій, С. П. Полторецький, І. О. Полянецька, Л. О. Рябовол, Я. С. Рябовол, О. Г. Сухомуд. За заг. ред. Г. М. Господаренка. Київ: ТОВ «СІК ГРУПІ УКРАЇНА», 2016. 312 с.

ЄВРОПЕЙСЬКИЙ ДОСВІД В АДМІНІСТРАТИВНО-ТЕРИТОРІАЛЬНОМУ РЕФОРМУВАННІ

Радомський С.С.

доц., к.е.н., Львівський
національний аграрний університет

Дума Ю.І.

ст. викладач, Львівський
національний аграрний університет

Складний шлях реалізації публічного адміністрування та територіальної організації влади розвинутих європейських демократій, зумовили актуальність дослідження всього спектру проблем. З огляду на існування значних розбіжностей між різними регіонами країни, зокрема, економічних, історико-культурних, геополітичних, етно-лігвістичних, релігійних тощо. Найбільш помітною загальносвітовою тенденцією є розширення прав регіонів, що проявляється у передачі функцій з національного рівня на внутрішньодержавні структури. Беручи до уваги внутрішні процеси у глобальному просторі, можна очікувати переростання нових тенденцій у само формування нових і ліквідацію наявних регіонів (Каталонія, Іспанія).

Поява хвилі адміністративно-територіального реформування, яка отримала назву «новий регіоналізм». Країни Європи мають чітко закладену структуру адміністративно-територіального устрою та неабиякий досвід адміністративно-територіальних реформ, сформовану на сьогодні.

Адміністративно-територіальний поділ є основою базою для організації сучасного державного управління, формування органів влади в державі, розбудови місцевого самоврядування. В країнах ЄС дана реформа проводилась під впливом різноманітних факторів, серед яких географічний, економічний, демографічний, історичний та ін. Власне за рахунок децентралізації, тобто передачі частини повноважень, їх фінансового забезпечення та відповідальності з рівня державного управління на рівень місцевого самоврядування або «local government», було досягнутого високого рівня ефективності управління розвитком територій.

Центральна ідея нового регіоналізму - перетворення регіонів в головних суб'єктів реалізації соціально-економічних програм розвитку, інфраструктурних проектів, програм в сфері охорони здоров'я, освіти і культури, що забезпечується шляхом надання регіонам широких повноважень.

Аналіз основних законів європейських держав дозволяє визначити декілька рис конституційно-правового регулювання адміністративно-територіального устрою, щодо формально-юридичного закріплення конституційно-правових норм у тексті основного закону. Конституційно-правові норми, присвячені регулюванню відносин адміністративно-територіального устрою, можуть:

Конституції Словенії та Литви містять відповідні норми як в розділах щодо загальних положень, так і організації місцевого самоврядування (Конституція Словенії від 23.12.1991 р. (Частина 1. «Вступ» та Частина V. «Самоврядування»); Конституція Литви від 25.10.1992 р. (Глава 1. «Литовська держава» та Глава X. «Місцеве самоврядування та управління»). [3]

Класичним для України прикладом проведення адміністративно-територіальної реформи вважається досвід Польщі, яка так само як і Україна позбулася комуністичного гніту в кінці 1980-х рр. Передумовою для реформування адміністративно-територіальної системи Польщі була зміна неефективного адміністрування в регіонах через наявність великої кількості основних елементів територіальної системи (49 воєводств), концентрація фінансових ресурсів в органах центральної влади, а не на місцях, що унеможлиблювало ефективно та оперативно вирішувати проблеми на рівні самоврядних колективів.

Адміністративно-територіальна реформа в Чехії тривала 10 років, з 1989-2000 рр. і здійснювалася в два етапи. I-й етап реформи, в 1990 р. Чехословаччина відмовилась від трирівневої структури адміністративно-територіального устрою - муніципалітет, район, область, запровадженого в 1960 р., і повернулася до дворівневої структури.

За сформованою протягом 1997-2000 рр. нормативно-правовою базою в Чехії було сформовано 14 самоврядних країв (до реформи їх кількість становила 8) та 6 242 громад.

Адміністративно-територіальна реформа в Словаччині у 2002 році, тривала понад 10 років та здійснювалася у три етапи. На першому етапі протягом 1990-1996 рр. відбулося: 1) схвалення Словацькою Національною Радою низки законів, згідно з якими було відновлено місцеве самоврядування та відображено у конституції (1992р.), згідно з якою муніципалітети набули високого ступеня незалежності щодо вирішення місцевих проблем; 2) скасування областей і перехід від трирівневої (область, район, населений пункт) до дворівневої системи державної адміністрації (38 районів, які залишалися з попередньої системи) та органів 1-го рівня - 121 територіальна одиниця, яка раніше формувала виключно з населених пунктів.

Заслугує окремої уваги досвід Іспанії в адміністративно-територіальному реформуванні, а саме - в питаннях вирішення спорів між різними рівнями адміністративних одиниць. Головні принципи адміністративно-територіального устрою Іспанії закріплено в Конституції 1978 р., яка наділяє провінції правом створювати автономні спільноти - основну адміністративно-територіальну одиницю Іспанії.

Територіальна організація Іспанії складається з муніципалітетів, провінцій, регіональних автономних об'єднань. Кожен елемент адміністративно-територіальної системи Іспанії наділений автономією. Початковою територіальною одиницею Іспанії є муніципалітет, яким керує муніципальна рада.

Під час децентралізаційних реформ у Франції більшість важливих повноважень щодо забезпечення життєдіяльності територіальних громад було

передано на рівень комуни. Однак, в силу великої кількості комун та їх незначного населення, більшість комун позбавлені можливостей фінансового наповнення власного бюджету самостійно.

Висновки. Отже, глобалізація надає національним регіонам статусу стратегічних гравців світового ринку, перетворюючи їх на активних автономних суб'єктів міжнародної системи конкурентної взаємодії. Забезпечення конкурентоспроможності національних регіонів як їх здатності відповідати на виклики глобального середовища, визначаючи, створюючи та розвиваючи локальні конкурентні переваги. Таким чином, аналіз досвіду європейських країн дозволяють виокремити такі передумови успішної імплементації децентралізаційних процесів для створення ефективної моделі управління: утвердження принципу верховенства права; визнання та гарантії місцевого самоврядування; рівний правовий захист усіх форм власності; демократичне й ефективне виборче законодавство; незалежність, ефективність, доступність і прозорість судової системи, функціонування інститутів адміністративного судочинства; досконалий бюджетний процес та висока фінансова дисципліна; наявність адекватних соціальних стандартів; розвинутий громадський сектор або стійка тенденція до його розвитку.

Список літератури

1. "Європейський досвід адміністративно-територіального реформування: політичний аспект". // Електронний ресурс / Режим доступу до тексту: [<http://www.niss.gov.ua/articles/844>.]
2. Європейський досвід реформування адміністративно-територіального устрою / З. О. Сірик // Соціально-економічні проблеми сучасного періоду України. - 2015. - Вип. 3. - С. 49-54. - Режим доступу: http://nbuv.gov.ua/UJRN/sepspu_2015_3_12.
3. Європейський досвід удосконалення місцевого самоврядування / Нац. акад. прав. наук України, Наук.-дослід. ін-т держ. буд. та місц. самоврядування ; редкол. Ю. П. Битяк [та ін.] . - Х. : Оберіг, 2012. - 64 с. - (Наукові доповіді ; вип. 3).
4. Китинг М. Новый регионализм в Западной Европе / М. Китинг // Логос. – 2003. – № 6(40). – С. 81.
5. Баль-Вожняк Т. Економічні мережі як ефективні механізми координації інноваційної діяльності / Т. Баль-Вожняк // Міжнародна економічна політика. – К.: КНЕУ, 2011.
6. Андерсон В.М. Неоекономічні виклики глобалізації: нова економічна географія / Андерсон В.М. // Вісник Одеського національного університету. Сер. Економіка. – 2009. – Т. 14. – Вип. 15.
7. Брикова І. Детермінанти міжнародної конкурентоспроможності національних регіонів у глобальному економічному просторі / І. Брикова //
8. Новіков М. Європейський досвід адміністративно- територіального реформування: політичний аспект. Аналітична записка / М. Новіков, О. Гайко [Електронний ресурс] Регіональній філіал НІСД у м. Харкові – Режим доступу: <http://www.niss.gov.ua/articles/844/>.

НОВЕ КОНСТРУКТИВНЕ РІШЕННЯ ПІДСИЛЕННЯ ТОНКОСТІННИХ ОБОЛОНОК БАШТОВОГО ТИПУ

Гладишев Дмитро Геннадійович,

к.т.н., доцент
Національний університет “Львівська політехніка“

Гладишев Геннадій Миколайович,

к.т.н., доцент
Національний університет “Львівська політехніка“

На сьогоднішній день в Україні функціонують багато промислових підприємств, в тому числі з агресивними умовами експлуатації (наприклад, хімічні підприємства), які були побудовані у 60-х роках минулого століття. На даних підприємствах зазвичай присутні різні споруди баштового типу – димові та витяжні труби, водонапірні та грануляційні башти, градирні, тощо. Згідно з нормативними даними [1], орієнтовний термін експлуатації споруд баштового типу, залежно від умов їх експлуатації, становить 20-40 років.

Після тривалої експлуатації та несвоєчасному виявленні впливу агресивного середовища на будівельні конструкції, цей вплив з часом проявляється у різному ступені корозійного руйнування матеріалів несучих конструкцій і, відповідно, до втрати міцності та несучої здатності конструкцій або споруд в цілому.

Проблема довговічності будівельних конструкцій технологічних споруд промислових підприємств на даний час є однією з важливих техніко-економічних задач, які пов'язані з поновленням та продовженням їх експлуатаційної придатності.

В даній публікації розглядається запропонований авторами варіант підсилення тонкостінних кругло-циліндричних залізобетонних оболонок споруд баштового типу.

Найбільш розповсюдженим варіантом підсилення таких конструкцій є улаштування на зовнішній та внутрішній поверхнях оболонки суцільних залізобетонних монолітних об'єм [2] із поєднанням їх арматурних сіток між собою через стінку оболонки. Однак, дана конструкція підсилення може бути використана тільки при вільному доступі по периметру до зовнішньої та внутрішньої поверхонь оболонок споруд, що не завжди є можливим із урахуванням технологічного обладнання. Також, при виконанні підсилення, для сумісної роботи бетону нових залізобетонних стінок з бетоном оболонки, необхідно розібрати деградований шар бетону оболонки по всій її поверхні, що зменшує товщину оболонки і може бути аварійно небезпечним під час виконання робіт з підсилення.

Також відомий варіант підсилення за допомогою вертикальних металевих профілів, які закріплені ззовні до оболонки за допомогою стяжних поясів по периметру [3]. Недоліком цього варіанту є відсутність необхідного зчеплення металевих профілів із залізобетонною поверхнею оболонки та їх не здатність сприймати горизонтальні зусилля.

Виходячи з вище сказаного, авторами запропонований новий варіант підсилення [4], в якому вертикальні елементи підсилення (ребра) можна виконувати на окремих ділянках по периметру поверхонь оболонок та без зменшення товщини самої оболонки по всьому периметру, що підвищить безпечність виконання робіт з підсилення.

Запропонована залізобетонна конструкція підсилення тонкостінних круглоциліндричних оболонок споруд баштового типу (рис. 1) складається з вертикальних монолітних залізобетонних ребер (зовнішнього та внутрішнього). Арматурні каркаси зовнішніх та внутрішніх ребер з'єднані між собою через стінку оболонки з'єднувальними стержнями. Вертикальні ребра підсилення обов'язково мають опиратись на фундамент (існуючий або новий). При наявності деградованого шару бетону оболонки, його розбирають тільки в межах ширини ребер підсилення. Розміри та кількість ребер підсилення по периметру оболонки приймаються за розрахунком.



Рисунок 1. Залізобетонна конструкція підсилення тонкостінних оболонок:
а – план; б – візуалізація.

Після улаштування ребер підсилення, для уникнення подальшого впливу агресивного середовища на них та на саму оболонку, мають бути застосовані сучасні захисні технології та матеріали [5, 6].

Запропонований новий варіант підсилення апробований при капітальному

ремонті з підсиленням башти гранулювання аміачної селітри ПрАТ „Азот” у м. Черкаси (рис. 2).

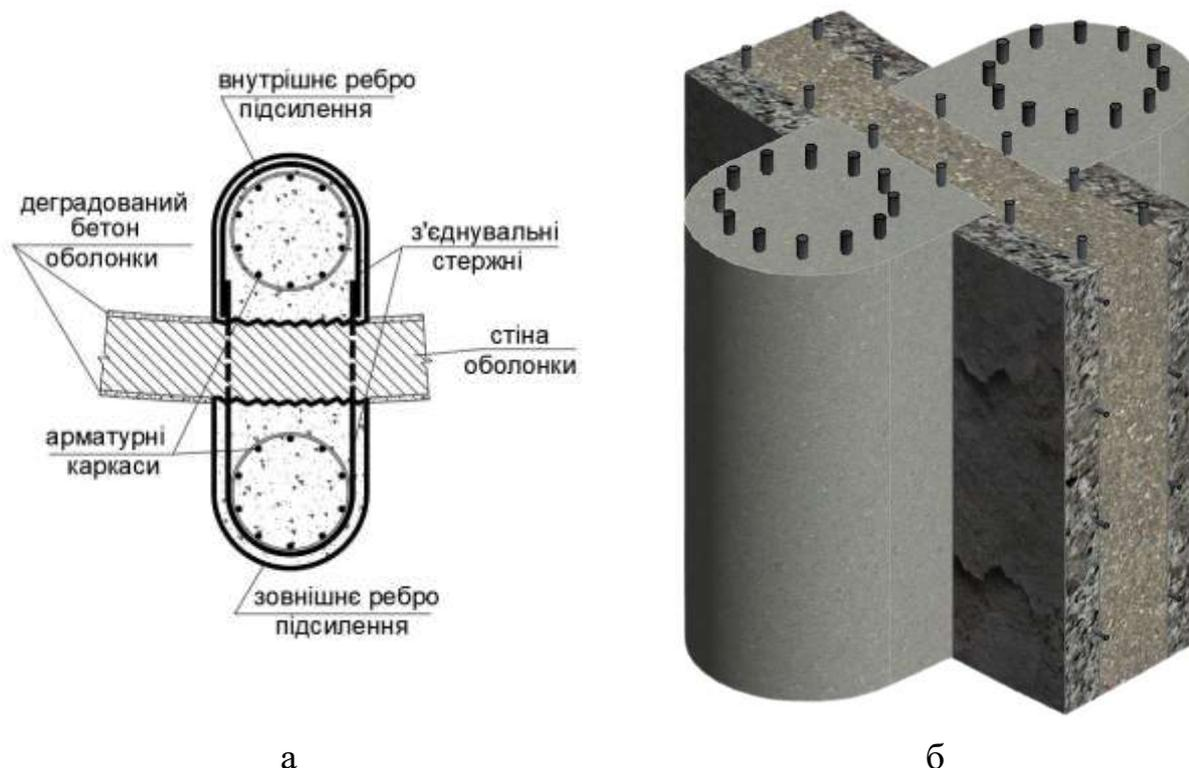

Рисунок 2. Застосування нових елементів підсилення при капітальному ремонті башти гранулювання аміачної селітри:
а – фасад; б – візуалізація.

Список літератури

1. Система забезпечення надійності та безпеки будівельних об'єктів. Загальні принципи забезпечення надійності та конструктивної безпеки будівель і споруд: ДБН В.1.2-14:2018. – Київ: Мінбуд України, 2018. – (Будівельні норми України).

2. Мальганов А.И. Восстановление и усиление строительных конструкций аварийных и реконструируемых зданий (атлас схем и чертежей) / А.И. Мальганов, В.С. Плевков, А.И. Полищук. – Томск: Томский межотраслевой ЦНТИ, 1990. – 316 с.

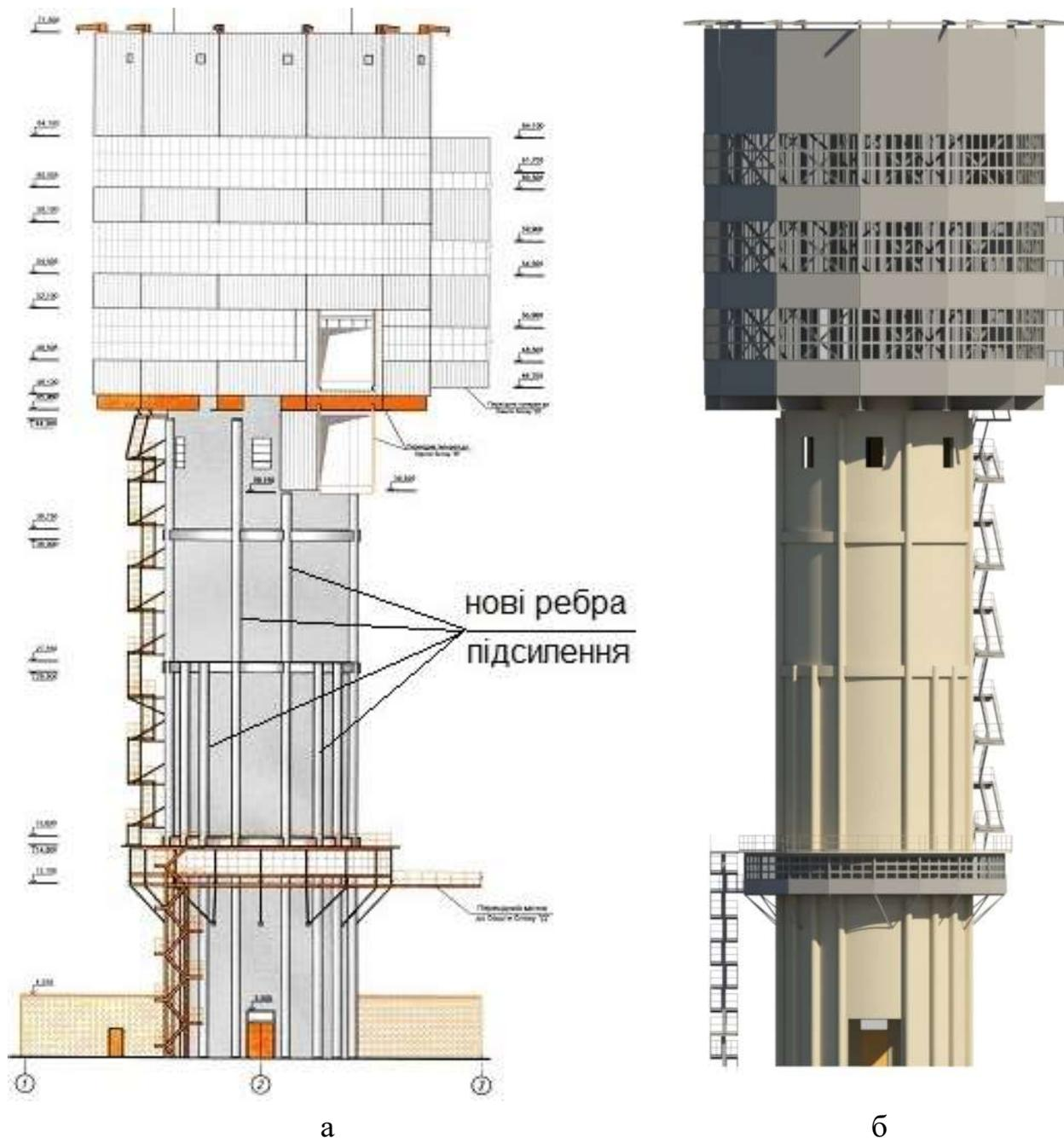
3. Krzysztof Dyduch. Material-construction solutions applied in long-term repairs of reinforced granulation towers in nitrogen plants / Krzysztof Dyduch, Refal Szydowski // Technical transactions. Civil engineering, vol. 3-B. – Poland, Politechnika Krakowskie, 2015. – S. 45-55.

4. Патент 141504 Україна, МПК E04G23/02 (2006.01) Залізобетонна конструкція підсилення тонкостінних кругло-циліндричних оболонок споруд баштового типу / Гладішев Д.Г., Гладішев Г.М.; заявник: національний університет „Львівська політехніка”; патентовласник: Гладішев Д.Г., Гладішев Г.М. – u201910327; заявл. 11.10.2019; опубл. 10.04.2020, бюл. №7/2020.

5. Панченко О., Собко Ю. М., Гладішев Г. М., Гладішев Д. Г., Гладішев Р. Д. Продовження життєвого циклу баштової промислової споруди за технологіями Sika // Будівельні конструкції. Теорія і практика: збірник наукових праць. – 2020. – Вип. 6. – С. 4–11.

6. Сінякін А., Панченко О., Гладішев Д. Г., Собко Ю. М., Гладішев Р. Д. Досвід ремонту та хімзахисту залізобетонного стовбура технологічної башти гранулювання аміачної селітри №1 цеху М-9 ПрАТ «Азот» у м. Черкаси // Будівельні конструкції. Теорія і практика: збірник наукових праць. – 2020. – Вип. 7. – С. 109–120.

МЕТОДИКА ПРОВЕДЕННЯ ФРАКТОГРАФІЧНОГО АНАЛІЗУ ПОВЕРХНІ ЗРУЙНОВАНИХ СКЛЯНИХ ЗРАЗКІВ

Демчина Богдан Григорович

д.т.н., професор,
Національний університет «Львівська політехніка»

Гула Василина Олегівна

аспірант
Національний університет «Львівська політехніка»

Козак Роман Петрович

аспірант
Національний університет «Львівська політехніка»

Все частіше скло використовується у сучасному будівництві в якості несучих конструкцій за рахунок високих фізико-механічних властивостей. Проте, міцність скла характеризується значною мінливістю, що в значній мірі залежить від стану поверхні скла. Таким чином, для застосування скляних несучих конструкцій необхідно мати гарантоване значення міцності матеріалу. Крім проведення випробувань міцності скла на згин, також є актуальним перевірка стану поверхні скла і встановлення взаємозв'язку між параметрами міцності та стану поверхні скла [1]. Тому, після оцінки міцності скла, отриманої за допомогою руйнівних методів дослідження, потрібно провести фрактографічний аналіз поверхонь руйнування дослідних зразків. Після цього слід виконати розрахунок критеріїв тріщиностійкості і розгалуження тріщин на основі положень механіки руйнування. Такий підхід представлений в роботах Дж. Мечольські [2], Д. Янкелевський [3], К. Датсіу [4], Ф. Віра [5] та ін.

В даній статті представлено методику проведення фрактографічного аналізу поверхні зруйнованих скляних зразків після випробування на згин, а також принцип вимірювання розміру тріщин в площині зламу зразків.

Для визначення фізико-механічних характеристик скла на згин було прийнято схему випробувань, аналогічну як для керамічної балки на трьохточковий згин згідно з ASTM C158-02(2017) [6]. Було випробувано серію з двадцяти скляних зразків. Розміри зразків: 40(b)x200(l)x10(h) мм. Вигляд та схему дослідної установки представлено на рис.1.

Рис. 1. Випробувальна установка: а) принципова схема установки; б) загальний вигляд.



Схеми поверхні руйнування для кераміки та скла представлені в нормах ASTM C1322-15 [7]. Основні позначення поверхні руйнування, що використовуються в фрактографії крихких матеріалів, представлені на рис.2. Дзеркало руйнування (1) – відносно гладка ділянка на поверхні руйнування, що оточує початкову точку руйнування. Серпанок (2) - маркування на поверхні швидкісного зростання тріщини, яка починається із непрозорої ділянки та зі зростанням швидкості росту тріщини набуває волокнистої текстури, витягнутої в напрямку поширення тріщини. Гребінь (3) - лінії на поверхні тріщини, паралельні до напрямку поширення тріщини (напрямку розтріскування).



Рис. 2. Схема поверхні руйнування скляного зразка, згідно ASTM C1678-10 [7].

Для розрахунку критеріїв тріщиностійкості були проведені вимірювання параметрів поверхні руйнування дослідних зразків за допомогою монокулярного цифрового USB мікроскопа. Загальний вигляд установки зображений на рис.3. Вигляд поверхні зруйнованих зразків із необхідними замірами критеріїв тріщиностійкості зображено на рис.4.



Рис. 3. Загальний вигляд установки для дослідження поверхні скла.

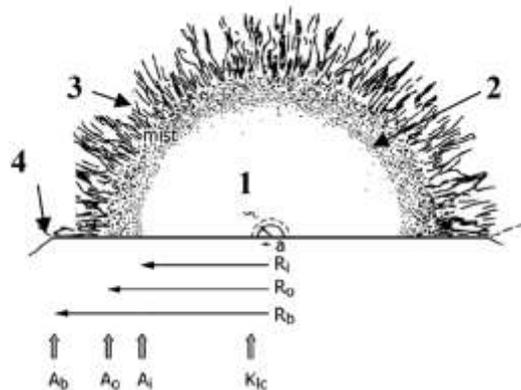

Рис.4. Вигляд поверхні зруйнованих зразків.

Висновок: Розроблено методику проведення фрактографічного аналізу поверхні зруйнованих скляних зразків після випробування на згин та методику вимірювання розміру тріщин в площині зламу зразків. Отримані дані критеріїв тріщиностійкості і розгалуження тріщин можуть використовуватися в

проектуванні багат шарових скляних плит перекриття і покриття, що працюють на згин під статичним навантаженням.

Список літератури:

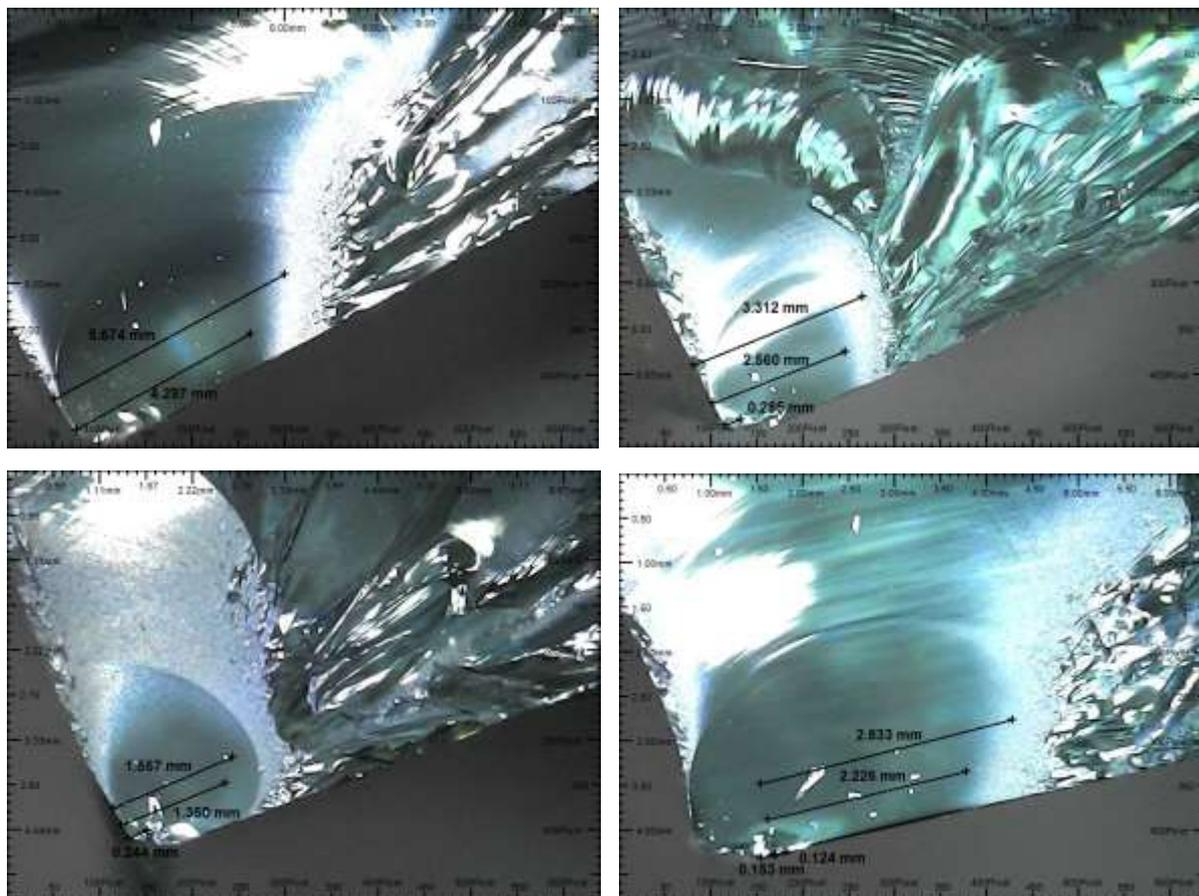
1. Демчина Б.Г., Осадчук Т.Ю. Визначення міцності та довговічності скла на основі лінійно-пружної механіки руйнування // Науково-технічний збірник «Опір матеріалів і теорія споруд». – 2018. – 100. – С. 40 – 58.

2. Mecholsky J. Quantitative Fractographic Analysis of Fracture Origins in Glass // Fractography of Glass / eds. R.C. Bradt, R.E. Tresseler. – Boston: Springer, 1994. – P. 37-73.

3. Yankelevsky D.Z., Spiller K., Packer J.A., Seicac M.V. Fracture characteristics of laboratory-tested so-da lime glass specimens // Canadian Journal of Civil Engineering. – 2017. – 44, N 3. – P. 151-160, <https://doi.org/10.1139/cjce-2016-0374>.

4. Datsiou K.C., Overend M. The strength of aged glass // Glass Structures & Engineering. – 2017. – 2, N 2. – P. 105–120, <https://doi.org/10.1007/s40940-017-0045-6>.

5. Veer F.A., Rodichev Y.M. The relation between pre-stress and failure stress in tempered glass // Challenging Glass 4: Structural Glass-Novel design methods and next generation products / eds. C. Louter, F. Bos, J. Belis, J.P. Lebet. – Abingdon: Taylor & Francis Group, 2014. – P. 731-738.

6. ASTM C158-02(2017). Standard Test Methods for Strength of Glass by Flexure (Determination of Modulus of Rupture). – West Conshohocken, PA: ASTM International, 2017, <https://doi.org/10.1520/C0158-02R17>.

7. ASTM C1322-15. Standard Practice for Fractography and Characterization of Fracture Origins in Advanced Ceramics. – West Conshohocken, PA: ASTM International, 2015, <https://doi.org/10.1520/C1322-15>.

ВОКАЛЬНО-ВИКОНАВСЬКА ПРОБЛЕМАТИКА У СФЕРІ МЕТОДИКИ НАВЧАННЯ ВОКАЛЬНО- ХОРОВОМУ МИСТЕЦТВУ

Shcherbina Inna,

Ph.D., Associate Professor

Pavel Tychina Uman State Pedagogical University

Мистецтво сольного і колективного співу в культурі різних епох і цивілізацій вважається могутнім засобом виховання, формування кращих громадських і духовних якостей суспільства, яке задовольняє прагнення людей до мистецтва, творчості та спілкування. Тому природно, що за стародавніх часів важливе місце відводилося: культурі мовлення та співу; гігієні голосу, розвитку сильного і витривалого, красивого і здорового, за тембром, голосу. Зокрема: в Античній Греції достатньо актуальним було дослідження патології мовленнєвих вад Гіппократа (бл. 460 - бл. 370 рр. до н. е.), який намагався науково обґрунтувати методи вирішення проблем, пов'язаних з недоліками голосоутворення [1, с. 24]; в Київській Русі, за часів правління Володимира Великого та його сина Ярослава Мудрого (кінець X–XI ст.) - загальноосвітня або професійна музична підготовка була обов'язковою складовою системи освіти в модусі духовного виховання в державних навчальних закладах, церковних і монастирських школах [2, с. 59-69]; народження мистецтва сольного співу (кінець XVI ст.) і феноменальна популярність перших постановок *drama per musica* в Італії обумовило напрямки еволюції європейської музики, сприяло динамічному реформуванню професійного співу в контексті виконавської практики, обґрунтувало необхідність зміни і удосконалення вокально-методичних установок [1, с. 4], визначило ключові мотиваційні аспекти доцільності пасивного (слухач) і активного (виконавець) опанування мистецтва сольного та колективного співу, які й до нині невпинно продовжують впливати на зростання інтересу щодо професійної, навчальної, аматорської або досугової вокальної Art-діяльності серед дитячого, юнацького та дорослого покоління.

В XXI столітті світова вокально-виконавська культура розвивається в тісному взаємозв'язку традиційного, експериментального і автентичного виконавства жанрового різноманіття музичних напрямків і стилів: виникають нові напрямки та стилі вокальної музики та її репрезентації; відкриваються численні вокальні студії та вокально-хорові класи в культурних і освітніх закладах за такими різновидами художньо-творчої реалізації в галузі вокального мистецтва - академічний, народний, естрадний, джазовий, сольний, ансамблевий та хоровий спів; в Україні та поза її межами проводиться багато місцевих, регіональних, всеукраїнських та міжнародних вокальних фестивалів та конкурсів за участю співаків різних вікових категорій (дітей, молоді, дорослих);

науково-методичні заходи та майстер-класи, на яких обмінюються творчими ідеями, вокально-виконавським і педагогічним досвідом (наприклад, дивиться семінари Боба Столоффа, в яких розкриваються основи техніка скат-співу [3]. та фонової вокальної імпровізації [4]).

Великий попит на співаків високого рівня виконавства зумовлює удосконалення нині існуючої вокальної методології та підготовку нового, більш нагано-просунутого в організаційно-педагогічних, соціально-психологічних аспектах самовдосконалення педагогічної майстерності професійних співаків та керівників вокальних колективів, зокрема хормейстерів. Підготовка фахівця вокально-хорового профілю, здатних розв'язувати складні спеціалізовані задачі та практичні проблеми у сфері музичного мистецтва в процесі професійної діяльності, що передбачає застосування теорій та методів музичного виховання та характеризується комплексністю та невизначеністю умов - складна за своєю структурою формування професійних компетенцій [5-8]. Повноцінне оволодіння професією в процесі навчання неможливе без засвоєння комплексу спеціальних знань, умінь та навичок, необхідних у практичній музично-педагогічній, культурно-просвітницькій та мистецько-виконавській діяльності, які сприяють: здоровому способу життєдіяльності; оптимізації розмовного та співочого режиму; правильному розвитку голосового апарату; удосконаленню культури мови та співу; забезпеченню гігієни голосу та профілактики професійних захворювань.

Для того, щоб підготувати висококваліфікованого фахівця в галузі сучасного вокально-хорового мистецтва, здатного усвідомлювати межі своєї компетентності та мобільно реагувати на процеси формування музичної культури суспільства, розвитку жанрового різноманіття напрямків і стилів сучасної музики необхідно володіти: навичками методики організації та проведення навчального процесу, репетицій та репрезентації художньо-творчих здобутків; методологією розвитку голосового апарату та фонаційних компетенцій, які ґрунтуються на: численних вокальних традиціях виховання співака в модусі інтерпретації художнього образу вокальних творів; досвіді реалізації творчих ідей та вокально-педагогічної майстерності видатних представників вокально-виконавського мистецтва; наукових концепціях голосоутворення та наукових дослідженнях в галузі фізіології, акустики, фоніатрії, фонопедії, психології творчості та співочого звукоутворення.

Мистецтво сольного співу і хорова виконавська культура взаємозалежні між собою. Їх поєднують практично одні й ті ж самі проблеми вокальної педагогіки, методики і виконавської практики [1, с. 4]. Прогресивні технології сучасної людської цивілізації, дозволяють представникам вокально-хорового мистецтва своєчасно ознайомитися з інноваційними процесами в області навчання співу (наприклад: дивиться шоу вокалу для всього світу Джастіна Стоні «Що таке вокальний твенг? [9]) та сучасними можливостями репрезентації музичних художньо-творчих ідей і реалізації виконавських амбіцій (наприклад, дивиться: інтерпретації художнього образу механічної ляльки Олімпії (арія «Les oiseaux dans la charmille» («Птахи в садибі») з опери «Les Contes d'Hoffmann» («Казки Гофмана») Жака Оффенбаха у виконанні Наталі Дессай [10, 1:13-3:11], Патрісії

Янецкова [11] та Елізабет Футрал [12]; проекти концертно-продюсерського центру «Індивідуаліс» [13], кастинги для гуртів та співаків [14], караоке-шоу каналу «Україна» — «Співай, як зірка!» [15] тощо). Тобто, у сучасному соціокультурному просторі, вокально-виконавська проблематика не обмежується:

- компетентністю музикологічного вивчення творчої спадщини вокально-хорової культури в галузях виконавського музикознавства і теорії музичної інтерпретації;
- методологією поетапного формування виконавських компетенцій і удосконалення репертуару в межах методики навчання вокально-хоровому мистецтву.

В системі професійної підготовки фахівців вокально-хорового мистецтва першочерговим є переосмислення мотиваційних аспектів вокально-виконавської діяльності в галузі культури, мистецтва, освіти в контексті:

- виконання конкретної функції (співак, артист, художній керівник, диригент, організатор, продюсер, викладач, педагог);
- реалізації творчих амбіцій в межах художнього колективу, філармонії, театру, навчального закладу, фестивалю, творчого проекту тощо...;
- репертуарної репрезентації художнього образу творів: традиційного виконавства (академічна, академічна і автентична народна, академічна і автентична культова, академічна і естрадна джазова, поп- і суб культурна, міх); *historically informed performance* (реконструкція умов, методів і техніки виконання професійної старовинної, барокової та класичної музики); експериментального виконавства (створення нових жанрів, стилів, методів і способів виконання) в модусі різнобічних стратегій впровадження програми молодіжного підприємництва¹, а саме: успадкування творчого колективу і наслідування його виконавським традиціям репрезентації усталеного репертуару (Безпілотні підприємці, які керують переданим їм бізнесом, не ризикуючи стабільним управлінням); розвиток потенціалу можливостей і ефективності публічних виступів на основі переосмислення успадкованого позитивного досвіду попередників засобами удосконалення вокальної техніки і оновлення репертуару (Підприємництво Фабіана – опанування справи попереднього покоління нащадками, які свідомо намагаються розвивати бізнес, покращити процеси та масштаби операцій тощо); запозичення творчих ідей і адаптація їх до реальних умов функціонування художньої творчості (Імітаційне підприємництво, суть якого запровадження у своїй країні привезених додому перевірених технологій з розвинених країн світу); нестандартні творчі ідеї реалізація художнього образу з впровадженням інноваційних методів звукоутворення, акторської гри в межах інтерпретації драматургії вокального твору (Інноваційне підприємництво, яке засновується індивідуалістами, здатними нестандартно мислити, впроваджувати інноваційні методи, процеси та створювати нові ділові можливості на основі своїх інноваційних ідей).

Примітки:

¹ Типи молодіжного підприємництва, за визначенням Кларенса Данхофа: Безпілотні, Фабіана, Імітаційне, Інноваційне.

References:

1. Стахевич О.Г. Основи вокальної педагогіки. Ч. 1. Природно-наукові теорії сольного співу. Харків-Суми, 2002. 92 с.
2. Історія музики традиційного суспільства від неоліту до середини XVIII століття (нарис): в 2 кн. Полтава, 2016. 188 с.
3. Bob Stoloff (Kharkiv, Ukraine) Workshop 1 (Scat singing Techniques) 12.12.2018. *Алексей Чепиженко*. Харків, 2018. URL: <https://www.youtube.com/watch?v=evjjUZLM03Y&feature=youtu.be>
4. Bob Stoloff (Kharkiv, Ukraine) Workshop 2 (Background vocal improvisation) 12.12.2018 *Алексей Чепиженко*. Харків, 2018. URL: <https://www.youtube.com/watch?v=PMITqVnu628&feature=youtu.be>
5. Освітньо-професійна програма «Музичне мистецтво (Сольний спів)» другого рівня вищої освіти за спеціальністю 025 Музичне мистецтво галузі знань 02 Культура і мистецтво. Кваліфікація освітня: магістр музичного мистецтва. Кваліфікація професійна: Викладач вокалу. Артист ансамблю. Артист-вокаліст. Керівник ансамблю / Уманський державний педагогічний університет імені Павла Тичини; Розроблено робочою групою (спеціальність 025 Музичне мистецтво) у складі: доц. Семенчук В.В., к.п.н., доц. Гусак В.А., к.п.н., доц. Козій О.М., ст. викл. Прокулевич О.В., к.мист., доц. Щербіна І.В. Умань : УДПУ імені Павла Тичини, 2020. 11 с.
6. Освітньо-професійна програма «Музичне мистецтво (Сольний спів)» першого рівня вищої освіти за спеціальністю 025 Музичне мистецтво галузі знань 02 Культура і мистецтво. Кваліфікація освітня: бакалавр музичного мистецтва. Кваліфікація професійна: Викладач професійного навчально-виховного закладу. Артист ансамблю. Артист-вокаліст. Керівник ансамблю / Уманський державний педагогічний університет імені Павла Тичини; Розроблено робочою групою (спеціальність 025 Музичне мистецтво) у складі: к.мист., доц. Пиж'янова Н.В., к.п.н., доц. Гусак В.А., к.п.н., доц. Козій О.М., доц. Семенчук В.В., к.мист., доц. Щербіна І.В. Умань : УДПУ імені Павла Тичини, 2020. 13 с.
7. Освітньо-професійна програма «Середня освіта (Музичне мистецтво). (Художня культура)» першого рівня вищої освіти за спеціальністю 014 Середня освіта (Музичне мистецтво) галузі знань 01 Освіта. Кваліфікація освітня: бакалавр середньої освіти. Кваліфікація професійна: вчитель музичного мистецтва, художньої культури. / Уманський державний педагогічний університет імені Павла Тичини; Розроблено робочою групою (спеціальність 014 Середня освіта (Музичне мистецтво) у складі: к.п.н., проф. Балдинюк Д.І., к.п.н., доц. Гусак В.А., к.п.н., доц. Козій О.М., ст. викл. Прокулевич О.В., к.мист., доц. Щербіна І.В. Умань : УДПУ імені Павла Тичини, 2020. 13 с.
8. Освітньо-професійна програма «Середня освіта (Музичне мистецтво). (Художня культура)» другого рівня вищої освіти за спеціальністю 014 Середня

освіта (Музичне мистецтво) галузі знань 01 Освіта. Кваліфікація освітня: магістр середньої освіти. Кваліфікація професійна: вчитель музичного мистецтва, художньої культури, етики та естетики / Уманський державний педагогічний університет імені Павла Тичини; Розроблено робочою групою (спеціальність 014 Середня освіта (Музичне мистецтво) у складі: к.п.н., доц. Сирота З.М., к.п.н., доц. Гусак В.А., к.п.н., доц. Козій О.М., ст. викл. Прокулевич О.В., к.мист., доц. Щербіна І.В. Умань : УДПУ імені Павла Тичини, 2020. 11 с.

9. Justin Stoney Ep. 77 «What is Vocal TWANG?». *New York Vocal Coaching*. URL: <https://www.youtube.com/watch?v=1BLVrYKmwvcnk>

10. Les oiseaux dans la charmille - Natalie Dessay - Subtitulos en Español. *Idunno myname*. URL: <https://www.youtube.com/watch?v=InAxtPyZVKI>

11. JACQUES OFFENBACH - Les contes d'Hoffmann – «Les oiseaux dans la charmille» - Patricia Janeckova. *LouvergnyEdition*. URL: <https://www.youtube.com/watch?v=ybPQKhrQaJ4>.

12. Elizabeth Futral - Les contes d'Hoffmann – Olympia. *musicalartists1*. URL: <https://www.youtube.com/watch?v=ZbxWX5ISNTU>

13. INDIVIDUALIS КОНЦЕРТНО-ПРОДЮСЕРСЬКИЙ ЦЕНТР. *Роман Шутко*. Київ. URL: <http://www.individualis.com.ua/index.html>

14. Всі кастинги. *ACMODASI*. Київ. URL: <https://www.acmodasi.com.ua/castings>

15. Кастинг караоке-шоу каналу «Україна» — «Співай, як зірка!». *TV «Україна»*. Київ, 2018 URL: <https://kanalukraina.tv/ua/news/na-kijivsykomu-kastingu-spivaj-jak-zirka-kanalu-ukrajina-uchasniki-zajmali-cherghu-z-6-ranku>.

НАРОДНЕ МАЛЯРСТВО В СИСТЕМІ СУЧАСНОЇ УКРАЇНСЬКОЇ КУЛЬТУРИ

Глушкова Наталія Михайлівна

Старший викладач
Одеський державний екологічний університет

Слободянюк Олена Ростиславівна

Старший викладач
Одеський державний екологічний університет

Український народ, як творець власної національної культури, за свою багатовікову історію створив величезні духовні скарби. Основою культури кожного народу, її душею, глибинним джерелом є народна творчість. Саме у народній творчості знаходять вираз світобачення і світогляд народних мас, творчий геній народу, традиції попередніх поколінь, здатність органічно і творчо засвоювати нове та підніматися до вершин досконалості.

Оригінальним жанром української народної творчості протягом багатьох століть було народне малярство, яке і на сьогоднішній день залишається досить загадковим і не до кінця дослідженим явищем нашої культури.

Малярство набуло розвитку в Київській Русі разом з прийняттям християнства. Народні майстри з їх примітивною, але безпосередньою і щирою манерою завжди підтримували традиції високої культури Київської Русі і Галицько-Волинського князівства. Потреба художнього самовираження в образотворчих формах виявлялась в міру природної обдарованості окремих творчих особистостей. Деякі з них згодом вливались у професійне мистецтво. Деякі не мали змоги пройти школу професійного навчання і залишались на рівні примітиву і наївного осмислення навколишнього світу. Але це не принижує значення їх творчості для розуміння ролі традиційного народного малярства як важливої складової української культури.

В добу Європейського романтизму зростає зацікавленість народною творчістю в мистецькому світі. Вперше твори самодіяльних художників з'являються на виставках у «Салоні незалежних» в Парижі у 1886 році. А вже у 1932 році у тому ж Парижі, в галереї Л.Марсейля було організовано виставку «Українська група художників», де поряд с творами французьких та італійських митців були представлені твори Никифора з Криниці – унікального майстра, неписьменного лемка-жебрака, якого відкрив львівський художник Роман Турин.

До нашого часу дійшло, на жаль, небагато творів давнього українського народного малярства. Але ми можемо напевно сказати, що українське середньовічне малярство, як і тогочасне мистецтво інших народів світу, головним чином мало релігійний зміст. Український іконопис, починаючи з найдавніших пам'яток, що дійшли до нас, привертає увагу поєднанням високого рівня професійного виконання і рис народної творчості. Саме народні мотиви

надавали малярству дуже людяного и демократичного звучання, наближали його до повсякденного життя трудящого люду. Прикладом такої демократичності був популярний в народі образ Юрія Змієборця. Здавна ця тема займала чільне місце у фольклорі та образотворчому мистецтві слов'янського світу і була пов'язана із світоглядом землеробів та хліборобськими обрядами. В народній уяві Юрій виступає поборником добра, до нього звертались як до заступника, захисника. Існує багато варіантів зображення Юрія Змієборця, які дійшли до нас, починаючи с ХУ-ХУП століття. Ці твори за змістом лише умовно можна назвати іконами. Вони багатопланові, насичені рухом, дією, буйною фантазією, що надає їм фольклорно-казкового звучання. Тільки німб нагадує, що це святий.

Характерною у творах ХУІ століття була лінія, контур, яку майстри виконували не механічно, а згідно з потребами композиції та колірної цілісності. Це особливо виразно простежується в іконах «Страсті Христові» ХУІ-ХУП століть. Заслуговує на увагу технологічний бік творів народних майстрів, які своїми якостями майже не поступаються творам професійних митців. Народні майстри здебільшого працюють, дотримуючись панівних у той час норм, стилів, канонів. Що стосується сюжетів, то починаючи з ХУП століття спостерігається тяжіння від «чистого» іконопису (зображення святих або євангельських сюжетів) до світського, більш зрозумілого і близького простим людям зображення подій.

Найбільш поширеним і улюбленим у народі в ХУП-ХУІІІ століттях стає сюжет «Козак Мамай» (або «Козак-бандурист»). Мабуть жоден інший твір не прожив таке довге життя, не мав стільки варіантів, повторень, копій. Іконографічний тип зображення козака сягає своїм корінням у глибину століть. Зусиллям багатьох поколінь митців вироблялась досконала форма, яка міцно увійшла в свідомість народу, стала художньою формулою українського образотворчого фольклору. Козак Мамай – своєрідне втілення українського характеру, образ волелюбності, стійкості та невмирущості народу. Малювали Козака Мамаю на полотнах і на стінах хат, на дверях і віконницях, на скринях, навіть на вулицях. Це зображення набувало значення оберега, охоронця житла, господарства селянина. Для народу Козак Мамай – це той самий Юрій Змієборець, хоча і не завжди на коні зі списом у руці. Адже і Юрій, і Козак здобували мир та спокійне життя простим людям. Здебільшого Мамаю малювали не в боротьбі, не в сутичці з ворогом, а під час перепочинку, спокійним і замріяним, обов'язково з бандурою.

Образ козака на народних картинах – це велична, виплекана віками дума народу про свою сутність. Народ стомився від воєн і спустошень, він прагнув миру, вільної праці. Миролюбний характер народу й уособлює образ козака-бандуриста. Але розкладена навколо козака зброя, осідланий кінь символізує готовність в будь-яку хвилину стати на захист рідної землі. Історичні обставини зумовили те, що протягом кількох століть саме з козацтвом український народ пов'язував свої мрії про соціальне і національне визволення. Отже Козак Мамай – це втілена в малярстві народна дума. За допомогою зображень-символів і реалій відбито цілий комплекс морально-етичних норм народу, його поглядів на життя, на людину, її місце у світі. Це своєрідний, вимріяний віками тип

народного героя. Він – не зображення певної історичної особи, а самобутнє втілення образу народу.

В українському народному малярстві популярними були також картини й на інші сюжети, зокрема, на теми народних пісень, портрети, натюрморти тощо. Народні митці намагалися навіть стислі сюжети наповнити побутовими реаліями, своїм розумінням змісту, знаходили доступну образну мову, спрощували іконографію, надавали творам земного характеру.

Ще однією особливістю українського малярства давнього періоду була його анонімність. Лише у середині ХУІ століття з'являються декілька імен майстрів, здебільшого без прізвищ, але з вказівкою на місцевість: «Федір – маляр львівський», або «Федуско з Самбора». І тільки з ХVІІІ століття до нас дійшли повні імена майстрів, малярських шкіл, осередків малярства таких, як, наприклад, у Львові, Судовій Вишні та ін.

Провідними осередками малярства центральної та східної України у ХVІІІ-ХІХ століттях були Київ, Полтава, Чернігів та деякі інші міста. В цей час набуває розвитку портрет, зокрема козацький, який став важливою складовою в розвитку українського мистецтва.

З кінця ХІХ – початку ХХ століття в Україні, здебільшого по селах, поширювалися сповнені чарівності і теплоти жанрові картини на тему селянської долі, кохання, створені невідомими авторами-самоуками. В той же час народні майстри продовжують малювати композиції на релігійні теми, зокрема так звані образи, на дошці або полотні. Це були здебільшого зображення декількох найулюбленіших святих, обов'язково з Богородицею та Миколаєм.

Починаючи з ХХ століття умови загального розвитку народної творчості радикально змінюються, змінюється її характер, як і характер побуту села, починає прогресувати урбанізація. На жанри і форми народної культури впливали, звичайно, науково-технічний прогрес, розвиток комунікацій та засобів масової інформації, зокрема книговидавництва, преси, поява кольорової літографії, фотографії, а пізніше – кіно, радіо, телебачення, розвиток освіти, вплив населення до міста. Ясна річ, все це так чи інакше вплинуло на спосіб мислення і світовідчуття, на творчу діяльність народних майстрів.

Внаслідок нових умов з одного боку, відходять, або й затираються чітко визначені стародавні звичаї і стильові категорії з їх символікою та семантичним наповненням. З іншого боку, виникають нові форми творчості, приділяється велика увага збиранню, дослідженню та публікації пам'яток народного мистецтва, з'являються Будинки народної творчості, виставки творів народних митців. У галузі малярства прославилися передусім петриківські майстрині, які почали переносити на папір квіткові композиції, що ними у минулому зазвичай прикрашали інтер'єри сільських хат в Україні. І саме цей вид декоративної творчості набрав широкого розвитку. Загальновідомими стали імена Ганни Собачко-Шостак, Тетяни Пати, Параски Хоми та багатьох інших, які брали участь в оформленні виставочних павільйонів у Києві та за кордоном.

У галузі станкового народного живопису широковідомі імена майстринь Катерини Білокур, Марії Приймаченко, Єлізавети Миронової. Це самоуки з народу, з українського села, які, увібравши в себе прадавні традиції,

зуміли створити щось зовсім нове, по-своєму побачити і відчутти навколишній світ, знайти власну художню мову. У творчості кожної з них на свій лад заговорило на повну силу успадковане від віків, від духовної спадщини народу, сформувався новий, нетрадиційний спосіб творчого мислення і вислову, наблизений до того, що тепер називають «наївним мистецтвом».

Твори Катерини Білокур сповнені романтикою і поетичністю, прагненням до ілюзорного відтворення квітів, поєднання їх з плодами різних пір року. Своєрідною особливістю характеризується образне мислення і творчість Марії Приймаченко, в якій дивовижно знайшли відбиття і поєдналися прадавні народні вірування в різні темні сили у вигляді фантастичних звірів, витворених народною уявою. Взагалі її стихією став український фольклор, і передусім народна пісня, якій вона вміла надати фантастично-казкового втілення, яскравого і барвистого, сповненого оптимістичної емоційності. Маленька Ліза Миронова, яка у дитинстві розмальовувала полотняні хустини рослинними фарбами та квачиком з вати, згодом ілюструє дитячі книжки, бере участь в оформленні архітектурних споруд.

Висвітлюючи витоки і шляхи розвитку народного малярства, ми бачимо, що воно протягом століть було багатющим джерелом духовності і невичерпної творчої сили українського народу, який і в найтяжчі часи свого багатостраждального минулого зумів творити прекрасні, невмирущі цінності. З упевненістю можна сказати, що традиційний народний живопис – це специфічне й неповторне явище української культури.

В сучасних умовах, коли відбувається розвиток різних жанрів та видів образотворчого мистецтва, а також художньо-виставочної діяльності, творчість багатьох українських художників, зокрема майстрів традиційного народного малярства, здобула всесвітнього визнання. Сучасні українські митці спираються у своїй творчості на глибинні традиції малярського мистецтва, народну естетику, прагнуть до збереження національної культурної спадщини. Адже культурні цінності є вічними, і кожне нове покоління, усвідомлюючи зміст явищ мистецької культури, збагачує і доповнює їх новими гранями художнього смислу, відкриває шлях у світ високого національного мистецтва.

Список літератури.

1. Українське народне малярство XIII-XX століть. Альбом/Авт.-упоряд.: Свенціцька В.І., Откович В.П. – К.: «Мистецтво». – 1990. – 304 с.
2. Марченко Т. Народні картини. Пам'ятки України. – 1991, № 4. С.14-18.
3. Катерина Білокур. Альбом. – К.: «Мистецтво». – 1972.
4. Марія Приймаченко. Альбом. – К.: «Мистецтво». – 1971.
5. Прудникова О.І. Національна українська культура в системі сучасного суспільства. Вісник ДАКККиМ. – 2005, №2. С.62-66.
6. Жінки, які змінювали світ. Марія Примаченко.
<https://ffr.org.ua/materials/2020/zhinki-yaki-zminyuvali-svit-mariya-primachenko>

SEPARATE COLLECTING SYSTEM OF GARBAGE: PROBLEMS AND PROSPECTS

Nadiia Yorkina,

PhD, Associate Professor

Bogdan Khmelnytsky Melitopol State Pedagogical University

Yevheniia Cherniak,

PhD, Associate Professor

Bogdan Khmelnytsky Melitopol State Pedagogical University

We throw out the trash every day. Environmentalists have calculated that up to 400 kg of household waste falls on one Ukrainian per year. Only 5% of them are recycled. But you can get benefits from household waste - for example, get cardboard containers, fertilizers and even build an airport! What needs to be done for this? Sort garbage correctly. In Europe, about 70% of waste is recycled. They differ in the degree of danger [1-3]. Batteries, lamps, paint and varnish materials and electrical appliances are toxic and are therefore sorted separately from paper, cardboard, glass, plastic, textiles, metals and food waste. A container of a certain color is assigned for each type of waste.

Today in Ukraine 90% of unsorted waste ends up in landfills or illegal dumps, which poison water, soil, air, damage the environment and human health [5, 7-10]. The total area of landfills is 40 thousand rubles. km², which is equivalent to the area of Switzerland. The main problem is the centralized system of separate waste collection. Recyclers do not have enough sorted waste, and recyclable materials are often purchased abroad. So, in the city of Kiev with a population of one million, only 2 thousand containers are provided for the separate collection of waste [4].

In some cities of Ukraine, blue containers are installed for paper, metal, glass and plastic products, and gray containers are for waste, not recycling waste. Representatives of different regions are involved in the project on separate waste collection. In some cities, the problem of separate waste collection is being solved creatively, for example, by organizing a museum. Part of the sorted waste is recycled, unnecessary clothes and shoes are used to help those in need, and some "exhibits" are exhibited in the museum. According to the organizer of the project, in order for garbage to become profitable, it is necessary to collect 80 tons of unsorted waste per month, but so far only 50 tons are obtained. The main problem is to teach people how to sort garbage correctly. For example, to separate "dry" waste from "wet" waste. In the case of recycling, spoiled raw materials are not suitable for recycling.

According to experts, the main incentive is material incentives. An environmentalist from Volgograd knows how to turn waste into income. The businessman has already made three dreams come true: he built a house, organized a business and made the planet cleaner. It recycles recyclable materials using its own

technology, which allows not only to dispose of waste, but also to make durable and affordable building materials out of them. According to the entrepreneur, with the help of sorted waste it will be possible to solve the problem of unemployment. The scheme is simple: a person organizes a collection point, buys plastic waste from the population for 7 rubles, and gives it back at twice the price. The idea found support among the population - plastic bottles began to come to the entrepreneur from all regions of the country, and they even became interested in his technologies abroad. In Ghana and Pakistan - by the peculiarities of the production of building materials from recycled plastic, and in Turkey - by the manufacture of plastic sleepers.

In some regions, waste sorting is carried out according to the "wet-dry" type, and the payment for waste depends on the number of containers, that is, it has become profitable to sort waste. The younger generation is also involved in the "correct" waste collection. So, in the parks there are bins for clean plastic lids, and in schools they install containers for old diaries and notebooks, where everyone can throw waste paper.

In Ukraine, some waste is prohibited for burial. Since 2018 - metal products, as well as waste containing mercury [11]. Since 2019 - plastic packaging, cardboard and paper products, glass. Since 2021 - appliances and household appliances. A full transition to selective waste collection is planned by 2024. Supermarkets also stand up for environmental well-being. Many of them have special containers for batteries and lamps, while customers are offered eco-friendly bags made of paper and spunbond. Well, these examples clearly show that waste can not only be recycled, but also earned. The introduction of a separate waste collection system will improve the quality of life and financial well-being of every Ukrainian.

References

1. Ёркина Н.В. Здоровье населения в контексте экологического мониторинга воздушной среды урбосистемы / Н.В. Ёркина // Ученые записки Таврического национального университета им. В.И. Вернадского. Симферополь, 2012. – Т. 26 (64). - № 1. – С. 75-83.
2. Ёркина Н. В. Почвы как репрезентативный компонент экологического мониторинга урбосистемы / Н. В. Ёркина // Біологічний вісник МДПУ. – 2011. – № 3. – С. 6-12.
3. Ёркина Н.В., Жуков О.В. Малакоіндикаційна оцінка стану поверхневих водотоків міста Мелітополь/ Н.В. Ёркина, О.В. Жуков // Питання біоіндикації та екології. – Запоріжжя, 2017. – Вип. 22. - № 1. – С. 143-159 с.
4. Ёркина Н. В. Комплексний екологічний моніторинг і принципи його організації в урбосистемі / Н. В. Ёркина // Збірник матеріалів VII Міжнародної наукової конференції «Фальцфейнівські читання». – Херсон : ПП Вишемирський. – 2011. – С. 51-52.
5. Ёркина Н. В. Екотоксикологічна та біоіндикаційна оцінка стану урбосистеми міста Мелітополь : автореф. дис. канд. біол. наук : 03.00.16 /

Йоркіна Надія Володимирівна; Державна екологічна академія післядипломної освіти та управління. – Київ, 2017. – 20 с.

6. Черняк Є.Б., Йоркіна Н.В. Education during a pandemic crisis: problems and prospects. 3.1. Psychosocial aspects of maintaining health and ensuring the safety of teachers and students during the quarantine period. Monograph. Opole: The Academy of Management and Administration in Opole, 2020. – pp.124-130.

7. Yorkina N., Cherniak Ye. Environmental problems of Ukrainian cities (on the example of Melitopol) / The IX International Science Conference Innovative technologies in science and education. – Jerusalem, Israel. – P. 43-46.

8. Yorkina N., Cherniak Ye. Medical and biological monitoring as an important condition for genetic safety of the population / The V International Science Conference Theoretical and scientific bases of development of scientific thought. – Rome, 2021. – P. 70-72.

9. Yorkina N., Cherniak Ye., Yorkin V. Current problems of medical waste disposal in the context of reducing anthropogenic impact on the ecosystem / The I International Science Conference on Multidisciplinary Research. – Berlin, 2021. – P. 129-131.

10. Yorkina N.V. Impact of technogenic pollution of urban environment on indicators of vitality of urban biota (mollusk fauna, soil mesofauna, epiphytic lichens) / Moscow University Biological Sciences Bulletin. *Seriya 16. Biologiya*. 2016;(3):73-80.

11. Yorkina N., Zhukov O., Chromysheva O. Potential possibilities of soil mesofauna usage of soil contamination by heavy metals / *Ekológia (Bratislava)*, Vol. 38, 1, 2019, P. 1-10 indexed in Scopus. DOI:10.2478/eko-2019-0001.

НАПРЯМИ УДОСКОНАЛЕННЯ ФУНКЦІОНУВАННЯ СФЕРИ УТИЛІЗАЦІЇ МЕДИЧНИХ ВІДХОДІВ В УКРАЇНІ

Андрєєв Володимир Анатолійович

Товариство з обмеженою відповідальністю «А-ЕНЕРГО»,
код ЄДРПОУ 40277858

Проект постанови кабінету Міністрів України «Деякі питання збирання, видалення, знешкодження та утилізації відходів, що утворюються в процесі надання послуг з охорони здоров'я людей, ветеринарних послуг, пов'язаних з цим видом дослідних робіт, а також відходи лікарських засобів» (далі – проект постанови) розроблений на виконання пункту 7 Доручення Президента України від 30 травня 2011 року «Щодо підвищення ефективності реалізації державної політики у сфері поводження з відходами» і пункту 107.3 національного плану дій а 2012 рік щодо впровадження Програми економічних реформ на 2010–2014 роки «Заможне суспільство, конкурентоспроможна економіка, ефективна держава» затвердженого Указом Президента України від 12 березня 2012 року №187/2012 [2, 9].

В Україні щорічно утворюються 380-400 тис.тон медичних відходів, з яких 100–120 тис.тон – небезпечні.

У даній сфері правового аспекту регулювання діють:

1. Цивільний кодекс України;
2. Господарський кодекс України;
3. Закон України «Про охорону навколишнього природного середовища»;
4. Закон України «Про відходи»;
5. Закон України «Про ліцензування певних видів господарської діяльності»;
6. Наказ Міністерства охорони здоров'я від 08.07.2017 №349, зареєстрований в Міністерстві юстиції 23 липня 2004 за №916/9515

Прийняття даного проекту постанови Кабінету Міністрів України сприятиме:

1. Створенню ефективної системи поводження з медичними відходами.
2. Посилення державного контролю щодо їх збирання, видалення, знешкодження та утилізації.
3. Зменшенню негативного впливу небезпечних відходів на навколишнє природне середовище та здоров'я людини за рахунок впровадження нових сучасних високоефективних методів утилізації медичних відходів утилізації медичних відходів відповідно до сучасних вимог охорони довкілля.
4. Запобіганню несанціонованого попадання цих відходів на сміттєзвалища.
5. Зменшенню навантаження на полігони твердих побутових відходів.
6. Створення енергозберігаючих технологій (шляхом утилізації медичних відходів отримувати альтернативні види енергії).
7. Створенню додаткових місць у цій сфері.
8. Зниження рівня різних інфекційних захворювань.

Відмінною ознакою медичних відходів від інших є надто висока ступінь обсіменіння їх патогенною мікрофлорою, що є основною причиною віднесення цих відходів до категорії небезпечних [3].

Медичні відходи є чинниками прямого і опосередкованого ризику забруднення навколишнього середовища, виникнення інфекційних та неінфекційних захворювань серед населення, тому Всесвітня організація охорони здоров'я (ВООЗ) відносить медичні відходи до групи небезпечних і рекомендує створення соціальних служб для їх переробки.

Одним із основних методів щодо знешкодження небезпечних медичних відходів, що використовується в Україні є пряме спалювання цих відходів у відкритому, що призводить до забруднення довкілля та негативно впливає на здоров'я людей.

Спостерігається багато випадків, коли небезпечні медичні відходи змішуються з твердими побутовими відходами та потрапляють на полігони та несанкційовані звалища, а це може призвести до ризику поширення туберкульозу, зараження дорослих і дітей вірусами гепатиту В і С, мікроорганізмами різних хвороб, іншими вірусними інфекціями та зараження природного середовища.

Таким чином, існуюча практика поводження з медичними відходами не забезпечує захист населення і навколишнього природного середовища від їх шкідливого впливу. Ця ситуація притаманна нині практично усім населеним пунктам України і становить загальнодержавну проблему, необхідність вирішення якої відповідає основним принципам державної політики у сфері поводження з відходами, сформульований у Законі України «Про відходи» щодо забезпечення нормальної життєдіяльності населення, належного рівня санітарного очищення населених пунктів, охорони довкілля та ресурсозбереження [16, 20].

На шляху вирішення цієї проблеми є такі основні перешкоди:

1. Недостатня кількість одноразової тари для збирання та пакування медичних відходів, в результаті чого відмічаються факти збирання і тимчасового зберігання не обеззаражених медичних відходів у побутовій тарі (коробках, господарських пакетах) і контейнерах, призначених для побутових відходів.

2. Недостатня кількість контейнерів для тимчасового зберігання медичних відходів.

3. Відсутність спеціального санітарно-гігієнічного обладнання, інвентарю, витратних ємкостей, багаторазових пакетів, транспортних внутришньокорпусних теліжок або міні-контейнерів), а також проста і надійна технологія герметизації одноразової упаковки.

4. Недостатня кількість або відсутність спеціального транспорту для перевезення відходів з території стаціонару до місць захоронення та знешкодження відходів.

5. Відсутність спеціального устаткування для знезараження/знешкодження медичних відходів.

1.1. Законодавство України щодо поводження з відходами

Законодавство про відходи складається із законів України "Про охорону навколишнього природного середовища", "Про забезпечення санітарного та епідемічного благополуччя населення", "Про поводження з радіоактивними відходами", "Про металобрухт", "Про житлово-комунальні послуги", "Про хімічні джерела струму", "Про ветеринарну медицину", "Про вилучення з обігу, переробку, утилізацію, знищення або подальше використання неякісної та небезпечної продукції", "Про побічні продукти тваринного походження, не призначені для споживання людиною", Кодексу України про надра, цього Закону та інших нормативно-правових актів.

Основними завданнями законодавства про відходи є:

а) визначення основних принципів національної політики у сфері поводження з відходами;

б) правове регулювання відносин щодо діяльності у сфері поводження з відходами;

в) визначення основних умов, вимог і правил щодо екологічно безпечного поводження з відходами, а також системи заходів, пов'язаних з організаційно-економічним стимулюванням ресурсозбереження;

г) забезпечення мінімального утворення відходів, розширення їх використання у господарській діяльності, запобігання шкідливому впливу відходів на навколишнє природне середовище та здоров'я людини [36, 44].

Базельська конвенція про контроль за транскордонним перевезенням небезпечних відходів та їх видаленням (1989 р.), до якої Україна приєдналась у 1999 р., визначає МВ таким чином: відходи, що утворились у результаті лікарського догляду за пацієнтами в лікарнях, поліклініках та клініках; відходи виробництва і переробки фармацевтичної продукції; непотрібні фармацевтичні товари, ліки та препарати. У 1999 р. були розроблені і затверджені СанПіН 2.1.7.728-99 «Правила збору, зберігання та видалення відходів лікувально-профілактичних установ» [1], тобто відходів, що утворюються в лікарнях, диспансерах, станціях швидкої медичної допомоги, станціях переливання крові, установах тривалого догляду за хворими, науково-дослідних інститутах та навчальних закладах медичного профілю, ветеринарних лікарнях, аптеках, фармацевтичних виробництвах, оздоровчих установах, санітарно-профілактичних установах, установах судово-медичної експертизи, медичних лабораторіях, приватних підприємствах із надання медичної допомоги [2, 4].

В СанПіН 2.1.7.2790–10 «Санітарно-епідеміологічні вимоги до поводження з медичними відходами») [2] відзначається, що відходи утворюються в організаціях при здійсненні медичної та/або фармацевтичної діяльності, виконанні лікувально-діагностичних та оздоровчих процедур, тобто замість всіх відходів ЛПУ, що утворюються в результаті їх діяльності

(у т.ч. побутові відходи та ін.).

Розглянувши ситуацію, що склалася в Україні у сфері поводження з відходами, Рада національної безпеки і оборони

України відзначає наявність у ній низки проблем та негативних тенденцій. Не забезпечуються повне збирання, максимально можлива утилізація, своєчасне знешкодження та видалення відходів, унаслідок чого прогресує їх накопичення, не впроваджуються екологічно безпечні методи та засоби поводження з відходами, через що підвищується небезпечність відходів, зростають техногенні та екологічні ризики [46].

Недостатньо впроваджуються маловідходні технології, повільними темпами створюється інфраструктура у сфері поводження з відходами, перш за все небезпечними, їх утилізації. Неналежними темпами вдосконалюється законодавство у сфері поводження з відходами, не забезпечується поетапна розбудова системи державного регулювання у цій сфері. Регулювання органами виконавчої влади діяльності у сфері поводження з відходами, впровадження системи заходів, пов'язаних з організаційно-економічним стимулюванням ресурсозбереження, здійснюється непослідовно, результати виконання прийнятих рішень свідчать про неефективність заходів, передбачених такими рішеннями.

Наведене свідчить про незадовільний стан реалізації органами виконавчої влади державної політики у сфері поводження з відходами, про відсутність належної координації роботи міністерств, інших центральних та місцевих органів виконавчої влади у цій сфері. [29].

З метою забезпечення конституційних прав громадян на безпечне для життя і здоров'я довкілля, гарантування належних умов життєдіяльності суспільства, збереження навколишнього природного середовища та раціонального використання природних ресурсів, з огляду на нагальну потребу у підвищенні рівня ефективності державної політики та державного управління у сфері поводження з відходами Рада національної безпеки і оборони України **вирішила:**

1. Визнати недостатньо ефективною діяльність Кабінету Міністрів України з реалізації державної політики у сфері поводження з відходами та координації роботи міністерств, інших центральних та місцевих органів виконавчої влади у цій сфері, впровадження механізмів державного регулювання у сфері поводження з відходами.

З 1 травня вступили в силу нові Правила надання послуг з поводження з побутовими відходами, затверджені постановою Кабінету Міністрів України №318 від 27 березня 2019 року.

Раніше відповідна послуга називалася “вивезення побутових відходів”, тепер її назву змінено на “поводження з побутовими відходами”. Зміна

формулювання у тому числі пов'язана зі спробою змінити ситуацію з наданням цієї послуги [1, 4].

Відповідно до Закону України “Про відходи”, в поняття “поводження з відходами” включене не тільки їх вивезення на полігон, а дії, спрямовані на попередження утворення відходів, їх збирання, перевезення, сортування, зберігання, обробка, переробка, утилізація, видалення, знешкодження та захоронення.

Обов'язок сортування сміття. Нова редакція Закону України “Про житлово-комунальні послуги” покладає додаткові зобов'язання не тільки на компанії, що надають послуги з вивезення сміття, а й на споживачів їх послуг.

Крім цього, якщо раніше законодавство розглядало роздільний збір відходів лише як одну з можливостей, то тепер в Законі України “Про відходи” чітко вказано, що **власники або наймачі, користувачі, у тому числі орендарі, джерел утворення побутових відходів забезпечують роздільне збирання як побутових, так і медичних.**

Як відомо, не рідко буває, що вміст контейнерів для роздільного збору сміття вивозиться разом з несортованими відходами або не вивозиться зовсім. Тепер ситуація з роздільним збором сміття повинна покращитися.

Може з'явитися набагато більше видів контейнерів для роздільного збору сміття, ніж можна побачити у дворах будинків зараз. У договорі можна передбачити роздільне збирання відходів з полімерів (пластик, поліетилен), зі скла, паперу, кольорових металів та іншої вторинної сировини [3].

Також може бути окремо передбачене вивезення органічних (харчових) і небезпечних відходів (лампочки, батарейки тощо).

1.2. Участь України у міжнародних програмах щодо утилізації відходів.

Одним із нових принципів міжнародного права навколишнього середовища, які сформувалися в останні роки, є принцип міжгенераційної рівності, який визнає право майбутніх поколінь жити в сприятливому навколишньому середовищі. Застосування цього принципу вимагає як мінімум раціонального використання природних ресурсів і попередження невідвортної шкоди довкіллю, перегляду процедури оцінки впливу на навколишнє середовище, а також доступу до правосуддя в інтересах майбутніх поколінь.

Цей Принцип визнаний у міжнародному праві через закріплення в договорах, конвенціях та судових рішеннях Міжнародного Суду ООН та загальних принципах права, визнаних цивілізованими націями. Так, у серпні 1993 р. Верховний Суд Республіки Філіппіни визнав право на позов групи дітей як представників теперішнього і майбутнього поколінь проти Секретаря Департаменту навколишнього середовища і природних ресурсів з вимогою відмінити видану ліцензію на вирубку лісу та заборонити видавати нові ліцензії. Ця справа відома як справа Хуана Антоніо Опози (який представляв інтереси дітей) проти Фунхенсіо Факторана, Секретаря Департаменту навколишнього середовища і природних ресурсів. Верховний Суд обґрунтував своє рішення на концепції міжгенераційної відповідальності та праві на збалансоване і здорове довкілля, закріпленому у Конституції Філіппін.

Указом Президента України від 11 червня 1998 року затверджено Стратегію інтеграції України до Європейського Союзу, одним із напрямів якої є адаптація законодавства України до законодавства Європейського Союзу.

Цей процес передбачає реформування правової системи України, зближення і поступове приведення її законодавства у відповідність з європейськими стандартами і серед ряду інших галузей охоплює законодавство про навколишнє природне середовище. Крім того, Постановою Кабінету Міністрів України від 6 серпня 1999 року схвалено Концепцію адаптації законодавства України до законодавства Європейського Союзу, що визначає етапи та механізм адаптації законодавства у всіх сферах, які охоплюються цим процесом (в тому числі законодавства, що стосується навколишнього природного середовища) [12, 44].

Правові норми, закріплені в установчих договорах, є нормами первинного права. Вони встановлюють цілі, принципи і завдання Європейських Співтовариств і Європейського Союзу, їх юрисдикцію, порядок формування і функціонування інститутів, умови здійснення членства. Установчі договори визначають основні параметри європейського права, його особливості, умови і порядок застосування.

Екологічна політика Європейського Союзу закріплена в Розділі XIX “Навколишнє середовище” Договору про створення Європейського Співтовариства (ст.174-176). Ст. 174 визначає цілі Європейського Співтовариства в сфері охорони навколишнього середовища, а саме [1]:

- охорона, захист і покращення стану навколишнього середовища;
- захист здоров'я людей;
- розумне і раціональне використання природних ресурсів;
- забезпечення на міжнародному рівні заходів, пов'язаних з вирішенням екологічних проблем в регіональному та глобальному масштабі. Окрім того, ст. 174 (2) визначає принципи екологічної діяльності ЄС:

- принцип попередження і превентивних дій;
- принцип відшкодування шкоди, завданої навколишньому середовищу, головним чином шляхом ліквідації її причин, і оплати за шкоду тими, хто її завдав.

Норми вторинного права створюються органами Європейського Союзу і регулюють в межах юрисдикції Співтовариств і Союзу відносини між суб'єктами права ЄС. До них належать: регламенти, директиви, рішення, рекомендації та висновки.

Основним джерелом екологічного права Європейського Союзу є директиви, яких у цій сфері прийнята дуже велика кількість і які стосуються широкого кола питань. Директиви є зручним способом врегулювання питань за допомогою права Співтовариства в державах-членах, адже держава сама вибирає способи імплементації певних положень у своє внутрішнє законодавство.

При цьому враховуються особливості правової системи держави та проблеми, що виникають у даній галузі. Тим не менше такий спосіб не є дуже ефективним, адже держави далеко не завжди дотримуються термінів внесення відповідних змін до законодавства чи прийняття нового законодавства, не

завжди належним чином впроваджують відповідні положення. Ефективнішими засобами у цьому відношенні є регламенти та рішення, які мають пряму дію.

Управління відходами і чисті технології [3]:

- Директива 2000/76/ЄС щодо спалення відходів;
- Директива 2000/53/ЄС про транспортні засоби, що вийшли з експлуатації;
- Директива 1999/31/ЄС про полігони для відходів;
- Директива 96/59/ЄС про утилізацію поліхлорбіфенілів та поліхлортерфенілів;
- Директива 94/62/ЄС про спалювання небезпечних медичних та ветеринарних відходів;
- Директива 94/62/ЄС про пакування та відходи пакування та ін.

Основні міжнародно-правові акти у сфері охорони довкілля за участі України, які прямо чи опосередковано стосуються утилізації відходів [63]:

1. Стокгольмська декларація (щодо питань навколишнього середовища). Дата прийняття: 16.06.1972 рр.

2. Базельська конвенція про контроль за транскордонним перевезенням небезпечних відходів та їх видаленням. Дата прийняття: 22.03.1989, дата набуття чинності: 05.05.1992 дата приєднання: 01.07.1999рр.

3. Конвенція про доступ до інформації, участь громадськості у прийнятті рішень і доступ до правосуддя з питань, що стосуються довкілля. Дата прийняття: 25.06.1998, дата набуття чинності: 30.10.2001, дата приєднання: 06.07.19рр.

4. Протокол про відповідальність і компенсацію за шкоду, завдану в результаті транскордонного перевезення небезпечних відходів і їх видалення. Дата прийняття: 10.12.1999рр.

Залишається невирішеною проблема збирання, обробки, знешкодження та видалення відходів. Зростає засміченість територій побутовими відходами. Такий стан охорони навколишнього природного середовища, використання природних ресурсів та забезпечення екологічної безпеки обумовлений рядом факторів.

Державні природоохоронні програми виконуються незадовільно. Їх реалізація систематично не забезпечується достатніми фінансовими ресурсами як на державному, так і на місцевому рівнях. Виконання заходів з охорони та відтворення природних ресурсів майже повністю ігноруються суб'єктами господарювання і перекладаються на державний та місцевий бюджети. Контроль за дотриманням природоохоронного законодавства здійснюється незадовільно на всіх рівнях.

СПИСОК ЛІТЕРАТУРИ:

1. Акимкин, В. Г. Анализ нормативной базы по обращению с медицинскими отходами в Российской Федерации [Электронный ресурс] / В. Г. Акимкин, А. В. Бормашов // Мед. алфавит. – 2013. – № 24. С. 45-48. – URL: <http://elibrary.ru/item.asp?id=21369743> (дата обращения: 07.04.2017).

2. Акимкин, В. Г. Обращение отходов класса Г в медицинских организациях / В. Г. Акимкин // Гл. мед. сестра. – 2017. – № 1. – С. 74-77.

3. Акимкин, В. Г. Принципы организации системы обращения с медицинскими отходами: мировая практика [Электронный ресурс] / В. Г. Акимкин, Т. В. Тимофеева, Е. А. Зудинова // Мед. алфавит. – 2015. – № 17. – С. 56-60. – URL: <http://elibrary.ru/item.asp?id=26330971> (дата обращения: 07.04.2017).

4. Закон України “Про відходи” із змінами.

5. Розпорядження Кабінету Міністрів України від 3 січня 2013 р. № 22-р «Про схвалення Концепції Загальнодержавної програми поводження з відходами на 2013-2020 роки». – [Електронний ресурс]. – Режим доступу: <http://zakon1.rada.gov.ua/laws/show/22-2013-%D1%80>.

ОСНОВНІ МЕТОДИ ЕКОЛОГІЧНИХ ДОСЛІДЖЕНЬ У СФЕРІ УТИЛІЗАЦІЇ ВІДХОДІВ

Куліш Тетяна Сергіївна

Товариство з обмеженою відповідальністю «А-ЕНЕРГО»,
код ЄДРПОУ 40277858, директор

Науковий ступінь: ступінь вищої освіти магістр. Спеціальність: «Екологія»

До потреб сучасної людини належать, по-перше, – потреби, які задовольняють, безпосередньо використовуючи компоненти природи, по-друге, – потреби, для задоволення яких необхідне суспільне виробництво. Це відповідно екологічні і економічні потреби, які існують в діалектичному протиріччі. Економічні потреби вимагають інтенсивного використання природних ресурсів, а екологічні – створення умов відтворення природних ресурсів і збереження сприятливого для життя навколишнього природного середовища. Сьогодні зростання економіки, населення й сфери споживання супроводжується наростанням негативного антропогенного впливу на навколишнє середовище шляхом збільшення як обсягів відходів, так і їх видів.

Економічні потреби людства виявилися більш сильним визначальним фактором для генерування відходів, ніж ініціативи й заходи щодо його попередження. Проблема переробки відходів стає все гострішою з ростом населення Землі і частки людей, які живуть в містах. У 1900 році в світі проживало 220 мільйонів городян, що становило 13% від загального числа людей, які виробляли менше 300 тис. тонн сміття в день. До 2000 року 2,9 мільярда людей, що живуть в містах (49% населення Землі), виробляли понад 3 млн. тонн твердих відходів на день. До 2025 року обсяги утворених відходів збільшаться у двічі [1].

У разі збереження поточної системи споживання і формування відходів, до 2050 р. людству, яке до того часу зросте приблизно на 2 млрд.чол., буде необхідно підвищити виробництво продовольства на 60% [2].

Проте, світове населення може прогодувати себе з меншою кількістю продовольства, ніж раніше, якщо перейде до стійкого сільського господарства, знизить розмір відходів і припинить надмірне споживання, вважає FAO.

За підрахунками вчених, якщо темпи росту кількості побутових відходів не зменшаться, виробництво сміття в світі до 2100 року, внаслідок зростання чисельності населення до 9,5 млрд. чол. та урбанізації до 80%, зросте в три рази порівняно з нинішнім рівнем і досягне 11 млн. тонн в день [1].

Отже, під час формування системи економічних потреб важливим аспектом є визначення оптимального співвідношення між споживанням і виробництвом, й відповідно для системи екологічних потреб – визначення оптимального співвідношення споживання і можливостей природного середовища.

Тверді відходи (ще існують рідкі і газоподібні) поділяються на відходи виробництва та відходи споживання. Під відходами виробництва розуміють непридатні для виробництва певної продукції види сировини, її залишки, що не вживаються, або речовини, які виникають в результаті технологічних процесів, які не підлягають утилізації у даному виробництві [4]. На цю групу припадає 90% обсягу твердих відходів. Інші 10% складають відходи споживання, за іншою класифікацією вони є твердими побутовими відходами (ТПВ) [5].

Побутові відходи – тип відходів, що створюються у житловокомунальному господарстві (побуті) [3]. До них відносяться відходи, які утворюються в житлових і громадських будівлях, торгових, видовищних, спортивних та інших підприємствах (включаючи відходи від поточного ремонту квартир), відходи від опалювальних пристроїв місцевого опалення, кошторисів, опале листя, що збираються за дворових територій, і великогабаритні відходи [1].

Між існуванням відносно невеликої маси ТПВ та величезною масою промислових відходів є прямий зв'язок. Адже промислові відходи утворюються на перших стадіях отримання сировини, яка використовується на виробництво товарів.

Виготовлені товари після нетривалого етапу користування ними стають відходами споживання. Крім того, на виробництво сировини для майбутніх споживчих товарів витрачається велика кількість енергії, а енергетика, в свою чергу, – один з головних продуцентів промислових відходів. Підраховано, що кожній тонні побутових відходів відповідають п'ять тонн промислових відходів на стадії виготовлення продукції і двадцять тонн – на стадії отримання первинних ресурсів з надр [2].

Згідно з останніми даними екологів, Україна лідирує в Європі за кількістю відходів. Показники утворення й нагромадження відходів в Україні свідчать про загрозливу екологічну ситуацію в державі. За даними Міністерство екології та природних ресурсів України в нашій державі нагромаджено близько 35–36 млрд. тонн відходів, 7% території, а це більш як 50 тис. т/км² заваленні сміттям [10]. З цих 35 млрд. тонн близько 2,6 млрд. тонн є високотоксичними відходами. Варто відзначити, що площа звалищ в нашій країні перевищує площу природних заповідників (7% проти 4,5%). Щороку в країні створюється 12 тисяч незаконних сміттєзвалищ, оскільки полігонів для сміття недостатньо [25]. Більшість існуючих полігонів уже вичерпали свій ресурс, а сміттєві звалища стали фактором антропогенного навантаження на навколишнє середовище. На кожного Українця зараз приходиться більш як 750 тонн відходів [9]. Щорічно «ми утворюємо» від 670 до 770 млн. тонн, або 15–17 тонн відходів на душу населення [3].

За даними міністерства охорони навколишнього середовища, щорічно в Україні загальний обсяг побутових відходів збільшується на близько 50 млн. м³, а промислових – на 175 млн. м³ [1, 2]. В Україні кількість побутових відходів не дуже відстає від середньоєвропейського і становить близько 38–40 млн. м³ щорічно (або близько 10 млн. тонн).

1.1. Біологічні та медичні відходи

Щорічно в Україні утворюється до 350 тис.т/рік медичних відходів. Таким чином, кожне лікарняне ліжко в середньому становить 0,8–1,2 кг твердих небезпечних відходів (використані шприци, системи, кров'яні мішки, пов'язки тощо) за день [4, 1].

За відсутності системи для їх безпечного збору, зберігання, транспортування та захоронення ці відходи є основним джерелом небезпечних інфекцій як на території ЗОЗ, так і за її межами.

Як показують дослідження, 90% медичних відходів утилізуються як звичайне побутове сміття на місцевих полігонах без урахування їх класу небезпеки.

В якості медичних відходів розглядаються будь-які відходи, що утворюються в результаті діяльності, пов'язаної з медициною, незалежно від того, чи відбувається вона в лікувальному закладі або ведеться окремим медиком, стоматологом або лікарем будь-який інший спеціальності. Відходи, напрацьовується в результаті подібної діяльності, часто включають інфекційні матеріали, секрети, кров, фармацевтичні препарати та пакувальні матеріали та / або інструменти.

У зв'язку з цим, медичні відходи забруднюють атмосферу, ґрунт, повітря, значно впливають на здоров'я населення та призводять до серцево-судинних і онкологічних захворювань, дистрофічних змін, алергій, гормональної дисфункції, змін імунної та ендокринної систем, зниження тривалості життя та народження, діти з різними вродженими аномаліями.

У порівнянні з 2006 р., сьогодні загальний рівень захворюваності збільшився на 1,2%, захворювання органів травлення – на 2,2%, захворювання кровотворної системи – на 3,0% [4]. В екологічно забруднених районах рівень алергічних захворювань та нейропсихічних розладів також збільшується.

Населення, що проживає в цих районах, збільшує кількість респіраторних захворювань (на 12%), нервову систему (на 29%), систему кровотворення (на 37%), туберкульоз (на 45%) та гіпертонію (на 67%) Значна частина цих захворювань (близько 40%) пов'язана з впливом на навколишнє середовище [1, 8].

Крім того, відходи є джерелом інфекцій з парентеральною передачею, що підтверджують випадки зараження гепатитом В та ВІЛ-інфекцією як медичного персоналу, так і звичайних громадян.

Незважаючи на актуальність та високу соціальну значимість розглянутої проблеми, сьогодні питання поводження з медичними відходами ще не вирішені і стають все більш гострими.

Медичні відходи є чинником прямого та непрямого ризику інфекційних та неінфекційних захворювань серед населення внаслідок можливого забруднення навколишнього середовища в ультразвуку та практично всіх елементів природного середовища - води, повітря, ґрунту, їжі.

Сюди відносяться закінчені, підроблені і конфісковані наркотики, використовувані одноразові шприци та системи, перев'язувальні матеріали, рукавички, медичний персонал, рентгенівські плівки, відходи забрудненого електропостачання, забруднені крові, органи та інші відходи, зібрані в клініках, диспансерах, хоспісів, лікарнях, медичні науково-дослідні інститути та медичні школи, ветеринарні клініки, аптеки, санітарні та санітарні приміщення, клінічні лабораторії, центри переливання крові та невідкладна медична допомога тощо.

Ключовим пунктом поводження з медичними відходами є їхня чітка класифікація. Сьогодні існує кілька підходів до класифікації медичних відходів. Таким чином, у Базельській конвенції виділено 45 видів небезпечних відходів [2].

Відповідно до цього, «Жовтий список» належить медичним відходам від лікарень, клінік і клінік, відходів фармацевтичної промисловості, фармацевтичної продукції, непроданих лікарських засобів, відходів виробництва, виробництва та використання біоцидів та фітопрепаратів, і всі вони визнані небезпечними.

Таблиця 2

Класифікація медичних відходів залежно від класів безпеки [32]

Клас безпеки	Характеристика морфологічного складу
Клас А (епідеміологічно безпечні відходи, за складом наближені до твердих побутових відходів)	Відходи, що не мають контакту з біологічними рідинами пацієнтів, інфекційними хворими. Канцелярське приладдя, упаковка, меблі та інвентар, що втратили споживчі властивості. Сміття від прибирання території тощо Харчові відходи харчоблоків організації, що здійснює медичну та/або фармацевтичну діяльність, крім інфекційних, у тому числі фтизіатричних.
Клас Б (епідеміологічно небезпечні відходи)	Відходи категорії В, інфіковані та потенційно інфіковані відходи, які мали контакт з біологічними середовищами інфікованого матеріалу(використані ВМП, предмети, забруднені кров'ю або іншими біологічними рідинами, органічні медичні відходи хворих, харчові відходи з інфекційних відділень закладу, патологоанатомічні відходи). Органічні операційні відходи (органи, тканини тощо). Харчові відходи з інфекційних відділень. Відходи з мікробіологічних, клініко-діагностичних лабораторій, фармацевтичних, імунобіологічних виробництв, які працюють з мікроорганізмами 3–4 група патогенності. Біологічні відходи віваріїв. Живі вакцини, непридатні до використання.

<p>Клас В (надзвичайно епідеміологічно небезпечні відходи)</p>	<p>Підлягають обов'язковому знезараженню (дезінфекції) фізичними методами (термічними, мікрохвильовими, радіаційними тощо). Застосування хімічних методів дезінфекції допускається тільки для знезараження харчових відходів з відділень інфекційних хворих, а також при організації первинних протиепідемічних заходів в осередках інфекції.</p> <p>У випадку відсутності в закладі приміщень для знезараження (дезінфекції) відходів або централізованої системи знезараження відходів медичні відходи знезаражуються персоналом цього закладу в місцях їх утворення хімічними/фізичними методами.</p> <p>Матеріали, що контактували з хворими інфекційними захворюваннями, які можуть призвести до виникнення надзвичайних ситуації відносно санітарно-епідеміологічного благополуччя населення та вимагають проведення заходів щодо санітарної охорони території.</p> <p>Відходи лабораторій, фармацевтичних та імунобіологічних виробництв, які працюють з мікроорганізмами 1–2 груп патогенності.</p> <p>Відходи лікувально-діагностичних підрозділів фтизіатричних стаціонарів (диспансерів), забруднені мокротинням пацієнтів, відходи мікробіологічних лабораторій, що здійснюють роботи із збудниками туберкульозу.</p>
<p>Клас Г (токсикологічно небезпечні відходи 1–4 класів небезпеки)</p>	<p>Лікарські (в тому числі цитостатики), діагностичні, дезінфікуючі засоби, що не підлягають використанню. Предмети, прилади і обладнання що містять ртуть.</p> <p>Відходи сировини та продукції фармацевтичних виробництв. Відходи від експлуатації обладнання, транспорту, систем освітлення та ін.</p>
<p>Клас Д (радіоактивні відходи)</p>	<p>Усі види відходів у будь-якому агрегатному стані, в яких вміст радіонуклідів перевищує допустимі рівні, встановлені нормами радіаційної безпеки.</p>

Збирання відходів категорії В у місцях їх утворення здійснюється впродовж робочої зміни. При використанні контейнерів для гострого інструментарію допускається її заповнення протягом 3 діб.

Для збирання гострих предметів слід використовувати вологостійкі ємності (контейнери), що не проколюються.

Ємність повинна мати кришку, що щільно прилягає та унеможливує її безконтрольне розкриття. Медичні відходи категорії В, отримані з клінічних підрозділів, збирають у контейнери, які переміщують до приміщення для збирання відходів або до приміщення для тимчасового зберігання відходів.

Разом з тим, внаслідок недосконалої законодавчої бази у вирішенні даного питання, існуючий стан справ у багатьох лікувально-профілактичних установах не змінилося і веде до цілого ряду грубих порушень вимог протиепідемічного режиму: [3]

- У переважній більшості медичних установ для збору і зберігання медичних відходів, в т. ч. використаних шприців і голочок, застосовується тара, яка не відповідає вимогам міжнародних норм, мають місце випадки скидання медичних відходів в сміттєзбірні контейнери з побутовими відходами;
- Відсутня достатня кількість спеціального санітарно-гігієнічного обладнання, інвентарю та витратних матеріалів для пакування і транспортування медичних відходів (спеціальні пакети, стійки-візки, одноразові ємності, багаторазові баки, транспортні внутрішньокорпусні візки, або міні-контейнери)
- Збір та тимчасове зберігання незнезаражених медичних відходів часто проводиться в побутовій тарі (коробках, господарських пакетах) і контейнерах, призначених для побутового сміття;
- Відсутня безпечна транспортна ланцюг усередині ЛПУ, що виключає можливість контамінації інфікованими медичними відходами персоналу та пацієнтів;
- Відсутній спеціальний транспорт для перевезення відходів з території стаціонару до місць знищення (захоронення, спалювання);
- Відсутня продумана і реально організована система заходів у разі аварійних ситуацій (розосередження відходів по території ЛПУ внаслідок порушень при транспортуванні їх усередині стаціонару або при завантаженні в міжкорпусні контейнери, несвоєчасне вивезення відходів з території);
- Відсутній системний підхід до навчання медичного та обслуговуючого персоналу правилам поводження з медичними відходами.

СПИСОК ЛІТЕРАТУРИ:

1. Акимкин, В. Г. Анализ нормативной базы по обращению с медицинскими отходами в Российской Федерации [Электронный ресурс] / В. Г. Акимкин, А. В. Бормашов // Мед. алфавит. – 2013. – № 24. С. 45-48. – URL: <http://elibrary.ru/item.asp?id=21369743> (дата обращения: 07.04.2017).
2. Акимкин, В. Г. Обращение отходов класса Г в медицинских организациях / В. Г. Акимкин // Гл. мед. сестра. – 2017. – № 1. – С. 74-77.
3. Акимкин, В. Г. Принципы организации системы обращения с медицинскими отходами: мировая практика [Электронный ресурс] / В. Г. Акимкин, Т. В. Тимофеева, Е. А. Зудинова // Мед. алфавит. – 2015. – № 17. – С.

56-60. – URL: <http://elibrary.ru/item.asp?id=26330971> (дата обращения: 07.04.2017).

4. Закон України “Про відходи” із змінами.

5. Розпорядження Кабінету Міністрів України від 3 січня 2013 р. № 22-р «Про схвалення Концепції Загальнодержавної програми поводження з відходами на 2013-2020 роки». – [Електронний ресурс]. – Режим доступу: <http://zakon1.rada.gov.ua/laws/show/22-2013-%D1%80>.

ГИДРОГЕНДЕУ ПРОЦЕСІНДЕ ҚОЛДАНЫЛАТЫН КАТАЛИЗАТОРЛАРДЫ АЛУ ӘДІСТЕРІ

Дарменбаева Ақмарал Сабетбекқызы

PhD, «Химия және химиялық технология» кафедрасы доцент м.а.,
М.Х.Дулати атындағы Тараз өңірлік университеті, Тараз, Қазақстан

Пак Елена Иннокентьевна

«Химия және химиялық технология» кафедрасы I курс магистранты,
М.Х.Дулати атындағы Тараз өңірлік университеті, Тараз, Қазақстан

Жумабаев Гуламжан

«Химия және химиялық технология» кафедрасы IV курс студенті,
М.Х.Дулати атындағы Тараз өңірлік университеті, Тараз, Қазақстан

Органикалық синтез технологиясында гидрлеу катализаторларын қолдану ауқымы онша үлкен емес. Алайда, оған майларды гидрогенизациялау, капролактама өндірісіндегі бензолды циклогексанға дейін гидрогенизациялау, тұрақты пластификаторлар өндірісінде циклододекатриенді циклододеканға дейін гидрлеу және т.б. сияқты кең ауқымды өндірістік процестер кіреді. Дәрілік заттар мен физиологиялық белсенді заттарды өндіруде гидрлеу катализаторларын қолдану өсуде. Жоғары селективтілік, ұзақ қызмет ету мерзімі және экологиялық талаптарға сәйкестігі осы санаттағы катализаторлар үшін маңызды көрсеткіштер болып табылады. Негізінен бұл сипаттамаларға тасымалдағыштарға отырғызылған металл (Ni, Pt, Pd, Rh, Ru) катализаторлары, тұндыру әдісімен алынған мыс-хром және никель-хром катализаторларын жатқызуға болады [1-2].

Бұл жұмыста полиэтиленгликоль түрлендірілген бейорганикалық тасымалдағышқа отырғызылған металл нанобөлшектері адсорбция әдісімен дайындалды [3]. Ұнтақтардың морфологиясын және беттің микроқұрылымын зерттеу үшін сканерлеу электронды микроскопиясы (СЭМ) және рентгендік спектрлік микроанализ қолданылды. Микроқұрылым JSM-7500F сканерлейтін электронды микроскопы мен INCA Оксфорд рентгендік микроанализаторы көмегімен зерттелді. Үлгілердің жалпы (орташа) құрамын анықтау және олардың бетіне элементтердің концентрациясының таралуын зерттеу, сондай-ақ

біртектіліктің құрамын анықтау үшін рентгендік спектрлік микроанализ жүргізілді.

Зерттеу нысандары ретінде никельдің полиэтиленгликольмен (ПЭГ) кешендері таңдалды, кешендердің микрофотографиялары 1-суретте көрсетілген.

Нанобөлшектерді алу технологиясының ажырамас бөлігі – өлшемдер, пішін, кристалл құрылымы сияқты негізгі параметрлерді диагностикалау, ең алдымен нанобөлшектердің қасиеттерін анықтау болып табылады. Металл құрамдас нанобөлшектердің мөлшерін, морфологиясын және кристалдық құрылымын зерттеу үшін өзара толықтыратын әдістерді қолданатын кешенді тәсіл, оларды қолдану синтезделген үлгілерді жан-жақты сипаттауға мүмкіндік берді.

СЭМ микрофотографияларына сәйкес, кешендер ірі кеуекті материал болып табылады. Алынған кешендердің кеуектілігі жоғары (1-сурет, а-б) және субмикронды тесіктер түзіледі, бұл октаэдрлік никель кешенінің ПЭГ-мен құрылымдық ерекшеліктерімен байланысты.

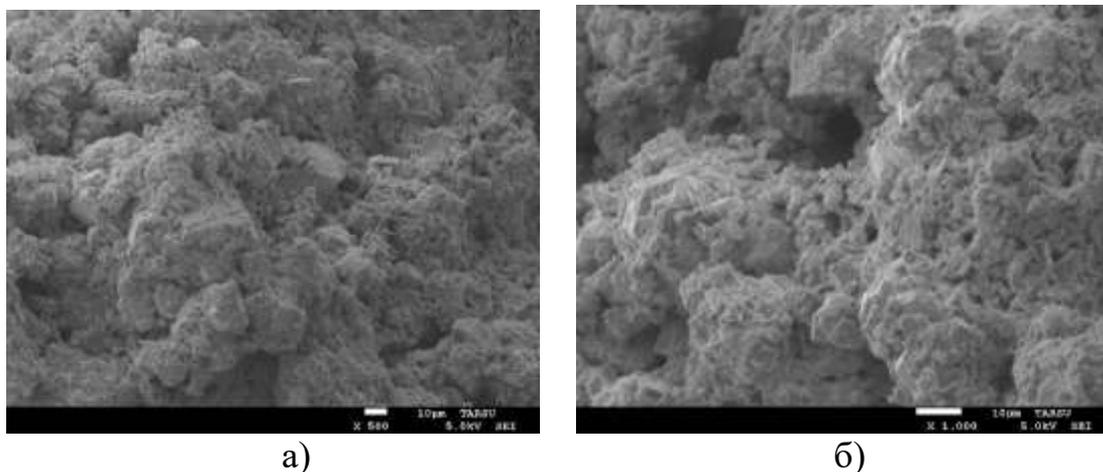

1-сурет – Әр түрлі рұқсаттағы Ni-Mo-PEG / Al(OH)₃ микрофотографиялары:
а - 500; б - 1000

Полимерлердің функциялары тасымалдаушының бетіне отырғызылған металл нанобөлшектерін қалыптастыру және бекіту, катализ кезінде олардың агрегациясының алдын алу және тұрақтылықты арттыру болып табылады.

Алынған катализаторды аллил спирті гидрлеу реакциясында қолдану үш негізгі параметрі бойынша – белсенділігі, селективтілігі және тұрақтылығы бойынша айтарлықтай артықшылықтарын көрсетті. Гидрлеу реакциясының жылдамдығы $1,5 \cdot 10^{-5}$ моль/л*с, катализатордағы мақсатты өнім үшін селективтілік 80% құрайды. Осылайша синтезделген катализаторлар көмірсутектерді гидрлеу процестерінде айтарлықтай жоғары белсенділік көрсетеді.

Қолданылған әдебиеттер

1. Xu Q., Smith C.M., Blackson J., Salaita G., Dunmore G., Crozier P.A. TEM study on catalyst deactivation during selective acetylene hydrogenation // *Microsc. Microanal.* 2005. - V.11 (Suppl.2). – P.1576-1580.

2. Кочубей Д. И., Старцев А. Н. Структура активного компонента сульфидных катализаторов гидрообессеривания // Катализ и катализаторы: Фундаментальные исследования Института катализа им. Г. К. Борескова. Новосибирск: Изд-во Ин-та катал. СО РАН. 1998, с. 137-138.

3. Жармагамбетова А.К., Заманбекова А.Т., Мухамеджанова С.Г., Тумабаев Н.Ж. Гидрогенизация 3,7,11,15-тетраметилгексадецин-1-ола-3 на нанесенных полимер-палладиевых катализаторах // Известия НАН РК, Серия химическая. – 2009. - №4. – С.61-65.

ВИЗНАЧЕННЯ ПОКАЗНИКІВ ОКСИДАТИВНОГО СТРЕСУ ЗА ЕКСПЕРИМЕНТАЛЬНОГО ЦУКРОВОГО ДІАБЕТУ

Шпак Анна Вікторівна

магістр 1-го року навчання,
спеціальність 014.06 Середня освіта «хімія»
Національний педагогічний університет
ім. М.П.Драгоманова

Тихоненко Тетяна Михайлівна

к.біол. наук,
Науковий співробітник ІБХ НАН України

Богатиренко Вікторія Альфредівна

к. хім. наук, доцент кафедри хімії
Національний педагогічний університет
ім. М.П.Драгоманова

Оксидативний стрес (ОС) – це явище, спричинене дисбалансом між надмірним утворенням активних форм Оксигену (АФО) та неспроможністю антиоксидантних систем забезпечити їх знешкодження. АФО є високо реакційними, переважно радикальними, сполуками Оксигену, що утворюються в живих організмах за умови неповного відновлення молекулярного кисню необхідного організму або зміни спіну одного з його електронів, розміщених на зовнішніх орбіталях [1].

АФО насправді виконують кілька фізіологічних ролей (клітинне сигналювання), і зазвичай генеруються як побічні продукти метаболізму кисню. Але стресові фактори навколишнього середовища (УФ, йонізуюче випромінювання, важкі метали тощо) та ксенобіотики (антибластичні препарати) можуть викликати значне підвищення продукування АФО, що спричиняє дисбаланс, і, як наслідок, призводить до пошкодження клітин [2,3]. Серед АФО виділяють *первинні* вільні радикали – $O_2^{\cdot-}$, H_2O_2 та NO^{\cdot} , які постійно утворюються в процесі життєдіяльності організму та є головним засобом захисту проти бактерій, вірусів, чужорідних і перероджених (ракових) клітин. Ці АФО необхідні для біологічних процесів: фосфорилування протеїнів (регуляції функції протеїнів), активації фактору транскрипції, апоптозу (запрограмованої загибелі клітин), імунітету, диференціації клітин тощо [7].

На відміну від первинних, *вторинні* радикали (гідроксильний радикал – OH^{\cdot} , алкоксильний радикал – RO^{\cdot} , алкілодіоксильний радикал – ROO^{\cdot}) сприяють руйнуванню клітинних структур, відбираючи електрони у «повноцінних» молекул. Внаслідок цього «постраждала» молекула сама стає вільним радикалом (третинним), але частіше за все слабким і не здатним до руйнівної дії. Утворення

вторинних радикалів за умов ОС є одним із основних факторів розвитку значної кількості патологій [7].

До утворення АФО можуть призводити різні ендогенні та екзогенні фактори. Екзогенними джерелами АФО є повітря і вода, тютюн, алкоголь, лікарські засоби, промислові розчинники, кулінарія (наприклад, копчене м'ясо, фритюрна олія тощо). Ендогенними джерелами АФО є мітохондрійні клітини будь-яких тканин. Під час послідовних 4 етапів одноелектронного відновлення в дихальному ланцюзі, в мітохондріях, компонент утилізованого кисню відновлюється до води, а решта кисню трансформується у вільні радикали, такі як ONOO^- , OH^\bullet та H_2O_2 [1].

Надмірне утворення АФО може відбуватися на фоні гіперглікемії за розвитку цукрового діабету (ЦД), що «запускає» інтенсифікацію різних патогенетичних механізмів, які супроводжуються дисфункціями клітин, ушкодженням різних органів і тканин. Одним із ускладнень ЦД є серцево-судинні захворювання (ССЗ) [1]. Згідно статистичних даних ВООЗ кількість смертей, пов'язаних із серцево-судинними захворюваннями, неухильно зростає, за період з 1990 по 2019 р.р. вона збільшилась з 12,1 до 18,6 мільйонів. Тому питання щодо кількісної оцінки рівня ОС і його кореляції з розвитком різних патологій, зокрема ЦД та його ускладнень, наразі залишається актуальним.

Одними із маркерів розвитку оксидативного стресу є вміст основного продукту пероксидного окиснення ліпідів (ПОЛ) – малонового діальдегіду та активність супероксиддисмутази (СОД). З метою встановлення рівня ризику та ймовірності захворювання на ССЗ за ЦД нами було оцінено ці показники на модельних об'єктах – гомогенатах тканин серця щурів. Дослідження виконувалась на базі Інституту біохімії ім. О. В. Паладіна НАН України в відділі біохімії вітамінів та коензимів під керівництвом кандидата біологічних наук Тихоненко Тетяни Михайлівни.

Матеріали та методи. Дослідження проведені на щурах-самцях лінії Вістар масою 200г. Тварин утримували в стандартних умовах віварію, дослідження здійснювали у відповідності до національних «Загальних етичних принципів експериментів на тваринах» [4]. ЦД індукували одноразовим введенням стрептозотоцину в дозі 50 мг/кг внутрішньочеревинно. Після 5-тижневого періоду розвитку діабету тварин декапітували та під пентабарбітоловим наркозом, вилучали серце, яке швидко поміщали в 0,32 М сахарозу, приготувану на 5мМ трис-НСІ буфері. Готували гомогенат в співвідношенні 1: 9. Всі процедури проводились при температурі 4-5 °С. Вміст ТБК-активних продуктів визначали методом спектрофотометрії за їх реакцією з тіобарбітуровою кислотою, за рахунок утворення комплексу червоного кольору з максимумом поглинання 532 нм [5]. Активність супероксиддисмутази оцінювали методом відновлення блідо-жовтого барвника нітросиньоготетразолію до темно-фіолетового формагану [6].

Відомо, що головною мішенню для АФО є ліпіди, тому в умовах розвитку ССЗ за ЦД має спостерігатися посилення процесу вільно радикального пероксидного окиснення фосfolіпідів клітинних мембран [1]. Свідченням змін

фосфоліпідного спектру у тканині серця внаслідок перебігу процесів ПОЛ є поява ТБК-активних продуктів. Згідно отриманих даних, було встановлено, що за ЦД вміст ТБК-активних продуктів в серці збільшувався більш ніж у 2 рази (рис.1).



Рис.1. Вміст ТБК- активних продуктів у тканині серця щурів досліджуваних груп: 1- контроль, 2-діабет

Зростання вмісту ТБК-активних продуктів є доказом того, що за ЦД ймовірність розвитку паталогічних змін у тканинах серця буде тим більшою, чим більший ступінь пероксидного окиснення ліпідів за оксидативного стресу, що, в свою чергу, також може підвищувати ризик інфаркту міокарда та атеросклерозу.

Наразі встановлено, що у регуляції вільно радикальних та пероксидних процесів найпершу роль відіграє ензимна система, серед компонентів якої важливе місце займає супероксиддисмутаза – природний фермент, активний центр якого містить перехідні метали: Cu, Zn, Mn, Fe, Ni. Цей ензим захищає організм від АФО і є першою лінією оборони від ОС. Він перетворює супероксидний аніон радикал на воду й кисень і тим самим видаляє його з системи АФО [2].

За результатами експериментальних досліджень було виявлено, що активність СОД і відповідно антиоксидантний захист знижувалися вдвічі порівняно з контролем, що корелює з підвищенням вмісту ТБК-активних продуктів в тканинах серцевого м'яза (рис.2). Ймовірно, така деактивація СОД є наслідком накопичення АФО, які здатні взаємодіяти з йонами металів в активному центрі ензиму або впливати на ступінь їх окиснення.

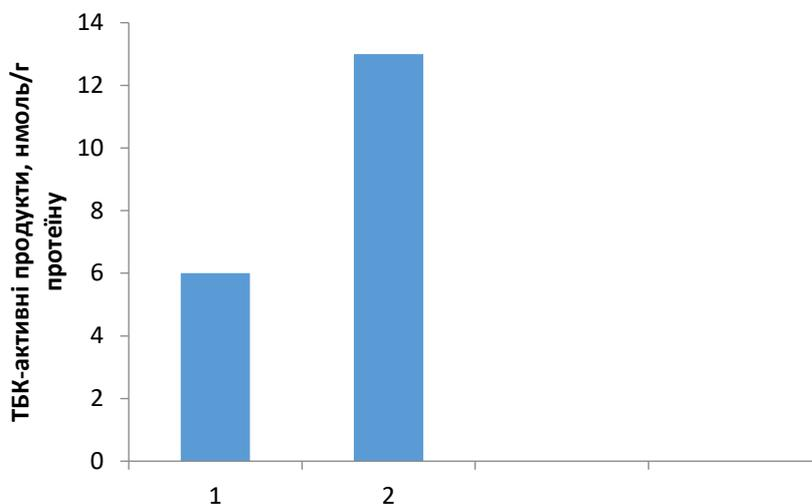

Рис.2. Активність СОД у тканині серця щурів досліджуваних груп: 1- контроль, 2-діабет

Отже, представлені в роботі результати переконливо свідчать про те, що метаболічні відхилення при ЦД спричиняють надмірну продукцію супероксидного аніон радикалу, який запускає ланцюговий механізм пошкоджень фосфоліпідних клітин мембран та зниження антиоксидантного захисту. Таким чином, визначення біомаркерів розвитку ОС, а саме ТБК-активних продуктів та активності СОД, дає можливість оцінити його ступінь. Постійний контроль цих двох показників може дозволити своєчасно виявити рівень розвитку ОС і тим самим запобігти виникненню ускладнень ЦД, зокрема ССЗ.

Список літератури

1. Maria-Luisa Lazo-de-la-Vega-Monroy and Cristina Fernández-Mejía (May 22nd 2013). Oxidative Stress in Diabetes Mellitus and the Role Of Vitamins with Antioxidant Actions, Oxidative Stress and Chronic Degenerative Diseases - A Role for Antioxidants, José A. Morales-González, IntechOpen, DOI: 10.5772/51788. Available from: <https://www.intechopen.com/books/oxidative-stress-and-chronic-degenerative-diseases-a-role-for-antioxidants/oxidative-stress-in-diabetes-mellitus-and-the-role-of-vitamins-with-antioxidant-actions>
2. Mahendra D. Bikkad, Sachin D. Somwanshi, Sandeep H. Ghuge, N. S. Nagane Oxidative Stress in Type II Diabetes Mellitus. *Biomedical Research* 2014. Vol. 25, No 1. P. 84-87.
3. Volpe, C.M.O., Villar-Delfino, P.H., dos Anjos, P.M.F. *et al.* Cellular death, reactive oxygen species (ROS) and diabetic complications. *Cell Death & Disease* 2018. Vol. 119, No 9. Available from: <https://doi.org/10.1038/s41419-017-0135-z>
4. Резніков О.Г. Загальні етичні принципи експериментів на тваринах *Ендокринологія*. 2003. Вип. 8, №1. С. 142-145.
5. Гаврилов В.П., Гаврилова А.П., Мажуль Л.М. Анализ методов определения продуктов перекисного окисления липидов в сыворотке крови по тесту с тиобарбитуровой кислотой *Вопросы мед. химии*. 1987. Вып. 33. №1. С.118-122.

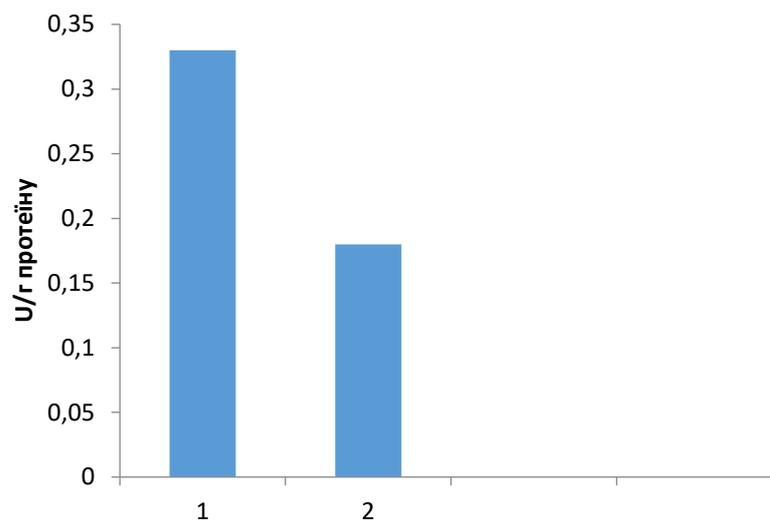
6. Ewing J.F., Janero D.R. Microplate superoxidedismutase assay employing a nonenzymatic superoxide generator *Anal. Biochem.* 1995. Vol. 232. P. 243-248.
7. Меньщикова Е. Б. Окислительный стресс. Проксиданты и антиоксиданты: учеб. пособие. Москва: Фирма «Слово», 2006. 554 с.

РЕКРУТИНГ ЯК ОПТИМІЗАЦІЙНА ТЕХНОЛОГІЯ ФОРМУВАННЯ ПЕРСОНАЛУ В БІЗНЕС-ЕКОНОМІЦІ

Bazaliyska Nataliya,
Ph.D., Associate Professor
Khmelnitskyi National University

У сучасних умовах глобалізації та інформатизації світової економіки, модернізації виробництва для нормального функціонування ринкових механізмів необхідні спеціальні бізнес-послуги. До них відноситься і діяльність з пошуку, відбору та працевлаштування персоналу, або рекрутингова діяльність. Підґрунтям існування ринку рекрутингових послуг є постійний дефіцит кваліфікованих робочих, спеціалістів, менеджерів, що здатні забезпечити конкурентоспроможність підприємства.

На сучасному етапі розвитку ринку праці в Україні присутній певний дисбаланс: великий рівень безробіття і водночас значний попит на високкваліфікованих спеціалістів. Саме для того, щоб залучати до роботи найкращих фахівців, необхідно використовувати інноваційні методи рекрутингу.

Як свідчить досвід провідних держав як за умов стабільного розвитку, так і за кризових явищ зростає потреба в нових підходах до кадрового забезпечення діяльності організацій і, особливо, бізнес-структур. У сучасних умовах розвитку України на ринку праці склалась парадоксальна ситуація: при досить високому рівні безробіття спостерігається дефіцит кваліфікованих фахівців. Тому виникає необхідність в активному розвитку ринку праці, появі нових інститутів, що здійснюють на нього значний вплив. Це зумовило виникнення нового напрямку на ринку праці – рекрутингової діяльності. Однак сучасний український рекрутинг значно відстає по якості підбору персоналу, а вітчизняний ринок праці не досить використовує можливості агентств для пошуку висококваліфікованого персоналу.

Посилення тенденції розвитку мережевої та віртуальної економік обумовлює перебудову соціально-трудових відносин, розробку інноваційних механізмів управління персоналом, створення нетрадиційних умов для побудови професійної кар'єри, забезпечення балансу між роботою і сім'єю, вивчення організаційної поведінки, неперервності навчання, запровадження нових форм зайнятості (телезайнятість, фріланс), віртуальної комунікації, участі працівників у прийнятті рішень, виведення формули розміру заробітної плати на основі індивідуальних показників ефективності, об'єднання цілей підприємства, персоналу і суспільства тощо.

Чинники поточного розвитку економіки загалом та управління персоналом підприємств наголошують на актуальності застосування оптимізаційного

підходу до функціонування системи управління персоналом і використання у ній інноваційних технологій – рекрутингу персоналу.

Рівень теоретичного та практичного осмислення сутності оптимізаційних технологій формування персоналу в реалізації стратегічних цілей на підприємстві залежить від методичної бази, а також моделювання предмету дослідження (розробка алгоритму) через виявлення причинно-наслідкових зв'язків (рисунок 1).



Рисунок 1. Алгоритм застосування рекрутингу як оптимізаційної технології формування персоналу підприємства в бізнес-економіці

Управління персоналом – одна з підсистем системи управління підприємством, необхідна для залучення й ефективного використання наявної на ринку праці робочої сили для досягнення цілей підприємства. Економічне середовище, в якому функціонують сучасні підприємства, характеризується кризовими явищами. Особливої уваги в контексті цієї проблеми потребує управління персоналом із застосуванням таких інструментів кадрового консалтингу, як аутсорсинг (для більшості кадрових функцій) та рекрутинг (для функцій із підбору персоналу). Рекрутинг визнають одним із дієвих інструментів

успішного здійснення кадрової політики та розглядають у контексті як комплексного, так і індивідуального підходу до виконання функцій з оцінювання посади, створення профілю компетенцій, визначення оптимальних каналів пошуку персоналу, інструментарію оцінювання, презентації кандидатів, супроводження у період адаптації [1, с. 133].

Перевагою співпраці з рекрутинговими агенціями є те, що вони підбирають не просто кваліфікованих, а й інтелектуально розвинених, психологічно сумісних кандидатів, які відповідають усім вимогам замовника. Разом із тим недоліками є: 1) високі витрати; 2) підвищення плинності кадрів; 3) високий ступінь ризику, що претендент не пройде випробувальний термін через неприйняття його колективом; 4) тривалий період адаптації; 5) блокування можливостей службового зростання для працівників підприємства, що погіршує психологічний клімат [2, с. 126].

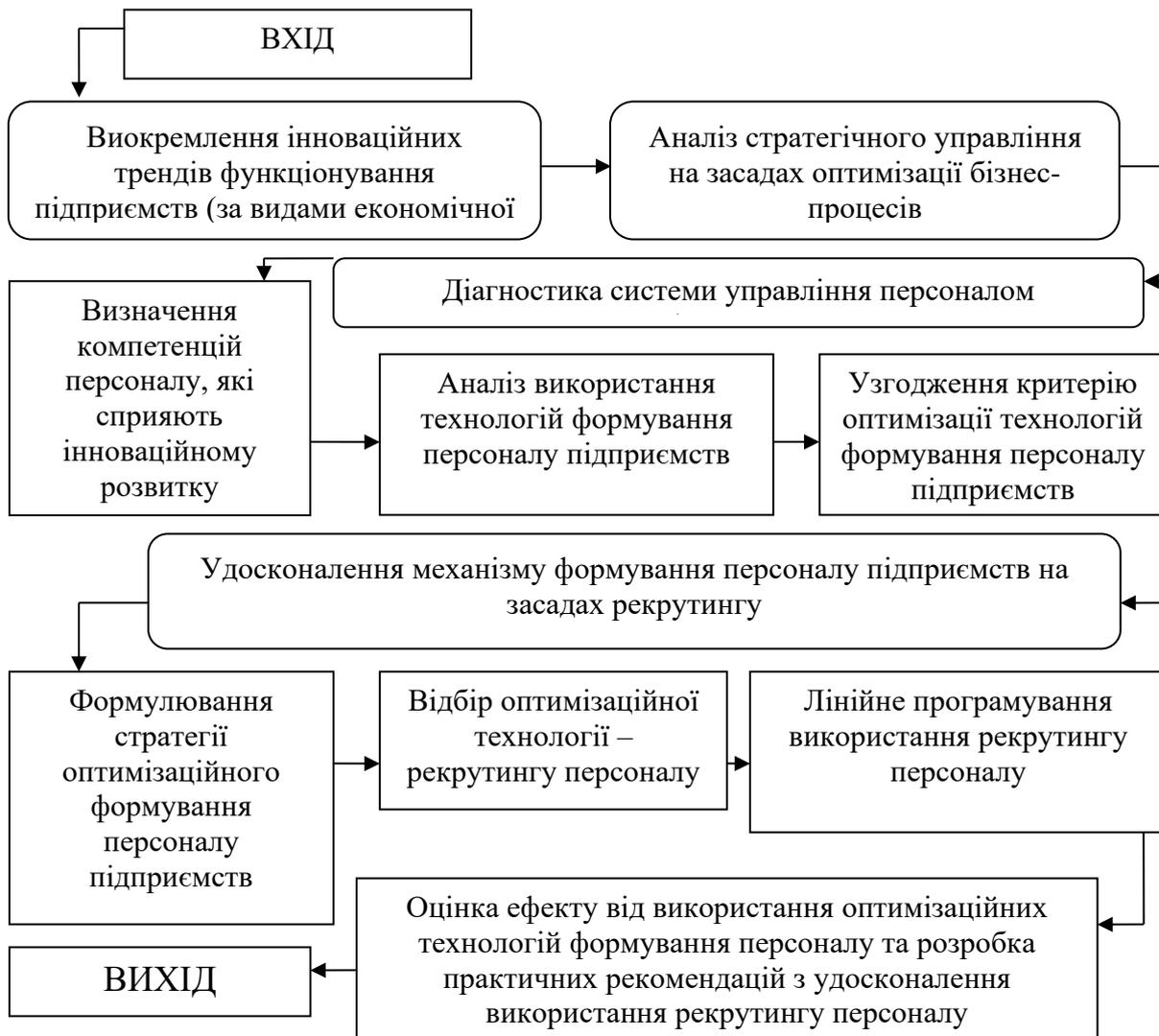
Головна конкурентна перевага рекрутингової агенції — висококваліфікований персонал. Рівень компанії визначається компетентністю фахівців, що працюють в ньому, а постійне підвищення професійного рівня співробітників – запорука підвищення ефективності роботи в цілому. Лише комплексний підхід до вирішення завдань, що стоять перед рекрутинговими агенціями сьогодні, забезпечить ефективність їхньої діяльності на ринку спеціалізованих послуг у майбутньому.

Формування змісту й сутності поняття «рекрутинг» стало предметом досліджень багатьох українських і зарубіжних науковців. На сьогодні є багато теоретичних праць стосовно формування сучасного понятійного апарату рекрутингу. Хоча дискусійним залишається визначення змісту поняття «рекрутинг». Якщо звернутися до англо-російського словника, то рекрутинг визначено як набір новобранців [3, с. 284].

Використання можливостей сучасних технологій у рекрутингу не тільки прискорює процес пошуку й підбору, а й підвищує імідж підприємства на ринку праці. У розміщеному в інтернеті оголошенні не варто вказувати контактні телефони – хаотичні дзвінки віднімуть занадто багато часу. Набагато ефективніше вказати номер електронної пошти і дати посилання на сайт підприємства (на якому є докладна інформація, зокрема, і номери телефонів).

Виятки становлять випадки, коли рекрутер підбирає технічний персонал – інженерів, будівельників та ін. У людей з невисоким рівнем доходів не завжди є доступ до сучасних засобів зв'язку. У таких випадках слід вказувати номери телефонів – вони потраплять до претендентів через їх знайомих, родичів і друзів, які допомагають у пошуках роботи (у тому числі й через інтернет).

Пряме переманювання працівників компанії-конкурента застосовується для економії часу (альтернатива – навчання фахівця, який уже працює в компанії). Варіант – звернення до рекрутингової агенції із запитом на підбір конкретних фахівців. Внутрішній рекрутер, зазвичай, ризикує використовувати цей метод в тому випадку, якщо він особисто знайомий з потенційним «кандидатом на переманювання» або має з ним спільних друзів. В іншому випадку підприємству загрожує небезпека витоку інформації, що, врешті-решт, шкодить її іміджу, вносить додаткову напругу у відносини топ-менеджера з конкурентами.

Переманювання співробітників компанії-конкурента через близьких їм людей. Іноді висококласний фахівець працює не стільки за винагороду, скільки з любові до справи і надзвичайної відданості компанії. Керівництво не завжди адекватно оцінює ентузіазм таких співробітників. Рекрутер, який бажає переманити цю людину, часто стикається з категоричним небажанням змінювати місце роботи. Тоді робиться підступна спроба досягти бажаного через спілкування з членами сім'ї цінного фахівця (найчастіше з дружиною, матір'ю або тещею). Маніпулюючи їх прагненням підвищити добробут сім'ї (і отримати від керівництва адекватну оцінку трудовитрат родича), рекрутер домагається того, що пропозиція змінити роботу виходить уже не від нього, а від найближчих людей, причому нерідко в ультимативній формі. Існує два варіанти розвитку подій:

- фахівець поступається тиску родичів і переходить у компанію-конкурент;
- він повідомляє про неетичну процедур переманювання своєму керівнику, і той підвищує зарплату працівнику, що виявив таку високу лояльність.

Переманювання за допомогою послуг приватних служб безпеки. Використовується і як самостійний метод, і як допоміжний. Рекрутер за допомогою приватного детектива наводить докладні довідки про особисте життя фахівця, а також про членів його сім'ї. Подальше спілкування з використанням отриманої інформації в кримінальному праві кваліфікується як шантаж. Якщо під таким тиском людина все-таки змінить місце роботи, його лояльність новому роботодавцю і мотивація будуть вкрай низькі, за першої ж нагоди він, швидше за все, розірве відносини з компанією, в якій використовуються такі методи «добору» персоналу. Особиста домовленість з працівником рекрутингового агентства на виконання неофіційного замовлення компанії. У цьому випадку рекрутер агентства, з яким компанія вже співпрацювала, отримує «приватне замовлення». Винагорода за результатом передбачає суму в кілька разів більшу, ніж його зарплата (але в декілька разів меншу за ту суму, яку підприємству довелося б виплатити агентству офіційно).

У початківців-рекрутерів побутує думка, що про кандидата роблять висновки з його резюме. Однак вдала подача інформації в резюме не завжди відповідає компетентності фахівця. Безумовно, дуже радує, коли добре складене резюме представляє трудову біографію і досягнення саме того працівника, якого шукає компанія. Але досвідчений рекрутер надасть перевагу зателефонувати авторові навіть не дуже «правильного» резюме, щоб не упустити кваліфікованого фахівця.

Кадровий менеджмент на будь-якому підприємстві функціонує завдяки впровадженню ефективних технологій. Технології кадрового менеджменту є системою цілей, засобів і способів управлінського впливу на персонал. Доцільно зупинитися більш докладно на технологіях підбору персоналу, адже саме формування персоналу є основним завданням кадрового менеджменту не тільки на старті розвитку підприємств, а й протягом усієї його діяльності. Підбір персоналу для будь-якого підприємства є дуже відповідальним і складним процесом, неможливий без дотримання певного алгоритму, що використовується незалежно від технологій підбору кадрів. Практика показала,

що промисловим підприємствам необхідно підтримувати світові тенденції і звертатися до сучасних технологій набору персоналу. У роботі розглянуті найбільш поширені методи підбору кадрів із зовнішніх джерел, серед яких актуальні хедхантинг, рекрутинг і скринінг (таблиця 1) [4, с. 109-110].

Таблиця 1.

Методи підбору персоналу на промислових підприємствах України

ХЕДХАНТИНГ	РЕКРУТИНГ	СКРИНІНГ
«Якісний пошук»	«Поглиблений підбір»	«Поверхневий» підбір на «масові» позиції
Враховує особисті та ділові якості кандидата	Підбір здійснюється через оголошення і ЗМІ	Підбір по формальним вимогам (Освіта, стать, вік, досвід роботи)
Підбір ключових менеджерів і фахівців	Вибір кращих з наявних в базі	Імовірність вдалого закриття вакансії становить 5-10%
Підбір проводиться з урахуванням особливостей підприємства і повним отриманням всіх даних про кандидата	Підбір по формальними вимогами з урахуванням особливостей ділових і особистісних якостей кандидата	Підбір проводиться з урахуванням особливостей підприємства і повним отриманням всіх даних про кандидата

Використання рекрутингу передбачає підбір кадрів з урахуванням реальних особливостей робочого місця і ділових, особистих якостей кандидата, здійснюється за допомогою наявної бази кандидатів і за відгуками на оголошення у ЗМІ. Рекрутинг може проводити саме підприємство або рекрутингове агентство.

Існує два види рекрутингу: внутрішній і зовнішній. Внутрішній рекрутинг – це одна з форм кар’єрного зростання працівників фірми. Зовнішній рекрутинг – це пошук і підбір кандидатів зі сторонніх джерел.

Рекрутингові агентства приносять велику користь для підприємств, оскільки вибирають кращих кандидатів на заміщення вільних вакансій, і в цьому випадку невдалий вибір практично виключений.

Для кожного промислового підприємства вибір технологій багато в чому залежить від впливу таких фундаментальних чинників, як: характер внутрішнього середовища підприємства; термін існування; зовнішні фактори, що впливають на життєдіяльність підприємства; професіоналізм і компетентність HR-фахівців. Роль внутрішнього рекрутингу на підприємстві серйозно недооцінюється. Під час використання внутрішнього рекрутингу підприємство створює умови для професійної кар’єри та професійного розвитку власних працівників.

Зовнішній рекрутинг як система підбору і відбору персоналу орієнтований на ресурси ринку праці, а внутрішній рекрутинг – на можливості (кваліфікаційні, адаптаційні, мотиваційні) власного персоналу. Оптимальне поєднання технологій зовнішнього і внутрішнього рекрутингів є найбільш актуальним для сучасних промислових підприємств.

За умови успішної побудови системи підбору персоналу та належного професіоналізму внутрішніх рекрутерів підприємство може закрити вакансії самостійно, не звертаючись по допомогу до спеціалізованих агентств (рисунк 2). Виняток становлять випадки, коли роботодавець чітко знає, якого фахівця йому хотілося б «переманити» за допомогою хедхантингу, залишаючи репутацію підприємства незаплямованою. Великі підприємства прагнуть залучити до штату HR-підрозділу успішних рекрутерів. Оскільки ця професія порівняно нова, фахівці, що займаються рекрутингом, переважно самоучки, і дійсно талановитих професіоналів на ринку праці не так уже й багато.



Рисунок 1. Рекрутинг як оптимізаційна технологія формування персоналу в бізнес-економіці

У розрізі побудованої моделі формування персоналу підприємства варто підкреслити те, що при утвердженні тенденції інтегрування напрямів у системі управління підприємством сутність формування персоналу слід розглядати також як інтеграцією функцій управління персоналом (стратегічне управління, планування персоналу, аналіз ринку праці, пошук і підбір персоналу, адаптація, розвиток і маркетинг персоналу, оцінка, мотивація і звільнення персоналу) в єдиний оптимізаційний процес на розкриття прихованих здібностей працівників у найбільш взаємовигідний спосіб для підприємства і працівників. Застосування

засад рекрутингу свідчить про важливість ролі персоналу на усіх етапах виробничого процесу на підприємствах.

Удосконалення механізму формування ефективного процесу рекрутингу персоналу підприємства відбувається включенням таких елементів: планування персоналу на підприємстві, набір персоналу на підприємстві, управління персоналом на підприємстві, формування кадрового резерву, адаптування або звільнення. У результаті взаємодії введених у механізм складових з його наявними елементами дає можливість систематизувати процес рекрутингу персоналу підприємства з подальшим підвищенням його ефективності.

Література:

1. Лисак В. Ю., Семендяк В. М. Суть та значення рекрутингу в системі управління персоналом підприємства. *Приазовський економічний вісник*. 2019. Вип. 2(13). С. 130–134.
2. Иванов А. Е. Как закрыть вакансию. Органайзер рекрутера. Москва : Вершина, 2006. 224 с.
3. Ващенко В. В. Дослідження понятійно-категоріального апарату рекрутингу на промислових підприємствах. *Теоретичні і практичні аспекти економіки та інтелектуальної власності*: зб. наук. праць. Маріуполь, 2016. Вип. 14. С. 282 – 285.
4. Иванова С. 50 советов по рекрутингу. М. : Альпина Пабlishер, 2012. 256 с.

MODERN SOCIETY AND IDEAS OF HUMANISM: THE NEED FOR UNITY

Kosovych Bohdanna

PhD in Economics, Associate Professor,
Associate Professor of Economy of Enterprise Department
Ivan Franko National University of Lviv

The 21st century is an era of civil society formation based on the ideas of humanism. It is generally accepted that humanism is based on anthropocentrism. Today at the general scientific level the basic features of humanism are defined such as: justice, equality, morality, spirituality, priority of human rights, democracy, social orientation of the state, etc.

The state of the new millennium has faced the need to implement humanistic values in all spheres of public life. This process becomes inevitable.

The rapid division of society into a small group of rich and a huge number of poor has led to the formation of two polarized social strata with different perceptions of social justice and attempts to make money. The desire on the one hand for physical survival, and on the other - for profit has become, in fact, the main motive in society. Politics, ideology, relations between people and social institutions - all are subject to this desire. The processes of psychological polarization between members of society are starting to take root deeper and deeper, individualism and the desire for complete independence and influence are intensifying, which thus exacerbates the moral crisis. A comprehensive solution to this problem is the formation of social compromise and social orientation.

The direction and essence of the economic vector, transformations in the sphere of social relations, and the ordering of all components of the "social space" of people's lives are decisively determined by the political factor. Politics in its modern interpretation can and should be an effective factor in the humanization of public life. The combined action of all various policies - economic, technical and technological, environmental, social, demographic, national, cultural and educational - is designed to ensure a dignified existence of a person from early to old age, to create conditions for personal self-realization. This outlines the "human-dimensional" content of politics, which should replace the "traditional" imaginations about politics solely as a sphere of power relations. In other words, modern politics must be "charitable" in all its manifestations. Civilized society recognizes moral norms and social values as the defining regulators and guidelines of public life, and politics must ensure this in a legal manner.

Moral examination of political programs and personal qualities of a politician determines the degree of their social suitability and reliability. At the beginning of the third millennium, the need for a coordinated "human-dimensional", humane, morally responsible policy becomes a universal necessity, the importance of the progressive development of human civilization. After all, the purpose of human existence - according to Aristotle - is the achievement of "higher good".

A necessary condition for today is the establishment of humanistic principles in all spheres of public life. The notions of justice, human dignity, goodness and virtue should not be just values of consciousness. They should become stimulating motives for politicians, statesmen and public figures. Despite persistent prejudices, society seeks to make politics moral and morality effective.

The most important subjective basis for moral and law-abiding behavior is knowledge. The existence of objectively common values and moral norms requires a person to know them. Only a person who knows what justice is can be just, and one who knows the essence of virtue can be virtuous. Socrates believed that knowledge is the path to moral behavior, and ignorance is the path to vices and crimes [1].

To achieve the common good a person must follow the plan of his own rational nature, which determines its freedom of will. In doing so, it must be guided by the ancient law, the idea of divine wisdom, which is designed to control everyone's actions and movements, anticipating its destiny. The main prescription of this law is that one should do good and avoid evil, in particular, Skovoroda taught that "the sanctity of life lies in doing good to people." The causes of evil - according to Augustine [2] - are the weakness of person's will, its wrong spiritual choice. It is for the reasons of human sinfulness that the state is a necessary social formation. If the basic values in society are declining, then there is no proper knowledge and perception. There is a lack of interconnection and systematic interaction of economic development processes and moral values, which should be provided by knowledge based on ideological education ("moral and spiritual values should become a lifestyle").

The modern path of innovation and economic progress is proposed to be built on the spiritual foundations of the development of society, and further researches should be aimed at developing a new paradigm of innovation development management, based on knowledge as the highest value, innovation security, social technology and moral responsibility. This approach can be provided by creating an innovative infrastructure that would include the links between the knowledge center, clusters, tech parks, etc. Necessary bifurcation is an instantaneous transition to a qualitatively new state (the law of transition from quantity to quality), i.e. innovative development using new principles that would solve existing problems, contribute to the "bright" future of mankind and the development of humanistic economy. [3]

Society faces the task of ensuring the priority of justice and sustainability of socio-economic development, which requires immediate theoretical understanding and practical solutions. The objective development of society defines justice as the basic precondition for the survival of mankind. Justice is an act of consent, agreement, predictability and trust, which lay the foundations for productive interaction.

The future of civilization, as it becomes increasingly clear, depends on humanistically oriented regulation of social development processes and human-oriented socio-economic policy. It is necessary to educate a new level of consciousness aimed at establishing planetary life as the highest value, a life built on the principles of spiritual rebirth.

References:

1. Danilyan, O. G. and Bayrachna, L. D. (2002). *Philosophy of law*. Teaching. manual. Kyiv : Hrinkom Inter. 272 p.
2. Saint Augustine (1996). *Confession*. Translated from Latin. Kyiv : Osnovy. P.118.
3. Kosovych B. (2014). "Humanistic values as an integral component of the economy of the third millennium". *Copyright Podkarpacka Szkoła Wyższa im. bl. ks. Władysława Findysza w Jasle. Zeszyty naukowe. Jasło : "Lider", Zeszyt 11. P. 218-224.*

EUROPEAN INTEGRATION OF UKRAINE AND ITS FOREIGN ECONOMIC SECURITY

Kravchuk Pavlo

Ph.D., Associate Professor
Lutsk National Technical University

Kravchuk Oleg

Ph.D., Associate Professor
Lutsk National Technical University

Sheginskyj Oleg

Ph.D., Associate Professor
Lutsk National Technical University

Pododvornyi Oleg

Director
Volyn Scientific Research Forensic Center of Ministry of Internal Affairs of
Ukraine

The problem of foreign economic security arises simultaneously with the emergence of the state, state institutions and the establishment of international trade relations. The category of security is universal, because the problem of security has been and remains relevant not only for market economic systems, but also for planned and traditional economies of all countries. The updating the security issue is caused by the fact the modern society exists in the conditions of "mega-risks" and qualifies as a "society of risks" [1].

One of the serious problems of Ukraine's involvement in world economic processes is ensuring the external economic safety of the state. The need for in-depth research of changes of foreign trade conditions is due to the fact that integration into the European economy is seen as the main point of development of the national economy of Ukraine and requires the development of a new, more rational model of foreign/external economic activity.

External economic safety means minimization the losses of the state from the effects of negative external economic factors, creating favourable conditions for economic development through its active participation in the international division of labour, compliance of foreign economic activity with national economic interests [2].

At present, foreign economic activity is largely liberalized without performing the relevant control and regulatory functions inherent in a market economy by the state, without taking into account the specifics of the transition period, which poses a serious threat to Ukraine's economic security.

The process of "opening" the national economy should be carried out in the result of its restructuring, systematically and carefully, taking into account the peculiarities

of Ukraine. In addition, it should be taken into account that no country in the world has a completely open economy, i.e. one in which the movement of goods, capital and labour is carried out across state borders without any restrictions. Everywhere, based on national interests, the governments of the respective countries regulate foreign economic activity [3]. The opening process must correspond to the state of competitiveness of the national economy, otherwise under the pressure of strong foreign competitors, domestic producers will be eliminated from the domestic market.

As for the country's integration into the world economy, on the one hand, a significant share of its export in world trade makes it possible to influence other countries, and on the other - the penetration of foreign capital into the national economy increases the impact on its external economic development.

According to the classical theory of integration, the benefits of establishing regional trade unions will increase according to a greater reduction of tariffs in mutual trade, a greater divergence in the provision of production resources and other factors, that create comparative advantages and less barriers to intra-regional trade (e.g. transport costs) in relation to barriers, that restrict trade with third countries (e.g. transport costs, tariffs or non-tariff barriers) [4].

The balance of benefits and risks of Ukraine's integration into the EU will depend on the decisions made in economic policy and the legal system, as well as on the training of economic entities. In view of this, it is impossible to define these positions precisely today. The benefits that Ukraine will receive from integration will be both direct (expanding access to markets, capital inflows, direct transfers of funds from the EU) and indirect (better placement of production, increased efficiency of economic processes, savings by reducing barriers to transactions with EU member countries). Many of these benefits will be long-term, as their level will depend on the success of integration processes (for example, the reaction of foreign investors and the size of capital inflows). The risks of the integration process are primarily related to the need for measures to comply with EU standards - both at the macroeconomic level and at the level of individual enterprises. Some risks are due to the need to modernize the economy and legal system, as well as strengthening the market economy in Ukraine [5]. The further acceleration of structural changes in agriculture is among such risks, in particular, the rapid outflow of labour from agriculture to other sectors of the economy may lead to increased pressure on the labour market; an increase in the inflow of foreign capital may lead to an increase in the hryvnia exchange rate; the adoption of EU norms and standards will increase production costs, although this will be compensated by better quality goods and services.

The strategy of Ukraine's membership in the EU under the conditions of guaranteeing the foreign economic security of the state should take into account the need for rapid adaptation of the national economy to the opening of borders for economic entities of the EU member states. On the one hand, there will be opportunities for Ukrainian companies to operate in the wider European market, on the other hand, it is expected that the Ukrainian economy will face increasing competition. For this purpose, the strategic point of foreign economic security is to create a competitive economic system capable of competing in the open European space and guarantee the free movement of factors of production, withstand competitive pressure and meet the

obligations of all EU member states, namely take an active part in building an economic and monetary union.

References:

1. Кравчук П.Я., Шегинський О.В. Зростання вагомості міжнародної безпеки в умовах глобалізації світової економіки. Економічні науки. Серія “Економічна теорія та економічна історія”: збірник наукових праць Луцького національного технічного університету. Випуск 13 (52). Редкол.: відп. ред. д.е.н., проф. Герасимчук З. В. Луцьк, 2016.– 244 с. С. 162-172.
2. Варналій З. С. Економічна безпека: [навчальний посібник]. К. : Знання, 2009. 648 с.
3. Ткаченко С. І. Зовнішньоторговельна безпека як складова національної економічної безпеки України. Зовнішня торгівля: економіка, фінанси, право. 2010. № 2. С. 35–38.
4. Кравчук П.Я. Європейська інтеграція України та її зовнішньоекономічна безпека. *Materialy VI mezinarodni vedecko-prakticka conference “Vedecky prumysl evropskeho kontinentu – 2010”/ - Dil 13/ Ekonomicke vedy: Praha Publishing House «Education and Science» s/r/o – 112 stran*
5. Медведкіна Є. О. Оптимізація міжнародних економічних відносин України в контексті за- безпечення економічної безпеки. Стратегічні пріоритети. 2011. № 1. С. 21–27.

LEVELS OF TRUST IN ECONOMY. THE INTERCONNECTION BETWEEN THOSE LAYERS AND THE ACTORS OF ECONOMY THAT ARE SUBJECT OF TRUST

Oleynik O.

Senior lecturer at Ukrainian studies
and foreign languages
Dnepropetrovsk University of
Internal Affairs of Ukraine

The topic of trust has deservedly become popular lately. Unfortunately, this was facilitated by a very definite event, the so-called YUKOS affair; it was in connection with it that they started talking about the problem of trust with the authorities. Almost simultaneously in 2004, the famous work of the American professor Francis Fukuyama became available in Russian. Trust in which the author, on the basis of a bizarre comparative analysis, proves the importance of trust for ensuring economic prosperity. Thus, we have come to a situation where it is not enough just to realize the importance of trust under the influence of the world bestsellers read, but actually bitter experience. It is necessary to move forward and try to answer the following questions: What is trust as an economic category? What determines the level of trust? And is it possible to regularly calculate the trust index? What are the practical benefits of this tool, the confidence index?

Before considering the impact of trust on economic processes, it is necessary to conduct at least a preliminary economic linguistic analysis of this word. In the available explanatory dictionaries, the description and use of the term is exclusively secular. In Ozhegov's dictionary[1], trust is confidence in someone's conscientiousness, sincerity, in the correctness of something and based on this attitude towards someone or something. In Dahl's dictionary[2], there is a word to trust, which is interpreted as meaning to believe, to entrust, to give on faith, on conscience, to authorize. In the explanatory dictionary of the Russian language, to trust means to experience feelings of trust. In the dictionary of Russian synonyms and similar expressions of Abramov, the synonyms of the word trust are faith, credit, confidence. The prefix "Before", excluding the meaning, before someone, with nouns is used in the meaning of precedence. Thus, from this point of view, the definition of trust can be interpreted as a weaker degree of faith. However, at the everyday level, the differences between these terms are not fundamental and in general they can be defined as the level of confidence in someone or something. Trust has always been an integral part of the life of society, and it manifests itself in all its spheres of the economy. In turn, it is not only not an exception to the rule, but also a confirmation of this rule! For a colossal role is assigned to trust in this sphere of life. In the absence of trust, investments are impossible, transaction costs would increase significantly, as a result of which the development of the economy slows down even with a constant increase in the number of instruments

that can stimulate the economic activity of all market participants without exception. The problem of trust not only has not lost its relevance, but also began to exert an increasing influence on economic development. Many studies show that the prosperity of Western countries as well as Japan and the "Asian Tigers" is due to the high radius of trust in these countries. This leads to the formation of a high level of public mobilization of all resources that are available in all sectors of society, with the aim of investing in development. Other countries, in which the radius of trust is much lower, are lagging behind in their development.

Recent years, in a number of countries, have been marked not only by an increase in interest in the role of trust in the economy, but also by the development of the theory of trust as a key characteristic of the development of society. The status of the founder of this theory rightfully belongs to Francis Fukuyama, professor at the School of Advanced International Studies at Johns Hopkins University. Thus, based on the foregoing, it is obvious that trust is an extremely important factor from the point of view of the economy and it can fully be considered a fundamental economic category. In view of this, for the purposes of our study, the following definition is proposed: Trust is a quantitative dynamic characteristic of the relationship of various economic entities, which are based on the profitability of economic results, interaction and confidence in conscientiousness, sincerity and other other specificity of trust as an economic category is that the level of conscientiousness, loyalty, sincerity may not be very high level. However, the expected economic results are crucial for starting or continuing cooperation. In a market economy, its economic system, model trust is multifactorial, that is, trust relationships between all market participants are of fundamental importance. And not just between separate categories. Thus, the task is much broader. This means that when analyzing the influence of trust, it is necessary to take into account the entire spectrum of relations at the macro level. According to the degree of perception of trust, three categories can be distinguished: population, business, government. Each of these groups gains or loses trust based on a specific set of indicators that this group seems to be the most significant. Obviously, there are different groups of indicators for each group.

Power occupies a special place in this group. On the one hand, there is no doubt that trust in the authorities, both in business and in the population, is of great importance. In many ways, the level of trust explains the strengthening or weakening of the role of control and a number of law enforcement agencies. On the other hand, in addition to economic issues, the government simultaneously solves a number of social and political problems, and therefore not always economic issues are resolved precisely on the basis of economic expediency. A sufficient number of decisions are aimed either at reducing social tension or at maintaining political stability. Realizing the importance of the influence of the authorities on the process of increasing the degree of trust, it is worth recognizing that it is very difficult to assess the degree of trust of the authorities in the population and business. The level of trust of the authorities in business and the authorities in the population is no less important than the level of the latter's trust in the authorities. If it is not high, then the authorities, by virtue of their very position, are able to take steps that are not only capable of undermining the trust of the same business in it, but also generally lower the level of trust in society.

Thus, a deeper study of this issue for a long time will not only be relevant, but the degree of its significance will only increase.

REFERENCES

1. Electronic source available at: <https://slovarozhegova.ru/>
2. Electronic source available at: <http://slovardalja.net/>

ECONOMY AS FRAME OF SOCIETY

Yakymyshym Iryna

Bachelor

of Maria Curie-Skłodowska University (MCSU) Lublin, Poland

Economic sociology, as well as any scientific discipline, is widely used by theoretical and explanatory models. According to them, she tries to explain the nature of the functioning of the economy, as well as the content of relations between the economy and society. The scientific and cognitive model is a way of theoretical comprehension, approximation to a certain subject of research. Economic-sociological models contain theoretical concepts and categories that reflect the social conditions of economic action.

Theoretically, the economy can be considered from two views:

- 1) as an independent, relatively isolated part of society;
- 2) as an integrated component of society.

In order to obtain a clearer idea of the economy, its distinctive features and functions should be presented as a relatively isolated system - not taking into account its countless connections and "interweaving" with society.

Here, first of all, interesting features that are clearly distinguished by the economy and society. The central place is given to relations between enterprises and their direct partners in the market, as well as relations of enterprises with consumers. This also deserves attention, for example, rational methods of management, processes of specialization and division of labor, rationalization of industrial labor processes, professionalization of market relations, the development of rational criteria for the procedure for making economic decisions or the formation of typical role functions in the economy. Social influence in this model is not taken into account. The state and society are considered "cut off" separated from a single whole formation.

From this point of view, we are much smaller interested in typical functions of the economy, and attract attention to those institutions that form links between the state, society and economics. There are numerous channels of such links between economics and society, for example, mass media, party, organization and public opinion. All of them form bodies that are intermediaries in the interaction of the economy and society. An analytical set of interactions between the economy, the state and society can be submitted in the model of cycling.

It reflects the following moments:

A. The state affects the economy in the form of labor and social legislation, in the form of tax incentives or in the form of subventions.

B. The economy responds to measures of state influence in the form of changes in economic preconditions that influence the adoption of economic decisions.

C. These changes in the economy, in turn, affect the development of society: regions, weak from the point of view of the development of infrastructure, are falling, there are changes in the style of consumption and leisure, increases mobility of the

population, changing the structure of the family, changes affect the spheres of spiritual life society.

D. Society on its part affects the state: it requires, for example, the adoption of new labor legislation, guarantees of best working conditions, strengthening the fight against unemployment or environmental protection. In response to pressure from non-governmental organizations, the state again interferes with the economic process. The dynamics of the circulation is recovered.

In the considered model, it clearly shows that the method of economic behavior is always a greater or lesser degree of influence on the part of society. Numerous pulses that lead to such impacts are emerging not only in the offices of large concerns, or in the heads of the heads of industrialists or bankers, but also reflect the interests of the public, needs and value orientations of different segments of the population. In States that have ancient traditions of parliamentary democracy, there is a whole system of channels of environmental organizations on economic structures covering the most diverse organizations, ranging from trade unions, environmental defenders and ending with unions of consumer protection. Significant role in this system plays political parties.

The activities of these organizations carries out a multifaceted impact on current processes in the economy and the adoption of long-term economic and strategic decisions. Without taking these factors it is impossible to imagine the economy as an integrated component of society. And without this, a systematic approach to the study of the economy and society is impossible.

Summing up some results, we note that the nucleus of the system approach is the hypothesis that the economy (that is, the economic sphere in general) during the historical process is increasingly separated from its social environment, becomes more "independent." Or, as it formulated Parsons: "We perceive the economy as a functional subsystem of society, which, if we consider it from the point of view of production and allocations of existing resources, is differentiated from other parts within the very society. The economy exists ... as a combination of factors of production , labor, capital and organization to create primary release categories (output), a exactly - benefits - These are different types of domination and power over those who create prestige, due to employer status "

References

1. Luhman N. Wirtschaft als soziales System // Soziologische Aufklärung. -Bd., 4. Auflage, Opladen, 1974. - S. 200.
2. Parsons T. Zur Theorie sozialer System. - Opladen, 1976. - S. 288. a Luhmann N. Op. oit. - S. 208.

ІННОВАЦІЇ ТА ЛЮДСЬКИЙ РОЗВИТОК: ВЗАЄМОЗВ'ЯЗОК З ДИФЕРЕНЦІАЦІЄЮ ДОХОДІВ

Дейнека Маргарита Олександрівна

старший викладач

Харківський національний університет імені В.Н. Каразіна

Активне впровадження інновацій позитивно впливає на економіку країни та сприяє зростанню рівня людського потенціалу, що відображається на диференціації доходів в суспільстві. Саме тому виникає необхідність у дослідженні механізму впливу для проведення політики перерозподілу доходів та подолання бідності. Цим і обумовлена актуальність роботи.

Аналіз досліджень. Дослідження, що представлені в роботах [1], [2], [3], демонструють позитивний ефект від інновацій на людський розвиток. А також відзначають, що особливі здобутки від ефективного застосування інновацій саме в сфері освіти та охороні здоров'я.

Ряд досліджень присвячені питанню зв'язку інновацій та розподілу доходів в суспільстві, зокрема [4], [5] та [6], де були представлені результати досліджень з акцентом на виявлення механізмів впливу як всередині однієї країни так і для вибірки країн.

Економічний ріст та нерівність доходів досить популярна тема серед дослідників, де визначалися причинно-наслідкові зв'язки, емпіричні дослідження, висновки щодо зв'язку та впливу для країн з різним рівнем доходу та багато іншого. В якості показника, що демонструє економічний ріст найчастіше використовується ВВП на душу населення або/та рівень людського розвитку. Зокрема, це роботи [7], [8], [9], [10], [11], [12], [13], [14] та інші.

Цікавість дослідників до тематики ще раз підтверджує її актуальність, зокрема є потреба в емпіричних дослідження на основі реальних статистичних даних, що дозволять проводити перевірку взаємозв'язку між показниками. Крім того, не зроблено акцент на комплексному аналізі взаємозв'язків між інноваціями, рівнем людського розвитку та диференціацією доходів.

Метою роботи є емпіричний аналіз взаємозв'язку диференціації доходів з інноваціями та рівнем людського розвитку. Використані методи кореляційно-регресійного, графічного та кластерного аналізу.

Дані. Вибірка сформована з 103 країн світу, які відрізняються за рівнем доходу (за класифікацією Світового Банку [15]) та географічним розміщенням, зокрема це країни Європи та Центральної Азії, Латинської та Північної Америки та інші.

Дані статистичних показників за 2018 рік. Показник, що демонструє рівень інновацій в країні – Глобальний індекс інновацій (The Global Innovation Index – GII) [16], а людського розвитку – Human Development Index – HDI [17]. Відповідно до значень цих показників формується рейтинг країн. Розрахунок Глобального індексу інновацій передбачає розрахунок з урахуванням витрат та результатів інновацій в країні. Це виміри показників, зокрема, людського

капіталу, бізнес середовища, розвитку інфраструктури та інше. [16] Індекс людського розвитку розраховується на основі показників доходу (ВВП на душу населення), рівня освіченості населення та тривалості життя, що є основними показниками людського потенціалу у країні. [17] В даній вибірці сформовано рейтинг країн за цими показниками. Лідером за показником HDI є Норвегія, а за GII у неї лише 18-е місце, а 1-е місце за значенням GII займає Швейцарія та 2-ге за HDI.

Нерівність в розподілі доходів відображає значення коефіцієнта Джині (Gini index – G). У вибірці Словаччина – країна, яка має мінімальне значення $G=0,209$, що свідчить про низький рівень диференціації доходів та найближче до повної рівності ($G=0$). Максимальне значення ($G=0,577$) у Південної Африки, що демонструє високий рівень нерівності, що близько до повної нерівності, коли $G=1$. Середнє значення по вибірці $G=0,367$.

Основні результати дослідження. Проведено кореляційно-регресійний аналіз, який передбачає розрахунок кореляційної матриці (табл.1). В ній показані значення коефіцієнтів кореляції від'ємні та позитивні, що демонструє зворотний або прямий зв'язок відповідно, а також тісноту зв'язку. [18]

Таблиця 1
Кореляційна матриця

Показники	GII	G	HDI
GII	1		
G	-0,5058	1	
HDI	0,8538	-0,4684	1

Джерело: розраховано автором за даними [15], [16], [17], [19].

Таким чином, за даними табл.1. спостерігаємо тісний прямий зв'язок між GII та HDI . Позитивна кореляція свідчить про зміну показників в одному напрямку (зростання одного приводить до росту іншого). Зокрема, в емпіричному дослідженні [3] отримано такий самий результат та показано, що дослідження та розробки (інновації) статистично значимі та позитивні для людського розвитку.

Проведено графічний аналіз між інноваціями та людським розвитком (рис.1), що підтверджує наявність прямого лінійного зв'язку між показниками. Зокрема, отримане високе значення коефіцієнтів детермінації (R^2) підтверджує наявність лінійного тренду: зростання рівня інновацій призводить до підвищення рівня людського розвитку. В свою чергу, інвестиції в людський ресурс дають зворотний позитивний ефект для інноваційної сфери діяльності. Саме так пояснюється причинно-наслідковий зв'язок показників, що підтверджено емпіричним аналізом.



Рисунок 1. Графічний аналіз залежності інновацій та людського розвитку
 Джерело: побудовано автором за даними [16] та [17].

Оскільки, інновації та людський розвиток мають такий зв'язок в одному напрямку, то виникає питання: чи однаковий характер взаємозв'язку вони матимуть з показником нерівності в розподілі доходів?

Зворотний зв'язок виявлений між інноваціями та Джині, а також між людським розвитком та Джині (табл.1). Від'ємна кореляція показує, що при спаданні одного інший зростає. Тісний від'ємний зв'язок між Джині та HDI був отриманий в роботі [13] для групи країн з високим рівнем розвитку.

Графічний аналіз (рис.2) дає можливість вияви та візуально проаналізувати характер залежності між показниками. Зокрема, є аргументи на користь того, що інновації сприяють скороченню нерівності (рис.2-а). Зв'язок між HDI та Джині (рис.2-б) є нелінійним та обрано параболічний вид. Оскільки є країни, де зростання людського розвитку супроводжується ростом нерівності, але більша частина об'єктів вибірки зосереджена в іншій частині, де скорочення нерівності супроводжується зростанням рівня людського розвитку. Як було відзначено в роботі [13] зміни в напрямку зв'язку пояснюється рівнем розвитку країни, що визначено за значенням HDI.

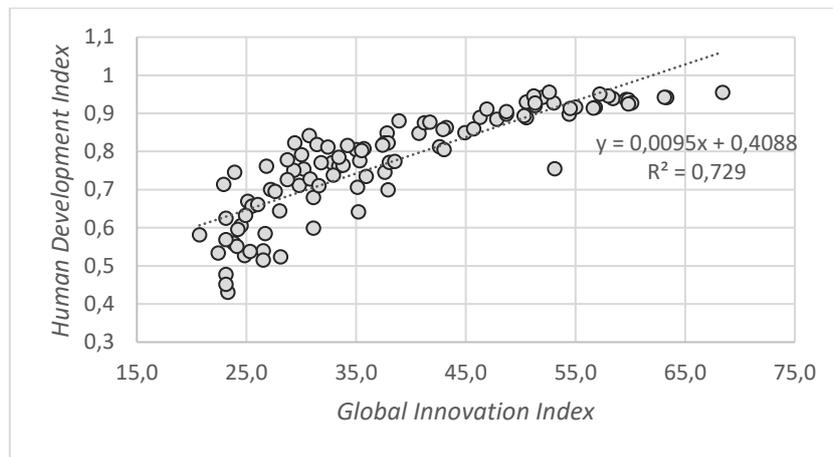

Рисунок 2. Графічний аналіз взаємозв'язку нерівності з
 а) – інноваціями та б) – людським розвитком

Джерело: побудовано автором за даними [15], [16], [17], [19].

Реалізовано кластерний аналіз та побудовано карти Кохонена [20] в середовищі середовище Deductor Studio Academic. Це дозволить виділити однорідні групи країн з відповідними значеннями показників, а саме: коефіцієнт Джині (G), індекс інновацій (GII) та рівень людського розвитку (HDI). Алгоритм реалізації дозволив отримати наступні результати (рис.3). Сформовано 3 кластери (0-й, 1-й та 2-й), що характеризуються статистичними профілями (рис.4).

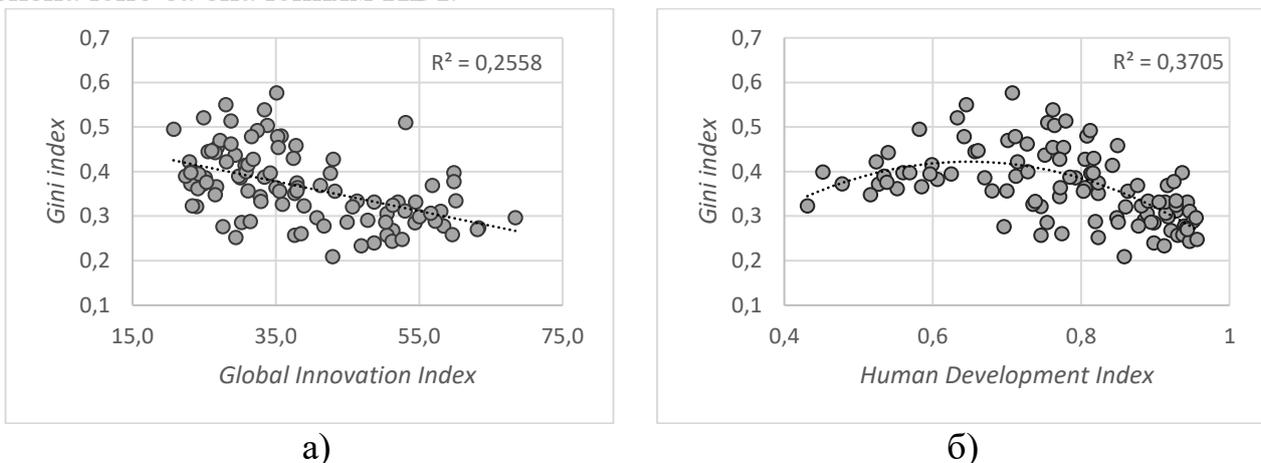

Рисунок 3. Карти Кохонена та розподіл на кластери

Джерело: результат реалізації алгоритму за даними [15], [16], [17], [19].

		Кластери			
		0	1	2	Итого
Поля	Показатели				
9.0 HDI	Значимость				
	Среднее	0,642675	0,9160606061	0,7916666667	0,7736601942
	Стандартн. откл.	0,1037722821	0,02872818672	0,05227931175	0,1361527079
	Стандартн. ошиб.	0,01640783848	0,005000935404	0,009544852778	0,01341552494
9.0 GII	Значимость				
	Среднее	0,2756	0,5337272727	0,3598	0,3828252427
	Стандартн. откл.	0,04183042691	0,06273021238	0,05743566116	0,121956391
	Стандартн. ошиб.	0,006613971226	0,01091992833	0,01048626907	0,01201672028
9.0 G	Значимость				
	Среднее	0,4346	0,2965454545	0,3541333333	0,3669320388
	Стандартн. откл.	0,05952581857	0,04215825165	0,06068047083	0,08003727834
	Стандартн. ошиб.	0,009411858314	0,007338809626	0,01107868756	0,007886307369

Рисунок 4. Статистичні профілі кластерів

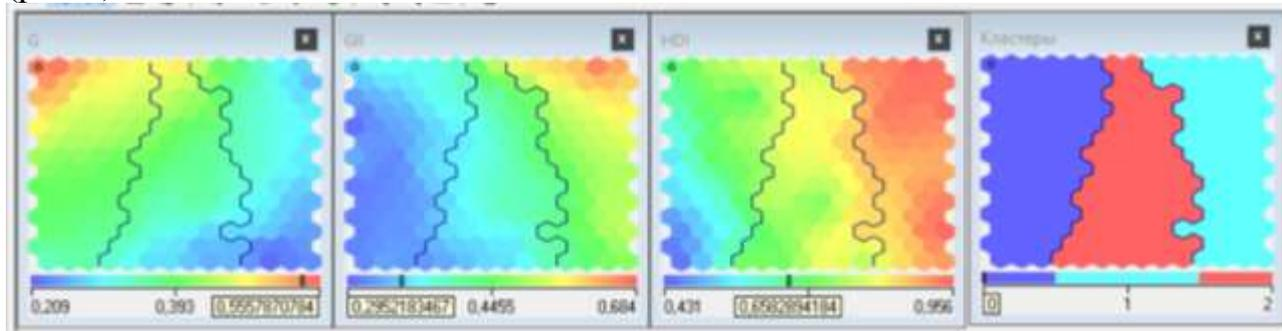
Джерело: результат реалізації алгоритму за даними [15], [16], [17], [19].

Характеристика кластерів:

0-й кластер (40 країн) – високий рівень нерівності в розподілі доходів при низьких показниках людського розвитку та індексу інновацій. Зокрема, це країни Південної Африки, Бразилія, Колумбія, Індія та ін.

1-й кластер (33 країни) – низький рівень диференціації доходів супроводжується високими показниками інновацій та рівнем людського розвитку.

До нього потрапили такі країни як Словаччина, Норвегія, Швейцарія, Іспанія, США та ін.

2-й кластер (30 країн) характеризується середніми показниками по вибірці, а це такі країни: Україна, Болгарія, Грузія, Румунія, Молдова та інші.

Висновок. За результатами дослідження виявлено взаємозв'язок між інноваціями, рівнем людського розвитку та диференціацією доходів населення. Було виявлено наявність лінійного (за рахунок впровадження інновацій нерівність в розподілі доходів здатна скорочуватися) та нелінійного зв'язку (підвищення рівня людського розвитку по різному позначається на нерівності). Це підтверджено результатами кореляційно-регресійного та графічного аналізу.

Кластерний аналіз дозволив сформувати 3 групи країн, які характеризуються певними співвідношеннями показників та дозволяють виявити закономірності між диференціацією доходів, інноваційними процесами та рівнем людського розвитку.

Список літератури:

1. Pellicer-Sifres, V., Belda-Miquel, S., López-Fogués, A., Aristizábal, A. B. (2017). Grassroots social innovation for human development: An analysis of alternative food networks in the city of Valencia (Spain). *Journal of Human Development and Capabilities*, 18(2), 258-274. <https://doi.org/10.1080/19452829.2016.1270916>.
2. Ejemeyovwi, J. O., Osabuohien, E. S., Osabohien, R. (2018). ICT investments, human capital development, and Institutions in ECOWAS. *International Journal of Business Research*, 15(4), 463-474. <http://dx.doi.org/10.1504/IJEBR.2018.092151>.
3. Azuh, D. E., Ejemeyovwi, J. O., Adiat, Q., Ayanda B. A. (2020). Innovation and Human Development Perspectives in West Africa. *SAGE Open*, 10(4). <https://doi.org/10.1177/2158244020983277>.
4. Liu, Q. and C.-Y. Cynthia Lin Lawell. (2015). The effects of innovation on income inequality in China. Shandong Province Educational Department.
5. De Palo, C., Karagiannis, S. and Raab, R. (2018). Innovation and inequality in the EU: for better or for worse?, EUR 29303 EN, Publications Office of the European Union, Luxembourg. <http://dx.doi.org/10.2760/365700>.
6. Aghion, P., Akcigit, U., Bergeaud, A., Blundell, R., and Hémous, D. (2019). Innovation and top income inequality. *Review of Economic Studies*, 86, 1-45. <https://doi.org/10.1093/restud/rdy027>.
7. Kuznets, S. (1955). Economic Growth and Income Inequality. *The American Economic Review*, 45(1), 1-28.
8. Barro, R. (2000). Inequality and Growth in a Panel of Countries. *Journal of Economic Growth*, 5(1), 5-32.
9. Forbes, K. J. (2000). A Reassessment of the Relationship between Inequality and Growth. *American Economic Review*, 869-887.
10. Ranis, G. (2004). Human Development and Economic Growth. Yale University Economic Growth Center Discussion Paper, (887).
11. Galor, O. (2009). Inequality and Economic Development: The Modern Perspective. Edward Elgar Publishing.

12. Grimm, M., Harttgen, K., Klasen, S., Misselhorn, M., Munzi T., and Smeeding, T. (2010). Inequality in Human Development: An Empirical Assessment of 32 Countries. *Soc Indic Res*, 97(2), 191-211. <https://dx.doi.org/10.1007%2Fs11205-009-9497-7>.
13. Merkulova T.V. (2010). Economic Growth and Inequality: Institutional Aspect and Empirical Analysis. *World of Russia*, 2, 59-77. (in Russian)
14. Thiel, F. (2016). The Effect of Inequality on (Human) Development – Insights from a Panel Analysis of the Human Development. Retrieved from <http://hdl.handle.net/2445/100229>.
15. World Bank Open Data (World Bank). Retrieved from <https://data.worldbank.org/>.
16. The Global Innovation Index (GII). Retrieved from <https://www.globalinnovationindex.org/Home>.
17. Human Development Index (HDI). Retrieved from <http://hdr.undp.org/en/content/human-development-index-hdi>.
18. Yantsevich, A.A., Dyachkova, O.V. (2018). Probability theory and mathematical statistics: textbook. manual in 2 parts Part 2. Mathematical statistics. Kharkiv: VN KhNU Karazina. (in Ukrainian)
19. Eurostat. Database. Retrieved from <https://ec.europa.eu/eurostat/data/database>.
20. Kohonen, T. (1991). Self-Organizing maps: Optimization approaches Artif. Neural Netw, 1, 891-990.

СОЦІАЛЬНО-ЕКОНОМІЧНИЙ РОЗВИТОК КИТАЮ В УМОВАХ ГЛОБАЛІЗАЦІЇ

Добреля Ольга Ігорівна

студентка магістратури за спеціальністю 072 Фінанси,
банківська справа та страхування
Університет банківської справи

Науковий керівник:

Пухир Світлана Тимофіївна
Доктор економічних наук, доцент,
професор кафедри цифрової та міжнародної економіки
Університет банківської справи

Світовий устрій швидко пристосовується до геополітичних змін спричинених викликами глобалізації. Однією з основних умов економічного зростання будь-якої країни є побудова системи, що дає змогу швидко адаптуватись до сучасних соціально-економічних процесів. Феномен зростання китайської економіки є прикладом системи, що здатна змінюватись, максимізуючи переваги міжнародного співробітництва та зберігаючи систему директивного управління. Економічне зростання, яке демонструє сучасна Китайська народна республіка, завдячує чотирьом десятиліттям реформ, котрі почали проводитись з 1978 року. Основою проведених реформ є політика відкритості, що передбачала використання можливостей глобалізації, а саме приваблення іноземних інвестицій. Перелік змін, яких зазнала китайська модель розвитку економіки можна розділити на три етапи: епоха прискорення індустріалізації та побудови соціалізму, ринкова трансформація та побудова соціалізму з характеристиками адаптованими до наявних культурних та політичних чинників, інноваційна економіка і побудова соціалізму з китайською специфікою в нову еру [1].

Характеристиками перехідного періоду від моделі економічного розвитку закритої соціалістичної країни до відкритої країни з ринковим механізмом (соціалізм з китайською характеристикою) є:

- політика реформ: структурна трансформація економічної системи та її модернізація від сільського господарства до високотехнологічних галузей, розвиток сфери послуг та збільшення виробництва;
- політика відкриття та інтеграції у світову економіку: створення спеціальних економічних зон, збільшення зовнішньої торгівлі та перетворення Китаю на світового експортера товарів споживання, відкриття китайської економіки для іноземних інвестицій;
- розвиток науки та інновацій: стимулювання фундаментальної науки та прикладної науки (у науково-дослідних установах, на виробництвах та підприємствах) розроблення власних інновацій, комерціалізація інновацій у всіх галузях промисловості та сільського господарства, реформування

системи захисту інтелектуальної власності.

- урбанізація: заохочення сільських робітників мігрувати до міст, розвиток міської інфраструктури, розвиток промисловості та сфери послуг (освіти, медицини тощо). Станом на 2010 р. Рівень урбанізації досяг 48% [1].

У контексті 21 століття Китай є одним з провідних суб'єктів економіки, особливо в торгівельній та інвестиційній сферах. З 1978 до 2019 рр. середньорічне зростання Китаю становило 9,6%, що більше ніж у будь-якій країні за аналогічний період.



Рис.1 Структура ВВП Китаю 2015-2020 рр. [2]

2019 рік ознаменувався поширенням Covid-19, батьківщиною якого став саме Китай. Локдаун, зупинка виробництва, закриття кордонів, скорочення міжнародних торгівельних оборотів вплинули на економіку Китаю та об'єми внутрішнього валового продукту (рис.1).

З розвитком глобалізаційних процесів та поширенням інформаційних технологій для розуміння загальної соціоекономічної ситуації країни необхідним є аналіз її позицій у глобальних економічних рейтингах(табл.1).

Таблиця 1

Назва індексу	Позиція в рейтингу		
	2018	2019	Зміна
-	2018	2019	Зміна
Global inovation index	18	14	4
Human development index	86	85	1
Index of economy freedom	110	100	10
IMD world Competiteveness Index	13	14	-1
KOF Index of globalization	79	80	-1

Розраховано автором на основі даних вказаних рейтингів [3]

Отже, ми можемо підсумувати, що економіка Китаю характеризується високими показниками розвитку, динамічним ростом ВВП. Структура ВВП, глобальний інноваційний індекс та індекс глобальної конкурентоспроможності демонструють здатність запровадженої економічної системи до подальшого розвитку в умовах викликів глобалізації. В свою чергу показники, що відображають людський розвиток, бідність, грамотність, рівень життя та економічної свободи є недостатньо високими, щоб характеризувати Китайську народну республіку як світового лідера соціального розвитку. Але варто зауважити, що деякі показники беруть до уваги державний устрій, що передбачає директивне управління, яке унеможливорює існування певних складових економічної свободи.

Список використаної літератури:

1. Дроботюк О. В. Еволюція моделі економічного розвитку КНР / О.В. Дроботюк // Україна–Китай, № 17(3), 2019. URL: <https://sinologist.com.ua/drobotyuk-o-v-evolyutsiya-modeli-ekonomichnogorozvytku-kr/>
2. Distribution of the gross domestic product (GDP) across economic sectors in China from 2010 to 2020// URL:<https://www.statista.com/statistics/270325/distribution-of-gross-domestic-product-gdp-across-economic-sectors-in-china/>
3. WORLD DEVELOPMENT INDICATORS // URL: <https://datatopics.worldbank.org/world-development-indicators/>

РАЗВИТИЕ ЭЛЕКТРОННЫХ СРЕДСТВ ПЛАТЕЖА В РЕСПУБЛИКЕ ТЫВА

Кара-оол А.Л.

Новосибирский государственный университет
экономики и управления «НИНХ»
г. Новосибирск

Многие годы продолжается дискуссия о преимуществах и недостатках наличного и безналичного денежного обращения. Сторонники развития наличных денежных средств настаивают на традиционности данного платежного инструмента, высоком доверии населения, а также высокой доли безопасности.

Повышение эффективности ЭСП в России становится все более актуальным в связи с развитием объемов платежей и совершенствованием самой национальной платежной системы России, что определяет интерес оценки развития электронных средств платежа, в первую очередь, *используемых физическими лицами*.

В рамках исследования рассмотрим рынок электронных средств платежа регионов Сибирского федерального округа с наименьшим значение плотности населения.

К регионам с наименьшим значением плотности населения относятся Красноярский край, Республика Тыва, Республика Алтай, Иркутская область, Томская область.

Рассмотрим доступность ЭСП в регионах Сибирского федерального округа.

При определении доступности платежных карт и счетов с дистанционным доступом к банковскому счету, достаточность будем определять по формулам:

✓ Платежные инструменты доступны - $K > 1$ либо $K = 1$, то есть на каждого экономически активного жителя, или юридического лица приходится около 1 платежного инструмента.

✓ Платежные инструменты доступны - $K < 1$, то есть на каждого экономически активного жителя, или юридического лица приходится менее 1 платежного инструмента.

✓ Торговые организации обеспечены Pos-терминалами – $K_{Opos} > 1$ либо $K_{Opos} = 1$, то есть каждая торговая организация обеспечена Pos-терминалом.

✓ Торговые организации обеспечены Pos-терминалами – $K_{Opos} < 1$, то есть не все торговые организации обеспечены Pos-терминалами.

При расчете коэффициентов доступности Pos-терминалов, предлагаем количество Pos-терминалов рассчитывать на 1 тысячу человек.

Рассчитаем показатели развития электронных средств платежа (Таблица 1).

INTERACTION OF SOCIETY AND SCIENCE: PROSPECTS AND PROBLEMS

Таблица 1. - Расчет коэффициента доступности ЭСП, по состоянию на 01.01.2019 в регионах с наименьшим значением плотности населения.

Источники: www.cbr.ru, <http://www.gks.ru>, составлено авторами

Показатели / Регион	Плотность населения, км ²	Количество эмитированных карт, тыс. ед.	Количество открытых счетов с дистанционным доступом через сеть Интернет, тыс. ед.	Количество открытых счетов с дистанционным доступом через абонентские устройства связи, тыс. ед.	Количество POS-терминалов, установленных в организациях торговли и услуг, тыс. ед.	Количество численности экономически активного населения, тыс. ед.	КД пк	КД сдд1	КД сдд2	КД pos
Республика Алтай	2,36	318,8	264,7	264,4	3,00	126,2	2,5	2,1	2,1	23,8
Республика Тыва	1,92	476,4	385,5	285,4	4,20	215,6	2,2	1,8	1,3	19,5
Красноярский край	1,21	5 200,9	3 480,0	2 998,5	49,30	2199,4	2,4	1,6	1,4	22,4
Иркутская область	3,09	4 426,4	3 027,1	2 947,1	50,90	1907,9	2,3	1,6	1,5	26,7
Томская область	3,43	1 910,5	1 144,7	1 244,1	19,90	955,7	1,9	1,2	1,3	20,8

В таблице 1 приведено распределение регионов по доступности платежных инструментов. Данные таблицы свидетельствуют о том, что все экономически активные жители обеспечены платежными инструментами на достаточном уровне: во всех исследуемых регионах каждый житель в среднем пользуется 2 платежными картами, имеет более 1 счет с дистанционным доступом через сеть Интернет, и более 1 счета через абонентские устройства связи.

Для определения достаточной или недостаточной доступности Pos-терминалов в регионах с наименьшим значением плотности населения, также определим границы типологических групп: выявим отклонения от максимальной до минимальной границ и делением полученной суммы на требуемое количество типологических групп (в нашем случае - 2). Полученное значение является шагом, позволяющим определить границы типологических групп. Таким образом, границы первой группы (если она не является крайней) получаем следующим образом: верхняя граница – максимальное значение, нижняя – разность между максимальным значением и шагом, вторая группа – минимальная граница первой группы (являющийся для второй максимальной) и разность между этой границей и шагом. Таким образом, исходя из полученных расчетов показателей доступности Pos-терминалов (Таблица 1), при среднем значении интегрального показателя, равном 3,6 группы имеют следующие границы:

А. Регионы с недостаточным уровнем доступности Pos-терминалов	19,5 -23,1
Б. Регионы с достаточным уровнем доступности Pos-терминалов	23,1 - 26,7

Таблица 2. - Оценка доступности Pos-терминалов в регионах Сибирского федерального округа с наименьшим значением плотности населения.

Регионы с недостаточным уровнем доступности Pos-терминалов	Регионы с достаточным уровнем доступности Pos-терминалов
Республика Тыва	Республика Алтай
Томская область	Иркутская область
Красноярский край	

Таким образом, к регионам с недостаточным количеством Pos-терминалов отнесены Республика Тыва, Томская область и Красноярский край.

Далее рассмотрим характер потребительских предпочтений населения в снятии наличных денежных средств или оплате товаров и услуг с использованием платежных карт, и рассчитаем коэффициент функционального использования карт.

Таблица 3. -Расчет коэффициента функционального использования платежных карт – Кфи по состоянию на 01.01.2019 г.в регионах с наибольшим значением плотности населения.

Источник: составлено авторами

Показатели Регион	Объем операций, по оплате за товары и услуги, млрд. руб.	Объем операций, по снятию наличных денежных средств, млрд. руб.	Фактическое значение показателя Кфи
1	2	3	4
Республика Алтай	18,5	22,1	0,8
Республика Тыва	22,3	40,1	0,5
Красноярский край	389,4	532,6	0,7
Иркутская область	341,3	387,7	0,9
Томская область	158,3	165,3	1,0

Расчеты показали, что население в наибольшей степени предпочитает снятие наличных денежных средств с платежных карт оплате за товары и услуги. Наименьший показатель функционального использования отмечается в Республике Тыва - 0,5. В Красноярском крае, Иркутской области и в Республике Алтай также проявляется потребительское предпочтение к снятию наличных денежных средств. Данная тенденция, в первую очередь свидетельствует о слабо развивающейся инфраструктуре обслуживания карт в субъектах.

Далее рассмотрим масштабы влияния безналичных расчетов с использованием электронных средств платежа на общий объем безналичных переводов денежных средств Сибирского федерального округа. Для этого рассчитаем удельный вес прироста операций, совершенных с использованием ЭСП в общем объеме прироста безналичных операций (Таблица 4).

Таблица 4. - Расчет показателя удельного веса прироста операций, совершенных с использованием ЭСП, в общем объеме прироста безналичных платежей - УДбп, по состоянию на 01.01.2019 г.в регионах с наименьшим значением плотности населения.

Показатели Регион	Прирост общего объема безналичных платежей, млрд. руб.	Прирост операций, совершенных с использованием ЭСП, млрд. руб.	Фактическое значение показателя УДбп
1	2	3	4
Республика Алтай	179,5	16,1	9,0%
Республика Тыва	366,0	26,1	7,1%
Красноярский край	7721,9	687,5	8,9%
Иркутская область	3115,0	305,8	9,8%
Томская область	961,2	79,1	8,2%

Прирост операций, совершенных с использованием ЭСП в общем объеме прироста безналичных платежей отражает значительную характеристику - в среднем около 9%. Лидирующую позицию занимает регион с наибольшим количеством Pos-терминалов (50,9 тыс. ед.) и с наибольшей плотностью населения – 3,09 км². Наименьшие показатели отмечаются в Республике Тыва.

К регионам с развитым рынком электронных средств платежа отнесена Иркутская область. Данный регион не нуждается в стимулировании со стороны регулятора и исполнительных органов власти.

К регионам с перспективно-развивающимся рынком электронных средств платежа отнесены Республика Тыва, Красноярский край. В указанных регионах требуется воздействие со стороны регулятора и исполнительных органов власти, в части оказания содействия в увеличении количества Pos-терминалов и пользователей ЭСП.

К региону с условно-перспективным рынком электронных средств платежа отнесена Республика Алтай – в указанном регионе требуется воздействие со стороны регулятора и исполнительных органов власти, в части проведения мероприятий по повышению доверия к ЭСП. К данным мероприятиям можно отнести уроки по финансовой грамотности, публикация в СМИ, проведение расширенных семинаров, применение административных ресурсов.

К региону с отсталым рынком ЭСП отнесена Томская область. В данном регионе необходимо многоаспектное стимулирование со стороны регулятора и исполнительных органов власти.

Список использованной литературы

1. Ионов В.М. О месте и роли наличных денег в мировой экономике (Исчезнут ли наличные деньги?) // Деньги и кредит. - №10. – 2016г.
2. Наличные деньги и электронные средства платежа: проблемы, тенденции // Деньги и кредит. - 2012 - №7.- С.3-23.

3. Трачук А.В., Голембиовский Д.Ю. Перспективы распространения безналичных розничных платежей // Деньги и кредит - №7-2012г.-С.24-31

4. Воронкова Е.К., Громова Е.И., Паушева Т.Е. Рынок электронных финансовых услуг России и финансовая доступность: проблемы и возможности/Е.К. Воронкова, Е.И. Громова, Т.Е. Паушева// Проблемы экономики и Юридической практики. - 2017. - №2. - С.48-50.

5. Кара-оол А.Л., Шмырева А.И. Оценка развития безналичных расчетов на примере Новосибирской области. / А.Л. Кара-оол. А.И. Шмырева // Экономика и предпринимательство. – 2017. - №.5. – с.302-307.

МІКРОЕКОНОМІЧНІ АСПЕКТИ РОЗВИТКУ В УМОВАХ КОНКУРЕНЦІЇ

Кравець І.М.

к.е.н., доцент кафедри менеджменту,
фінансів, банківської справи та страхування
Хмельницький університет управління та права
ім. Леоніда Юзькова

Диса К. П.

студентка 2 курсу спеціальності
фінанси, банківська справа та страхування,
Хмельницький університет управління та права
ім. Леоніда Юзькова

У сучасному світі конкуренція є потужним інструментом ринкової економіки, рушійною силою, що змушує виробників підвищувати ефективність виробництва, знижувати виробничі витрати, поліпшувати якість продукції (продукції, робіт, послуг), прискорювати впровадження новітніх наукових і технологічних знань і застосовувати організаційні та структурні зміни. Керівники вітчизняних підприємств розуміють, наскільки важливо планувати стратегію довгострокового виживання і пристосовуватися до швидко змінного навколишнього середовища. Відтак, мікроекономічні аспекти розвитку в умовах конкуренції є і залишатимуться актуальними.

Серед перешкод на шляху економічного зростання та підвищення продуктивності праці в Україні неефективні ринки через обмежену конкуренцію відіграють важливу роль. На багатьох ринках домінують олігополія або монополія. Така ситуація зберігається через інтенсивне лобіювання [1]. Дослідження показують, що ринки з більш інтенсивною конкуренцією не тільки сприяють зменшенню інфляції, але також забезпечують найбільший приріст продуктивності в національній економіці. Ці сектори можуть поглинути величезні іноземні інвестиції та перетворити їх на економічне зростання. Таким чином, не сам сектор як одержувач іноземних інвестицій та експортер на світові ринки, але й структура ринку та тиск конкуренції в ній відіграють важливу роль у трансформації вигод від відкритості торгівлі та фінансової лібералізації до економічного зростання [2].

Фактори формування конкурентоспроможності підприємства поділяють на внутрішні і зовнішні. До внутрішніх чинників відносять: система та методи управління фірмою; рівень технологій процесу виробництва; рівень організації процесу виробництва; система довгострокового планування; орієнтація на маркетингову концепцію; інноваційний характер виробництва. Зовнішніми чинниками вважаються: політичні обставини в державі; економічні зв'язки; наявність конкурентів; розміщення виробничих сил; наявність сировинних

ресурсів; загальний рівень техніки та технологій; система управління промисловістю; концентрація виробництва; законодавча база [3, с. 32].

За ринкових умов вагомими чинниками конкурентоспроможності підприємства є величина ринкової пропозиції, ринкові ціни, параметри продукції конкурентів, умови продажу товарів та надання послуг, а також рівень розвитку науково-технічного прогресу та його інтеграції у виробничий процес.

З метою забезпечення конкурентоспроможності важливо детальніше приділити увагу мікроекономічним проблемам. Якщо розглянути питання що саме потрібно виробляти, то на нього мають давати відповідь підприємці при організації своїх виробництв. Варто вибрати той вид продукції, який буде актуальним і забезпечить прибуток і процвітання компанії. У ринковій економіці на це питання відповідає сам ринок. Якщо є потреба в продукті, тобто якщо його реалізація збільшується, виробництво цього продукту буде розширюватися. Це буде означати зростання ціни і попиту на відповідні ресурси. Отже, при вирішенні питання «що виробляти?» споживачі несуть відповідальність за свої ресурси.

Окрім проблеми «що виробляти?», існує проблема «як виробляти?» та «для кого виробляти?». Проблема «як виробляти?» пов'язана з способом поєднання ресурсів, організацією виробництва, технологією виробництва. Розв'язання проблеми «для кого виробляти?» залежить від побажань, смаків та можливостей споживачів купити певний товар. В основі вирішення проблеми лежать грошові доходи споживачів. Бажання і можливості покупців придбати певний товар також залежать від ціни товару, ціни доповнюючого товару (товару комплекту), ціни товару заміника (товару-субституту) [4].

Конкурентними перевагами традиційно вважаються нижчі ціни та вища якість продукції, відомий бренд підприємства, високотехнологічне виробництво, ексклюзивність продуктового ряду, ресурсоекономність, вигідне місцезонаштування, висока кваліфікація персоналу, функціонування у спеціальних зонах або офшорах. Закон конкуренції насамперед спрямований на те, щоб на ринку виживали та залишались лише ті суб'єкти економічної діяльності, які здатні більш ефективно використовувати обмежені ресурси та запропонувати на ринок продукцію, котра користується попитом за наявних характеристик та у порівнянні з іншими суб'єктами ринку [5, с.3].

Досвід Центральної та Східної Європи показує, що країни, які змогли побудувати конкурентні ринки та прийняли відповідне регулювання, виглядають сильніше в умовах глобальної кризи. Україна ще не досягла повної інтеграції у світову економіку та не має ефективних внутрішніх ринків. Тому іноді іноземні інвестиції призводять до зменшення конкуренції, оскільки місцеві виробники вимиваються з ринків, а продуктивність у довгостроковій перспективі фактично зменшується [6]. Завдання розробки стратегії сталого зростання полягає не в тому, щоб підбирати «правильні» сектори для іноземної конкуренції або відкривати економіку до крайності, але створювати конкурентні ринки та забезпечувати необхідні структурні реформи.

Так, в умовах досконалої конкуренції окрема фірма не впливає на ринкову ціну товару, а її успішність визначається рівнем витрат. В умовах чистої

монополії фірма має абсолютну ринкову владу, але вона залежить від еластичності попиту на товар. Ще більш ускладнюється поведінка фірми на олігопольному ринку, де кількість конкурентів незначна та існує всезагальна залежність фірм. Проте загальним правилом вибору оптимального рівня випуску продукції є рівність граничних витрат фірми та граничного доходу. Саме тоді фірма буде досягати поставленої мети [7].

Таким чином, можна зробити висновок, що в ринкових умовах конкуренція дедалі більше загострюється. Завданням довгострокового економічного розвитку України та зростання добробуту нації є реалізація прогресивних зрушень у розвитку продуктивних сил суспільства. Це неможливо забезпечити без піднесення на новий якісний рівень трудової діяльності людини, підвищення конкурентоспроможності у сфері праці, яка стосується робочої сили, умов та оплати праці, її результатів (продукту праці) тощо. Важливу роль при цьому відіграє і інноваційно-інвестиційна політика в державі. Варто розуміти, що від результатів конкурентної боротьби залежить вирішення державою внутрішніх проблем зайнятості, підвищення конкурентоспроможності національної економіки, досягнення високих темпів економічного зростання та забезпечення економічної і політичної безпеки країни.

Список використаних джерел:

1. Грінченко Ю.Л. Мікроекономічні аспекти економічного зростання URL: <http://dspace.onu.edu.ua:8080/handle/123456789/20171>
2. Шаповал В.М. Формування та розвиток конкуренції в ринковій економіці URL: <file:///C:/Users/user/Downloads/180061-D0%A2%D0%B5%D0%BA%D1%81%D1%82%20%D1%81%D1%82%D0%B0%D1%82%D1%82%D1%96-399014-1-10-20191007.pdf>
3. Должанський І.З. Конкурентоспроможність підприємства: навчальний посібник. Київ: Центр навчальної літератури, 2006. 384 с.
4. Оверченко В. І. Мікроекономіка. URL: https://umo.edu.ua/images/content/depozitar/navichki_pracevlasht/mikroekonom.pdf
5. Кузьмін О.Є. Конкурентоспроможність підприємства: планування та діагностика: /Монографія/ О.Є. Кузьмін, О.Г. Мельник, О.П. Романко; за заг. ред. д.е.н., проф. Кузьміна О.Є. – Івано-Франківськ: ІФНТУНГ, 2011. – 180 с.
6. Корнієнко С.А. Макро- та мікроекономічні проблеми ринкової системи господарювання URL: <http://biblio.umsf.dp.ua/jspui/bitstream/123456789/1749/1/1%20%D0%9A%D0%BErnienkii.pdf>
7. Смовженко Т.С. Місце і роль мікро- і макроекономіки в економічній науці URL: [http://ird.gov.ua/sep/sep20131\(99\)/sep20131\(99\)_424_SmovzhenkoTS,StebliyHY.pdf](http://ird.gov.ua/sep/sep20131(99)/sep20131(99)_424_SmovzhenkoTS,StebliyHY.pdf)

ПРОБЛЕМА ЛЕГАЛІЗАЦІЇ ДОХОДІВ, ОТРИМАНИХ ЗЛОЧИННИМ ШЛЯХОМ

Михаліцька Наталія

кандидат наук з державного управління, доцент, доцент кафедри менеджменту Львівський державний університет внутрішніх справ

Верескля Мар'яна

кандидат педагогічних наук, доцент, доцент кафедри менеджменту Львівський державний університет внутрішніх справ

Експерти визначають тіньову економіку як економічну діяльність і отриманий від неї дохід, які знаходяться за межами системи державного регулювання, оподаткування або нагляду. Закон України «Про запобігання та протидію легалізації (відмиванню) доходів, одержаних злочинним шляхом, фінансуванню тероризму та фінансуванню розповсюдження зброї масового знищення» від 6 грудня 2019 року № 361-ІХ, який набрав чинності 28.04.2020 року – це черговий крок до інтеграції найкращих практик запобігання і протидії легалізації (відмиванню) доходів, одержаних злочинним шляхом. Закон містить чимало новацій, проте якщо прагнемо до західних практик, а не до пострадянського авторитарного управління державою, то до подібних процесів потрібно приймати контрзаходи шляхом подальшого удосконалення механізмів протидії легалізації (відмиванню) доходів, одержаних злочинним шляхом, фінансуванню тероризму та фінансуванню розповсюдження зброї масового знищення.

Беручи до уваги сучасну ситуацію в Україні, можна говорити про те, що вітчизняні контролюючі органи, що відтепер володіють новими повноваженнями, даними їм законом, повинні розуміти, що ці повноваження мають застосовуватися чесно і відповідально. У противному випадку їхні дії будуть мати негативні наслідки не тільки для практичної й оперативної діяльності, але і для фундаментальних принципів, що повинні захищатися законодавством про попередження і протидію легалізації «брудних» доходів. Основний висновок полягає в тому, що фінансовий моніторинг в Україні має бути спрямований не тільки на документування фактів легалізації, але і на розкриття інших економічних злочинів.

З огляду на позитивний досвід зарубіжних країн, С.А. Барановим [1, с. 24-25] рекомендовано кілька шляхів, спрямованих на зменшення масштабів цього явища. Зокрема, запропоновано, використовуючи *досвід США*, посилити роль державних спеціальних служб з контролю над поширенням тіньової економіки в країні і їх взаємодією з державною структурою в цілому. У США співробітники служб безпеки, таких як ФБР і ЦРУ, дуже часто працюють в відомих американських концернах і корпораціях, тим самим контролюючи їх діяльність. Використовуючи *досвід Німеччини*, пропонується оптимізувати податкову систему. Так як в Україні високі ставки і кількість податків і платежів, високі

ставки відрахувань з фонду заробітної плати, важкий механізм обчислення розмірів податків і т. д., підприємства намагаються уникнути оподаткування. Якщо в країні невисокий рівень оподаткування, відсутні або зведені до мінімуму адміністративні бар'єри, прозора і проста процедура створення, реорганізації і ліквідації підприємств – мотивація підприємців до приховування своєї діяльності в тіні зводиться до мінімуму.

При прийнятті рішення про легалізацію доходів слід враховувати психологічний аспект такого рішення. Дослідження, проведені соціологічною службою Центру Разумкова, свідчать, що легалізацію тіньових капіталів в Україні вважають необхідною майже дві третини (61,4%) громадян і лише 15,9% дотримуються протилежної думки. Більшість (57,6%) громадян упевнені в тому, що необхідно створювати умови, за яких капітали, вивезені за кордон, могли б бути повернуті до України і вкладені в розвиток українських підприємств. Майже половина (45,9%) громадян вважають, що потрібно пробачити минулі порушення законів тим підприємцям, які готові вивести власні капітали – з тіні та/або повернути їх із-за кордону і вкласти в економіку України [2, с. 12].

Проблема легалізації доходів, отриманих злочинним шляхом здебільшого пов'язана з правовими аспектами розуміння даного явища та відповідно з прийнятими механізмами реагування та боротьби. У даному контексті для України актуальним є приведення українського законодавства у відповідність до європейських стандартів.

Список літератури:

1. Баранов С.А. Зарубежный опыт борьбы с тенезацией экономики. *Актуальные проблемы современности: наука и общество*. 2015. №3. С.21-25.
2. Павлютін Ю. М. Генеза протидії легалізації (відмивання) доходів, одержаних злочинним шляхом. *Південноукраїнський правничий часопис*. 2015. № 2. С. 140-143. URL: <http://www.sulj.oduvs.od.ua/archive/2015/2/43.pdf>

ЕВОЛЮЦІЙНІ АСПЕКТИ КАТЕГОРІЇ «ЕФЕКТИВНІСТЬ» У ЕКОНОМІЧНІЙ ТЕОРІЇ

Моргунова Тетяна Іванівна

доцент кафедри професійних та спеціальних дисциплін
Херсонського факультету
Одеського державного університету внутрішніх справ

Денисенко Діана Ігорівна

здобувач вищої освіти
Херсонський факультет
Одеського державного університету внутрішніх справ

Проблема визначення ефективності економічної діяльності періодично з'являється у кожного раціонально господарюючого суб'єкта. Причинами цього є такі показники, як зниження прибутку, оцінка привабливості організації для інвесторів, а також її реорганізація або входження в холдинг.

Еволюція поняття «ефективність» має довгу історію. Вперше термін «ефективність» в економічній теорії з'являється в працях представника класичної теорії В. Парето. Модель економічної ефективності, запропонована Парето, має на увазі, що добробут суспільства досягає максимуму, а розподіл ресурсів стає оптимальним, якщо будь-яка зміна цього розподілу погіршує добробут хоча б одного суб'єкта економічної системи [1].

Ефективний розподіл благ, описаний В. Парето, доповнив англійський економіст Артур Пігу, визначивши індивідуальний добробут як сукупність добробуту економічного, а також ряду нематеріальних чинників, таких як характер роботи, умови навколишнього середовища, взаємовідносини із соціумом, положення в суспільстві, умови життя, громадський порядок і безпека.

Класична економічна теорія, представниками якої є А. Сміт, Д. Рікардо та ін., не розглядає поняття «ефективність» стосовно економіки. А. Сміт [2] визначив економічні закони як об'єктивну реальність, Д. Рікардо [1] визначив залежність вартості продуктів від праці (трудова теорія вартості) і виділив основну задачу для класичної політичної економії: визначити закони, що керують розподілом доходів. К. Менгер [3], один із засновників маржиналізму, в 70-х роках ХІХ століття розробив і обґрунтував концепції суспільного блага і суб'єктивної цінності, в яких представив товар не як предмет з фізичними властивостями, а як носій властивостей, що представляє певну цінність для споживача. На підставі робіт маржиналістів, до яких крім К. Менгера відносяться У.С. Джевонс і Л. Вальрас, була сформована теорія бізнес-процесів, що мають на меті не виробництво товару, а задоволення потреб клієнта.

Інституціоналізм (представниками цього напрямку є Т. Веблен, Дж. Коммонс, Г. Адамс та ін.) виник приблизно в той же час, що і неокласична теорія, яка розглядає «економіку в чистому вигляді». Однак інституціоналісти вважали, що економіка не може існувати окремо від громадських інститутів, більш того,

на думку Т. Веблена [4], неможливо говорити про принцип оптимізації в економіці, оскільки в ринковій економіці споживачі піддаються всіляким видам тиску як громадського, так і психологічного, що змушує їх приймати нерозумні рішення.

Ефективність розподілу в сучасній інституціональній економіці визначається не моделлю загальної рівноваги В. Парето, а теорією ігор, розробленою Дж. Фон Нейманом, О. Моргенштерном і вдосконаленою Дж. Нешем. У ринковій ситуації економічний суб'єкт керується не принципом оптимізації за Парето, а принципом задовільності. До 1958 року Г. Саймон провів фундаментальні дослідження організаційної поведінки і процесів прийняття рішень, випустивши спільну з Дж. Марч працю «Організації».

Таким чином, розглядаючи еволюцію категорії «ефективність» в економічній теорії, приходимо до висновку, що економічна ефективність являє собою результативність економічної системи, що виражається у відношенні корисних кінцевих результатів функціонування до витрачених ресурсів. На мікроекономічному рівні – це відношення виробленого продукту (обсяги продажів компанії) до витрат праці, сировини, капіталу. На макроекономічному рівні економічна ефективність дорівнює відношенню виробленого продукту (ВВП) до витрат (земля, робоча сила, капітал). Можна окремо оцінювати ефективність капіталу, ефективність праці і ефективність землі.

Економічна ефективність – категорія, що оцінюється по зміні ряду показників: результативності, інтенсивності, ділової активності, соціальної ефективності та ін. Оцінка ефективності відбувається шляхом порівняння досягнутих результатів (абсолютних, статичних, динамічних) з еталонними. Еталонні показники визначаються або як плановані (закладені в бюджет), або як критичні для цілей підприємства. На підставі проведеного аналізу економічної категорії «ефективність» вважаємо, що складовими компонентами економічної ефективності є: ефективність розподілу або соціальна ефективність (алокаційна ефективність), ефективність виробництва або технічна ефективність, ефективність підприємництва. Алокаційна ефективність оцінюється за часткою займаного ринку, ширині асортиментної лінійки і рівнем конкурентоспроможності.

Ефективність підприємництва оцінюється по приросту прибутку, приросту обсягів продажів (О.В. Станіславик [5]), зміни корпоративної вартості, вартості ділової репутації, співвідношенню вхідних і вихідних фінансових потоків, крім того, важливим фактором є рентабельність продажів. У деяких випадках дослідники, наприклад, О.М. Коваленко [6], відносять до показників ефективності підприємницької діяльності підвищення конкурентоспроможності підприємства.

У сучасній економічній теорії поняття «економічна ефективність» часто замінює ряд інших понять: результативність, рентабельність, інтенсивність, прибутковість та ін. Таке заміщення має право на існування в тому випадку, коли досліджується процес управління суб'єктом економічної діяльності, не результати діяльності цього суб'єкта, а будь-які інші економічні процеси.

Поряд з поняттям інтенсивності виробництва розглядають результативність виробництва. Результативністю виробництва прийнято вважати досягнення максимальних результатів при мінімальних витратах і мінімальних ресурсах.

Отже, показники інтенсивності, результативності, продуктивності і прибутковості є визначальними для категорії «економічна ефективність». Іншими словами, ми можемо судити про економічну ефективність діяльності організації, оцінивши названі параметри. Оскільки економічні результати діяльності організації якісно відрізняються від бухгалтерських, для їх визначення використовується баланс економічного обороту. Однак показники, необхідні для оцінки ефективності, отримані методом побудови балансу економічного обороту, хоча і придатні для визначення рівня участі організації у формуванні валового внутрішнього продукту, але недостатні для оцінки економічних параметрів, що визначають добробут організації через особливості формування бухгалтерського балансу: він формується наростаючим підсумком, тому ми позбавлені можливості відслідковувати динаміку показників протягом року. Для отримання оперативних даних, які можна використовувати у визначенні економічної ефективності, слід використовувати дані бюджетування організації, як фактичні так і планові.

Список літератури:

1. Історія економічних вчень: Навчальний посібник / За ред. В. В. Кириленка. – Тернопіль: „Економічна думка”, 2007. – 233 с. URL. <http://dspace.wunu.edu.ua/bitstream/316497/498/1/Історія%20економ.%20вчень.pdf>
2. Исследование о природе и причинах богатства народов / А. Смит. URL. https://www.gumer.info/bibliotek_Buks/Econom/smit/smit_1.pdf
3. Карл Менгер: учений-теоретик, наставник, фундатор австрійської традиції / О.П. Нестеренко. URL. http://etet.org.ua/docs/ET_12_2_72_uk.pdf
4. Веблен Т. Теория праздного класса / пер. с англ. Москва: ПРОГРЕСС, 1984. 367 с.
5. Станіславик О.В. Теоретико-методологічні засади забезпечення конкурентоспроможності промислового комплексу національної економіки: монографія. Херсон: ОЛДІ-ПЛЮС, 2020. 376 с.
6. Коваленко О.М. Стратегічне управління підприємницькою діяльністю в промисловому виробництві: автореф. дис. на здобуття наук. ступеня канд. екон. наук: 08.07.01. Одеса, 2003. 20 с.

ОРГАНІЗАЦІЙНІ ПІДХОДИ ЩОДО ВНУТРІШНЬОГО АУДИТУ ЯК ВИДУ НЕЗАЛЕЖНОГО КОНТРОЛЮ

Сакун Аліна

кандидат економічних наук, доцент

Херсонський державний аграрно-економічний університет

Одним із елементів незалежного контролю є аудит, а особливо внутрішній аудит, про що свідчать організаційні принципи функціонування і той спектр послуг, який може надавати дана структура і його спрямованість на забезпечення інтересів конкретного власника.

Обсяг і мета внутрішнього аудиту змінюються й залежать від розміру, структури суб'єкта господарювання, вимог його управлінського персоналу. Внутрішній аудит складається з одного чи кількох наведених елементів (рис.1).



Рис.1.Елементи внутрішнього аудиту

Внутрішній аудит є підрозділом суб'єкта господарювання. Для вивчення і здійснення попередньої оцінки функції внутрішнього аудиту важливими критеріями є: організаційний статус – конкретний статус служби внутрішнього аудиту на суб'єкті господарювання і вплив цього статусу на об'єктивність. В

ідеальному випадку служба внутрішнього аудиту звітує перед управлінським персоналом найвищого рівня щодо своєї діяльності й не має жодної відповідальності за цю діяльність; обсяг діяльності, тобто характер і обсяг завдань, що виконуються внутрішніми аудиторами; чи здійснюється внутрішній аудит особами, які мають відповідні технічну підготовку і професіоналізм; чи належним чином здійснюється планування, контроль, перевірка та документування внутрішнього аудиту.

При організації системи внутрішнього аудиту повинні братися до уваги основні принципи її ефективності, дотримання яких є ключовою умовою успішного функціонування системи і які включають ряд основних правил: відповідальності, збалансованості, своєчасності повідомлення про відхилення, інтеграції, відповідності контролюючої і контрольованої систем, постійності, комплексності, узгодженості пропускну здатності різних ланок системи внутрішнього аудиту, розподілу обов'язків, дозволу і схвалення. Всі вони взаємопов'язані, порядок їх поєднання залежить від конкретних обставин. Принципи є основою ефективного функціонування системи внутрішнього аудиту, дотримання яких на практиці дозволяє: забезпечувати ефективне функціонування, стійкість і максимальний розвиток підприємства в умовах багатопланової конкуренції; зберігати та ефективно використовувати ресурси і потенціал підприємства; своєчасно виявляти і мінімізувати комерційні, фінансові і внутрішні ризики в управлінні суб'єктом; формувати адекватну сучасним перманентним мінливим умовам господарювання систему інформаційного забезпечення всіх рівнів управління, яка дозволяє своєчасно адаптувати функціонування господарюючого суб'єкта до змін у внутрішньому і зовнішньому середовищі тощо [1].

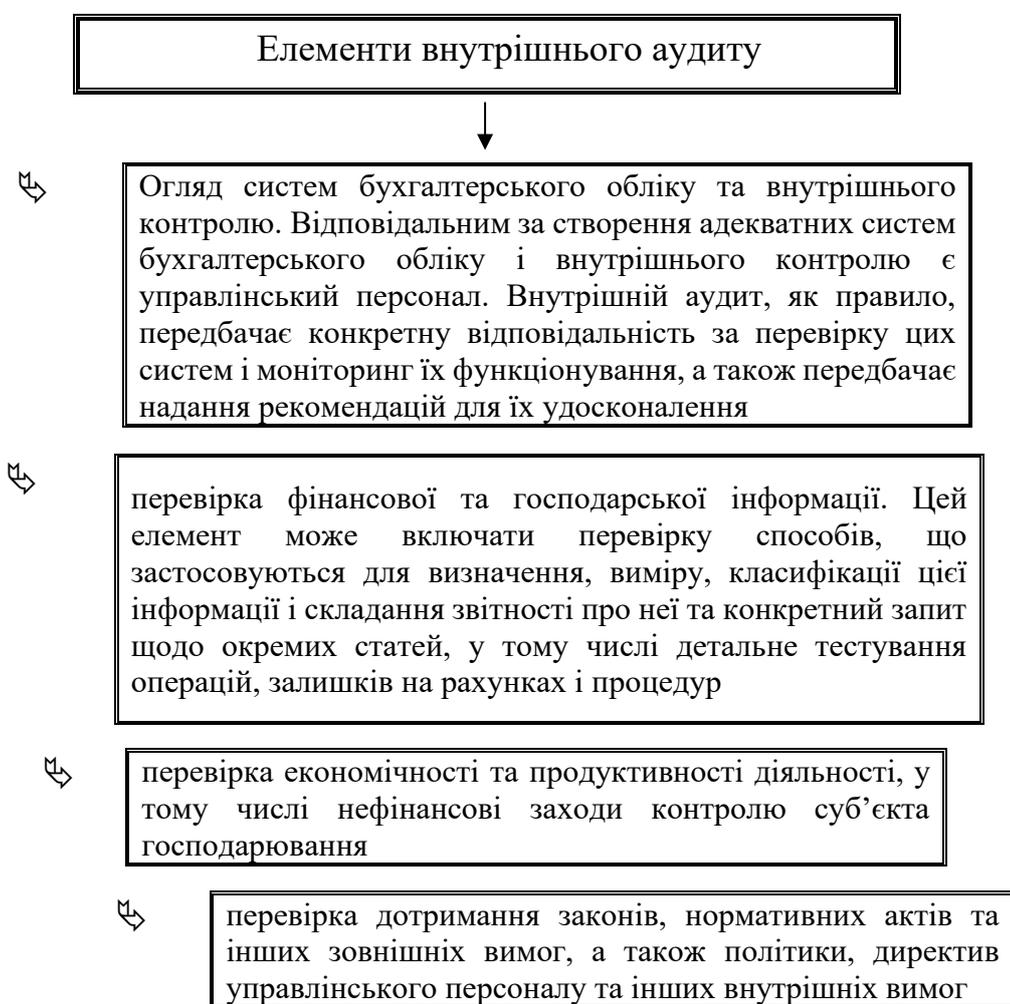
Дієвість контролю також підвищується завдяки вмілому поєднанню різних методів, способів і прийомів здійснення контролю. Традиційно серед основних методів контролю виділяють ревізію, інвентаризацію, тематичну перевірку, обстеження, внутрішній аудит, економічний аналіз тощо.

Обов'язок внутрішнього аудиту полягає у плануванні та проведенні аудиторської перевірки таким чином, щоб забезпечити достатню впевненість стосовно того, що інформація, за якою складена фінансова звітність не містить суттєвих викривлень. Внутрішній аудит включає дослідження системи бухгалтерського обліку і внутрішнього контролю. Аудиторська перевірка може здійснюватися вибірковою або суцільним методом. При цьому застосовуються такі методи перевірки, як інвентаризація, дослідження фактів дійсності, перевірки документів, дослідження господарських операцій, тестування та інші. Узагальнення та оформлення матеріалів аудиторської перевірки повинно включати висновок в аудиторському звіті. Аудиторський звіт повинен містити опис обсягу аудиторської перевірки, зазначаючи, що аудит було здійснено відповідно до Міжнародних стандартів аудиту та практики. В аудиторському звіті слід описати процес аудиторської перевірки:

- достатності та відповідності чинним правовим актам;
- правильності складання та умов виконання господарських договорів;
- наявності, стану та правильності оцінки майна;

- ефективності використання матеріальних, фінансових і трудових ресурсів;
- розрахунково-платіжної дисципліни;
- експертизи бухгалтерських балансів і звітів, правильності організації методології та техніки ведення бухгалтерського обліку;
- експертизи достовірності обліку витрат, точності формування фінансових результатів, об'єктивності використання прибутку;
- розробки обґрунтованих пропозицій щодо покращення організації системи контролю, бухгалтерського обліку і розрахункової дисципліни;
- консультування засновників, керівників підрозділів, працівників апарату управління з питань організації господарської діяльності та інших проблем [2].

До аудиторського звіту слід включити твердження аудитора про те, що аудиторська перевірка надає обґрунтовану впевненість для висловлення думки. Залежно від специфіки підприємства внутрішній аудит повинен мати положення, в якому визначається особливе місце внутрішнього аудиту, його цілі і завдання, відповідальність і взаємовідносини з іншими службами системи підприємства. Послідовність виконання функцій внутрішнього аудиту унаочнено на рис. 2



Рис. 2. Послідовність виконання функцій внутрішнього аудиту

Права, обов'язки і відповідальність спеціалістів, а також кваліфікаційні вимоги до цих посад регламентують посадові інструкції. Аудитор розробляє і документально оформляє детальний загальний план аудиторської перевірки, що є інструкцією для розробки програми аудиту. З метою забезпечення якісного проведення службою внутрішнього аудиту необхідно мати робочі документи, які є достатньо повними і детальними для забезпечення повноти аудиторської

перевірки[3]. Вони складаються й систематизуються так, щоб відповідати обставинам і потребам аудитора в кожній конкретній аудиторській перевірці.

До обов'язків служби внутрішнього аудиту необхідно віднести:

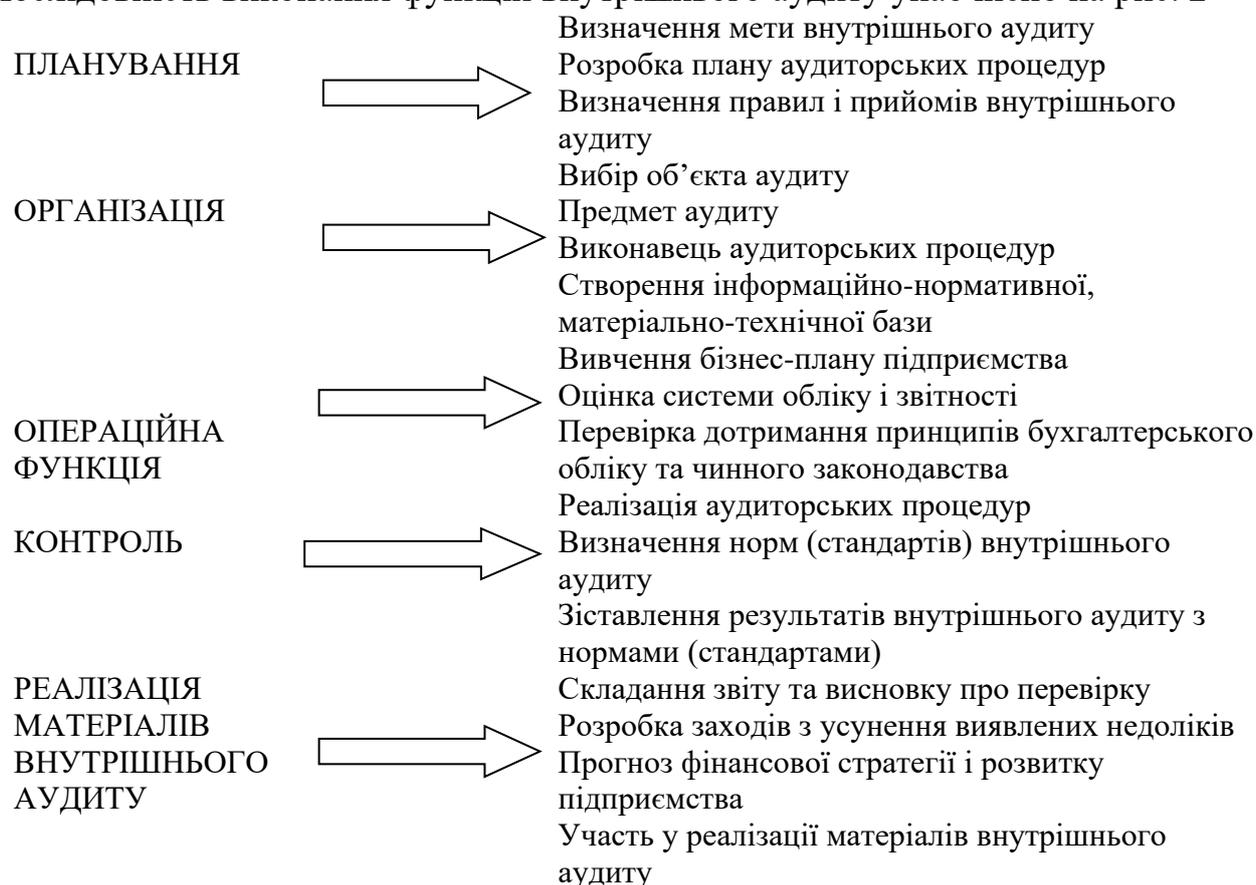
- забезпечення постійного аналізу та контролю ймовірних ризиків діяльності підприємства, оцінки повноти та надійності ведення бухгалтерського обліку, операційного та адміністративного контролю;

- забезпечення постійного контролю за дотриманням співробітниками підприємства встановленого документообороту, процедур проведення операцій, функцій та повноважень згідно з покладеними на них обов'язками;

- проведення розгляду фактів порушень співробітниками підприємства чинного законодавства України, інших нормативно-правових актів та стандартів професійної діяльності, внутрішніх документів, які регулюють та визначають політику підприємства;

- надання рекомендацій керівництву або власнику підприємства при прийнятті рішень щодо забезпечення недопущення дій, результатом яких може стати порушення чинного законодавства, інших нормативно-правових актів;

- розробку рекомендацій та вказівок щодо усунення виявлених порушень, покращання системи внутрішнього контролю та здійснювати контроль за їх використанням та виконанням;

- забезпечення схоронності та повернення одержаних від підрозділів підприємства документів на всіх носіях.

- забезпечення повноти документування кожного факту перевірки, оформлення письмово висновків, де мають бути відображені усі питання, вивчені в ході перевірки, та рекомендації, надані керівництву або власнику підприємства;

- контролювання організації роботи на підприємстві з вивчення усіма співробітниками вимог чинного законодавства України, нормативно-правових актів, інших підзаконних та відомчих актів, внутрішніх документів підприємства на підставі переліку службових обов'язків;

- керівник служби внутрішнього аудиту підприємства приймає участь у засіданнях керівних структур при обговоренні тем, які прямо або побічно стосуються внутрішнього контролю і аудиту, бухгалтерського обліку, структури або розвитку підприємства [4].

Отже, ефективність організації обліку і внутрішнього аудиту розрахунків з постачальниками та підрядниками залежить загальний фінансовий стан будь-якого підприємства. Оскільки, при здійсненні таких розрахунків може виникнути дебіторська або кредиторська заборгованість, за якою необхідно забезпечити дієвий контроль для попередження прострочення термінів платежів та переведення заборгованості у безнадійну.

Список літератури

1. Сакур А.Ж. (2020). Необхідність реформування національної облікової системи. Les tendances actuelles de la mondialisation de la science mondiale: collection de papiers scientifiques «ΛΟΓΟΣ» avec des matériaux de la conférence scientifique et pratique internationale (Vol. 1), 3 avril, 2020. Monaco, Principauté de Monaco: Plateforme scientifique européenne. Pp 24-25.

2. Міжнародні стандарти контролю якості, аудиту, огляду, іншого надання впевненості та супутніх послуг. Видання 2014 року. Частина 1 / Міжнародна федерація бухгалтерів. Аудиторська палата України. – Київ: Видавництво «Фенікс», 2015. – 985 с.

3. Сакун А., Кириченко Ю. Порядок проведення внутрішнього аудиту на підприємстві. Соціально-компетентне управління корпораціями в умовах поведінкової економіки: [матеріали міжнар. наук.-практ. конф. (18 лютого 2021 р.)] – Луцьк, 2021. – С.361-363

4. Сафарова А. Методика аудиту поточних зобов'язань *Економічний часопис*. 2015. № 1. С. 59-64.

ЕКОНОМІЧНЕ РЕГУЛЮВАННЯ В СИСТЕМІ ЗЕМЕЛЬНИХ ВІДНОСИН

Степаненко Тетяна Олександрівна,

канд. екон. наук, доцент
Харківський національний аграрний
університет ім. В.В. Докучаєва

Цигікал Петро Федорович

канд. екон. наук, доцент
Харківський національний аграрний
університет ім. В.В. Докучаєва

Процеси реформування і розвитку земельних відносин в Україні відбуваються у ринкових умовах господарювання, тому роль економічного регулювання досить важлива. Земельні відносини регулюються Конституцією України, Земельним кодексом та прийнятими до них нормативно-правовими актами. Безумовно, формування системи заходів економічного регулювання у сфері землекористування неможливо без створення науково-обґрунтованої системи якісної і економічної оцінки земель. Однак слід зазначити, що існуючі методи розрахунку цих показників не можна вважати достатньо обґрунтованими, а багато в чому вони вже не відповідають реальній економічній ситуації в країні.

За визначенням М.М. Федоров, «економічне регулювання являє собою цілеспрямовану дію за допомогою бюджетної, цінової, податкової та іншої економічної політики країни. Систему регуляторів земельних відносин складають наступні процеси: запровадження нових форм власності на землю, удосконалення системи організаційно-правових форм господарювання, встановлення грошової оцінки землі, орендна плата, оподаткування земель, стимулювання раціонального використання і охорони земель» [1].

Державне регулювання економічних процесів включає в себе заходи законодавчого, виконавчого і контролюючого характеру, що здійснюються правомочними державними установами з метою координації соціально-економічної системи, відповідно до зміни об'єктивних умов. Н. Верхоглядова і Д. Левчинський зазначають, що між «державним регулюванням» і «державним управлінням» не завжди можна чітко виокремити державне регулювання та відділити його від інших видів і функцій управління. Багато з них можуть бути віднесені до державного регулювання, тоді як в іншій своїй частині це – інструменти прямого управління [2].

За останні роки, в умовах тривалої аграрної кризи, значно знизилася обсяги виробництва сільськогосподарської продукції. Основними причинами цього є стійка тенденція зниження родючості ґрунтів через нераціональне їх використання, не достатнє внесених органічних і мінеральних добрив, вапнякових матеріалів, забруднення токсикантами різного походження, а також

значного зменшення фінансування на підтримку меліоративних систем в робочому стані.

Важливу роль у механізмі економічного регулювання земельних відносин виконала і продовжує виконувати нормативна грошова оцінка земель сільськогосподарського призначення. Це пояснюється тим, що земля є не лише головним засобом виробництва у сільському господарстві, а й важливою складовою виробничого капіталу, тобто активом, що використовується в процесі сільськогосподарського виробництва [3]. Вперше в Україні грошову оцінку запроваджено у липні 1995 р. Законом України «Про плату за землю» [4].

Визначення грошової оцінки земель за нормативними критеріями забезпечує використання її у практиці економічного регулювання земельних відносин відповідно до вимог законодавства, зокрема: при укладенні цивільно-правових угод; об'єктивного визначення орендної плати за земельні ділянки та розміру земельного податку; стимулюванні за раціональне використання та охорону земель, підвищення родючості ґрунтів; наповненні бюджетів різних рівнів тощо.

Як показала практика останніх років існуюча система оподаткування земель також вимагає вдосконалення: земельний податок мінімальний і майже не диференційований з урахуванням конкретних умов землекористування, не виконує своєї основної стимулюючої функції. Крім того, система земельного оподаткування не передбачає пільги за підвищення родючості ґрунтів, бережного ставлення з боку землекористувачів.

В умовах орендного землекористування важливим питанням є встановлення обґрунтованої орендної плати за землю, з урахуванням родючості ґрунтів земельної ділянки, її місця розташування та інших характеристик. При оцінці земель не можна не враховувати екологічну характеристику земель, а, отже, необхідна еколого-економічна оцінка земельних ділянок, розробка заходів з охорони земель від забруднення важкими металами, промисловими та іншими відходами.

Щодо оренди земель державної власності, Кабінет Міністрів України прийняв Постанову № 413 від 7 червня 2017 року, якою затверджено «Стратегію удосконалення управління в сфері використання та охорони земель сільськогосподарського призначення державної власності та розпорядження ними». В ній зазначається, що «Держгеокадастр та його територіальні органи при передачі земель сільськогосподарського призначення державної власності в оренду мають: при формуванні лотів для продажу прав оренди встановлювати строк дії договору оренди не більше 7 років та стартову ціну лоту – не нижче 8% від нормативної грошової оцінки земельної ділянки; у випадку передачі в оренду меліорованих земель і на яких проводиться гідротехнічна меліорація встановлювати строк дії договору оренди не більше 10 років та стартову ціну лоту – не нижче 8% від нормативної грошової оцінки земельної ділянки; не допускати внесення змін до договору оренди земельної ділянки в частині зменшення розміру орендної плати та/або збільшення строку дії договору

оренди земельної ділянки; допускати пролонгацію договору оренди земельної ділянки терміном до 25 років у випадку закладки багаторічних насаджень» [5].

Враховуючи нормативно-правове забезпечення щодо оренди земель у сільському господарстві, можна визначити основні шляхи її удосконалення: формування конкурентного середовища серед потенційних орендарів землі; застосування чітких механізмів відповідальності за недотримання сторонами умов орендних угод (для захисту прав селян-орендодавців); удосконалення механізму збільшення орендної плати за земельні частки (паї) в залежності від поліпшення економічного стану підприємств-орендарів; удосконалення земельного законодавства щодо збереження та раціонального використання орендованих земель, що передбачає реалізацію стимулюючих заходів. Державна економічна політика України в галузі сільськогосподарського землекористування спрямована на формування механізму, який поєднує в собі систему ефективного використання земельних ресурсів для забезпечення планових потреб суспільства як у продуктах харчування, так і в соціальній сфері в напрямку збереження землі, як природного ресурсу.

Подальший розвиток земельних відносин потребує дієвого організаційно-економічного механізму, реалізації головних вимог реформування земельних відносин та підвищення відповідальності всіх суб'єктів господарювання за раціональне використання земель.

Список літератури:

1. Федоров М.М. Економічне регулювання земельних відносин в аграрній сфері / М.М.Федоров // Бухгалтерія в сільському господарстві. – 1999. – №8 – С. 2–6.
2. Верхоглядова Н.І., Левчинський Д.Л. Сутність та значення державного регулювання економічних та інвестиційних процесів // Формування ринкових відносин в Україні. – 2011. – №4. – С. 3-8.
3. Федоров М. М. Нормативна грошова оцінка земель як складова механізму регуляторної політики держави / М. М. Федоров // Економіка АПК. – 2009. – № 11. – С. 3–10.
4. Закон України «Про плату за землю» // Практичний посібник з питань земельної реформи (збірник документів). – К.. – 1996. – 283 с.
5. Стратегія удосконалення управління в сфері використання та охорони земель сільськогосподарського призначення державної власності та розпорядження ними: затв. Постановою КМУ від 7.06. 2017 р. № 413. Режим доступу: <https://goo.gl/gN6KkM>.

ОЦЕНКА РИСКОВ В ПРЕДПРИНИМАТЕЛЬСКОЙ ДЕЯТЕЛЬНОСТИ

Тулешова Гульнара Булатовна

к.э.н., доцент кафедры экономики и сервиса
Жетысуйского Университета им.И.Жансугурова

Нарикбай Нурберген Жанболатулы

Магистрант кафедры экономики и сервиса
Жетысуйского Университета им.И.Жансугурова

В классической экономической теории предпринимательство рассматривалось как процесс получения дохода в условиях риска. Адам Смит считался основателем теории рыночной экономики, он использовал термин «предприниматель» предполагая владельца предприятия. Поддерживая позицию Р.Контильона, А.Смит представил следующее: «предприниматель, являясь владельцем определенного капитала, однозначно рискует ради получения прибыли для достижения ранее установленных коммерческих целей» [1, с.27].

На современном этапе в экономической науке основной акцент фокусируется на управленческой функции предпринимательства. Феномен предпринимателя еще в большей мере отделяется от фигуры собственника, повышается значение управленческой роли в осуществлении предпринимательской деятельности.

Предпринимательство любого вида, как правило, связано с риском, который принято называть хозяйственным или предпринимательским. Риск - это вероятность возникновения потерь или снижения доходов по сравнению с допустимым вариантом. Основной предпосылкой возникновения предпринимательского риска является наличие конкуренции и альтернативных вариантов решения тех или иных вопросов развития предприятия, его эффективного функционирования.

Предпринимательский риск – это состояние предпринимателя, обусловленное неопределенностью экономических и других ситуаций в условиях недостаточности информации, выражающееся в неизбежности постоянного выбора в процессе осуществления предпринимательства при взаимодействии объективных и субъективных факторов из множества вариантов того или иного поведения, в результате которого для него могут наступить определенные последствия, оказывающие влияние на его материальное положение [2, с.116-122].

В своей статье Б.А. Райзберг рассматривает значение риска в предпринимательской деятельности, большое значение уделяет вопросу об оценке хозяйственного риска, а также, что весьма интересно, рассматривает психологию риска, отношение предпринимателей к риску и их поведение в рискованной ситуации [3, с.56].

Исторический опыт показывает, что риск недополучения намеченных результатов особенно стал проявляться при всеобщности товарно-денежных отношений, конкуренции участников хозяйственного оборота. Поэтому с возникновением и развитием капиталистических отношений появляются различные теории риска, а классики экономической теории уделяют большое внимание исследованию проблем риска в предпринимательской деятельности.

В предпринимательской деятельности риск представляет собой угрозу потери вложенных в производственный процесс ресурсов, недополучение планируемого дохода или появление дополнительных расходов. Он может возникнуть на любом этапе производства, а также в любой сфере бизнеса: риск потерять поставщика материалов, риск выбрать неверную маркетинговую стратегию, риск нанять некомпетентного человека на ключевую должность и т. д.

Есть много рисков, связанных с разнообразием социально-экономических отношений, с риском потери в бизнесе. В настоящее время в экономической теории нет общепринятой и в то же время полной классификации рисков. Это связано с тем, что существует множество различных типов рисков, появляются новые виды рисков, и один вид риска может быть выражен разными терминами. При этом выделить определенные виды риска очень сложно.

Все факторы, влияющие на степень риска, можно разделить на объективные и субъективные. К объективным факторам можно отнести независимую от предприятия инфляцию, конкурентные политические и экономические кризисы, экологию, таможенные налоги. Субъективные факторы характеризуют непосредственно конкретный тип: производственный потенциал, кадровая структура, хозяйственные связи, финансовое состояние.

Количественный анализ риска - это определение фактического объема общего финансового риска и денежных затрат по отдельным видам. Определение критериев индивидуального риска проводится с помощью различных методов анализа. Таким образом, во многих случаях риск, передаваемый в аналитическом анализе, ограничен количественным риском. Но в такой ситуации, во-первых, количественная оценка рискованных ситуаций может проводиться не каждый раз. Во-вторых, на определение уровня предпринимательского риска влияет неполнота содержания и объема экономической информации в современных условиях [4, с.27].

Организация предпринимательской деятельности сопряжена с многообразием хозяйственных рисков, которые связаны с возникающими социально-экономическими опасностями. К ним следует, прежде всего, отнести опасность потери прибыли или опасность неполучения чего-либо. Слово риск имеет испано-португальское происхождение и означает опасность. Следовательно, важным моментом в организации предпринимательской деятельности является создание системы экономической безопасности фирмы (организации), которая позволит обеспечить защиту коммерческой фирмы (бизнеса), т. е. это защита той информации, потеря которой может привести к убыткам. В этой связи можно выделить следующие направления обеспечения безопасности бизнеса: правовые, страховые, обеспечения физической и личной

безопасности, организационно-управленческие и административные, инженерно-технические, образовательные и воспитательные [5, с. 147].

В целом в предпринимательской деятельности риск можно понимать как вероятность неполучения запланированного результата при осуществлении деятельности. Процесс управления рисками в предпринимательской деятельности связан, прежде всего, с анализом всех факторов, которые создают внешнюю и внутреннюю среду процесса хозяйственной деятельности. Избежать риска в предпринимательской деятельности практически невозможно, но можно его минимизировать. И это зависит от того, насколько профессионально и правильно действует сам предприниматель, какую стратегию он выберет в рамках уменьшения случаев возникновения рисков. Поэтому знания в сфере менеджмента рисков необходимы для организации успешно развивающегося бизнеса. Между динамикой уровня риска и динамикой доходности существует прямая зависимость, а именно: чем выше средняя доходность операции, тем выше связанный с нею риск. Следовательно, практически невозможно повысить доход без увеличения риска или снизить риск без уменьшения дохода.

Литература

1. Кабаков В. С., Богачев В. Ф., Алексеева М. Б. Организация предпринимательской деятельности. - СПб., 2007.
2. Черняк, В. З. История предпринимательства / В.З. Черняк. - М.: Юнити-Дана, 2015. - 608 с.
3. Бусыгин, А. В. Предпринимательство. Учебник / А.В. Бусыгин. - М.: ИНФРА-М, 2012. - 608 с.
4. Курс экономики: учебник / под ред. Б.А. Райзберга. М.: ЮНИТИ, 2007.
5. Костюкова А.И., Черемисина С.Г. Предпринимательские риски: сущность и возможности управления //Международный научный журнал «Инновационная наука». – 2017.- №05.

БОРОТЬБА ВЛАДИСЛАВА II ЯГЕЛЛОНА ЗА БАВАРО-ЛАНДСХУТСЬКИЙ СПАДОК ТА МАЄТКИ КНЯЗІВ ОТТІВ

Андрусяк Ярослав Ярославович

к.і.н. (Ph.D), доцент кафедри
Античності, Середньовіччя та історії України домодерної доби,
факультету історії та міжнародних відносин,
ВДНЗ «Ужгородський національний університет»

Представниками чесько-угорської династичної лінії Ягеллонів були Владислав II (1471–1516) і Людовік II (1516–1526) Ягеллони [1, с. 53]. Одним із напрямком у зовнішній політиці була боротьба за Баваро-Ландсхутський спадок та маєтки князів Оттів.

Відмітимо, що увагу дослідників привертають питання пов'язані з зовнішньополітичною діяльністю представників династичної лінії Ягеллонів у контексті міжнародних відносин провідних держав Центрально-Східної Європи. У історіографії дана проблема розглядається переважно в контексті висвітлення зовнішньо- та внутрішньополітичних подій.

Чеське королівство проводило багатовекторну зовнішню політику і відіграло важливу роль у міжнародних відносинах серед країн Центрально-Східної Європи. Зовнішньополітичні фактори мали вплив на внутрішньополітичні настрої Чеського королівства [2, с. 45].

Станом на поч. XVI ст. виникло питання щодо королівських маєтків за межами Чеської корони. Згідно привілею імператора Карла IV Люксембурга, найбільша кількість чеських ленників була в Саксонії і Баварії на землях, які належали Ландсхутській династії (Баваро-Ландсхутське герцогство). Останні їх представники станом на 1503 р. помер, і їх право на спадок отримали Рейнський курфюрст, пфальцграф Філіп Великодушний із династії Віттельсбахів (1476–1508) та його син Рупрехт (1481–1504), який став зятем князя Георга Багатого (1455–1503) [3, с. 647]. Останній ще за життя намагався передати свої статки молодшій доньці Алжбеті Баварській (1478–1504), (старша була монахиною) та її чоловікові Рупрехту. Права на спадок заявили не лише Альбрехт IV Мудрий (1463–1503) – герцог Баварії-Мюнхена, але й німецький король Максиміліан I Габсбург (1454–1519) та чеський король Владислав II Ягеллон. Останній претендував на спадок на тій основі, що дружиною Георга Багатого була його сестра Ядвіга II Ягеллонська (1457–1502) [3, с. 647; 4, с. 307].

Всі ці претензії призвели до війни 1503–1505 рр. між двома лініями роду Віттельсбахів, а саме Альбрехтом IV та Рупрехтом за право на володіння землею колишнього Баварсько-Ландсхутського герцогства. У квітні 1504 р. німецький король передав баварцям частину спірних районів. Рішення не сподобались

Алжбеті і Рупрехту, які на чолі армії Пфальцу зайняли Ландсхут та декілька інших міст. Армія Пфальцу становила близько 30 тис. чол. і саме їхнім союзником став чеський король. Натомість Альбрехт IV зібрав 60 тис. чол. Окрім Максиміліана його підтримали герцог Ульріх Вюртемберзький, маркграф Фрідріх Старший Гогенцоллерн. Початкові військові сутички закінчилися перемогою баварської армії. Рупрехту довелося відступити у Ландсхут, де він помер 20 серпня 1504 р. від дизентерії. Вдова Алжбета продовжила війну. Саме в цей період у події втрутилася чеська армія, яка увійшла до Пфальцу. Чеські військові славилися гуситською тактикою бою, що базувалася на використанні оборонного ряду з возів, а також чеські найманці коштували дешевше за німецьких. Переломним моментом для чеських найманців стала так звана «Чеська битва» 12 вересня 1504 р., коли вони були розбиті під Венценбахом поблизу Регенсбурга силами Альбрехта IV та підкріпленнями Максиміліана і Фрідріх молодший Гогенцоллерна. Загинуло 1500 чеських воїнів, а близько 700 потрапило в полон [5, s. 125-126, 129-130; 6, s. 496].

Після смерті Алжбети (15 вересня 1504 р.) від імені її неповнолітніх синів війну продовжила Пфальцська рада, війська якої очолив Георг фон Вісбек. 23 січня 1505 р. війська Вісбека були розгромлені під Гангкофеном баварцями. Конфлікт закінчився 30 липня 1505 р. підписанням угоди в Кельні під час з'їзду рейхстагу. Філіп і Отто Генріх (онуки Георга) отримали землі від Верхнього Дунаю через Франконію до земель Верхнього Пфальцу. Нойбург-на-Дунаї був обраний столицею нового державного утворення. Поки молоді спадкоємці не досягли повноліття, владу здійснював пфальцський курфюрст Фрідріх II Віттельсбах (1482–1556). Решта території відійшла Мюнхенській династичній лінії Віттельсбахів. Імператор отримав територію навколо Куфштайна, як нагороду за втручання. Імперське місто Нюрнберг отримало важливі території на схід від міста. Щодо чеських претензій, то зі смертю Алжбети і Рупрехта, поразкою чеських військ та завершенням війни Владислав II не отримав нічого [4, s. 309; 5, s. 135-147; 7, s.].

Наступною причиною суперечок між королем Владиславом II та пфальцграфами стала власність вимерлого роду князів Оттів, а саме герцогство Пфальц-Мосбах-Ноймарк (останній представник лінії Отто II Математик помер у 1499 р.), використання пфальцграфських земель панамі Гутштейнськими та виплата панамі за 1504 р. військової служби. Ще за життя пфальцграф Філіп (йому перейшло майно князів Оттів) спочатку погодився з тим, що власність князів Оттів має перейти під владу Владислава II, але потім знову суперечив цьому. Постійні непорозуміння змусили короля Владислава II задуматися про війну з пфальцграфами. Про це у листі від 29 липня 1507 р. писав Владислав II панам Петрові з Рожмберка та Альбрехтові з Коловрат. Відзначимо, що до війни не дійшло, а дипломатичні переговори тривали аж до 1509 р. Після того, як помер пфальцграф Філіп (1476–1508 р.), до короля у Білу Гору зі своєю свитою прибув його син – Людвіг V (1478–1544). Через декілька днів переговорів було укладено мир. Відомо, що 11 грудня 1509 р. пфальцграф Людвіг від імені свого брата Фрідріха II (1482–1556) та своїх синів Індржіха та Філіпа домовилися з королем

про припинення суперечок. Людвіг пообіцяв королю Владиславу II надавати військову допомогу в разі потреби [4, s. 328].

Подібні домовленості відбулися у січні 1510 р. із саксонським курфюрстом Їржі Бородатим (1500–1539) та його дружиною Барбарою Ягеллонською – (1478–1534, наймолодшою сестрою Владислава II). Відомо, що король прийняв їх у Празі. Із князем Їржі Бородатим ще в 1505 р. було укладено договори, тож тепер їх було переукладено. Менш дружні стосунки склалися між Владиславом II та курфюрстами Їндржіхом та Яном – синами померлого князя Арношта (Ернста) Саксонського (1441–1486) – засновника ернестинської родової лінії [4, s. 352].

Таким чином, Владислав II Ягеллон за підтримки чеських та угорських станів (панів, магнатів, рицарів, містян) проводи активну зовнішню політику. Головним напрямком у зовнішній політиці були відносини з Угорським королівством, Німецькою імперією, Австрійським ерцгерцогством та Польським королівством. Вдалою була політика Владислава II щодо сусідніх князівств, а саме з Саксонським та Бранденбурзьким курфюрствами. Вдалося вирішити суперечки і укласти вигідні угоди. Непростими і напруженими були відносини з німецькою знаттю, яка політично тиснула на Чеське королівство і намагалася позбавити курфюрства їхнього короля. За такої багатовекторної політики Владислав II досить амбіційно втрутився в боротьбу за Баваро-Ландсхутський спадок та маєтки князів Оттів. За союзницьку допомогу Владислав II зумів отримати усне визнання його права на цей спадок від Алжбети і Рупрехта, однак військові невдачі та протидія з боку імператора не дала змоги отримати позитивного результату. Після завершення Баваро-Ландсхутського конфлікту в м. Кельн 30 червня 1505 р. Максиміліан I видав указ про роздроблення Баваро-Ландсхутського герцогства між дітьми Рупрехта (отримали Пфальц-Нойбург), іншими представниками ліній династії, імперськи м. Нюрнберг та самим імператором внаслідок компенсації за втручання.

Перспективним виглядала боротьба за герцогство Пфальц-Мосбах-Ноймарк, залишене після вимерлого роду князів Оттів. Спочатку власність князів Оттів мало перейти під владу Владислава II, але цьому суперечив пфальцграф Філіп. До війни справа не дійшла, а дипломатичні переговори, що тривали до 1509 р. завершилися підписанням угоди між нащадками Філіпа і королем Владиславом II не на користь останнього. Окрім союзницького договору з пфальцграфами про військову взаємодопомогу в разі потреби Владислав II більше нічого досягти не зміг.

Отже, Владислав II будучи угорським і чеським королем (з 1490 р.) мав досить обмежену владу і намагався посилити королівські позиції як у Чеському, так і Угорському королівстві, і саме тому чіплявся за будь-яку можливість розширення своїх володінь. Хоча успіхів у боротьбі за Баваро-Ландсхутську і Мосбах-Ноймарську спадщину досягти не вдалося, чеський король, як один з курфюрстів Німецької імперії займав провідне місце серед правителів Центрально-Східного регіону Європи.

Список літератури

1. Андрусяк Я. Оломоуцький мирний договір 1479 року та вплив його умов на політичне становище земель Чеської корони / Ярослав Андрусяк // Науковий вісник УжНУ. Серія : Історія. – Ужгород : «Говерла», 2017. – Вип. 1 (36). – С. 53-57.
2. Андрусяк Я. Дипломатичні відносини Чеського королівства за правління династії Ягеллонів (1471–1526 рр.) / Ярослав Андрусяк // Науковий вісник УжНУ. Серія: Історія. – Ужгород: «Говерла», 2018. – Вип. 1 (38). – С. 43-46.
3. Войтович Л. Княжа доба: портрети еліти / Л. В. Войтович. – Ін-т українознав. ім. І. Крип'якевича НАН України; ЛНУ ім. І. Франка. – Біла Церква: Олександр Пшонківський, 2006. – 782 с.
4. Palacký F. Dějiny národu českého v Čechách a na Moravě / F. Palacký. – Praha : L. Mazáč, 1930. – Díl V. – 578 s.
5. Ebneith R., Schmid P. Der Landshuter Erbfolgekrieg. An der Wende vom Mittelalter zur Neuzeit / R. Ebneith, P. Schmid. – Regensburg: Kartenhaus Kollektiv Grafische Dienste, 2004. – 195 s.
6. Čornej P., Bartlová M. Velké dějiny zemí Koruny České (1437–1526) / P. Čornej, M. Bartlová. – Praha-Litomyšl : Paseka, 2007. – Svazek VI. – 839 s.
7. Jánský J. Kronika česko-bavorské hranice (1479-1506). Od obchodní konjunktury po olomouckém míru přes bouřlivou dobu levlářské války, sporů o hranice a česká léna až k válce o landshutské dědictví / J. Jánský. – Domažlice: Nakladatelství Český les, 2005. – 245 s.

ОСОБЛИВОСТІ РОЗБУДОВИ ВІРТУАЛЬНОЇ БІОГРАФІЧНОЇ ЛАБОРАТОРІЇ НАЦІОНАЛЬНОЇ БІБЛІОТЕКИ УКРАЇНИ ІМЕНІ В.І. ВЕРНАДСЬКОГО

Вернік Юлія Вікторівна
науковий співробітник
Інституту біографічних досліджень
Національної бібліотеки України
імені В. І. Вернадського
Україна, Київ

Розвиток віртуальних гуманітарних спільнот і digital humanities пов'язується не тільки з техніко-технологічними змінами в інформаційному середовищі, але й з соціально-психологічними, економічними, суспільними зрушеннями наприкінці ХХ – початку ХХІ ст. Зокрема на їх становлення істотно впливає трансформація в організації науково-дослідницької роботи в умовах пандемії COVID-19.

В історичних дисциплінах дослідниками відзначається поступовий перехід від опрацювання цифрових джерел з використанням традиційних методів до залучення в практику новітніх цифрових інструментів, методів з інших сфер знання. Історики-біографісти в своїй діяльності все частіше співробітничують з експертами діджитальної галузі для аналізу великих масивів історико-біографічних даних. Основними інструментами при проведенні досліджень стають програмні засоби, що мають вбудовані елементи аналізу та інтелектуальної обробки, а також інтерпретаційні техніки резюмування результатів. Останнє включає в себе розуміння того, як правильно використовувати цифрові джерела, та, що більш важливо, використання відповідних цифрових джерел й методів для презентації наукових знань.

Створювана віртуальна біографічна лабораторія Національної бібліотеки України імені В.І. Вернадського (ВБЛ НБУВ) має на меті об'єднання дослідників різних гуманітарних і технічних областей, в яких органічно перепліталися б традиційні методики та нові практики гуманітарних, соціальних та діджитальних наук для вирішення сьогоденних проблем. Розроблений спеціалістами Інституту біографічних досліджень інструментарій має усі можливості сприяти повноцінній взаємодії спеціалістів різних регіонів України та зарубіжжя. Лабораторія дозволяє вийти за рамки традиційних форм роботи наукового колективу та значно ефективніше використовувати сумісну діяльність як в середині організації, так і поза її межами – з іншими учасниками наукового та освітнього просторів.

ВБЛ НБУВ утворюється групою людей, об'єднаних спільними інтересами у біографічній площині для вирішення науково-дослідницьких задач в гуманітарному середовищі. Структурно складається з декількох взаємопов'язаних баз даних з різним рівнем доступу в залежності від мети роботи з її складовими:

- «Український національний біографічний архів» (УНБА) – електронний науково-інформаційний проєкт (<http://biography.nbuv.gov.ua>) метою якого є інтеграція вивіреної фактичної інформації про відомих українців від минулих часів до сьогодення. Започаткований у 1999 році, – на сьогодні архів містить 82 297 біографічних записів про співвітчизників всіх національностей, віросповідань, політичних переконань, які здійснили вагомий внесок у розбудову освіти, науки, культури, економічного і політичного життя України. Жінки в базі даних представлені у всіх сферах діяльності в різні хронологічні періоди, загалом 11 140 записів. Колекція довідкових біографічних статей поєднує в собі матеріали, які були спеціально створені для УНБА, так і раніше опубліковані у різних вітчизняних та зарубіжних енциклопедіях, біографічних словниках, довідниках, наукових збірниках, а також бібліографії та різноманітних додатків (біографічні нариси, наукові статті, документи, покажчики, повнотекстові біографічні дослідження монографічного характеру, іконографія, аудіо та відеоматеріали). Система дозволяє проводити розширений пошук за багатьма критеріями, серед яких, окрім головних імен: дати, місця народження/смерті; стать; хронологічні рубрики; дефініції; сфери діяльності; рівень значущості; приналежність до культур; нагороди та звання.

Персональна картка особи містить стислу біографічну інформацію; анотацію; зображення особи; біографічні статті з довідкових видань; меморіальні знаки, місця; творчий доробок. Система має внутрішні посилання на ресурси («Ресурси НБУВ: про особу; твори; повнотекстовий пошук») та зовнішні (Wiki; персональні сайти; інші ресурси довідкової інформації). В подальшому планується інтеграція зі світовими базами біографічної інформації (словниками національних біографій), візуалізація даних, розробка інструментарію для проведення просопографічних досліджень на підставі даних для груп осіб, відібраних за різними параметрами (хронологічні періоди; місця народження/навчання/ активної діяльності/ смерті/ поховання).

УНБА відкрита система довільного користування. Інформація може бути корисна: 1) непрофесійним користувачам, які зацікавлені історією України в особах, різними напрямками біографічних досліджень (архівознавство, біографіка, мемуаристика, генеалогія, жіноча біографіка, іконографія, просопографія); 2) науковцям, що користуються системою як інструментом в процесі здійснення професійної наукової діяльності – дослідної, комунікативної, педагогічної, організаційної; 3) науковці-розробники системи, в тому числі члени віртуальної біографічної лабораторії; 4) редактори, чийми основними функціями є підтримка в актуальному стані бази даних; 5) адміністративно-обслуговуючий персонал, який налагоджує різнорівневий доступ до системи, проводить моніторинг її поточного стану, здійснює оперативне втручання у разі виникнення несанкціонованого доступу до системи, оновлення програмного забезпечення тощо.

- Всеукраїнський бібліотечний «Біографічний рейтинг» – інформаційно-комунікативний проєкт (<http://biography.nbuv.gov.ua/rating>), що сприяє активації біографічних процесів у державі спільними напрацюваннями бібліотечних фахівців, авторів і науковців. Започаткований у 2017 році. Серед основних

завдань рейтингу є впровадження новітніх програмно-технологічних засобів у бібліотечну діяльність, акумуляція та популяризація різножанрових видань біографічного спрямування (життєписи, колективний портрет, довідкові біографічні видання, персональні покажчики, збірники біобібліографічних матеріалів, джерела біографії: автобіографії, мемуари, листування тощо). Містить декілька етапів: підготовчо-комунікаційний, системотехнічний, подієвий та заключний, на кожному з яких залучаються фахівці та спеціалісти з галузі біографістики та біографіки. Зібрана колекція видань в подальшому буде підключена до УНБА для наповнення матеріалами про видатних осіб.

- «Українська біографістика» – збірник наукових праць Інституту біографічних досліджень НБУВ (<http://ub.nbuv.gov.ua>), в якому піднімаються питання історії та теорії української біографіки, досліджуються форми і жанри історико-біографічного дискурсу, друкуються проблемно-тематичні матеріали маловідомих або недостатньо висвітлених діячів української історії, науки та культури, нові матеріали присвячені неординарним особам. Матеріали висвітлюються у рубриках, серед яких «Джерела біографічних досліджень», «Біографічні студії», «Ресурси біографічної та біобібліографічної інформації», які являються цінним біографічним матеріалом для наповнення УНБА.

Описані вище бази складають основу віртуальної біографічної лабораторії НБУВ, розширення якої в межах країни суттєво підвищить якість біографічних досліджень в Україні, оскільки переважна частина документів джерельної бази, а також більшість дослідників-біографістів і краєзнавців знаходяться саме в регіонах. Діджиталізаційні процеси в гуманітарній сфері всебічно сприяють становленню віртуальної лабораторії. Активність її учасників залежить від багатьох факторів, в тому числі якості наданих оцифрованих матеріалів, можливості використання біографічного архіву не тільки в якості довідника інформації, але й основи для вивчення та реконструювання життя будь-якої персони через пов'язані онлайн ресурси, формування «біографічних блоків» побудови групових портретів нації, візуалізація даних, проведення «біографічних пошуків», мережевого аналізу, побудови нейронних соціальних мереж на підставі баз даних віртуальної біографічної лабораторії.

Список літератури:

1. Вернік Ю. В. Укладання Українського біографічного словника: науково-комунікативний аспект // Українська біографістика. – 2018. – Вип. 16. – С. 252–264. – Режим доступу: http://nbuv.gov.ua/UJRN/ubi_2018_16_18

2. Вернік Ю.В. Організаційно-технічні особливості проведення Всеукраїнського бібліотечного "Біографічного рейтингу" // Українська біографістика. – 2019. – Вип. 17. – С. 226–237. – Режим доступу: http://nbuv.gov.ua/UJRN/ubi_2019_17_14

3. Чишко В.С. Біографічна традиція та наукова біографія в історії та сучасності України. – К.: БМТ, 1996. – 239 с.

4. Яценко О.М. Представлення біобібліографічного матеріалу на персональних сторінках "Українського національного біографічного архіву": принципи будови розділів, особливості організації, джерела наповнення //

Українська біографістика. – 2016. – Вип. 13. – С. 250-268. – Режим доступу:
http://nbuv.gov.ua/UJRN/ubi_2016_13_21

ІСТОРИКО-ГЕОГРАФІЧНА РЕТРОСПЕКТИВА КОНФЛІКТУ ЗА ВОДНІ РЕСУРСИ НА ОКУПОВАНІЙ ТЕРИТОРІЇ КРИМУ

Куцька Олеся Миколаївна,

доктор історичних наук, доцент, професор кафедри тактики
Національна академія сухопутних військ імені гетьмана Петра Сагайдачного

Лаврут Олександр Олександрович,

доктор технічних наук, доцент, професор кафедри тактики
Національна академія сухопутних військ імені гетьмана Петра Сагайдачного

Лаврут Тетяна Валеріївна,

кандидат географічних наук, доцент, старший науковий співробітник
Національна академія сухопутних військ імені гетьмана Петра Сагайдачного

Дефіцит чистої питної води вже стає новою глобальною загрозою для людства. Нерівномірність розподілення водних ресурсів, постійне зростання населення планети, стрімкі темпи урбанізації, зміни клімату та промислове забруднення - все це ставить під загрозу право кожної людини на чисту воду. Сьогодні в історії зафіксовано мінімум 655 воєн і збройних конфліктів, в яких люди воювали за воду. З 2010 року в світі відбулося 466 зіткнень (36 збройних), пов'язаних з розподілом гідроресурсів. А ймовірність виникнення нових в найближчі 50-100 років оцінюють на рівні 75-95% [3; 18].

Із загальної картини боротьби за воду виокремлюється сучасна в Україні, пов'язана з перекриттям державою Північно-Кримського каналу у зв'язку з окупацією Росією Кримського півострова. З одного боку можна розглядати дії офіційного Києва як політичний інструмент тиску, а в рамках російсько-української війни – як вид сучасної нетрадиційної зброї. Проте проблеми з водою, що виникають у мешканців як Автономної Республіки Крим, так і прилеглої до неї материкової Херсонської області вже можна назвати внутрішніми.

Згадуючи події, що передували перекриттю цього штучного водотоку, зазначимо, що на початку 2014 р. Російська Федерація розпочала дії (спочатку політичного характеру, а потім із застосуванням військової сили) з захоплення української території – Автономної Республіки Крим (АРК). Офіційний Київ датою початку тимчасової окупації цієї території визнав 20 лютого 2014 року [8], а вже навесні цього ж року було прийнято рішення про припинення водопостачання з України на цей півострів шляхом перекриття Північно-Кримського каналу – як акт протесту проти незаконної окупації [4; 15].

Варто відзначити, що цей водотік має надзвичайно важливе значення для Кримського півострова. Він бере початок з Каховського водосховища і через Перекопський перешийок доходить до Керчі. Перша ділянка каналу – самопливна, впродовж решти території – 4-ступінчастий машинний водопідйом.

Від нього відходять Червонознам'янський канал, 5 великих зрошувально-обводнювальних гілок (Раздольненська, Червоногвардійська, Чорноморська та Азовський й Роздольненський рисові канали). Цей канал живить також Чаплинську зрошувальну систему. Його протяжність – 402,6 км [9].

Перекриття Північно-Кримського каналу українська влада провела у два етапи: в ході першого відбулось нарощення та укріплення шлюзів на Каховському водосховищі; другий ознаменувався зведенням потужної дамби на адмінкордоні між Херсонською областю України та АРК (поблизу пункту пропуску «Каланчак»). Будівництво цієї гідротехнічної споруди завершилось у середині 2017 р. і Північно-Кримський канал, який раніше постачав до 85% прісної води до Криму, пересох остаточно [7].

30 квітня 2017 р. призначений тогочасною окупаційною «владою» голова комітету з водного господарства та меліорації Криму І. Вайль заявив, що будівництво нової дамби для перекриття подання дніпровської води на Кримський півострів жодним чином не відобразиться на забезпеченні регіону водою. Міністр природних ресурсів й екології Росії С. Донський також спрогнозував стабільне забезпечення водою всіх районів Кримського півострова й у 2019 р. [4].

Проте, ці слова варто піддати сумніву. Оскільки за даними з інформаційного агентства «FlashCrimea» ще у 2015 р. самопроголошений голова Криму С. Аксьонов оголосив режим воєнного часу і зажадав примусово передачі адміністрації міста Судак свердловин, які належать п'яти місцевим підприємствам. Зокрема на засіданні міжвідомчого штабу з ліквідації надзвичайної ситуації (НС) він заявив: «... протокольне рішення зобов'язує передати свердловини з метою забезпечення населення питною водою. <...> Якщо рішення штабу з НС не буде виконано, прошу органи внутрішніх справ виставити охорону біля даних свердловин і проводити примусову їх передачу» [1].

Російська Федерація всіляко намагалась усі ці роки забезпечити окуповану нею АРК водою: крім буріння свердловин, розглядалися питання з опріснення морської води, штучного збільшення кількості опадів над півостровом, встановлення водозабірних споруд, прокладання підводного трубопроводу тощо [15; 16]. Однак жоден із цих проектів не був реалізований на практиці: побудову водопроводу, який подавав би воду до Криму з Краснодару або подачу води через міст через Керченську протоку визнали недоцільним; спорудження станцій для опріснення - занадто дорогі та не вигідні [14; 15].

Проте наявні проблеми з водопостачанням, посуха та малосніжна зима далися у знаки у 2020 р. Значна частина населених пунктів півострова вводили обмеження на водопостачання або знижували тиск у водопровідних мережах. Мешканці сільських районів у населених пунктах, які все ще не мають централізованого водопостачання, також зазнали дефіциту води через різке зниження рівня річок та підземних джерел води [14; 15].

Така ситуація викликала незадоволення господарюванням російською окупаційною владою, яка згідно Конвенції «Про захист цивільного населення під час війни» повинна забезпечувати існування мешканців окупованих територій

(частина 3 «Статус осіб, які перебувають під захистом, та поводження з ними, розділ 3 «Окуповані території», статті 47 – 78) [5]. Оскільки у російських реаліях в Криму можливості для проведення публічних акцій обмежені, тому мешканці півострова вдаються до одиночних пікетів з приводу проблемної ситуації з водою на півострові і неможливістю місцевої влади вирішити її. Так у вересні 2020 р. подібним чином висловлював свій протест активіст С. Акімов. Він тримав в руках плакат із закликами: «Синя бочка – це не вирішення проблеми. Дайте воду», «Держрада у відставку! Криму потрібна вода в каналі, а не Константинов (спікер парламенту Криму – КР) в кріслі». Із закликом відправити у відставку керівників російського уряду Криму через невирішені проблеми водопостачання виходив на одиночний пікет в Сімферополі житель села Узлісся Сімферопольського району С. Васильєв. У жовтні учасники пікетів були оштрафовані за «порушення порядку проведення публічних заходів». Разом з ними штраф отримав російський активіст, який живе в Криму, І. Большедворов, який знімав на відео ці поодинокі протести. У нього вдома російські силовики також провели обшук [2].

Більше того, восени 2020 р. жителям Бахчисарайського району довелося боротися за захист місцевої річки, що протікає рівниною, оскільки влада Севастополя планувала побудувати водогін над річкою Коккозка. Ця нова установка мала збирати прісну воду та направляти її до Чорнореченського водосховища, яке є єдиним водосховищем, що забезпечує місто. Проект було скасовано [14].

Проте не лише проти місцевої влади виступають невдоволені нестачею води у Криму. Так, наприклад, Кримський рибний комбінат, не отримавши відшкодування збитків, спричинених перекриттям Північно-Кримського каналу, в рамках судового провадження в українських судах, подав скаргу до Європейського суду з прав людини в 2018 році [17].

Враховуючи, що Крим – це де-юре українська територія, то неможна оминати увагою напружену ситуацію щодо Північно-Кримського каналу й мешканців материкової частини цієї країни. Наприкінці липня 2020 р. активісти Херсонської області провели мітинг з приводу неприпустимості відновлення подачі дніпровської води в Крим. Близько ста чоловік на машинах виїхали від Антонівського мосту в Херсоні до дамби. Там вони розгорнули українські прапори і провели патріотичний мітинг. Цей захід носив назву: «Жодної краплі води в окупований Крим». Організатори мітингу повідомили: «... ми не дамо пустити воду в Крим. Влада повинна знати і бачити, що є небайдужі люди, які встануть на захист наших інтересів». А ще раніше депутати Херсонської міської ради звернулися до президента України, Кабінету міністрів і Верховній Раді з вимогою не допустити відновлення подачі води в Крим і «припинити будь-які інсинуації» з цього питання [13].

Цю ж позицію підтримують кримські татари. Зокрема, представник Меджлісу кримськотатарського народу в Красноперекопському районі Республіки Крим М. Фукала заявив, що «Більшість кримських татар проти того, щоб Україна продавала воду на півострів. Це буде зрада України» [16].

Отже, у Криму на сьогодні уже існує низка проблем та передбачаються відстрочені ефекти нестачі води, а саме: руйнування іригаційної системи півострова, екологічна криза, погіршення якості питної води, деградація ґрунтів, зниження тваринництва та землеробства, зростання цін та погіршення якості продуктів, погіршення стану здоров'я населення, внутрішня міграція мешканців населення, демографічні наслідки [7].

І ця криза становить загрозу не лише для території самого півострова, але й для світу. По-перше, наприклад, брак води в системі кримського заводу «Титан» призвів до збільшення концентрації кислот в накопичувачі в два рази вище норми, що спричинило безпрецедентні викиди парів сірчистого ангідриду. Ця екологічна ситуація не має кордонів – вона торкнулася не тільки України, але і частково Чорноморського регіону в цілому (в силу забруднення не тільки повітря, а й ґрунтових вод) [12]. По-друге, окремі експерти прогнозують силовий варіант вирішення Російською Федерацією проблем з водою в Криму, а саме – руйнування дамби поблизу Нової Каховки (Херсонська область) [17]. Своєю чергою Україна готова до такого розгортання подій. Так командувач Об'єднаних сил С. Наєв зазначив, що «Ми спланували посилення охорони критично важливих об'єктів. Зокрема, це стосується і водопроводу нашої дніпровської води на тимчасово окупованій території (Північно-Кримський канал – КР). Ми всі ці об'єкти посилили – і охорону, і оборону, а також проводимо певні контрдиверсійні і контртерористичні заходи» [6]. Розгоряння на кримсько-херсонському адміністративному кордоні збройного протистояння може зруйнувати й так хитку ситуацію між Росією та Україною і стати проблемою для світової спільноти. Проте інші фахівці будь-яку спробу російських військ захопити Північно-Кримський канал силою розглядають як крайній засіб, оскільки ціна значно перевищує будь-яку користь. Спробувати означало б, що потрібно було б захопити понад 70 км української території аж до лівого берега Каховського водосховища, що зустріло б сильний опір українських військових та нові санкції з боку США та Європи [17].

Висновок.

З огляду на триваючу російсько-українську війну (2014 р. – по т.ч.) віднайти рішення цієї проблеми доволі проблематично. Оскільки офіційний Київ наголошує, що вода на півострів буде подана щойно ця територія буде деокупована [11]. Україна могла б поставляти воду жителям Криму, яких по праву вважає своїми громадянами з гуманітарних міркувань, якби власних джерел не вистачало для пиття. Проте українське населення Кримського півострова (без окупаційних військ і переміщених осіб з РФ) становить трохи більше 2 мільйонів чоловік, які за підрахунками щорічно використовують близько 100 мільйонів м³ води. Наявність цього ресурсу ж становить 1 мільярд м³ у вигляді поверхневих та приблизно 500 мільйонів м³ з підземних джерел [10]. Таким чином, Кримський півострів володіє поновлюваними водними ресурсами, які в п'ятнадцять разів перевищують потребу населення [10; 11]. З огляду на ці показники, Україна сприймає подачу води, як забезпечення мілітаризації свого противника, з яким воює на Донбасі.

Список літератури:

1. Аксенов сообщил о местных буржуях в Крыму. FlashCrimea. 13.12.2015. URL: <http://flashcrimea.com/news/aksenov-obyavil-v-krymu-rezhim-voennogo-vremeni> (дата обращения 11.02.2021).
2. Веселова В. Крымские протесты 2020 года: борьба за воду и уважение. Крым.Реалии. 05.01.2021. URL: <https://ru.krymr.com/a/protesty-krym-2020-god-voda-predprinimateli-krymskiye-tatary/31032615.html> (дата обращения 11.02.2021).
3. Заблоцький В. Війни за воду. Український тиждень. 2020. № 47 (679). URL: <https://tyzhden.ua/World/249950> (дата звернення 02.02.2021).
4. Коваль І. 100 днів до кінця води: як розгортається гібридна війна навколо Північно-Кримського каналу. 19.02.2020. URL: <https://mind.ua/publications/20207904-100-dniv-do-kincy-a-vodi-yak-rozgoraetsya-gibridna-vijna-navkolo-pivnichno-krimського-kanalu> (дата звернення 07.02.2021).
5. Конвенція про захист цивільного населення під час війни. Женева. 12.08.1949. URL: https://zakon.rada.gov.ua/laws/show/995_154#Text (дата звернення 12.02.2021).
6. Наев: Из-за угрозы вторжения РФ в двух областях усилили охрану инфраструктуры. Укринформ. 05.06.2020. URL: <https://www.ukrinform.ru/rubric-regions/3040511-naev-v-dvuh-oblastah-usilili-ohranu-infrastruktury-izza-ugrozy-vtorzenia-rf.html> (дата обращения 12.02.2021).
7. Остатки аграрных предприятий Крыма доживают последние сезоны. 2020 год для многих будет последним. Гордон. 07.01.2020. URL: <https://gordonua.com/blogs/aleksandr-liev/ostatki-agrarnyh-predpriyatiy-kryma-dozhivayut-poslednie-sezony-2020-god-dlya-mnogih-budet-poslednim-1481976.html> (дата обращения 11.02.2021).
8. Про забезпечення прав і свобод громадян та правовий режим на тимчасово окупованій території України. Закон України від 15.04.2014 № 1207-VII. URL: <https://zakon.rada.gov.ua/laws/show/1207-18#Text> (дата звернення 07.02.2021).
9. Северо-Крымский канал: Большая советская энциклопедия: в 30 т./ главн. ред. А. М. Прохоров. – 3-е изд. – М.: «Советская энциклопедия», 1969–1978.
10. Сенченко: Идеи возобновить поставки воды в Крым – это слюнявые манипуляции. Гордон. 07.07.2019. URL: <https://gordonua.com/news/politics/senchenko-idei-vozobnovit-postavki-vody-v-krym-eto-slyunyavye-manipulyacii-1097912.html> (дата обращения 07.02.2021).
11. У Мінреінтеграції назвали умову, за якої Крим отримає воду з материкової України. 09.09.2020. URL: <https://tsn.ua/ukrayina/u-minreintegraciyi-nazvali-umovu-za-yakoyi-krim-otrimaye-vodu-z-materikovoyi-ukrayini-1622767.html> (дата звернення 07.02.2021).
12. Экологическая катастрофа на севере Крыма коснется не только Украины, но и всего Черноморского региона – Румынии, Болгарии, Грузии и Турции. Гордон. 30.09.2019. URL: <https://gordonua.com/blogs/aleksandr-liev/ekologicheskaya-katastrofa-na-severe-kryma-kosnetsya-ne-tolko-ukrainy-no-i-vsego-chernomorskogo-regiona-rumynii-bolgarii-gruzii-i-turcii-1311637.html> (дата обращения 11.02.2021).

13. «Это предупреждение»: на Херсонщине митинговали из-за воды в Крыму. 20.07.2020. URL: <https://www.ool.ru/news/krym/obshchestvo/eto-preduprezhdenie-na-khersonshchine-mitingovali-iz-za-vody-v-krymu/> (дата обращения 12.02.2021).
14. Axelrod D. Inside Crimea's slow-burn water crisis. OpenDemocracy. 22.10.2020. URL: <https://www.opendemocracy.net/en/odr/inside-crimeas-slow-burn-water-crisis/> (accessed:11.02.2021).
15. Crimea: water supply becoming a tool for political pressure. Ukraine crisis: media center. 14.02.2020. URL: <https://uacrisis.org/en/74909-crimea-water-supply> (accessed: 11.02.2021).
16. Crimea: water supply becoming a tool for political pressure. 14.02.2020. *Ukraine crisis: media center*. URL: <https://uacrisis.org/en/74909-crimea-water-supply> (accessed: 11.02.2021).
17. Szeligowski D. Water Shortages in Occupied Crimea. Bulletin «Polskim Instytucie Spraw Międzynarodowych». 2020. N. 247 (1677). URL: https://pism.pl/publications/Water_Shortages_in_Occupied_Crimea (uzyskano dostęp: 11.02.2021).
18. Water Conflict Chronology. Pacific institute: website. URL: <http://www.worldwater.org/conflict/list/> (accessed: 24.01.2021).

БЛАГОДІЙНА ДІЯЛЬНІСТЬ ФЕДЕРАЦІЇ ГРЕЦЬКИХ ТОВАРИСТВ УКРАЇНИ

Піскіжова Владислава Вадимівна

кандидат історичних наук, науковий співробітник
Інститут історії України НАН України

Надання соціальної підтримки малозабезпеченим представникам грецької спільноти України є одним із провідних напрямків діяльності Федерації грецьких товариств України (далі – ФГТУ), що закріплено у Статуті організації. Цю роботу ФГТУ здійснює за допомогою вітчизняних, грецьких та кіпрських урядових й громадських інституцій. Так, згідно з ініціативою ФГТУ й завдячуючи фінансовій підтримці Генерального секретаріату МЗС Грецької Республіки у справах греків зарубіжжя в другій половині 1990-х рр. впроваджувалася програма з відпочинку громадян України, зокрема дітей та пенсіонерів, грецького походження: впродовж 1995–1999 рр. у Греції оздоровлювалося 2800 дітей і 79 пенсіонерів; 1998 р. в Україні (на узбережжі Чорного моря) – 150 дітей [1, 52]. Крім того, після відповідного звернення цієї організації на адресу фонду «Counterpart International» (США) з грудня 1998 р. по січень 2000 р. було отримано 19 сорокафунтових контейнерів гуманітарної допомоги у вигляді медичного обладнання, ліків, одягу тощо [2].

Саме цей напрямок діяльності набув особливої актуальності від початку російсько-українського збройного протистояння на Сході України, де компактно проживає переважна більшість українських греків. Відтоді організація постійно долучається до різноманітних благодійних заходів з підтримки населення, яке постраждало в результаті ведення бойових дій. В одному зі своїх інтерв'ю лідер ФГТУ О. Проценко-Пічаджі дала таку відповідь на питання, чи допомагає організація виключно потерпілим грекам: «В жодному разі. Лихо прийшло у наш спільний дім, тому допомогу ми відправляємо тим, хто її потребує. Неодноразово ми надавали допомогу медичним закладам Маріуполя і ряду сіл. 24 січня, в день страшної трагедії, яка сколихнула Маріуполь [йдеться про події 2015 р. – В.П.], ми відправили в міські лікарні №1 і №4 набори з бинтами, шприцями, крапельницями і катетерами. А 29 січня спільно з представниками місії ООН у постраждалому мікрорайоні Східний (м. Маріуполь) ми роздавали людям гуманітарну допомогу. У лютому ми направили допомогу переселенцям із Широкина й Донецька, які зараз мешкають у Маріуполі» [3]. Слід зауважити, що серед населених пунктів – місць компактного проживання українських греків, найбільш постраждали в результаті бойових дій такі: Бугас, Гранітне, Маріуполь, Роздольне, Сартана, Старогнатівка, Стила, Чермалик тощо.

Вже у жовтні 2014 р. на базі Культурного центру ФГТУ почав працювати Центр підтримки грецьких громад, який було створено з метою моніторингу ситуації в місцях компактного проживання українських греків й надання своєчасної допомоги всім нужденним.

На шпальтах видання «Эллины Украины», яке є друкованим органом ФГТУ, О. Проценко-Пічаджі докладно розповіла про те, наскільки своєчасно реагувала Грецька Республіка на події, що відбувалися в перші місяці російсько-українського збройного протистояння на Сході України: «Коли у Сартані відбулася трагедія [йдеться про події 14 жовтня 2014 р. – В.П.], і в результаті артобстрілу загинуло 7 мирних мешканців, а 18 було поранено, Греція надала родинам постраждалих фінансову допомогу в розмірі 20 000 євро. В кінці лютого [йдеться про 2015 р. – В.П.] Греція виділила засоби для роботи Грецького медичного центру «Гіппократи», розташованого в Маріуполі. Частина цієї допомоги буде спрямована в Маріупольський онкологічний диспансер, де проходять обстеження й мешканці грецьких сіл Приазов'я. А другу частину буде передано для потреб мобільної медичної бригади, яка буде виїжджати у села Приазов'я і безкоштовно надавати медичну допомогу населенню сіл, що знаходяться в зоні АТО. 3 березня Федерація отримала від МЗС Греції 19 ящиків з медикаментами, милицями й інвалідною коляскою» [3].

З 27 травня 2015 р. в приміщенні Маріупольського державного гуманітарного університету розпочав працювати пункт видачі гуманітарної допомоги, зібраної й відправленої до м. Маріуполя спільними зусиллями Почесного консульства Республіки Кіпр у м. Маріуполі та відомого кіпрського підприємця, уродженця зазначеного міста Дмитра Якушева [4]. Контейнер з гуманітарною допомогою вагою близько 2 тонн з призначенням для потерпілих із зони АТО вмщував одяг та взуття, предмети особистої гігієни, ковдри, іграшки тощо [4]. Цей вантаж був розмитнений за сприянням Грецького медичного фонду «Гіппократи» та ФГТУ, члени якої, разом із волонтерами Маріупольського державного гуманітарного університету також надали допомогу в його розвантаженні [4].

Влітку 2016 р. Міжнародний фонд «Відродження» і «Фонд Бумбураса» підтримали проект ФГТУ «Щаслива дитина – майбутнє нації» з оздоровлення та психологічної реабілітації дітей м. Маріуполя та навколишніх грецьких сіл (Андріївка, Бугас, Гранітне, Мирне, Новосьолівка, Сартана, Старий Крим, Чермалик) і, відповідно, профінансували оздоровлення 300 дітей в дитячому таборі «Брусіно» [5]. Зокрема, Міжнародний фонд «Відродження» надав ФГТУ грант (№50633), бюджет якого становив 150 тис. грн. [6].

У грудні 2018 р., напередодні новорічних свят, у рамках благодійної ініціативи «Фонду Бумбураса» його представники разом із активістами ФГТУ відвідали навчальні заклади Надазов'я (с. Чермалик, с. Новосілка, с. Кам'янка, смт Мирне, с. Гранітне, с. Старогнатівка, с. Андріївка, с. Бугас, с. Кирилівка, с. Келерівка, с. Македонівка, с. Касянівка, с. Кременівка) та обдарували близько 1600 дітей солодкими подарунками й вітальними листівками [7].

Завдячуючи сприянню ФГТУ місцеві мешканці с. Старогнатівка Волноваського району Донецької області, зокрема особи, які постраждали в результаті бойових дій, а також інваліди першої і другої групи, лежачі хворі й малозабезпечені, отримали гуманітарну допомогу: вугілля, будматеріали (для відновлення будинків, пошкоджених в результаті обстрілів), одяг, взуття, засоби гігієни та ін. [8].

Слід зауважити, що останніми роками благодійна діяльність ФГТУ час все частіше висвітлюється на шпальтах газети «Эллины Украины». Так, у травні 2019 р. члени Кам'янського сільського товариства греків повідомили, що Фонд «Пролісок» допоміг реалізувати гуманітарну ініціативу ФГТУ, яка полягала у придбанні будівельних матеріалів з призначенням на відновлення будівлі школи після обстрілів, виділивши 15 тис. грн. [9]. У цьому ж контексті не можна обійти увагою й розповідь Олени Макущенко – голови Мирненського сільського товариства греків: «Наше селище Мирне Волноваського району (приєднаного Тельманівського) знаходиться на лінії розмежування, 11 км від села Гранітне. З початком бойових дій у селищі була призупинена діяльність основного підприємства ВАТ «Соціальне Відродження Донбасу», як наслідок – люди опинилися у скрутному становищі. Працівники бюджетних організацій із вересня 2014 по травень 2015 року не отримували заробітної платні. На допомогу мешканцям селища прийшла Федерація грецьких товариств України на чолі з Олександром Проценко-Пічаджі, яка звернулася до різних благодійних організацій, офіси яких знаходяться у Маріуполі. Федерація допомогла потенційним донорам прийняти рішення щодо залучення коштів на вирішення соціально-економічних проблем у нашому селищі. Щороку Радою Федерації розглядається комплекс заходів щодо надання соціальних послуг та матеріальної допомоги мешканцям грецьких сіл у зоні ООС. Проводиться рейтинг, який має прозору, ґрунтовну оцінку, даються рекомендації для донорів, подаються звіти по благодійних організаціях. Влітку 2017 року Федерацією була організована зустріч голів селищних рад та голів грецьких товариств, що знаходяться на лінії розмежування, з представниками різних благодійних фондів під керівництвом Діну Ліпкану з метою залучення коштів для реалізації соціальних та економічних програм» [10].

Головним фінансовим донором благодійної діяльності ФГТУ виступає Грецька Республіка. Слід зауважити, що ці грошові надходження суттєво зменшилися після економічної кризи, що спіткала цю країну 2009 р. і триває дотепер. Однак, незважаючи на суттєві складнощі власної економіки, Грецька Республіка ніколи не полишала українських греків без своєї фінансової підтримки, завжди невідкладно реагує на всі випадки їхньої так би мовити «крайньої потреби», насамперед пов'язані з веденням бойових дій на Сході України. Починаючи з 2016 р., з утворенням в м. Одесі «Фонду Бумбураса», зусиллям останнього також була профінансована чимала кількість благодійних проектів ФГТУ. Безпосередня участь незалежної України у їхньому фінансуванні, особливо в порівнянні з коштами, що надходять від урядових та громадських інституцій Грецької Республіки, бачиться не значною.

Список літератури:

1. Федерація греческих обществ Украины. Б.м., 2000. С. 52.
2. Піскіжова В.В. Національно-культурне життя етнічних греків України: автореф. дис. ... канд. іст. наук. Київ, 2006. 18 с.
3. Проценко-Пічаджі А.: «Сегодня наша главная цель – оказание помощи всем нуждающимся». URL:
www.forumn.kiev.ua > newspaper > archive

4. Увага! У МДУ працює пункт видачі гуманітарної допомоги з Кіпру. URL: <https://fgf-mgu.at.ua> › news › uvaga_u_mdu_pracjue_punkt_vidachi_gum...
5. Оздоровлення дітей з зони АТО. URL: boumbouras-foundation.com › bez-rubriki
6. Реабілітаційний табір для дітей із зони бойових дій. URL: <https://www.irf.ua> › Конкурси та гранти › Надані гранти
7. Новорічні подарунки дітям із зони ООС від БО «Фонд Бумбураса». *Эллины Украины*. 2018. №11 (258).
8. Тумма З. ФГОУ – наша підтримка и опора. *Эллины Украины*. 2019. №05 (263).
9. Ми вижили та рухаємося вперед! *Эллины Украины*. 2019. №05 (263).
10. Макущенко О. Разом ми зможемо все. *Эллины Украины*. 2019. №05 (263).

УКРАЇНСЬКІ НЕВІЛЬНИКИ У ГОСПОДАРСТВАХ БАХЧИСАРАЯ ЗА МАТЕРІАЛАМИ «КАДІАСКЕРСЬКИХ ДЕФТЕРІВ» (ЛЮТИЙ – 6 КВІТНЯ 1674 РОКУ ВІД Р. Х.)

Тимченко Віктор Миколайович

кандидат історичних наук, молодший науковий співробітник,
Національна бібліотека України ім. В. І. Вернадського,
відділ міжнародної інформації та зарубіжних зв'язків.

У наші часи особливу актуальність отримує переклад та вивчення джерел з історії Півдня України під владою Османської імперії та Кримського ханства написаних османсько-турецькою та арабською мовами. Одним з таких джерел є «Кадіаскерські дефтери» Кримського ханства¹. Це записи з реєстраційних книг шариатського суду. Дане джерело було виявлено сходознавцем В. Д. Смірновим у 1886 р. в архіві міста Сімферополь. Вчений назвав цю пам'ятку «кадіаскерські дефтери (кадіаскерські книги)», але правильно її слід називати «кримські сіджілі». Сіджіль – це судовий запис різного роду: судове рішення чи постанова, яка фіксує торговельні угоди, наявність боргів, описи майна, яке розподілялося між спадкоємцями, копії ханських ярликів та інші. У 1990-х роках фотокопії «дефтерів» виявили у сімферопольському міському архіві, куди вони потрапили з ялтинського музею у 1944 р. після депортації кримських татар. У 1992 р. ці документи були передані бібліотеці ім. І. Гаспринського, яка у той час тільки відкрилася. Перший том пам'ятки, який охоплює 1608-1613 роки, вже був перекладений О. Д. Рустемовим [1, с. 10-12]. У даній роботі представлені результати перекладу 19 аркушів 20-го тому джерела, які охоплюють лютий – 6 квітня 1674 р. від Р. Х.

Пріоритет у вивченні українців в османській історії належить О. І. Галенко, Я. Р. Дашкевичу, В. І. Сергійчуку та багатьом іншим вченим. Так, одна з останніх робіт О. І. Галенко фіксує українську колонізацію степів за османським переписом фортець правобережних козацьких полків 1678 р. [2]. Ця колонізація йшла на зустріч османсько-тюркській з Озю (Очакова), у результаті чого обидві культури опинилися у тісному контакті. Ці контакти знайшли своє відображення у листуванні Коша Нової Запорозької Січі з османським Очаковом та Кримським ханством у середині XVIII ст., один з листів датується 1750 р. [3, с. 31-32; 4].

Я. Р. Дашкевич та В. І. Сергійчук вважали, що у часи Кримського ханства українців на півострові була більшість. Перший з цих дослідників писав, що навіть неповні підрахунки показують, що з тих двох з половиною мільйонів українців, котрих татари й турки вивели з рідної землі, половина мала залишитися у Криму. Значно глибше дане питання вивчив В. І. Сергійчук. Посилаючись на турецького мандрівника Евлію Челебі, який докладно описав Крим у своїй «Книзі подорожі» і вивчив ханський перепис 1666 р., вчений

¹ Автор висловлює подяку Рустему Нурієву за надані фотокопії джерела з бібліотеки ім. І. Гаспринського.

оцінює чисельність українського населення у Криму приблизно у 720 тисяч осіб. Чисельність мусульман у Криму дослідник оцінює, за Евлією Челебі, у не більше, ніж у 87 тисяч війська та 100 тисяч інших мусульман [5, с. 23-24]. Посилаючись на це ж джерело, інші науковці роблять висновок, що українці у ті часи становили чотири п'ятих населення Криму [6]. Вивчаючи далі дане джерело, В. І. Сергійчук зазначає, що кримський хан збирав данину зі 100 тисяч кримських татар і 400 тисяч запорозьких козаків. І завершує В. І. Сергійчук розділ своєї книги висновком про те, що всі ці українці у 70-х роках XVII ст. прийняли іслам і розчинилися серед мусульман [5, с. 23-24].

Звернемося до тексту «Книги подорожі». Там написано, що зі всіх сел Криму йдуть всього 100 тисяч воїнів і ще 26 тис. з маєтків. У походи йдуть 40 тис. або 80 тис. воїнів, решта залишається у Криму для того, щоб охороняти 400 тисяч полонених козаків та 400 тисяч козацьких дружин (жінок) і 300 тисяч їх синів та дочок; і ще там є 20 тис. грецьких, вірменських та іудейських «невірних» [7, с. 100].

Однак, «Книга подорожі», як джерело нарративне, не відноситься до найбільш достовірних, цифри, які у ньому наводяться, нерідко перебільшені, твір частково літературний, тож і те, про що там пишеться, інколи є художньою вигадкою не пов'язаною з історичною реальністю, або пов'язаною дуже віддалено. Тому до інформації від Евлії Челебі слід відноситися обережно, і добре, якщо вона буде перевірена за іншими джерелами, особливо актовими. Одним з таких джерел є кримські сіджілі.

Отже, метою цієї статті є дослідження української етнічної складової у населенні Кримського півострова за більш об'єктивними, на наш погляд, судовими документами.

Переклад першого тому сіджілів, які відносяться до 1608-1613 років, здійснений О. Д. Рустемовим засвідчує велику кількість українських козацьких невільників у приватних татарських (мусульманських) господарствах. У них згадується близько 40 козаків, які становлять приблизно 10% від осіб, про яких повідомляється у джерелі, якщо не лічити судових службовців та свідків. Останні відносилися тільки до мусульман, тому вони не рахувалися. Інші учасники судових процесів були як мусульмани, так і немусульмани. Мусульмани становили майже 90% від учасників судових процесів, за виключенням судових службовців та свідків. Козаки були переважно невільниками, меншою мірою вільновідпущениками.

Крім козаків джерело фіксує молдавських невільників (кілька відсотків), невільників з інших народів були одиниці (греки, інші мусульманські народи). Отже, серед неісламського населення Криму козаків було найбільше. Але дане джерело – не перепис населення: можливо козацькі невільники не часто зверталися до суду, оскільки відносилися до населенням найбіднішого і найпригнічуванішого – не виключено, що насправді українців у Криму було більше, якщо не значно більше.

Козаками дана група населення Криму іменувалася лише одне-два покоління. Їх нащадки (документи фіксують дітей козаків) приймали іслам і розчинялися серед мусульманського населення. Отже, мусульманське населення Криму

періодично отримувало українську домішку, яка розчинялася у кримсько-татарському народі. Причому цієї домішки було значно більше, ніж домішок від усіх інших неісламських народів.

Наведене вище ретельне вивчення попередніх томів пам'ятки за книгою О. Д. Рустемова дуже важливе для розуміння тієї частини джерела, яке досліджується у даній праці.

У даній роботі представлені результати вивчення перших 19-ти аркушів 20-го тому та останніх двох аркушів 68-го тому. Вивчені записи аркушів 20-го тому датуються 1084 роком гіджри. 1084 рік гіджри почався 17 квітня 1673-го, закінчився 6 квітня 1674 року від Різдва Христового. На архівній обкладинці тому наводиться його датування за гіджрою: 1084-1086 роки і подається переведення хронологічного проміжку книги на наш час: з лютого 1674 р. по травень 1675 р. [8]. У попередньому томі, напевне, справи закінчуються до лютого 1674 р., а у наступному починаються з травня 1675 р. Цю хронологію проставив, очевидно, якийсь з дослідників ХІХ-початку ХХ століть. 68-й том використовується для порівняння. Його хронологічний проміжок – 1157–1165 роки за гіджрою, листопад 1744 – квітень 1751 років [9]. Якщо довіритися тому, хто проставив датування тому, то записи цього тому починаються з лютого 1674 р. від Р. Х. Отже, хронологічний проміжок, у якому могли датуватися представлені у джерелі справи, визначається лютим - 6 квітня 1674 р. від Р. Х. Оскільки справи на початку тому, то це скоріш за все лютий, може початок березня. Розглянемо два останніх аркуши 68-го тому. На останньому справи, які датуються місяцем реджебом 1161 р. гіджри. Цей місяць почався 26 червня, закінчився 25 липня 1748 р. від Р. Х. Отже, справи датуються цим хронологічним проміжком. Справа на передостанньому аркуші датується еваситом місяця джумада-аль-ахіра 1161 р. гіджри, тобто 7-16 червня 1748 р. від Р. Х. [9, знімки 1-2].

Головним видом запису, який вивчається, є «Кисмет-і меваріс», у перекладі – «розподіл спадку». Він складається з двох частин: власне «кисмет-і меваріс», написаний арабською мовою, у якому вказується ім'я померлого спадкодавця, імена спадкоємців та порядок наслідування, та «яфта», написаний османсько-турецькою мовою, - опис майна з вказуванням грошової вартості його одиниць, серед якого інколи були невільники.

Розглянемо ці справи детально. У яфті Ток Мухаммада Ель-Хаджа та його дружини Зейнеб вказані гулями: «Петро», «Іов» та «Кутлу Ходжа» [8, знімок 95] (це ім'я можна перекласти як «Щасливий ходжа»; «ходжа» – вчитель, духовна особа). Гулям – це молодий невільник: хлопчик, підліток, юнак. Ім'я «Петро» визначає цього невільника як українця, адже османсько-турецькою мовою написаний саме український варіант цього імені – не російське «Пьотр» і не грецьке «Петрі». Іов скоріш за все теж був українцем. Петро оцінюється у 50 хасене (хасене – срібна монета), Іов – у 40 хасене, Кутлу Ходжа – також у 50 хасене. Далі перераховуються невільниці: «Гюльзар» (у перекладі – «квітник»), яка не народжувала, ціною у 45 хасене, «Девлет» (у перекладі «щастя, благополуччя, благо» або «держав»), яка оцінюється у 30 хасене, та «Шемс-і мах дівка» ціною у 50 хасене [8, знімок 95]. «Шемс-і мах» у перекладі означає

«Сонце місяця», даний образ напевне з перської лірики: «мах» - перською «місяць». Оскільки у джерелі вона називається «дівка», то, скоріш за все, це українська невільниця. Дочка славнозвісної Роксолани (османською Хюррем) мала ім'я «Міхр-і мах», у перекладі «Печатка місяця».

Звичайно описи майна складаються в основному з худоби. Худоба завжди була головним багатством кочовиків. Але заможніші господарства мали і невільників. Одиниці худоби оцінювалися у кілька хасене, наприклад у даному описі присутній червоний віл у 3 хасене. Отже, невільник коштував у десять разів більше за худобу. Особливо дорогою худобою були верблюди. У цьому господарстві їх було три: два по 18 хасене, 1 – 12 хасене. Отже, вони були дешевші за невільників, але значно дорожчими від великої рогатої худоби [8, знімок 95]. Господарства, які мали невільників та верблюдів – це були, безперечно, заможні господарства. Власник цього господарства ще й відвідав Мекку – носив титул хаджи або ель-хаджа, тобто людиною був не тільки багатю, а й шанованою.

Наступний кismet-і меваріс фіксує розподіл спадку покійного кримського газія (тобто воїна, який приймав участь у бойових діях проти «невірних») Монли між його дружиною Умм Джан, сином Файзуллою та дочкою Умм Саламою. У випадку смерті Умм Джан її спадок буде розподілений між сином Файзуллою, дочками Зейнеб та Умм Саламою та чоловіком Умм Салами Реджебом Челебі. У випадку смерті Умм Салами – між її братом Файзуллою та сестрою по матері (тобто зведеною сестрою) Зейнеб [8, знімок 88]. Тобто, ми вже бачимо фіксацію черг наслідування. У попередніх томах 1608-1613 років черг наслідування ще не було. Отже, ми спостерігаємо розвиток кримсько-татарського права.

Виникає запитання – що за частка жіночого імені «Умм», яка дуже розповсюджена у цьому документі. «Умм» у перекладі з арабської означає «мати». Серед арабів дуже розповсюджені чоловічі імена, які починаються зі слова «Абу». «Абу» у перекладі означає «батько». Серед арабів вважається за честь бути чиїмось батьком, що фіксується у іменах, не тільки в арабських, а й в усіх семітських ще з часів Давнього Єгипту. Те ж і у жіночих арабських іменах: якщо жінка стає матір'ю, вона отримує почесну частку імені «Умм» на початку. У томах пам'ятки за 1608-1613 роки така частка зустрічається лише один раз, у записі останнього 1613 року. Отже, ми можемо спостерігати арабізацію кримських татар, яка є наслідком їх ісламізації. З часом кримсько-татарська культура ставала все більш арабізованою.

Ця родина також мала невільників (за яфтою) – козаків: козака на ім'я «Ділявер», ціною у 60 хасене, одноокого козака на ім'я «Василь», ціною у 35 хасене, та козака на ім'я «Юсуф», ціною у 57 хасене, а також невільницю на ім'я «Ясемін», яка не народжувала, ціною у 57 хасене [8, знімок 87]. Ім'я «Василь» також визначає цього козака як українця – османсько-турецькою мовою написаний саме цей варіант імені – український, а не російський «Василій» або варіанти цього імені з інших мов. «Ділявер» - перське неісламське ім'я, але розповсюджене серед всіх народів, що сповідують іслам, у перекладі «сміливець». «Юсуф» - арабський варіант широко розповсюдженого семітського імені, яке є і у нашій мові – «Йосип». Можливо на Україні цей козак був

Йосипом. Ім'я невольниці «Ясемін» знову є прикладом перського поетичного імені, що у перекладі означає «жасмін».

Останній кисмет-і меваріс, який розподіляє спадок між синами Абду-ль-Азізом, Абду-ль-Ваххабом, Сейфуллою, Османом та дочкою Нефісе з її чоловіком, у яфті фіксує козака «Девлет Гілюр», ціною у 40 хасене, козака «Опрат», ціною у 20 хасене, та невольницю «Девлет», ціною у 40 хасене [8, знімок 80]. «Девлет Гілюр» можна перекласти як «Благополуччя приходить» - очевидно це прізвисько, яке дали козаку мусульманські господарі. «Девлет» можна перекласти як «щастя, благополуччя». «Опрат» - очевидно спотворення якогось українського імені.

Отже, майже всі невольники, які згадуються на цих аркушах – українці або козаки.

Тепер подивимось на значно пізніший кисмет-і меваріс – від еваситу місяця джумада-аль-ахіра 1161 р. гіджри, тобто 7-16 червня 1748 р. від Р. Х. Це розподіл спадку покійного Ель-Хаджа Абду-р-Рахмана. Тут у яфті ми бачимо невольників-гулямів: калмика на ім'я «Юсуф», ціною у 60 тис. (грошова одиниця не встановлена), черкеса на ім'я «Хасан», ціною у 100 тис., калмицьку невольницю на ім'я «Алішах» (у перекладі «найвищий шах»; у турецькій та перській мовах немає категорії роду, тому шахом можна назвати і жінку), ціною у 45 тис., та невольницю на ім'я «Гюлюмшах» (також перське поетичне ім'я, яке у перекладі означає «моя троянда – шах», дане ім'я відоме у сучасній Туреччині), ціною у 25 тис. [9, знімок 2]. На сусідньому аркуші – справа про насильницьку спробу обернути на раба грека з Грецького кварталу міста Бахчисарай – Кірйакі сина Сави. У цій справі також згадується грецький невольник «Нікіта». Справа датується місяцем реджебом 1161 р. гіджри (26 червня - 25 липня 1748 р. від Р. Х.) [9, знімок 1]. Отже, як бачимо, у цих справах від 1748 року жодного українського або козацького невольника (з шести згаданих невольників та невольниць, з яких два відносяться до калмицької національності, два – до грецької, і один – до черкеської, одна невольниця – не встановлена).

1674-ий та попередні роки на Україні – час Руїни: нескінченних масових татарських набігів, у результаті яких до Криму та Османської імперії приганялося безліч українських невольників. Навіть турецький престол у цей час на сорок років (1648-1687) посів султан Мехмед IV, син української невольниці, яку пригнали татари (приблизно у 1640 році), і яка отримала ім'я Хадідже Турхан (померла у 1682 або 1683 році), і за часів Б. Хмельницького фактично керувала Османською імперією, поки Мехмед ще був малий [10, с. 814-816].

Тому не дивно, що майже всі невольники, які згадуються у джерелі – українці, а національність решти не встановлена, напевне теж українці. Час іншого тому джерела, який взятий для порівняння – 1748 рік. У цей час татарські набіги на українські землі та захоплення козаків у рабство продовжувалися, але вони були у багато разів менші, ніж у часи Руїни. Цим пояснюється те, що в останньому томі ми не бачимо українців зовсім - замість них невольники інших національностей. Повертаючись до тому 1674 р. зазначимо, що частка українських невольників по відношенню до мусульман у кисмет-і меварісах теж складає приблизно 10%, як і у томах за 1608-1613 роки. Отже, можна

стверджувати, що на протязі XVII ст. частка українських невольників становила приблизно 10% від населення Криму. Але насправді їх частка була, вірогідно, більшою, може навіть значно більшою, бо судові записи – це не перепис населення. Невольники відносилися до найнижчого, найбіднішого і найпригнічуванішого прошарку і до суду, очевидно, зверталися рідше, ніж заможніші і поважаніші представники жителів Криму.

У результаті вивчення представленої матеріалу формулюються наступні висновки.

Майже всі невольники, які згадуються на 19-ти аркушах «Кадіаскерських дефтерів» від лютого – 6 квітня 1674 р., – українці. Національність решти невольників не визначена, можливо теж українці.

У «Кадіаскерських дефтерах» від 1748 року – навпаки – жодного українського невольника. Замість них невольники інших національностей – з шести згаданих невольників та невольниць один калмик, одна калмичка, два греки, один черкес, одна невольниця – не встановлена).

Українці становили не менше 10% населення Криму у XVII ст. Вірогідно, цей відсоток був більший, можливо значно більший.

Частка українського генофонду у кримсько-татарському етносі була ще значно більшою, оскільки згадані не менше 10% - це тільки вплив української крові, а не її абсолютна величина. Адже, через одне-два покоління українці у Криму приймали іслам, втрачали українську національну свідомість і розчинялися у мусульманському населенні. А впливи все продовжувалися протягом всього XVII ст., особливо у часи Руїни, через що кримські татари у цей час генетично дуже сильно українізувалися.

Частка українців у населенні Криму значно переважала частки інших неісламських народів, теж можна сказати і про частку українців у невольницькому населенні. Українці за чисельністю були другим етносом Криму.

У XVIII ст. масові нагони українських невольників припинилися, у невольництві їх замінили представники інших національностей, наприклад калмики, черкеси та греки.

Слід зазначити, що невольники відносилися до найдорожчих позицій у яфтах, вони коштували приблизно у десять разів більше, ніж худоба (за виключенням верблюдов, які оцінювалися тільки у два-три рази нижче), більше, ніж деякі землі. Дуже рідко можна знайти позицію, яка була би більше або зрівнялася б за ціною з невольником або невольницею.

Дане дослідження є тільки початком вивчення «Кадіаскерських дефтерів». Опрацьовано лише 19 аркушів джерела, а таких аркушів тисячі. До того ж, на цих аркушах вивчалися тільки «кисмет-і меваріси», інші види документів не досліджувалися.

Список літератури

1. Рустемов О. Кадіаскерские книги Крымского ханства: исследования тексты и переводы. – Симферополь: ГАУ РК «Медиацентр им. И. Гаспринского», 2017. – 280 с.: илл. – На русском и крымскотатарском языках.

2. Галенко О.І. Українська степова колонізація за османським переписом фортець правобережних козацьких полків 1678 р. // Інгульський степ. - Вип. III, - Київ, 2018, - С. 8-23.
3. Тимченко В. М. Південноукраїнські землі у торговельних зв'язках Російської імперії та Османської держави (1774-1853 рр.). - Київ: «Видавець Олег Філюк», 2016. – 272 с.
4. Тимченко В. М. Османсько-турецькі документи середини XVIII ст. з Архіву Коша Нової Запорозької Січі // Нові дослідження пам'яток козацької доби в Україні. – Київ, 2015. – Вип. 24. – с. 532-536.
5. Сергійчук Володимир. Український Крим. – Київ: «Українська Видавнича Спілка», 2001. – 304 с.
6. Кормич Л. І., Багацький В. В. Історія України. – Київ: «Алерта», 2006 – 412 с.
7. Эвлия Челеби. Книга путешествия. Крым и сопредельные области. – Издание 2-е, исправленное и дополненное. – Симферополь: «Доля», 2008. – 272 с., ил.
8. Ас-сукук аш-шар'ийят ва-с-сиджилят аль-мар'ийят [Къырым ханлыгынынъ къадыаскер дефтерлери]. Тарихлери: Иджрий эсапнен 1017-1168 с. Милядий эсапнен 1608, июнь – 1755 майыс. 20 джылт. 1084-1086 (февраль 1674 - май 1675).
9. Ас-сукук аш-шар'ийят ва-с-сиджилят аль-мар'ийят [Къырым ханлыгынынъ къадыаскер дефтерлери]. Тарихлери: Иджрий эсапнен 1017-1168 с. Милядий эсапнен 1608, июнь – 1755 майыс. 68 джылт. 1157-1165 (ноябрь 1744 - апрель 1751).
10. Тимченко В. М. Українці в еліті та на чолі Османської імперії (за турецькою біографічною літературою та османськими джерелами) // Наукові праці Національної бібліотеки України імені В. І. Вернадського. Вип. 14 / НАН України. Нац б-ка України ім. В. І. Вернадського. АБУ; Редкол.: О. С. Онищенко (гол.) та ін. – К., 2005. – с. 810-820.
11. Devellioğlu Ferit. Osmanlıca Türkçe Ansilopedik Luğat. – Ankara: «Aydın Kitabevi», 2001. - 1195 s.
12. Redhouse J. W. Turkish and English Lexikon. 2. Edition. – Istanbul: «Eko Matbaası», 1992. – 2224 p.

БАЧЕННЯ УКРАЇНСЬКОЇ АРМІЇ УЧАСНИКАМИ ДЕМОКРАТИЧНОГО РУХУ

Шевченко Віталій Миколайович,

магістр історії, аспірант кафедри історії та культурології
Харківський національний університет міського господарства
імені О. М. Бекетова

У 1990 р. Україна почала наближатися до незалежності. Цей процес почався із 16 липня 1990 р. із прийняття Верховною радою УРСР Декларації про державний суверенітет України. Відразу постало питання про захист здобутого суверенітету. КПУ пропонувала, що захистом суверенної України будуть займатися Збройні сили СРСР. Українська республіканська партія пропонувала створити власну українську армію. Більшість демократичних сил, які перебували в опозиції до комуністів, підтримували позицію УРП.

Найважливішим питанням при створенні майбутньої армії була кількість військовослужбовців. Це питання було пов'язане із фінансовим станом України. Для СРСР були характерні величезні військові витрати, що знижували рівень життя радянських громадян [1].

У 1990 р. на території УРСР знаходився 1 млн радянських військових. Окрім того, планувалося розмістити 200 – 300 тис. військових із частин, які виводилися із Центральної Європи. М. Павленко пропонував на основі цих сил почати створення української армії. На першому етапі українська армія мала би 700 тис. службовців. Решта радянських військових виводилися до інших радянських республік або звільнялися із військової служби. Після переходу до контрактної служби у мирний час українська армія мала би 450 тис. особового складу. При зменшенні кількості особового складу до 250 тис. виникала загроза суверенітету України [1].

В. Семиволос вираховував військові витрати СРСР та УРСР як його складової частини. У 1988 р. СРСР витратив на армію 20,2 млрд рублів. У 1989 р. військові витрати зросли до 77,3 млрд рублів. Бюджет СРСР на 1991 р. передбачав військові витрати у розмірі 96,6 млрд рублів. Особовий склад Збройних сил СРСР у 1990 р. був 4258 тис. військовослужбовців [2].

Особливістю Радянської армії було поєднання великих витрат та низької бойової ефективності. У 1990 р. на будівництво службових дач для командування у селищах Гірки-IV та Архангельському для витрачено 808,7 тис. рублів [2]. У цих селищах прислугою (кочегари, слюсарі, шофери, будівельники, зв'язківці, ремонтники) працювали радянські військові.

На думку В. Семиволоса реальні військові витрати СРСР складали 300 млрд рублів. До цього висновку він приходив, обрахувавши кількість озброєння в Радянській армії (63,9 тис. танків, 62 ядерні підводні човни, 1396 МБР) [2].

Частка УРСР у ВВП СРСР складала 25 %. Отже, військові витрати України складали 75 млрд рублів. Українська армія мала би 1,064 млн службовців, 159575

танків, 16 підводних ядерних човнів, 349 МБР, 20 тис. бойових машин піхоти та бронетранспортерів, 20 тис. артилерійських систем, 2 тис. літаків [2].

Після здобуття незалежності Україна, на думку В. Семиволоса, могла би зменшити військові витрати, зменшивши кількість військових та зброї. Незалежна Україна могла відмовитися від ядерної зброї, бо не збиралася вести загарбницьких війн. Українська армія після проголошення незалежності мала складати 450 тис. людей. Потім у ході демілітаризації її кількість скоротилася би до 200 тис. вояків. Військові витрати України мали складати 4 % ВВП (8,6 млрд рублів) [2].

Отже, здобуття Україною незалежності мало би зменшити військові витрати. Зекономлені кошти пішли би на соціальні, культурні, економічні програми.

Список літератури:

1. Павленко М. До питання про армію України // Вісті Слобожанщини. – 1990. - № 3. – С. 3 – 4.
2. Семиволос В. Чи вигідна Україні власна армія? // Вісті Слобожанщини. – 1990. - № 4. – С. 2 – 5.

РІШЕННЯ КОНСТИТУЦІЙНОГО СУДУ УКРАЇНИ: РОЗВИТОК ПРЕЦЕДЕНТНОГО ПРАВА

Гроза Дар'я Вікторівна,

Студентка 1 курсу,

Інституту управління і права

Національного юридичного університету імені Ярослава Мудрого

Пижова Марина Олександрівна,

К.ю.н., доцент кафедри загальноправових дисциплін,

Інституту управління і права

Національного юридичного університету імені Ярослава Мудрого

В Україні одним із основних джерел права є нормативно-правовий акт. Він домінує здебільшого у сім'ях романо-германського типу. На сьогодні спостерігається тенденція до поступового стирання меж між правовими сім'ями, відбувається їх взаємопроникнення. Про це, наприклад, може свідчити положення ст. 17 Закону України «Про виконання рішень та застосування практики Європейського суду з прав людини» [1] від 23 лютого 2006 р. Відповідно до цього закону, при розгляді справ суди застосовують Конвенцію про захист прав людини і основоположних свобод та практику Суду як джерело права. Це свідчить про те, що конституційно-судова інтерпретація має судово-прецедентну обов'язковість. Проте така природа актів Конституційного Суду України ще не знайшла свого відображення в національному законодавстві.

Цим і пояснюється зростання значущості міжнародно-правових договорів, судової практики та в тому числі прецедентів. У системі нормативно-правових актів України найвищу юридичну силу має Конституція України, вона є основним законом. Всі закони в країні приймаються на її основі, та мають відповідати їй. Орган який забезпечує верховенство Конституції в Україні є Конституційний Суд України (далі – КСУ).

Так, відповідно до ст. 1 Закону України «Про Конституційний Суд України» [2] КСУ – це орган конституційної юрисдикції, який забезпечує верховенство Конституції України, вирішує питання про відповідність Конституції України законів України та у передбачених Конституцією України випадках інших актів, здійснює офіційне тлумачення Конституції України, а також інші повноваження відповідно до Конституції України.

Конституційний Суд України не віднесений до числа правотворчих органів, в тому сенсі, що він не правомочний приймати нормативно-правові акти, що встановлюють нові правила поведінки. Законодавчими повноваженнями відповідно до ст. 75 Конституції України наділена виключно Верховна Рада України. Можна зробити висновок, що КСУ за своїми характеристиками не є

законодавчим органом, і не уповноважений видавати нормативно-правові акти, що запроваджують нові правові норми. Крім того, КСУ також не є судовим органом у звичайному розумінні:

- 1) його діяльність не спрямована на безпосереднє регулювання тих чи інших суспільних відносин;
- 2) він не займається розв'язанням індивідуальних правових спорів з метою захисту порушених, невизнаних або оспорюваних прав, свобод і охоронюваних законом інтересів громадян та інших осіб;
- 3) його відносини з судами загальної юрисдикції носять виключно координаційний характер;
- 4) він не є апеляційною чи касаційною інстанцією по відношенню до цих судів, де мають місце відносини субординаційного характеру. [4]

КСУ діє виключно на вимогу та в межах звернення суб'єкта конституційного подання, а тому цілком логічно, що КСУ створює не норму, а лише формує позицію, яку безпосередньо передає суб'єкту подання, не створюючи з цього загальноприйнятту норму поведінки.

Згідно зі ст. 151-2 Конституції України рішення та висновки, ухвалені КСУ, є обов'язковими, остаточними і не можуть бути оскаржені.

Юридична сила рішення КСУ, яким визнано правовий акт неконституційним повністю або в окремі його частині, не може бути подолана повторним прийняттям цього ж акта або іншого з аналогічним змістом.

В. П. Тихий вважає, що рішення КСУ, яким визнані закони, інші нормативно-правові акти або їх окремі положення неконституційними, мають силу нормативно-правового акта. Визначаючи той чи інший нормативно-правовий акт неконституційним і тим самим скасовуючи його, КСУ фактично виконує функцію негативного правотворця. Такі рішення КСУ створюють нові норми і поширюється на всіх суб'єктів права шляхом породження для останніх нових прав та обов'язків.[3]

Окрему увагу слід приділити правовій природі функцій офіційного тлумачення КСУ норм Основного Закону та інших законів України.

Метою офіційного тлумачення КСУ положень Конституції України та законів України є встановлення їх правильного розуміння та застосування на всій території держави і надання роз'яснення щодо цього, визначення прав та юридичних обов'язків суб'єктів правовідносин. Змістом офіційного тлумачення є конкретизація, уточнення, деталізація правових норм. В процесі тлумачення судом створюються нові норми, а саме інтерпретаційні норми, в яких даються обов'язкові приписи. Тобто, як розуміти той чи інший термін, вислів або правову норму в цілому, а також порядок її застосування.

Погоджуємося з думкою В. П. Тихого, який зазначає, що такі інтерпретаційні акти мають допоміжний характер, який проявляється в тому, що вони не можуть застосовуватися самостійно, окремо, без роз'яснювальних положень Конституції України та законів України, вони діють тільки разом з положеннями, які тлумачилися, і не можуть бути самі по собі нормативною основою правозастосовчих актів. Вчений наполягає на тому, що при застосуванні

приписів Конституції і законів України, акти тлумачення слід використовувати лише як додаткові джерела.[3]

Як зазначає вчений П. А. Гук, що у КСУ є одна з головних функцій, а саме те, що він бере активну участь в укріпленні правового фундаменту держави. Позиції, які відстоює Суд при обґрунтуванні своїх рішень, в більшості впливає на розвиток права в країні, сприяє підвищенню правової культури у всьому суспільстві.[5] Адже, коли практикуючі юристи вагаються у застосуванні тієї чи іншої норми, то вони звертаються до рішень КСУ. До того ж неодноразово використовують їх як окреме джерело права в регулюванні окремих суспільних відносин.

Також деякі вчені не відносять рішення КСУ як до прояву прецедентного права. Безумовно, кожна думка заслуговує на життя. Але ми притримуємося думки, що це правове явище все таки має ознаки прецеденту, тому рішення КСУ можна вважати, такими які відносяться до судового прецеденту Конституційного Суду України.

Наприклад, Н. В. Варламова зазначає, що прийнявши правові позиції, як самостійний вид джерела права, ми опиняємося нічим не пов'язані при формуванні традиції (практики) їх виникненню та діям. Навпаки, розглядаючи правові позиції в якості різновиду судового прецеденту, необхідно враховувати загальні закономірності, яким підкорено його функціонування, не дивлячись на всю своєрідність національних правових систем.

Таким чином, КСУ має особливий статус, оскільки цей орган не володіє нормотворчими повноваженнями, але винесені ним рішення набувають нормативного характеру. Преюдиційність рішень КСУ розраховується на неодноразове користування суб'єктами права на всій території України. Можна сказати, що рішення КСУ доповнюють джерела права, інколи вирішують колізії та заповнюють прогалини в законодавстві. А отже, мають всі ознаки судового прецеденту.

Список літератури

1. Закон України «Про виконання рішень та застосування практики Європейського суду з прав людини». [Електронний ресурс] – Режим доступу до ресурсу: <https://zakon.rada.gov.ua/laws/show/3477-15.#o2>

2. Закон України "Про Конституційний Суд України" [Електронний ресурс] – Режим доступу до ресурсу: <https://zakon.rada.gov.ua/laws/show/2136-19#n606>

3. Тихий В. Основні повноваження Конституційного Суду України / В. Тихий // Вісник Академії правових наук України. – 2003. – № 2 (33) - № 3 (34). – С.287–301.

4. Марченко А. А. ПРЕЦЕДЕНТНИЙ ХАРАКТЕР РІШЕНЬ КОНСТИТУЦІЙНОГО СУДУ УКРАЇНИ [Електронний ресурс] / Артем Анатолійович Марченко – Режим доступу до ресурсу: <https://baas.gov.ua/ua/proekty/articles/m/2215-pretседentnij-kharakter-rishen-konstitutsijnogo-sudu-ukrajini.html>

5. Гук П.А. Судебный прецедент как источник права: дис. ... кандидата юрид. наук: 12.00.01 / П.А. Гук — Саратов, 2002. — 205 с.

ПРИРОДООХОРОННЕ ЗАКОНОДАВСТВО ТА ЕКОАДВОКАЦІЯ: ВЗАЄМОДІЯ ВЛАДИ, БІЗНЕСУ, ГРОМАД

Енеді Кароліна Петрівна

студентка юридичного факультету, групи 404
Національний авіаційний університет

Мілімко Лариса Василівна,

к.ю.н., доцент, доцент кафедри
господарського, повітряного та космічного права,
Київ, Україна

Вступ. Актуальність проблеми. На території України за останні шість років збудовано понад двісті нових заводів, а також середніх та малих виробництв, що всі разом забезпечують робочі місця тисячам людей. Кожна підприємницька діяльність безпосередньо пов'язана з екологічним правом, адже немає виробництва яке не регулює контроль визначень та нормувань шкідливих речовин для довкілля. Тому слід розглядати сучасне суспільство з природним середовищем як складну соціально-еколого-економічну систему де повинна бути взаємодія і рівновага між станом природи та інтересами виробництва. У цьому аспекті повна підтримка з питань екології та охорони довкілля підприємствам, що здійснюють свою діяльність в Україні, взаємодія з природоохоронним законодавством є завжди актуальною темою для злагоджених відносин як для бізнесу, влади, так і для громадян України.

Описова частина. Безпечне і чисте довкілля є головною вимогою до державної політики в екологічній сфері, адже безконтрольність чи бездіяльність щодо захисту природного середовища має незворотні наслідки і серйозні ризики для соціуму, а також для майбутнього населення держави.

Об'єктивно можна зауважити, що міжнародні документи, зобов'язання, підписані Україною, мають лише стимулюючий ефект, бо реалізуються не повною мірою. Наразі державна підтримка у фінансовій діяльності щодо громадських організацій по захисту екології відзначається як дуже незначною у порівнянні з міжнародними організаціями, що також потребує додаткового обговорення та запровадження співпраці у спільних інтересах суспільства.

Дотримання національного законодавства у сфері охорони довкілля попри сформовану нормативно-правову базу міжнародних документів, конвенцій, угод, приєднаних Україною, відзначається як незадовільний. Очевидними є недосконалість формування екологічної політики та здійснення екологічного управління, забезпечення екологічних прав громадян. Брак необхідного рівня доступу до інформації, культу здорового суспільства, комунікації та

результативної взаємодії з громадськістю стимулюють організації до соціальної активності [1].

Екологічну громадську спільноту представляють переважно організації з високим експертним рівнем, досвідом та результатами (ВЕГО «Мама-86», МБО «Екологія-Право-Людина», МБО «Інформаційний центр «Зелене досьє», Ресурсно-аналітичний центр «Суспільство і довкілля», ВГО «Жива планета», Національний екологічний центр України, Всеукраїнська екологічна ліга та інші). Частина з них має суто протестну спрямованість. Відповідно до організаційної структури, сфери та методів діяльності виділяють екологічні організації політико-лобістського характеру (policy organizations), ресурсні центри (think-tanks) та організації місцевої дії (grassroots organizations) [2].

Нормативно-правові умови для екологічної експертизи, як механізму громадського контролю створено законами України «Про екологічну експертизу», «Про охорону навколишнього середовища». Так, участь громадськості в процесі екологічної (державної) експертизи передбачається через виступи у ЗМІ; подання зауважень, пропозицій, рекомендацій; включення громадськості до складу експертних груп, груп по проведенню громадської екологічної експертизи, яка ініціюється громадськими організаціями та здійснюється еколого-експертними громадськими об'єднаннями [3].

Слід зазначити, що порядок проведення громадської експертизи, яким регламентовано її проведення в будь-якій сфері, передбачає суто рекомендаційні наслідки, що мінімізує ефективність механізму та його застосування громадським сектором. Для здійснення екологічного громадського контролю також передбачений інститут громадських інспекторів з охорони довкілля. Їх призначають головні державні інспектори з охорони навколишнього середовища, що позначається на незалежності та неупередженості при здійсненні відповідних повноважень [4].

Важливо зазначити, що екологічна небезпека широко висвітлюється в засобах масової інформації (ЗМІ), окремі теми привертають увагу всієї нації, тому зростає попит на екологічних адвокатів. Їхня діяльність спрямована на надання кваліфікаційної юридичної допомоги суб'єкту господарювання під час перевірок контролюючих органів, захисту та консультації інтересів і прав у сфері охорони навколишнього природного середовища з використанням нормативно-правових актів які є обов'язковими для усіх підприємств. Головними нормативно-правовими актами є: Закони України «Про охорону навколишнього природного середовища», «Про охорону атмосферного повітря», «Про природно-заповідний фонд України», а також Водний, Земельний та Лісовий кодекси і Кодекс про надра.

Порушення законодавства України про охорону навколишнього середовища тягне за собою дисциплінарну, адміністративну, цивільну і кримінальну відповідальність, це зазначено у статті 68 Закону України «Про охорону навколишнього природного середовища» [5].

Погана проінформованість та неоднозначність застосування природоохоронного законодавства (насамперед, контролюючими органами) створює фінансові збитки навіть для сумлінного підприємця. Проблеми зазвичай починаються після перевірки контролюючим органом, адже у більшості випадків працівники підприємства не розуміють як діяти далі, коли отримують акт та припис інспекторів. Тому у кінцевому випадку вихід залишається один - звернутися до адвоката, який спеціалізується у сфері екологічного права. Бо без фахової допомоги спеціаліста по природоохоронному законодавстві будуть трагічні наслідки: нарахування штрафів, зупинення дії чи анулювання дозвільних документів, обмеження чи зупинення діяльності суб'єктів господарювання і об'єктів, порушення кримінальної справи тощо.

Висновок. Отже, на підставі вищезазначеного, можна зробити наступні висновки. Екологічне законодавство України – це ціла система нормативно-правових актів, що містять еколого-правові норми, які здатні регулювати екологічні правовідносини, що виникають у галузі використання природних ресурсів, охорони навколишнього природного середовища і забезпечення екологічної безпеки. Тому з метою запобігання правопорушень природоохоронного законодавства необхідно мати допомогу кваліфікаційного адвоката у сфері екологічних відносин для взаємодії влади, бізнесу, громад.

Список літератури:

1. Палій Г.О. Національний інститут стратегічних досліджень: Взаємодія громадськості з органами державної влади в екологічній сфері: оцінка сучасного стану / Г.О. Палій [Електронний ресурс]. – Режим доступу: <http://old2.niss.gov.ua/articles/1435/>
2. Андрусевич А.О Неурядові екологічні організації в Україні: проблеми становлення та розвитку / А.О.Андрусевич [Електронний ресурс]. – Режим доступу: <http://www.ji.lviv.ua/n41texts/andrusevych.htm>
3. Про екологічну експертизу: Закон України від 09.02.1995 р. № 45/95-ВР // [Електронний ресурс]. – Режим доступу: <http://zakon4.rada.gov.ua/laws/show/45/95-%D0%B2%D1%80>
4. Про затвердження Положення про громадських інспекторів з охорони довкілля : Наказ Міністерства екології та природних ресурсів України від 27.02.2002 р. № 88. // [Електронний ресурс]. – Режим доступу: <http://zakon2.rada.gov.ua/laws/show/z0276-02>
5. Про охорону навколишнього середовища: Закон України від 01.01.2019 №1264-ХІІ // БД «Законодавство України» / ВР України. URL: <https://zakon.rada.gov.ua/laws/show/1264-12#Text>

«СТАНДАРТИ І РЕКОМЕНДАЦІЇ ЩОДО ЗАБЕЗПЕЧЕННЯ ЯКОСТІ В ЄВРОПЕЙСЬКОМУ ПРОСТОРІ ВИЩОЇ ОСВІТИ» ЯК ОСНОВА ЄВРОПЕЙСЬКОЇ СИСТЕМИ ЗАБЕЗПЕЧЕННЯ ЯКОСТІ ОСВІТИ

Зінченко Олена Володимирівна,

доктор історичних наук, доцент,
доцент кафедри міжнародного приватного права і
порівняльного правознавства Національного юридичного
університету імені Ярослава Мудрого, м. Харків, Україна

Закон України «Про вищу освіту» розглядає систему забезпечення якості вищої освіти в Україні як сукупність трьох елементів: 1) системи внутрішнього забезпечення якості вищої освіти, 2) системи зовнішнього забезпечення якості вищої освіти, 3) системи забезпечення якості діяльності Національного агентства із забезпечення якості вищої освіти (НАЗЯВО) і незалежних установ оцінювання та забезпечення якості вищої освіти (стаття 16 ЗУ «Про вищу освіту»). Всі три елементи нерозривно пов'язані і разом складають основу як української, так і європейської системи забезпечення якості освіти.

Нормативно-правове регулювання системи забезпечення якості вищої освіти здійснюється на основі численних нормативно-правових актів, серед яких: 1) міжнародні акти; 2) законодавство України; 3) стандарти до кожної спеціальності; 4) локальні нормативно-правові акти.

Серед міжнародних стандартів для України першочергове значення мають *«Стандарти і рекомендації щодо забезпечення якості в Європейському просторі вищої освіти»*, які були ухвалені міністрами у справах вищої освіти у 2005 році після подання відповідної пропозиції Європейською асоціацією із забезпечення якості вищої освіти (ЄАЗЯВО) спільно з Європейською спілкою студентів (ЄСС), Європейською асоціацією вищих навчальних закладів (ЄАВНЗ) та Європейською асоціацією університетів (ЄАУ). З 2005 року було досягнуто значних результатів у сфері забезпечення якості вищої освіти та за іншими напрямками Болонського процесу, такими як кваліфікаційні рамки, визнання кваліфікацій та сприяння застосуванню навчальних результатів, що спричинило перехід до студентоцентричної системи навчання і викладання. Враховуючи цю зміну контексту, у 2012 році міністерське комюніке запросило групу «Є4» (ЄАЗЯВО, ЄСС, ЄАУ, ЄАВНЗ) спільно з організаціями Education International, BUSINESSEUROPE та Європейським реєстром агенцій із забезпечення якості вищої освіти (ЄРАЗЯВО) підготувати початкову пропозицію нової редакції *«Стандартів і рекомендацій»*, яку було ухвалено на Міністерській конференції у Єревані 14-15 травня 2015 року.

Цей документ розглядає стандарти і рекомендації щодо внутрішнього забезпечення якості, щодо зовнішнього забезпечення якості та щодо агенцій із забезпечення якості освіти.

Стандарти і рекомендації внутрішнього забезпечення:

1. *Політика забезпечення якості.* Навчальні заклади повинні мати оприлюднену політику забезпечення якості, яка буде частиною їхнього стратегічного управління. Внутрішні сторони повинні розробляти і втілювати цю політику через належні структури і процеси, залучаючи при цьому зовнішні сторони.

2. *Розробка та затвердження програм.* Навчальні заклади повинні мати процедури розробки і затвердження своїх програм. Програми мають бути розроблені відповідно до встановлених цілей і очікуваних навчальних результатів. Кваліфікація, що здобувається внаслідок опанування програми, повинна бути чітко сформульована і роз'яснена, а також відповідати належному рівню в національній кваліфікаційній рамці вищої освіти і, відповідно, в Рамці кваліфікацій Європейського простору вищої освіти.

3. *Студентоцентричне навчання, викладання та оцінювання.* Навчальні заклади повинні забезпечувати таке викладання програм, що заохочує студентів до активної участі у творенні навчального процесу, і таке оцінювання студентів, що відображає цей підхід.

4. *Зарахування, навчання, визнання кваліфікацій і сертифікація студентів.* Навчальні заклади повинні систематично застосовувати заздалегідь визначені та оприлюднені правила щодо всіх фаз студентського циклу, як то зарахування, навчання, визнання кваліфікацій і сертифікація студентів.

5. *Викладацький склад.* Навчальні заклади повинні пересвідчуватися в компетентності своїх викладачів. Вони мають застосовувати справедливі та прозорі процедури набору і розвитку викладацького складу.

6. *Навчальні ресурси та підтримка студентів.* Навчальні заклади повинні мати достатнє фінансування навчальної і викладацької діяльності та забезпечувати наявність адекватних і загальнодоступних навчальних ресурсів та підтримки студентів.

7. *Управління інформацією.* Навчальні заклади повинні збирати, аналізувати та використовувати необхідну інформацію для ефективного управління своїми програмами та іншими видами діяльності.

8. *Публічна інформація.* Навчальні заклади повинні оприлюднювати чітку, точну, об'єктивну, актуальну і доступну інформацію про свою діяльність, зокрема про свої програми.

9. *Поточний моніторинг і періодичний перегляд програм.* Навчальні заклади повинні моніторити і періодично переглядати свої програми, забезпечуючи їхню відповідність зазначеним цілям, а також потребам студентів і суспільства. В результаті такого перегляду має відбуватися безперервне вдосконалення програм. Про будь-які зміни, заплановані чи втілені внаслідок цього процесу, слід повідомляти всім зацікавленим сторонам.

10. *Циклічне зовнішнє забезпечення якості.* Навчальні заклади повинні на циклічній основі проходити процес зовнішнього забезпечення якості відповідно до «Стандартів і рекомендацій».

Стандарти і рекомендації зовнішнього забезпечення:

1. *Врахування внутрішнього забезпечення якості.* Система зовнішнього забезпечення якості повинна враховувати ефективність процесів внутрішнього забезпечення якості, описаних у Частині 1 «Стандартів і рекомендацій».

2. *Розробка доцільних методологій.* Система зовнішнього забезпечення якості повинна бути визначена та розроблена таким чином, щоб вона відповідала передбаченим для неї цілям та спиралась на відповідні правила. Зацікавлені сторони мають брати участь у розробці та постійному вдосконаленні цієї системи.

3. *Втілення процесів.* Процеси зовнішнього забезпечення якості мають бути надійними, корисними, заздалегідь визначеними, послідовними та публічними. Вони включають: самооцінювання чи еквівалентну процедуру; зовнішнє оцінювання, що зазвичай передбачає відвідування установи; звіт за результатами зовнішнього оцінювання; послідовну програму подальших заходів.

4. *Експерти з незалежної перевірки.* Зовнішнє забезпечення якості повинно проводитися групами зовнішніх експертів, у складі яких є студенти.

5. *Критерії для висновків.* Будь-які висновки чи оцінки, що робляться у процесі зовнішнього забезпечення якості, повинні ґрунтуватися на чітко визначених, оприлюднених і послідовно застосовуваних критеріях, незалежно від того, чи приймається в результаті цього процесу офіційне рішення.

6. *Звітування.* Повні експертні звіти повинні публікуватися, бути чітко сформульованими та доступними академічній спільноті, зовнішнім партнерам та іншим зацікавленим особам. Якщо агенція приймає офіційне рішення на підставі звіту, воно також має бути оприлюднене разом зі звітом.

7. *Подання скарг і апеляцій.* Процеси подання скарг і апеляцій повинні бути чітко визначені в межах системи зовнішнього забезпечення якості та повідомлені навчальним закладам.

Стандарти і рекомендації щодо агенцій із забезпечення якості:

1. *Заходи, політика та процеси забезпечення якості.* Агенції повинні на регулярній основі здійснювати заходи із зовнішнього забезпечення якості. Вони повинні мати чіткі і зрозумілі цілі та задачі, викладені у програмній заяві, що відкрита для загального ознайомлення. Ці цілі та задачі мають визначати щоденну роботу агенцій. Агенції повинні залучати зацікавлені сторони до їхнього управління та роботи.

2. *Офіційний статус.* Агенції повинні мати належну правову основу та бути офіційно визнані уповноваженими державними органами як такі, що відповідають за зовнішнє забезпечення якості.

3. *Незалежність.* Агенції повинні бути незалежними та діяти автономно. Вони мають нести повну відповідальність за свою діяльність та результати цієї діяльності без впливу третіх сторін.

4. *Тематичний аналіз.* Агенції повинні регулярно публікувати звіти, в яких описуються та аналізуються загальні відомості, здобуті в результаті їхньої діяльності із зовнішнього забезпечення якості.

5. *Ресурси.* Агенції повинні мати достатні та належні ресурси – як людські, так і фінансові – для здійснення своєї роботи.

6. *Внутрішнє забезпечення якості та професійна поведінка.* Агенції повинні впроваджувати процеси внутрішнього контролю якості, пов'язані з визначенням, забезпеченням та підвищенням якості і чесності їхньої діяльності.

7. *Циклічна зовнішня перевірка агенцій.* Агенції повинні принаймні раз на п'ять років проходити зовнішню перевірку, щоб засвідчувати свою відповідність «Стандартам і рекомендаціям».

Таким чином, «Стандарти і рекомендації щодо забезпечення якості в Європейському просторі вищої освіти» мають всеохоплюючий та універсальний характер на європейському просторі в системі освіти. Для реального забезпечення якості вищої освіти в Україні слід дотримуватися втілення і реалізації цих стандартів в законодавство України, в стандарти до кожної спеціальності і, особливо, в локальні нормативно-правові акти (акти ВЗО).

Список літератури:

1. Закон України «Про вищу освіту» № 1556-VII. В редакції від 26.02.2021. *Верховна рада України. Законодавство України.* URL: <https://zakon.rada.gov.ua/laws/show/1556-18#Text>.
2. Стандарти і рекомендації щодо забезпечення якості в Європейському просторі вищої освіти (ESG). Ухвалено Міністерською конференцією в Єревані, 14-15 травня 2015 р. *Національне агентство із забезпечення якості вищої освіти.* URL: https://naqa.gov.ua/wp-content/uploads/2019/07/Final-Standards-and-Guidelines-UA201511_press_20151106.pdf.

ОКРЕМІ ПРОБЛЕМИ РОЗСЛІДУВАННЯ ТА ДОКАЗУВАННЯ КРИМІНАЛЬНИХ ПРАВОПОРУШЕНЬ ПРОТИ ВИБОРЧИХ ПРАВ ГРОМАДЯН, ВЧИНЕНИХ НА МІСЦЕВИХ ВИБОРАХ

Коваленко Сергій Сергійович

ад'юнкт кафедри організації правоохоронних та судових органів Луганського державного університету внутрішніх справ імені Е. О. Дідоренка
(м. Сєверодонецьк, Україна)

Засадами правового забезпечення неухильного дотримання прав та законних інтересів громадянина, відповідно до вимог Конституції України [1] та ст. 2 Кримінального процесуального кодексу України [2], є захист особи, суспільства та держави від кримінальних правопорушень, охорона прав, свобод та законних інтересів учасників кримінального провадження, а також забезпечення швидкого, повного та неупередженого розслідування та судового розгляду, з метою притягнення винної особи до кримінальної відповідальності й застосування належної процесуальної процедури.

Одним із основних засобів формування доказової бази для забезпечення розслідування кримінального правопорушення проти виборчих прав громадян є проведення необхідних слідчих дій. Проте, важливим питанням як з теоретичної, так і з практичної точки зору, залишається, які саме слідчі дії актуально і ефективно застосувати при розслідуванні кримінальних правопорушень проти виборчих прав громадян, а також підстави та порядок їх застосування.

При розслідуванні кримінальних правопорушень проти виборчих прав громадян розшукові слідчі дії можуть вважатися правомірними лише з дотриманням певних умов, а саме: 1) наявність відповідних правових підстав проведення слідчих дій; 2) проведення їх уповноваженою особою, а також участь інших учасників кримінального провадження, які не підлягають відводу; 3) проведення їх у визначеній законом формі, з використанням необхідних засобів та з дотриманням визначеної законом процедури; 4) проведення їх з дотриманням прав та законних інтересів учасників кримінального провадження; 5) створення кожному учаснику кримінального провадження відповідних умов для вільного висловлення ними своєї думки щодо ходу та результатів слідчої дії, а також для їх оскарження.

Варто звернути увагу та врахувати при застосуванні слідчих дій у розслідуванні виборчих кримінальних правопорушень на останні зміни положень процесуального законодавства, зокрема, Законів України «Про внесення змін до Закону України «Про судоустрій і статус суддів» [3], «Про внесення змін до деяких законодавчих актів України щодо вдосконалення окремих положень кримінального процесуального законодавства» [4], «Про внесення змін до деяких законодавчих актів України щодо спрощення досудового розслідування окремих категорій кримінальних правопорушень» [5],

«Про внесення змін до деяких законодавчих актів України щодо вдосконалення виборчого законодавства» [6], які суттєво вплинули на систему слідчих дій та підстави їх застосування при розслідуванні досліджуваних кримінальних правопорушень.

До кримінальних правопорушень проти виборчих прав і свобод громадян, вчинених на місцевих виборах Кримінальний кодекс України відносить діяння, передбачені статтями 157, 158, 158-1, 158-2, 158-3, 159, 159-1, 160 КК України (далі – КК України) [7], однак, переважна більшість із указаних діянь посягає на суспільні відносини, що забезпечують право громадян обирати і бути обраними як до органів державної влади, так і до органів місцевого самоврядування або брати участь в референдумах.

Виходячи з аналізу диспозицій вище перелічених статей КК України, вчинення кримінальних правопорушень, пов'язаних із реалізацією виборчого права громадян, можна виділити такі способи їх вчинення: 1) перешкоджання здійсненню виборчого права: підкуп, обман, примушування до виконання певних дій, застосування насильства, знищення або пошкодження майна тощо; 2) фальсифікації виборчих документів: підроблення та використання підроблених документів, що супроводжують виборчий процес; 3) способи порушення порядку забезпечення виборів.

Однією із проблем забезпечення якісного розслідування та доказування таких правопорушень, ми бачимо, що можливо застосувати далеко не всю палітру розшукових слідчих дій передбачених кримінально-процесуальним законодавством. Так, проведення негласних слідчих дій допускається у виняткових випадках та за умови, що в інший спосіб отримати інформацію про вчинення виборчих кримінальних правопорушень неможливо. Відомості, здобуті внаслідок проведення негласних слідчих дій, підлягають фіксації та використовуються під час доказування у кримінальних провадженнях на рівні з доказами, отриманими гласним шляхом.

На основі аналізу статей КПК України, варто звернути увагу на те, що серед суб'єктів, які на підставі отриманих фактичних даних встановлюють наявність чи відсутність фактів та обставин, що мають значення для кримінального провадження та підлягають доказуванню, відносяться слідчі, оперативні працівники, дізнавач або керівник досудового органу розслідування, а також в окремих випадках прокурор, слідчий суддя та фахівця в галузі спеціальних знань або спеціаліста.

Ще однією проблемою доказування виборчих кримінальних правопорушень є те, що захисники позбавленні можливості ефективно здійснювати доказування у досудовому розслідуванні, а також забезпечувати належний захист прав і законних інтересів осіб, які беруть участь у кримінальному провадженні. А також при використанні спеціальних знань у розслідуванні кримінальних правопорушень, пов'язаних з реалізацією виборчого права, окремої уваги потребує процесуальне врегулювання питань проведення та застосування експертних досліджень, таких як: техніко-криміналістична експертиза документів; почеркознавча експертиза; судово-медична експертиза; експертиза матеріалів, речовин і виробів.

Деякі виборчі кримінальні правопорушення за своєю законодавчою конструкцією є складеними діяннями, наприклад, ч.2 ст. 157 КК України – «перешкоджання здійсненню виборчого права або права брати участь у референдумі, поєднане із застосуванням насильства». Проте, складене кримінальне правопорушення – це вид одиничного складного кримінального правопорушення, що об'єднує декілька внутрішньо пов'язаних, узгоджених між собою умисних діянь, кожне з яких передбачене в кримінальному законі в якості окремого самостійного складу злочину або кримінального проступку. За своєю юридичною природою складене кримінальне правопорушення є передбаченою в одному складі сукупністю кримінальних правопорушень, яке слід кваліфікувати за однією статтею КК України, не застосовуючи при цьому положення ст. 33 КК України щодо сукупності кримінальних правопорушень. За цією характеристикою для розслідування виборчого кримінального правопорушення потрібно провести максимальну палітру слідчих дій, таких як обшук місця події, виїмка виборчої документації, огляд місця події, допит свідків та підозрюваних, призначення та проведення судових експертиз та інших, а також застосувати негласні слідчі дії.

Окремі виборчі кримінальні правопорушення можуть мати ознаки триваючих кримінальних правопорушень і є одиничним діянням, яке має місце там, де кримінально-протиправне діяння розпочавшись із будь-якої дії чи бездіяльності, далі здійснюється безперервно на протязі певного, іноді досить тривалого відрізка часу. Початком триваючого кримінального правопорушення є дія чи бездіяльність, які створюють так званий «кримінально-протиправний стан» особи. Закінчується триваюче кримінальне правопорушення припиненням указанного стану як із об'єктивних підстав, наприклад, затримання злочинця, так і за волею самої особи.

Продовжуване кримінальне правопорушення – це такий вид одиничного кримінального правопорушення, яке складається із двох чи більше тотожних діянь, об'єднаних єдиним кримінально-протиправним наміром та спрямованих до одної спільної мети. Початком продовжуваного кримінального правопорушення є вчинення першого діяння із низки декількох тотожних кримінально-протиправних дій. Закінченим таке кримінальне правопорушення визнається з моменту вчинення останньої кримінально-протиправної дії [8, С.372-373]. Така характеристика кримінального правопорушення ускладнює процес розслідування та збору доказів і застосування відповідних слідчих дій, оскільки правопорушення складається із двох чи більше тотожних діянь, вчинення, яких потрібно доводити та розслідувати послідовно та окремо враховуючи пріоритетність проведення відповідних слідчих дій.

Ще однією проблемою вважаємо таку, що на території України корупція є досить поширеною у правоохоронних та судових органах, а також невисокий рівень професіоналізму працівників оперативно-розшукових підрозділів, слідчих, прокурорів, суддів, адвокатів, де поширений правовий нігілізм у суспільстві, а передбачені чинним КПК України процесуальні гарантії не забезпечують належний захист прав громадян і потребують подальшого удосконалення.

Таким чином, серед основних засобів доказування та способів розслідування досліджуваних виборчих кримінальних правопорушень, на нашу думку, можна вважати найефективнішими із них, такі як: проведення огляду місця події, проведення обшуку та виїмки документів; слідчий огляд документів; допит свідків та підозрюваних; призначення судових експертиз. Для повного і всебічного дослідження кримінального правопорушення слідчому варто сконцентрувати увагу на роботі з виборчими документами, що включає їх виявлення, вилучення, огляд, дослідження, використання та зберігання. Виїмка документів вважаємо невідкладною слідчою дією, що дає змогу запобігти фальсифікації та знищенню виборчих документів.

Список літератури

1. Конституція України від 28 червня 1996 року, із змінами станом на 07 лютого 2019 року, № 2680-VIII. Відомості Верховної Ради України. 1996. № 30. Ст. 141.
2. Кримінальний процесуальний кодекс України від станом на 21.02.2020 р. Харків : Право, 2020. 410 с.
3. Про внесення змін до Закону України «Про судоустрій і статус суддів»: Закон України від 16 жовтня 2019 року № 193-IX. Відомості Верховної Ради України. 2019. № 50. Ст.354. URL : <https://zakon.rada.gov.ua/laws/show/193-20>. (дата звернення: 15.04.2021).
4. Про внесення змін до деяких законодавчих актів України щодо вдосконалення окремих положень кримінального процесуального законодавства: Закон України від 4 жовтня 2019 року № 187-IX. Відомості Верховної Ради України. 2019. № 50. Ст.352. URL : <https://zakon.rada.gov.ua/laws/show/187-20>. (дата звернення: 15.04.2021).
5. Про внесення змін до деяких законодавчих актів України щодо спрощення досудового розслідування окремих категорій кримінальних правопорушень: Закон України від № . Відомості Верховної Ради, 2019, № 17, ст. 71. URL : <https://zakon.rada.gov.ua/laws/show/2617-19>. (дата звернення: 15.04.2021).
6. Про внесення змін до деяких законодавчих актів України щодо вдосконалення виборчого законодавства: Закон України від 16 липня 2020 року №805-IX. URL: <https://zakon.rada.gov.ua/laws/show/805-20#n34> (дата звернення: 15.04.2021).
7. Кримінальний кодекс України від 5 квітня 2001 року № 2341-III // Відомості Верховної Ради України. 2001. № 25-26. Ст. 131.
8. Тацій В.Я., Тютюгін В.І., Борисов В.І. та ін. Кримінальне право України: Особлива частина: підручник / за ред. В.Я.Тація, В.І.Тютюгіна, В.І.Борисова. 6-те вид., перероб. і допов. Харків: Право, 2020. 768 с.

ВІДПОВІДАЛЬНІСТЬ ЗБЕРІГАЧА ЗА ДОГОВОРОМ ЗБЕРІГАННЯ

Каніковський Богдан Анатолійович

Студент 3 курсу 4 груп
Військово-юридичного інституту
Національного юридичного університету
імені Ярослава Мудрого

Колісникова Ганна Вячеславівна

к.ю.н., доцент кафедри цивільного права № 2
Національного юридичного університету
імені Ярослава Мудрого

Інститут цивільно-правової відповідальності є важливим інструментом забезпечення стабільності цивільного обороту, оскільки дозволяє кредитору розраховувати на те, що у разі порушення його прав або інтересів він може розраховувати на належну компенсацію або відновлення свого суб'єктивного права.

За порушення особою особою своїх зобов'язань відповідальність передбачена Цивільним кодексом України (надалі – ЦК України) майже для кожного договору, а тому не виключенням є й договір зберігання, відповідальність зберігача у якому має свою специфіку, що й є предметом дослідження цієї роботи.

Дослідженням тематики договору зберігання займалася низка вітчизняних вчених, зокрема, Водоп'ян Т. В., Тичковська О. В., Донець А. Г., Бойко Н. М. та інші.

У частині 1 статті 936 ЦК України передбачено, що договором зберігання є правовідношення, де зберігач бере на себе обов'язок зі збереження речі, яку йому передала інша сторона – поклажодавець, і повернути її схоронною поклажодавцеві [1].

Зберігання за своєю правовою природою є послугою, а договір з надання таких послуг є двостороннім [2]. Сторонами у цьому договорі є поклажодавець – особа, яка надає певну річ на зберігання та, як правило, зобов'язана оплатити відповідні послуги зі зберігання, і зберігач – особа, яка має обов'язок зі зберігання речі, наданої поклажодавцем.

При чому, ЦК України поділяє зберігачів на два основних види: професійні зберігачі та непрофесійні зберігачі. При чому, зміст прав та обов'язків, а також відповідальність, для обох видів зберігачів суттєво відрізняється.

Так, частини 1, 2 статті 950 ЦК України передбачають, що зберігач за втрату (пошкодження) ввіреної речі відповідає на загальних підставах, а професійний зберігач відповідає за втрату, нестачу або пошкодження речі в усіх випадках, крім тих, коли він не доведе, що це трапилось внаслідок форс-мажорних

обставин, особливі властивості речі, про які він не знав і не міг знати, умислу або грубої необережності самого покладавця [1].

З цих положень чітко вбачається, що відповідальність за здійснення обов'язків зі збереження речі, яка приймається на зберігання, прямо залежить від виду зберігача в зобов'язанні: простого чи професійного.

Так, за кількісне або якісне зменшення речі «простий» зберігач несе правову відповідальність на загальних підставах. Це означає те, що матеріальна відповідальність настає за умови наявності шкоди, вини зберігача та причинно-наслідкового зв'язку між ними. На противагу цьому, професійний зберігач відповідає за втрату чи нестачу речі навіть за відсутності вини, крім декількох випадків: непереборної сили (форс-мажору), особливих властивостей речі, умислу або грубої необережності іншої сторони договору.

Водоп'ян Т. В. і Тичковська О. В. наполягають на тому, що законодавець залежно від мети діяльності зберігача (просте чи професійне зберігання) поділив межі його відповідальності [3].

Схожа позиція підтримується і судовою практикою, зокрема, вищими судовими інстанціями.

Зокрема, Верховний Суд у Постанові від 15 квітня 2020 року по справі №643/14079/17 вказав: «Тлумачення вказаних норм свідчить, що договір зберігання може укладатися із зберігачем чи професійним зберігачем. При цьому, правовий статус (зберігач чи професійний зберігач) впливає на ті обставини, які виключають відповідальність зберігача (професійного зберігача) за втрату речі. Кваліфікуючою ознакою професійного зберігача є те, що особа, що здійснює зберігання на засадах підприємницької діяльності. Тобто така діяльність має здійснюватися особою, яка є підприємцем, систематично» [4].

Таким чином, можна зробити дійти до висновку, що статус зберігача впливає на визначення міри відповідальності, яку буде нести зберігач за те, що річ була пошкоджена або втрачена.

Незважаючи на це, ЦК України не надає чіткого роз'яснення, ким слід вважати професійного зберігача, а лише зазначає про те, що професійний зберігач здійснює цю діяльність в якості підприємницької. Втім, законодавець не врахував, що для суб'єкта підприємницької діяльності надання зберігання може бути як основними (камери схову в банках, архіви тощо), так і додатковими видами діяльності, що надається поруч з основною (забезпечення схоронності речей в ячейках у супермаркеті тощо).

Враховуючи викладене, можна дійти до висновку, що наявність в особи правового положення професійного зберігача має суттєвий вплив на те, як вона буде нести цивільно-правову відповідальність за договором зберігання, а тому законодавцю слід чітко передбачати, кого саме слід вважати професійним зберігачем. На нашу думку, найбільш доцільним визначення такого зберігача має бути суб'єкт підприємницької діяльності, одним з видів економічної діяльності якого є зберігання, що буде сприяти спрощенню цивільних відносин, оскільки статус професійного зберігача можна буде визначити за допомогою офіційних державних реєстрів.

Список використаних джерел:

1. Цивільний кодекс України від 16.01.2003 № 435-IV. [Електр. ресурс] // Режим доступу: <https://zakon.rada.gov.ua/laws/show/435-15#n3186>
2. Бойко Н. М. Відмінність договору позички від договору зберігання / Н. М. Бойко // Науковий вісник Львівського державного університету внутрішніх справ. серія юридична. 2013. Вип. 3. С. 117-125.
3. Водоп'ян Т. Правове регулювання договору зберігання: окремі питання теорії та практики / Т. Водоп'ян, О. Тичковська // Підприємництво, господарство і право. 2017. № 6. С. 14-18.
4. Постанова Верховного Суду від 15 квітня 2020 року по справі №643/14079/17. [Електр. ресурс] // Режим доступу: <https://reyestr.court.gov.ua/Review/88857167>

УПРАВЛІННЯ У СФЕРІ ПУБЛІЧНИХ ЗАКУПІВЕЛЬ: ДОСВІД КРАЇН ЄВРОПЕЙСЬКОГО СОЮЗУ

Карімова І. П.,

магістрантка, спеціальність «Публічне управління та адміністрування»,
освітньо-професійна програма «Зв'язки з громадськістю»,
Полтавська державна аграрна академія

З прийняттям у грудні 2015 року Закону України «Про публічні закупівлі» відбулися значні зміни в управлінні, організації та проведенні електронних закупівель. Фактично зміни в законодавстві відкрили для учасників публічних закупівель принципово нові можливості електронних платформ. Також ці зміни значно сприяли антикорупційній боротьбі правоохоронних органів із протиправними діями в серії публічних закупівель. Можливості, що базуються на сучасних ІТ-технологіях дозволили долучитися до контролю за публічними закупівлями з боку громадських організацій. Тим не менше, процес проведення публічних закупівель, не дивлячись на його високу технологічність, вимагає подальшого удосконалення, що частково відобразилося у тих доповненнях, які запроваджено змінами у згадуваний закон. Це знову актуалізувало зростання зацікавленості до досвіду зарубіжних країн, про що свідчить і зростання кількості наукових публікацій з цієї теми у фахових виданнях, а також поживлення питання щодо удосконалення законодавства про публічні закупівлі у професійному середовищі.

Після запровадження в Україні системи електронних публічних закупівель наступним важливим кроком у цій сфері має стати гармонізація українських закупівель до законодавства Європейського Союзу. Про це зазначає керівник Проекту ЄС «Підтримка впровадження Стратегії реформування публічних закупівель – Дорожньої карти для гармонізації в Україні» Олександр Шатковський [2]. Він називає законодавство ЄС «сплавом досвіду 26-ти країн, які є одними із найбільш розвинутих у світі». Наближення чинного законодавства України у сфері публічних закупівель дозволить, з одного боку, національним товаровиробникам як потенційних постачальників виходити на європейські ринки, а з іншого – опанувати потужний європейський досвід з питань державного управління та організації цієї сфери.

З питань організації публічного управління у сфері публічних закупівель увагу науковців привертає досвід Данії. У цій країні було створено урядовий портал, що об'єднав п'ять міністерств та 24 суміжні організації. Метою такого потужного координаційного центру стали два чинники:

- необхідність забезпечення економії коштів і часу на проведення закупівельних операцій;
- необхідність забезпечення прозорості роботи державних органів та дотримання відкритості проведення самих закупівель.

Технічні умови забезпечення такої роботи полягають у можливості надсилати необхідні документи в електронний спосіб. Данські фахівці провели

підрахунки, за результатами яких ними очікується економія бюджетних коштів на суму 45 млн євро протягом чотирьох років [3, с. 48].

Суттєво відобразився на практиці української системи публічних закупівель організаційний досвід європейських країн щодо централізації закупівельного процесу. Під впливом досвіду Європи в Україні було створено Централізовану закупівельну організацію Державна установа «Професійні закупівлі». На сьогодні крім неї працює ще і закупівельна організація Державне підприємство «Медичні закупівлі». Наявність окремої спеціалізованої організації з питань електронних закупівель у медичній галузі цілком себе виправдало в умовах пандемії, що виправдовує сучасний світ протягом останнього року.

У межах євроспільноти діє навіть спілка цих організацій, яка об'єднує закупівельні установи з 22 країн. Крім того, дані закупівельні організації діють в організаційно-правовій формі господарських товариств, частка в яких належить державі. Наприклад, Центральна закупівельна організація Фінляндії «Хансен» діє у формі товариства з обмеженою відповідальністю, частка держави у якому становить 51 %. Таку ж частку має держава у Центральній закупівельній організації Данії, а решта – 49 % належить асоціації міст цієї країни [2].

Така практика дозволяє країнам здійснювати прозоро та ефективно публічні закупівлі не лише на внутрішньому ринку, але й закордоном. Зрозуміло, що «закордоння» умовне, адже всі ці країни є членами наддержавного об'єднання. Але, такий досвід міг би допомогти об'єднати інтереси України з країнами-сусідами, які є членами ЄС.

Саме через критичне сприйняття власного доробку, українські фахівці у сфері публічних закупівель ставлять питання про необхідність його подальшого удосконалення. Можна стверджувати, що і в цьому контексті Україна скористалася досвідом Європейського Союзу. Адже ЄС пройшов тривалий шлях реформування цієї системи, і лише в останні роки вийшов на етап системного сталого розвитку.

Список літератури:

1. Про публічні закупівлі: Закон України від 25 грудня 2015 року № 922-VIII; діє в редакції від 23.01.2021 р. *Законодавство України. Верховна Рада України : Офіційний вебпортал парламенту України.* URL: <https://zakon.rada.gov.ua/laws/show/922-19#Text> (дата звернення: 01.03.2021 р.)
2. Шатковський Олександр. Єврокурс українських закупівель. *КОНСАЛТ ІНФО. 2019. № 2 (8).* URL: <https://konsaltua.com/product/konsalt-info-%E2%84%962-8/> (дата звернення: 04.03.2021 р.)
3. Левон С.Б. Управління системою публічних закупівель: досвід ЄС та практика України. *Вісник НАДУ. Серія «Державне управління». 2019. № 1. С.47-52.* (дата звернення: 10.03.2021 р.)

після закінчення нещодавніх реформ в сфері здійснення публічних закупівель, створено значну стабільність в цьому середовищі. Законодавство ЄС містить

загальні принципи, є своєрідною конституцією, і лише національне законодавство країн-членів ЄС містять конкретні системи здійснення публічних закупівель.

ПРОБЛЕМИ ГЕНОЦИДУ ТА РАСОВОЇ ДИСКРИМІНАЦІЇ У СУЧАСНОМУ СВІТІ

Кожемяка Тетяна Юріївна,

студентка,
Юридичний факультет,
Національний авіаційний університет, м. Київ

Кулинич Анна Русланівна,

студентка,
Юридичний факультет,
Національний авіаційний університет, м. Київ

1) Геноцид

У 1944 році польський юрист єврейського походження Рафаель Лемкін (1900-1959) дав визначення нацистської політики систематичного знищення європейських євреїв. Він запропонував термін "геноцид", з'єднавши грецьке слово *genos*, що означає "рід, плем'я", з латинським *caedo* - "вбиваю".

Отже, геноцид (від грец. *γένος* — рід, плем'я та лат. *caedo* — вбиваю) — цілеспрямовані дії з метою знищення повністю або частково окремих груп населення чи цілих народів за національними, етнічними, расовими, корисливими або релігійними мотивами. [3]

До таких дій належать:

- a) вбивство членів цієї групи;
- b) нанесення тяжких тілесних або психічних ушкоджень членам такої групи;
- c) навмисне створення членам групи життєвих умов, які розраховані на повне або часткове знищення групи;
- d) дії, розраховані на унеможливлення народження дітей в середовищі групи;
- e) насильницька передача дітей цієї групи іншій групі.

Визнання Голодомору 1932–1933 років геноцидом Українського народу законодавчо закріплено Законом України "Про Голодомор 1932–1933 років в Україні", ухваленим Верховною Радою України 28 листопада 2006 року. [2]

Голодомор – акт геноциду Українського народу, здійснений керівництвом ВКП(б) та урядом СРСР у 1932-1933 роках, шляхом організації штучного масового голоду, що спричинив загибель мільйонів українців у сільській місцевості на території Української СРР та Кубані, де переважну більшість населення становили українці, з метою придушення українського національно-визвольного руху і фізичного знищення частини українських селян.

Аналіз даних демографічної статистики 30-х років свідчить про те, що прямі втрати населення України від голоду 1932 року становлять близько 150 тисяч чоловік, а від голоду 1933 року – від 3 до 3.5 млн. чоловік. Повні демографічні втрати, включаючи катастрофічне зниження народжуваності під впливом голоду, сягають за 1932-1933 роки понад 5 млн. чоловік. [2]

Упродовж десятиліть масове вбивство людей штучним голодом не лише навмисно замовчувалося радянською владою, а й взагалі заборонялося про нього будь-де згадувати.

2) Расова дискримінація

Незважаючи на стрімкий розвиток сучасного свідомого суспільства, расова дискримінація доволі часто зустрічається у сьогоденні. Наразі у різних частинах світу відбуваються битви між різними культурними та расовими групами, причому деякі з них призвели до трагічних наслідків і великого кровопролиття. У Міжнародній конвенції про ліквідацію всіх форм расової дискримінації поняття расизму зазначено як «будь-яке розрізнення, виняток, обмеження або перевагу, заснований на ознаках раси, кольору шкіри, родового, національного чи етнічного походження, що мають метою чи наслідком знищення або применшення визнання, використання чи здійснення на рівних засадах прав людини та основних свобод у політичній, економічній, соціальній, культурній чи будь-яких інших галузях суспільного життя». [5].

Сучасне суспільство та ООН засуджують расизм як грубе порушення загальних і фундаментальних прав людини, вимагають від усіх країн активної боротьби за викорінення расизму. У 1945 році в своєму Статуті ООН закріпила повагу прав і свобод людини. А 10 грудня 1948 року на третій сесії Генеральної Асамблеї ООН в Парижі Резолюцією ООН була прийнята і проголошена Загальна декларація прав людини. Вона являє собою так сказати приклад, на який повинні орієнтуватися всі народи і держави, щоб кожна людина і кожен орган завжди спираючись на цю Декларацію, прагнули шляхом освіти сприяти збільшенню поваги до цих прав і свобод і забезпеченню, шляхом національних і міжнародних прогресивних заходів, загального та ефективного визнання і здійсненню їх як серед народів держав-членів Організації Об'єднаних Націй, так і серед народів територій, що перебувають під їх юрисдикцією.

Прийняття Загальної декларації прав людини було лише одним з перших кроків, адже ООН створювалася як основний інструмент боротьби з усіма формами дискримінації, встановлення рівноправного світу, в якому кожна людина могла б почувати себе як вдома в будь-якій точці планети. Також слід зазначити, що в структурі ООН питаннями расизму, расової та національної дискримінації, ксенофобії, іншим видам нетерпимості, а також питаннями прав людини в світі і в окремо взятих державах займається Рада з прав людини. Цей орган відіграє одну з найважливіших ролей. Рада з прав людини – це установа, що займається ліквідацією всіх форм дискримінації, захищає права і свободи людини, відстоює рівність усіх людей у всьому світі. Рада була створена в 2006 році та є наступником завдань та повноважень Комісії з прав людини. [6].

Також, чимало правників закликають боротися з такою проблемою як расова дискримінація. Наприклад, угандійський адвокат та професор права Дж. Олока-

Он'янг стверджує, що заборона расової дискримінації вважається однією з найважливіших норм міжнародного права у сфері прав людини, яка має статус *jus cogens*, тобто імперативних норм міжнародного права, відступ від яких не допускається... Процеси глобалізації в деяких стосунках не забезпечують дотримання цієї основоположної вимоги недискримінації. [7].

На території України питання расизму, націоналізму, інших видів нетерпимості, та протидії їм регламентуються Конституцією України, окремими положеннями Кримінального законодавства України, іншими нормативно-правовими актами України.

Крім того, позиція України, як однієї з країн-засновниць ООН, з даного питання наступна: расизм, расова чи національна дискримінація, ксенофобія та пов'язані з ними види нетерпимості, не тільки не прийнятні в сучасному світі, оскільки порушують основоположні права людини, а й є злочинами за своєю суті.

Висновки

Отже, геноцид визнаний міжнародним злочином. Проте, хоча суть геноциду полягає в умислі злочинців будь-яким способом знищити окремі групи населення чи цілих народів за расовими, національними, політичними або релігійними мотивами, від інших масових вбивств людей це поняття відрізняє саме наявність зазначених мотивів злочинців. Тому, на нашу думку та думку соціуму, геноцид, расова дискримінація та інші види нетерпимості є неприйнятними в сучасному світі.

Список використаної літератури

1. «Україна: Повна енциклопедія» - Склярєнко В.М., Іовлева Т.В., Мирошникова В.В., Панкова М.А. 2007р
2. «Голодомор 1932-1933 років в Україні: Хроніка»- В.Марочко, О.Мовчан. 2007г.
3. «Довідник з історії України» -С.В.Кульчицький, М.Котляр, 1996р.
4. Міжнародна конвенція про ліквідацію всіх форм расової дискримінації : ООН : Конвенція : Міжнародний документ від 21.12.1965 URL:http://zakon4.rada.gov.ua/laws/show/995_1055
5. Декларація ООН про ліквідацію всіх форм расової дискримінації. 1963. URL:http://www.uapravo.com/hro/text.php?lan=rus&id=9276&id_book=0&id_paren_t=0&id_vid_res=11
6. Загальна декларація прав людини, ООН: Декларація, Міжнародний документ від 10.12.1948 URL: http://zakon4.rada.gov.ua/laws/show/995_015
7. Організація Об'єднаних Націй, Економічна і соціальна рада, Комісія з прав людини, Підкомісія про попередження дискримінації і захисту меншин. П'ятдесят перша сесія. Всеосяжний розгляд тематичних питань, що стосуються ліквідації расової дискримінації. Глобалізація в контексті збільшення числа

випадків расизму, расової дискримінації та ксенофобії; за ред. Дж. Олок-Оньянго, 22 червня 1999 року - UN Doc.E / CN.4 / Sub.2 / 1999. - П. 32.

ПРАВО ПРОМИСЛОВОЇ ВЛАСНОСТІ В ГОСПОДАРСЬКИХ ВІДНОСИНАХ

Коргунова Галина Миколаївна,
студентка групи ПР-301
Національного авіаційного університету

Науковий керівник:
Мілімко Л.В.,
к. ю. н., доцент, доцент кафедри
господарського, повітряного та космічного права,
Київ, Україна

Економічний розвиток країни вимагає подальшого вдосконалення правового регулювання відносин щодо використання результатів інтелектуальної діяльності, в тому числі у сфері промислової власності. Права промислової власності дають можливість суб'єкту господарювання ефективно використовувати винаходи, корисні моделі, промислові зразки, торговельні марки в господарському обороті, що впливає на його економічний розвиток і участь в конкурентній боротьбі.

У сфері господарювання широко застосовуються об'єкти права промислової власності або так звані «промислові права». Право промислової власності - це суб'єктивні права на різноманітні результати інтелектуальної творчості (технічні та нетехнічні), яким надається спеціальна правова охорона з огляду на їх важливе значення для господарської діяльності (виробничої та торговельної) [1].

І. Ф. Коваль права на об'єкти промислової власності визначає як «узагальнене вираження сукупності спільних за правовою природою і змістом майнових суб'єктивних прав на винахід, корисну модель, промисловий зразок, торговельну марку, комерційне найменування, географічне зазначення».

Побудова інноваційної моделі національної економіки ґрунтується на ефективному функціонуванні відносин у сфері промислової власності, які через властиву їм інноваційну спрямованість становлять важливу складову всієї системи економічних відносин у країні. Широка та гостра проблематика «інтелектуалізації» господарського життя, пов'язана з нагальною необхідністю залучення науково-технічних досягнень до сфери суспільного виробництва, об'єктивно обумовлює підвищені вимоги до змісту правових засобів, які повинні застосовуватися задля належного впорядкування таких відносин [2].

Вирішального значення в конструюванні правових засобів набуває потреба у повному та збалансованому забезпеченні інтересів учасників відносин промислової власності та їх адекватному відображенні у правовому інструментарії з урахуванням потреб соціально-економічного розвитку держави на сучасному історичному етапі.

Відповідно до Паризької конвенції об'єктами права промислової власності вважаються: винаходи, корисні моделі, промислові зразки, товарні знаки, знаки

обслуговування, фірмові найменування та вказівки про походження чи найменування місця походження, захист від недобросовісної конкурентності [3].

Коло учасників правовідносин промислової власності обумовлено специфічним об'єктом цих відносин – результатом інтелектуальної діяльності й суттєво відрізняється залежно від виду цих відносин. Первинним джерелом приватного інтересу у сфері промислової власності є автор, у системі приватних інтересів якого поряд, із майновими потребами важливе місце займають інтереси майнового змісту, спрямовані на отримання гідного доходу від своєї творчої діяльності. І існуючих економічних реаліях переорієнтації національних виробництв на інноваційну модель значимість інтелектуальної діяльності працівників-новаторів, спрямованої на вироблення нових ідей і розробок, що призводять до виробництва якісно нового або удосконаленого продукту, процесів виробництва, суттєво підвищується [2].

Як вбачається з наукових джерел, існує два підходи до розуміння промислової власності: 1) як суспільних відносин, що складаються з приводу об'єктів промислової власності; 2) як виключних прав на зазначені об'єкти.

Враховуючи, що результати інтелектуальної науково-технічної творчості мають нематеріальну природу, для введення їх в оборот як об'єктів ринкових відносин такі нематеріальні результати мають бути виражені та закріплені у вигляді певного абсолютного права. В даному випадку таким абсолютним правом виступають «виключні права», якими є майнові права на відповідні результати науково-технічної творчості і засоби індивідуалізації. Реалізація правомочності розпорядження нематеріальними результатами досягається за допомогою введення в господарський оборот виключних прав.

Оскільки «виключні права», з точки зору їх оборотоздатності в господарському обігу, дозволяють реалізувати майновий (комерційний) інтерес правовласника в отриманні доходів від використання результатів науково-технічної творчості, слід погодитись з вищезазначеною точкою зору, що промислова власність це фактично і є сукупність виключних прав на результати науково-технічної творчості, які використовуються у сфері господарювання [4].

Особливу роль в інноваційному процесі відіграють наукомістки, високі технології, що визначають науково-технічний прогрес. Новітні технології міняють структуру економіки та сприяють підвищенню рівня життя громадян держави, створюючи при цьому нові робочі місця.

Вони є сукупністю знань, досвіду, інформації, матеріальної бази для розробки та виробництва нової продукції. Творці нововведень за свої досягнення набувають авторські, комерційні, виробничі та інші права. Тобто інтелектуальна власність займає домінуюче положення у системі інноваційної діяльності підприємств, оскільки є основною ланкою всіх форм розробки та обміну нових та новітніх технологій. Таким чином, основою будь-якої інновації є, як правило, інтелектуальна власність.

Відсутність чіткої законодавчої позиції щодо природи майнових прав на об'єкти промислової власності, а також наукова дискусія з цього питання, що точиться серед вчених-юристів, обумовлює потребу в поглибленні приватноправових досліджень цього напрямку. Недостатність зазначених

досліджень негативно впливає як на загальне законодавство, яке регулює господарські відносини, так і спеціальне законодавство, покликане урегулювати відносини у сфері промислової власності, та забезпечити формування інноваційної моделі економіки.

У зв'язку з вищевикладеним, можна запропонувати у Законі України «Про охорону прав на промислові зразки» закріпити статтю, якою буде передбачено та приділено відповідну увагу регламентації у спеціальному законодавстві у сфері промислової власності такого права, як використання об'єктів промислової власності (прав на них) як залогів для отримання кредитів чи здійснення інших операцій. Основними напрямками удосконалення чинного законодавства у сфері стимулювання розвитку ринку об'єктів промислової власності повинні стати його зміни, спрямовані на адаптацію національного законодавства до законодавства ЄС.

Список використаної літератури:

1. Оверковський К.В. Щодо визначення поняття «Права промислової власності»/ К.В. Оверковський. *Право та економіка*. 2019.
2. Коваль І.Ф. Види та взаємодія приватних і публічних інтересів у сфері промислової власності/ І.Ф. Коваль: *Університетські наукові записки*. № 4, - 2012.
3. Ярошевська Т.В. Поняття права промислової власності та його джерела/ Т.В. Ярошевська: *Науковий вісник Ужгородського національного університету*, - 2013.
4. Тростіна С.В. Значення права промислової власності для інноваційного розвитку підприємства в Україні. URL: http://eprints.cdu.edu.ua/2759/1/conf_intellect-88-93.pdf

ПРАВОВІ ПИТАННЯ ВНЕСЕННЯ ЗМІН ДО ЗАПОВІТУ АБО ЙОГО СКАСУВАННЯ

Левчук Вікторія Олександрівна

студентка юридичного факультету

Донецький національний університет імені Василя Стуса

Цивільне право формує чітке визначення поняття заповіт, яке міститься у положеннях статті 1233 Цивільного Кодексу України (далі – ЦК), та розуміється як особисте розпорядження особи (заповідача) щодо належного йому майна, майнових прав та обов'язків на випадок своєї смерті [1]. Отже, якщо особа має право вільно розпоряджатися майном, тоді цілком логічно і те, що вона має право вносити зміни або ж скасовувати заповіт, який склала.

З буквального тлумачення положень ст.1254 ЦК України, можна зрозуміти те, що коли особа змінює або ж скасовує заповіт, попередній повністю або ж у певній частині втрачає силу. Також варто додати і те, що дії щодо скасування або ж внесення змін до заповіту вчиняються лише заповідачем особисто.

О. О. Грін пропонує поділяти скасування заповіту на «пряме» та «непряме». Пряме скасування являє собою вчинення певних дій за допомогою заяви або ж за допомогою складення нового заповіту. Непряме скасування - розподіл спадкового майна [2, с. 87]. Розуміючи думку науковця, бачимо, що скасування або ж зміна змісту заповіту - це доволі неординарна ознака правочину, тому що, перш за все, він складається на випадок смерті [3, с. 346].

Дослідженням питань щодо скасування і зміни заповіту займалося чимало фахівців, серед яких можна виділити О. Л. Зайцева, О. П. Печеного, З. В. Ромовську та інших. Так, варто погодитись із вищевказаними науковцями щодо того, що між питаннями зміни і скасування заповіту можна виділити суттєву відмінність, яка полягає у тому, що саме внесення змін є основним, адже містить певні посилання на попередній заповіт, в який заповідач має право внести зміни, а скасування слугує для того, щоб повністю скасувати все попередньо прийняте. Доцільним є і те, що при внесенні змін до заповіту є певний предмет, тобто те, що можна змінити, наприклад місце проживання спадкоємців, їх народження, певна конкретизація, яка буде важлива при прийнятті спадщини тощо [4, с 265].

Однак, при зверненні заповідача за посвідченням нового заповіту існують певні складнощі. В таких випадках, при співставленні двох чи кількох заповітів доцільно застосувати скасування попереднього заповіту.

Справи щодо скасування або внесення змін до заповіту мають розглядатись в порядку позовного провадження і саме тому спадкоємці вправі просити суд вирішити дані правовідносини відповідно до закону, а саме визнати свідоцтво про право на спадщину недійсним і врегулювати правовідносини своїм рішенням. Втім, у такому випадку свідоцтво буде визнаватися недійсним, але нового нотаріусом видатись не повинно, оскільки рішенням суду встановлено права та обов'язки всіх спадкоємців і за своїми правовими властивостями

рішення суду володіє загальнообов'язковістю, отже необхідна згода усіх спадкоємців [7, с.156].

Право на скасування та внесення змін до заповіту зберігається за заповідачем у будь-який час за умови збереження у заповідача повної цивільної дієздатності.

Втім, існує чимало випадків коли спадкодавці уже склали заповіт, але спадкоємці померли. У таких випадках особи, які склали заповіт звертаються до суду із позовом для внесенням змін до спадкового реєстру про скасування заповіту. Проте, у задоволенні таких справ відмовляють, тому що такий заповіт вже втратив юридичну силу і не підлягає виконанню, а внесення додатково певних відомостей у спадковий реєстр про скасування заповіту законом не передбачено. Прикладом вищенаведеної ситуації є Рішення Голопристанського районного суду Херсонської області від 06.04.2017 року № 654/716/17 [8].

Слід також звернути увагу на певне правило, у якому йдеться, що якщо заповіт було укладено за участю свідків, його скасування або зміна також мають здійснюватися за участю свідків. Свідками ж можуть бути особи, які мають повну цивільну дієздатність. Втім, існує певний перелік осіб, які не можуть бути свідками при скасуванні чи внесенні змін до заповіту, зокрема : нотаріус, особи, на користь яких було складено даний заповіт, члени сім'ї і близькі родичі спадкоємців за цим заповітом, а також ті особи, які не можуть прочитати або ж підписати заповіт.

Якщо заповідач складає новий заповіт, який не змінює повністю усі умови попереднього заповіту, попередній заповіт буде вважатися дійсним у тій частині, в якій він не суперечить новому заповіту. При цьому, якщо у новому заповіті немає розпоряджень, які суперечать попередньому заповіту, а він лише доповнює останній (наприклад, у першому заповіті було зроблено розпорядження на користь сина спадкодавця, а об'єктом спадкування є право власності на квартиру, а у другому заповіті спадкоємицею призначена дочка спадкодавця, на користь якої залишено вклад у кредитній установі), попередній заповіт вважатиметься повністю чинним.

Якщо новий заповіт призводить до скасування попереднього, це не має наслідком відновлення юридичної дії заповіту, який був складений до попереднього.

Разом з тим, не виключеними є випадки одночасно дії одразу кількох заповітів, якщо вони не суперечать один одному (наприклад, у разі складення чотирьох окремих заповітів на користь різних спадкоємців з неоднаковими об'єктами заповідальних розпоряджень).

Не відновлюється чинність попереднього заповіту також у випадку, коли новий заповіт був визнаний недійсним, за винятком випадків, коли недійсність нового заповіту зумовлена вчиненням його заповідачем тоді, коли у момент його вчинення він не усвідомлював значення своїх дій та (або) не міг керувати ними (ст. 225 ЦК) або якщо новий заповіт визнаний судом недійсним як такий, який було вчинено під впливом насильства (ст. 231 ЦК). Існування таких винятків обумовлено відсутністю волі спадкодавця на складання нового заповіту, а відтак - презумпцією волі на збереження чинними умов попередньо складеного заповіту.

Отже, оскільки скасування заповіту та внесення до нього змін здійснюються в порядку, встановленому ЦК для посвідчення заповіту, усі вимоги, які стосуються посвідчення заповіту, мають бути враховані і при скасуванні заповіту або внесенні до нього змін. Доцільним вбачається внесення змін до ЦК про те, якщо заповіт укладено за участю свідків, його скасування або зміна також мають здійснюватися за участю свідків. Не менш важливим фактором при скасуванні або ж внесенні змін до заповіту є збереження за заповідачем повної цивільної дієздатності.

СПИСОК ЛІТЕРАТУРИ:

1. Цивільний кодекс України : Закон України від 16.01.2003 р. № 435-IV. *Відомості Верховної Ради України*. 2003. №40-44. Ст. 356.
2. Грін О. О. Спадкове право України : навчальний посібник: Альб. Схем. – Ужгород : ФОП Бреза А.Е., 2021. 208 с.
3. Кухарев О.С. Спадкове право України : підручник. Київ: Алерта, 2020. 362 с.
4. Цивільний кодекс України. Науково-практичний коментар (пояснення, тлумачення, рекомендації з використанням позицій вищих судових інстанцій, Міністерства юстиції, науковців, фахівців). Т. 12: Спадкове право. За ред. І. В. Фатєєвої. Харків: ФО-П Колісник А. А., 2009. 544 с.
5. Коротюк О.В. Спадкове право : коментар до книги VI Цивільного кодексу України. О.В.Коротюк : за заг.ред. О.В. Дзери. – Третє видання, перероблене і доповнене : К.ОВК, 2017. 282 с.
6. Зайцев О.Л. Основні положення спадкового права : Форум права. 2010. №1, 231 с. URL: <http://dspace.univd.edu.ua/xmlui/handle/123456789/3163>
7. Нестерцова-Собкарь О.В. Спадкове право : навч. посіб. Дніпро : ДДУВС, 2017. 164 с.
8. Про скасування заповіту із зобов'язанням органу місцевого самоврядування внести відомості до спадкового реєстру про скасування заповіту: Рішення Голопристанського районного суду Херсонської області від 06.04.2017 № 2/654/547/2017 (№ 654/716/17) : URL : <https://reyestr.court.gov.ua/Review/65779962>

УЧАСТЬ СПЕЦІАЛІСТА З СПЕЦІАЛЬНИМИ ЗНАННЯМИ ПІД ЧАС РОЗСЛІДУВАННЯ ЗЛОЧИНІВ, ВЧИНЕНИХ ШЛЯХОМ ПІДПАЛУ

Лісіцький Андрій Валерійович

здобувач наукового ступеня доктора філософії
кафедри криміналістики та судової медицини
Національної академії внутрішніх справ

У 2012 році в зв'язку з реформою кримінального процесуального законодавства в Україні було прийнято новий Кримінальний процесуальний кодекс [1], який передбачає використання спеціальних знань у формі участі спеціаліста у слідчих (розшукових) діях, а також ліквідовано орган дізнання в якому втратив функції дізнання орган державного пожежного нагляду Державної служби України з надзвичайних ситуацій.

Аналізуючи новий прийнятий Кримінальний процесуальний кодекс України та відповідні закони України, які вносять зміни до цього кодексу погоджуюся з думкою І.В. Гора, яка висвітлила свою думку в науковій статті стосовно того, що дійсний аналіз КПК України дає змогу зробити висновок щодо посилення гарантій прав громадян у судочинстві та розширення можливостей участі сторін та їх представників у процесі доказування, котре визначене самим принципом змагальності та рівноправності сторін. Відповідно до ч. 2 ст. 22 КПК України, сторони кримінального провадження мають рівні права на збирання та подання до суду речей, документів, інших доказів, клопотань, скарг, а також на реалізацію інших процесуальних прав, передбачених цим кодексом. [2].

Серед питань надійного наукового забезпечення правосуддя в широкому розумінні цього слова, найперше місце посідає система нормативних приписів і криміналістичних рекомендацій щодо ефективного використання у процесі доказування спеціальних знань. Це цілком зрозуміло, оскільки вирішення більшості ситуацій, які виникають у процесі правового регулювання, вимагає опори на ґрунтовні, досконалі знання, здобуті людством протягом усього його існування. Такого роду знання, які виходять за межі звичних, побутових знань, дають можливість, за всіх інших умов, здійснювати грамотне і справедливе правосуддя. Ці знання одержали у праві офіційне найменування спеціальних і вимогу розмежування їх у науковознавчому та процесуальному значеннях [2].

Так, беручи до уваги положення новоприйнятого Закону України «Про внесення змін до деяких законодавчих актів України щодо спрощення досудового розслідування окремих категорій кримінальних правопорушень» від 22 листопада 2018 року [3], з другого півріччя 2020 року відновлено інститут дізнання, як самостійним у своїй процесуальній діяльності орган, та який наділений повноваженнями слідства. При здійсненні досудового розслідування кримінальних проступків, для з'ясування певних обставин вчинення кримінального проступку до внесення відомостей до Єдиного реєстру досудових розслідувань, орган дізнання може залучити використання спеціаліста з

спеціальними знаннями, для отримання висновку (ч. 3 ст. 214, ч. 1 ст. 298/1 КПК України). Тому спеціаліст при виїзді на місце пожежі в разі не виїзду на місце події слідчо-оперативної групи у зв'язку з відсутністю в події ознак кримінального правопорушення здійснює заходи щодо збирання інформації з метою повного та якісного обліку пожежі відповідно до Порядку обліку пожеж та їх наслідків, затвердженого постановою Кабінету Міністрів України від 26 грудня 2003 року № 2030.

Інститут спеціальних знань у кримінальному процесі є досить широким та не однозначним за своїм змістом, охоплює широкі форми використання спеціальних знань з будь-яких галузей наук, різних технологій, мистецтв або ремесл, які в подальшому можуть впливати на хід розслідування кримінального впровадження та прийняття відповідних рішень.

Так, в кримінально-процесуальному законодавстві закріплено певними нормами залучення спеціаліста до виконання певних процесуальних дій в кримінальному провадженні під час проведення, а саме згідно: ч. 4 ст. 99, ч. 4 ст. 168, ч. 8 ст. 228, ст. 236, ст. 237, ст. 240, ст. 245, ст. 246 КПК України.

Тому слідчий, як керівник групи з метою досягнення завдань кримінального провадження пов'язаних з підпалом у відповідності до статті 71 КПК України використовує спеціаліста зі спеціальними знаннями і долучає посадових осіб територіальних органів, дослідно-випробувальної лабораторій, Українського науково-дослідного інституту цивільного захисту ДСНС України, які відразу набувають статусу спеціаліста і стають учасниками кримінального провадження з відповідними знаннями, навичками, а також з правами й зобов'язаннями та відповідальністю.

В чинному КПК України дії спеціаліста прописано, але представники Міністерства внутрішніх справ не виходячи за рамки вказаного кодексу розробили Порядок спільних дій Національної поліції України, Державної служби України з надзвичайних ситуацій та Експертної служби Міністерства внутрішніх справ України під час проведення огляду місця пожежі, виявлення, припинення, попередження та розслідування кримінальних правопорушень та інших подій, пов'язаних з пожежами, затвердженим наказом Міністерства внутрішніх справ України від 24.07.2017 № 621 в якому посадова особа ДСНС виступають в статусі спеціаліста, що фіксується у відповідному протоколі огляду місця події, пов'язаного з пожежею (підпалом) певної слідчої (розшукової) дії набуває певних обов'язків та більш широко розписують дії спеціаліста.

Під час проведення огляду місця події пов'язаного з пожежею (підпалом) представник ДСНС входить до складу слідчо-оперативної групи надає допомогу в огляді та виконує завдання, які прописані вказаним порядком та КПК України.

Бере участь в огляді місця події, як спеціаліст з дослідження пожеж, з'ясовує обставини виникнення та розвитку пожежі, виявляє осередок та причину виникнення і розповсюдження пожежі, виявляє, фіксує та вилучає зразки, проби, технічну та іншу документацію і предмети, що надалі можуть бути використані, як речові та документальні докази. Надає слідчому допомогу у фіксації в протоколі огляду місця події інформацію щодо виявлених зразків, об'єктів, речовин тощо. У взаємодії зі слідчим і спеціалістами інших можливо залучених

служб планує роботу на місці пожежі, встановлює стан і ефективність спрацювання засобів та систем протипожежного захисту, що є на об'єкті, виконання вимог пожежної безпеки, приписів та постанов посадових осіб ДСНС, якщо такі виносилися та у разі встановлення факту неспрацювання або невиконання своїх функцій системами протипожежного захисту повідомляє про це ДСНС. Надає довідково-консультативній формі інформацію, а саме вносить пропозиції слідчому щодо вжиття конкретних заходів для виявлення та усунення причин і умов, що призводять до вчинення кримінальних правопорушень, пов'язаних із пожежами. У разі необхідності залучає для встановлення причин виникнення пожежі представників ДВЛ та УкрНДІЦЗ, які теж набуваються статусу спеціаліста для участі у складі СОГ. Про результати перевірки стану і справності засобів протипожежного захисту, що є на об'єкті, надає інформацію керівнику СОГ. Як член СОГ виконує доручення слідчого в межах своїх повноважень. За результатами роботи для здійснення слідчим попередньої правової кваліфікації кримінального правопорушення оформляє та надає слідчому «акт про пожежу» та «звіт про причину виникнення пожежі» в якому можуть бути і інші матеріали стосовно пожежі (підпалу), а також включає до звіту про причину виникнення пожежі інформацію про виконання доручень слідчого щодо отриманих свідчень від очевидців пожежі для встановлення причин і обставин її виникнення, осіб, причетних до пожежі (інформація від очевидців відбирається в усній формі), з відповідними роз'ясненнями [4].

Сторона захисту може заявляти клопотання щодо залучення до проведення слідчої (розшукової) дії спеціаліста певного профілю. До початку слідчої (розшукової) дії, в якій бере участь спеціаліст, слідчий має особисто пересвідчитися в його особі, з'ясувати його ставлення до підозрюваного або потерпілого. Якщо як спеціаліста запрошено співробітника державного експертного закладу, то питання щодо його компетенції вирішує керівник цього закладу. [5].

Таким чином, участь спеціаліста в досудовому розслідуванні кримінальних провадженнях пов'язаних з підпалами забезпечує правильне планування слідчих (розшукових) дій, які дають той ефект, який дозволяє прийняти заходи для обрання правильної й обґрунтованої позиції усіх сторін кримінального судочинства, отримання прямих доказів, яким обґрунтовується прийняття правильного, неупередженого та об'єктивного процесуального рішення.

Список використаних джерел

1. Кримінальний процесуальний кодекс України : Закон України від 13 квіт. 2012 р. № 4651-VI. *Верховна Рада України* : [сайт]. URL: <http://zakon2.rada.gov.ua/laws/show/4651-17>.
2. ЮРИДИЧНИЙ ЧАСОПИС, Національна академія внутрішніх справ, № 1, 2013/ – С. 210–211.
3. Закон України «Про внесення змін до деяких законодавчих актів України щодо спрощення досудового розслідування окремих категорій кримінальних правопорушень» від 22 листопада 2018 року № 2617-VIII. *Верховна Рада України*. : [сайт]. URL: <https://zakon.rada.gov.ua/laws/show/2617-19#Text>

4. Порядок спільних дій Національної поліції України, Державної служби України з надзвичайних ситуацій та Експертної служби Міністерства внутрішніх справ України під час проведення огляду місця пожежі, виявлення, припинення, попередження та розслідування кримінальних правопорушень та інших подій, пов'язаних з пожежами, затвердженим наказом Міністерства внутрішніх справ України від 24.07.2017 № 621. URL: <https://zakon.rada.gov.ua>

5. Кримінальний процесуальний кодекс України. Науково-практичний коментар / за заг. ред. В. Г. Гончаренка, В. Т. Нора, М. Є. Шумила. – К.: Юстініан, 2012. – 1224 с.

ПРАВОВЕ РЕГУЛЮВАННЯ КРАУДФАНДИНГУ В УКРАЇНІ

Миткаленна Аліна Юріївна

Студентка II курсу
Факультет права та міжнародних відносин
Київського університету імені Бориса Грінченка

Хатнюк Наталія Сергіївна

Професор кафедри публічного та приватного права, д.ю.н., доцент
Факультету права та міжнародних відносин
Київського університету імені Бориса Грінченка

Краудфандінг - популярний інструмент серед технологічних стартапів, особливо за кордоном. Оскільки вони можуть перевірити, наскільки затребуваний їх продукт і наскільки сильні засновники бізнесу. Також збір коштів через міжнародні краудфандінгові платформи дозволяє вийти на нові ринки.

Сама суть краудфандінгу полягає в тому, що у вас є гарна ідея, але для її реалізації потрібні гроші. Для цього вам потрібні інвестори, але в данному випадку інвесторами є звичайні люди (бекери). Вони готові фінансувати ваші проекти за певну винагороду у вигляді примірників продукції, отримання знижки на товар.

Краудфандінг широко використовують у міжнародній економіці, проте найбільш врегульовано цей процес у США. Діяльність краудплатформ в США регулюється Комісією з цінних паперів і бірж (SEC). У 2012 році був розроблений закон JOBS Act (Jumpstart Our Business Startups Act) який остаточно набув чинності лише в 2016 році. В рамках закону дозволяється залучати до 1 млн дол. США онлайн при максимально можливій кількості в 2 тис. інвесторів. Інвестор отримує акції підприємства, дивіденди, право голосування на загальних зборах акціонерів і т.д.

Встановлено ліміт інвестицій для непрофесійних інвесторів протягом року в розмірі до 5% від величини його річного чистого, якщо річний чистий дохід інвестора становить менше 100 тис. дол. США (максимум 2 тис. дол. США), і до 10% - якщо чистий дохід понад 100 тис. дол. США (максимум 100 тис. дол. США). [1]

Варто зазначити, що першими, все ж таки, регулювання краудфандінгових платформ почали у Франції. Вони прийняли спеціальне законодавство для цього. У жовтні 2014 року набув чинності законопроект, що полегшує роботу краудфандінгових платформ. Інвестиційні портали і посередницькі ресурси були поділені на 3 категорії: платформи для позик під відсотки або без них (IFP), ресурси по реалізації акцій (CIP) і ресурси з надання інвестиційних послуг (PSI). Всі три види платформ повинні пройти реєстрацію в асоціації для сертифікації посередників в страхуванні, банківській справі та фінансах (ORIAS). PSI є

найбільш професійну краудінвестингову платформу, клієнти якої повинні мати певний мінімальний капітал. Закон встановлює максимальний розмір фінансування в розмірі 1 млн. Євро і обмежує максимальний розмір інвестицій, він становить 1 тис. євро. обмеження зроблено для захисту інвесторів від занадто великих втрат.

З огляду на те, що малі та середні підприємства є основними рушійними силами розвитку економіки розвинутих країн, то можна сказати, що забезпечення їх розвитку в Україні є стратегічною метою для забезпечення стійкого економічного зростання. В умовах недофінансування означеного сектору підприємництва, обмежених можливостей залучення додаткових фінансових ресурсів, зокрема інвестування та кредитування, необхідний пошук інноваційних джерел залучення фінансових ресурсів, зокрема краудфандінг. [2]

Краудфандінг в Україні сьогодні входить в фазу стрімкого розвитку разом з поширенням Інтернету, користувачі мають змогу знайомитися з новими можливостями, які відкриває Інтернет-простір. Українські краудфандінгові платформи скоріш направлені на гуманітарні, соціальні, екологічні, культурні проекти, вартість яких порівняно невелика. краудфандінг є високотехнологічним і досить зручним інструментом для фінансування малих та середніх підприємств на ринку капіталу. Він має низку незаперечних переваг, являє собою цікаву та перспективну технологію фінансування та інвестування.

Проте неможливо не погодитися з тим, що існують серйозні бар'єри для його використання в Україні: перш за все, це проблеми, пов'язані з відсутністю законодавчого забезпечення, невирішеними питаннями з оподаткування та державної підтримки, недостаність засобів захисту інтелектуальної власності і т.ін. [3]

Крім того, існують й інші ризики, пов'язані з авторами проектів, — це шахрайство; несумлінність позичальників у дотриманні умов фінансування; низький рівень довіри — цей фактор пов'язаний з тим, що бекер незахищений державними органами. Наявність таких проблемних аспектів вимагає якнайшвидшого їх дослідження та усунення. Тому першочерговими заходами з боку держави з метою забезпечення сталого розвитку краудфандінгу як дієвого фінансового інструменту залучення коштів малого та середнього бізнесу повинне стати:

1. Формування законодавства і відповідного правового поля у сфері краудфінансування, що розширить можливості малих середніх підприємств по залученню ресурсів.

2. Розроблення «дорожньої карти» здійснення краудфінансування, в якій буде передбачено впровадження комплексу заходів, здійснивши які можна створити систему, яка регулює ринок.

3. Стимулювання приходу на ринок різних типів приватних інвесторів шляхом прозорості збору коштів та зручності самого переказу; розвинутої комунікації між розробниками проектів та інвесторами.

4. Створення механізмів мінімізації ризиків для непрофесійних інвесторів шляхом диверсифікації обсягу інвестицій.

5. Розвиток краудфандингової інфраструктури на основі формування різних видів краудплатформ; спеціальних консалтингових агентств, завдання яких полягає у підтримці підприємницьких проектів, допомога в їх оформленні, консультуванні засновників, інформуванні про колективне фінансування в інтернеті, повне ведення проектів.

6. Формування культури колективного фінансування на основі інформаційного забезпечення, обізнаності широких верств населення з метою створення позитивного іміджу краудфандингу, що буде багато в чому залежати від ефективності самих цих інвестицій через краудплатформу.

7. Створення громадських структур для співфінансування проектів, відкритих на краудфандингових платформах з метою підтримати індустрію краудфандингу, що знаходиться на перших етапах розвитку. [4]

На даному етапі ризик, пов'язаний із краудфандінгом, виявляється, передусім, у відсутності цілісного договору між сторонами (в розумінні нашого законодавства такі відносини можуть бути сприйняті як односторонній правочин – щодо передачі коштів, або як квазідоговірні відносини – у разі вимоги щодо надання бонусу за перераховані кошти).

Самостійне врегулювання краудфандингу в Україні відсутнє. Попри це, краудфандинг повноцінно функціонує і розвивається. На практиці, проекти зазвичай розміщують на спеціально створеній платформі, власному веб-сайті або facebook сторінці автора проекту.

Юридичне оформлення платформи для запуску збору коштів шляхом краудфандингу складається з таких частин: оформлення правил платформи, що є публічною пропозицією; укладення договору між краудплатформою та автором проекту (договір про наміри на початку збору коштів та укладення договору про надання гранту після збору суми, а у випадку збору як ФОП – укладення договору про спільну діяльність); укладення договору між краудплатформою та користувачем; додатково може укладатися договір здійснення приймання платежів; укладення угоди про конфіденційність, а в разі спрямованості на європейський ринок..

Окрім закріплення договірних відносин між усіма учасниками краудфандингу, важливим також є охорона об'єктів права інтелектуальної власності, оформлення діяльності, в якій команда буде виходити на ринок та юридичне закріплення партнерства.

Отже, краудфандинг стає активно використовуваним методом акумулювання коштів, що дозволяє реалізувати суспільно необхідні та бізнес-проекти. Велика кількість краудфандингових платформ дозволяє інтернаціоналізувати проекти та збільшити їхні шанси на успіх. Краудфандинг набуває розвитку і в Україні, проте українською тенденцією є реєстрування проектів наших співвітчизників на американських та європейських краудфандингових платформах. Задля акумулювання коштів у розвиток української економіки необхідно розробити законодавчу базу для краудфандингових платформ, що буде чітко регулювати відносини стартапера та бекера.

Список використаних джерел

1. Закон о краудфандинге вступает в силу во Франции [Електронний ресурс] /Crowdsourcing.ru. Портал крауд-сервисов. – Режим доступу: http://crowdsourcing.ru/article/zakon_o_kraudfandinge_vstupuet_v_silu_vo_franci
2. Елементи краудфандингу. [Електронний ресурс]. – Режим доступу: <https://igniteintent.wordpress.com/2013/08/07/5-ps-of-crowdfunding/>
3. О.З. Уголькова Ключові елементи системи краудфандингу: Національний університет «Львівська політехніка», кафедра менеджменту і міжнародного підприємництва.
4. 6. Огородник В.О. Краудфандинг як інноваційний інструмент модернізації національної фінансово-інвестиційної системи / В.О. Огородник // Науковий вісник Ужгородського університету. — 2014. — Вип. 3 (44). —С. 103—105.

ФОРМИ ЗАХИСТУ ТРУДОВИХ ПРАВ ПРАЦІВНИКІВ

Міщук Інна Володимирівна

к.ю.н., завідувач кафедри конституційного права та галузевих дисциплін
Навчально-наукового інституту права Національного університету водного
господарства та природокористування

Шнайдер Аміна Олегівна

студентка 2 курсу Навчально-наукового інституту права, Національного
університету водного господарства і природокористування

Сьогодні актуальною проблемою не тільки в Україні, а й у всьому світі постає забезпечення захисту прав людини. Не виключенням з цього і є забезпечення трудових прав, зокрема працівників, що прямо передбачено в Основному законі України. Адже на жаль у соціально-трудових відносинах часто з'являються багато спірних питань та проблем між працівником та роботодавцем.

Тому актуальність обраної теми зумовлюється насамперед сучасним станом ринку праці, тобто його нестабільністю, що несе за собою порушення трудового законодавства роботодавцями, неоплату або несвоєчасну оплату праці, необґрунтовані звільнення, недотримання вимог соціального забезпечення, позбавлення відпусток і т.д.. Тому кожна особа, що працює повинна знати що таке захист трудових прав працівників та форми для їх поновлення.

Метою роботи є дослідження форм захисту трудових прав працівників.

Поставлена мета передбачає формулювання наступних завдань:

- 1) визначити дефініцію поняття «захист трудових прав»;
- 2) дослідити сутність терміну «форми захисту трудових прав»;
- 3) класифікувати форми захисту трудових прав та інтересів працівників.

Теоретико-методологічну базу дослідження форм захисту трудових прав працівників складають наукові доробки відомих дослідників, серед яких: В. Андрійв, А. Богданець, І. Василько, Н. Гетьманцева, В. Журавель, М. Іншин, І. Козуб, І. Лагутіної, Р. Харчук, А. Яковлева та інші.

На сьогодні дискусійним залишається співвідношення понять «охорона» та «захист» трудових прав. Тому для нашого дослідження варто розмежовувати ці визначення. Адже одні науковці вважають їх синонімами, а інші відносять поняття «захист» як складову поняття «охорона».

Чинне законодавство України, а саме галузі трудового права зазначає, що охороною трудових прав є сукупність заходів та методів, завдяки яким визначаються, встановлюють та забезпечуються трудові права, їх дотримання та подальша реалізація.

На основі викладеного вважаємо за доцільне зазначити, що в проекті Трудового кодексу можна побачити тенденцію все більшого та частішого застосування поняття «захист», яке поступово замінює термін «охорона». На нашу думку такі дії з боку законодавця є досить позитивними для майбутнього захисту трудових прав працівника та роботодавця. Адже це забезпечує дійсну

клопітку роботу, яка буде забезпечувати дотримання всіх зазначених у законопроекті прав.

Тому для нашого дослідження вагому складову роботи становить дослідження дефініції поняття «захист трудових прав».

Аналізуючи автореферат дисертації на здобуття наукового ступеня кандидата юридичних наук І. В. Лагутіної «Форми захисту трудових прав працівників», ми дійшли висновку, що поняття «захист трудових прав» варто розглядати у двох аспектах, а саме у широкому та вузькому. Зокрема в роботі зазначено наступне: «Захист трудових прав та інтересів працівників у широкому значенні пов'язаний з реалізацією захисної функції трудового права. Йдеться про встановлення високого рівня умов праці, державних гарантій трудових прав працівників, відповідальності за їх порушення.

Захист трудових прав та інтересів працівників у вузькому значенні пов'язується із забезпеченням додержання трудових прав, попередженням і профілактикою їх порушень, реальним поновленням незаконно порушених прав і встановленням трудовим законодавством та діями відповідних органів ефективною відповідальності роботодавців за порушення трудових прав працівників»[1, с.7].

На думку ж А. Яковлева: «захист трудових прав працівників – здійснюється як через примушування роботодавця до виконання своїх обов'язків, так і за допомогою його переконання при узгодженні інтересів сторін трудових відносин в рамках примирних процедур»[2, с.4].

А. Богданець у своєму дослідженні зазначає, що: «захист трудових прав це – складова суб'єктивного трудового права, яка полягає у можливості захисту трудових прав та інтересів права у разі їх порушення» [3, с.20].

Теоретичне узагальнення наукових досліджень дозволило уточнити дефініцію поняття «захист трудових прав працівників», під яким ми надалі будемо розуміти, складову трудового права, яка включає в себе комплекс матеріальних та правових методів, що пов'язані з реалізацією захисної функції держави, що спрямована на відновлення порушених трудових прав, попередження та усунення порушення таких прав, відшкодування завданої шкоди, а також встановленням до особи, що порушила трудові права працівників заходів правового примусу.

Перш ніж перейти до безпосередньої класифікації форм захисту прав працівників, ми вважаємо, що вагомим завданням нашого дослідження є насамперед дослідження поняття «форм захисту трудових прав працівників». Отож, ми наведемо думки різних науковців.

Згідно з поглядами М. Іншин: «формами захисту трудових прав працівників доцільно розглядати правовий комплекс особливих юридичних процедур, які можуть здійснювати правозастосовні й правозахисні органи (інституції, особи) та безпосередньо працівники в межах відповідного правозахисного процесу, що мають на меті реальне відновлення порушених трудових прав і подальшу передбачену чинними нормативно-правовими актами відповідну компенсацію за їх порушення матеріального, морального чи організаційно-правового характеру» [4, с.132].

Схожа думка наявна в дослідженнях таких авторів як: Н. Гетьманцева та І. Козуб, які стверджують, що: «форма захисту – це сукупність способів, які спрямовані на поновлення, встановлення і визнання прав і законних інтересів осіб» [5, с.41].

Цих поглядів і дотримується в своїй роботі «Поняття форм захисту трудових прав працівників» В. Журавель, який вказує на те, що: «форма захисту трудових прав працівників – це встановлений законодавством, комплекс способів, засобів і заходів організаційного і функціонального характеру, що втілені в юридичних процедурах, які здійснюються відповідними суб'єктами і спрямовані на захист порушених, невизнаних і оспорюваних прав працівників як суб'єктів трудових правовідносин» [6, с.223].

Підсумовуючи все вищевикладене вважаємо за доцільне навести власний перелік різновидів значень, в яких можна охарактеризувати поняття «форми захисту трудових прав працівників» як:

- 1) ряд дій процесуального або процедурного характеру;
- 2) правовідносини захисту трудових прав;
- 3) правова процедура, що дає можливість відновити та визнати трудові права;
- 4) як комплекс способів, методів та заходів, що покликані захистити всі порушені, невизнані та спірні трудові права і обов'язки працівників.

Як уже зазначалось вище, складовою нашої роботи є дослідження класифікації форм захисту трудових прав. Аналізуючи наукові доробки таких авторів як А. Яковлева та Р. Харчук ми дійшли до висновку, що як і в теорії права, так і в галузі трудового права форми захисту поділяються на юрисдикційну форму та не юрисдикційну. Різниця між цими двома поняттями полягає в особах, що захищають трудові права. Тобто, якщо мова йде про юрисдикційну форму захисту – суб'єктом виступає державний або компетентний на це орган, що уповноважений всіма способами та методами відновлювати порушені трудові права. Якщо ж говорити про не юрисдикційну форму – суб'єктом виступає сама особа, в якій були порушені трудові права, тобто самозахист.

Цікавим для нашого дослідження також є класифікація, що надана І. Козуб, що поділяє форми захисту на:

- «1) звернення працівника до профспілкової організації для врегулювання розбіжностей, що виникли між ним і роботодавцем (у випадку, якщо такий працівник є членом профспілкової організації);
- 2) звернення до комісії по трудових спорах;
- 3) звернення до суду (у випадку нестворення комісії по трудових спорах на підприємстві, в установі, організації або оскарження рішення комісії по трудових спорах);
- 4) звернення до інспекції або органу, що уповноважений здійснювати нагляд і контроль за дотриманням законодавства про працю;
- 5) звернення до прокурора за захистом трудових прав та інтересів» [5, с.41].

Актуальною для нашої роботи класифікація також наведена у В. Андріїв, де зазначено, що «визначальними формами захисту трудових прав працівників є:

- 1) самозахист;

- 2) нагляд і контроль за виконанням трудового законодавства;
- 3) діяльність профспілок;
- 4) розгляд конфліктних ситуацій в комісіях по трудовим спорам та судах»[7, с.15].

Підтвердженням думки В. Андріїв слугує праця І. Василько, де особливу увагу приділено таким формам захисту як нагляд та контроль. Адже «державний нагляд і контроль є одними з форм державного управління, покликаних забезпечити дотримання прав і законних інтересів працівників. Слід зауважити, що контроль, виступаючи компонентом правоохоронної діяльності, відіграє важливу роль у забезпеченні державної дисципліни, законності та правопорядку в тих чи інших сферах суспільних відносин, реалізуючи специфічні функції»[8, с.67].

Аналіз робіт вищенаведених авторів та ряду інших досліджень дозволило нам сформулювати власну класифікацію форм захисту трудових прав:

1. особистий захист (самозахист);
2. розгляд трудових спорів у спеціально створених комісіях;
3. судовий захист або ж звернення до суду та прокуратури (якщо компанія, установа, організація не створює комітет з трудових спорів);
4. звернення працівника до профспілкової організації (якщо працівник є членом профспілки);
5. діяльність інспекції або державного органу, що наділені повноваженнями здійснювати нагляд і контроль за дотриманням виконання трудового законодавства.

Питання охорони права на працю є досить актуальним на сьогодні. Адже при розвитку суспільства та становлення правової держави забезпечення охорони таких прав є вкрай важливий, насамперед, через велику ймовірність зловживаннями ними. Тому для того щоб кожен працівник міг захиститися від посягань на власні трудові права він зобов'язаний мати чітке уявлення про поняття захист трудових прав працівників та знати всі можливі форми захисту таких прав.

Проведене дослідження не претендує на остаточне розв'язання усіх аспектів обраної проблеми. Перспектива подальшого дослідження може бути спрямована на дослідження форм захисту трудових прав роботодавців.

Список використаної літератури

1. Лагутіна І.В. Форми захисту трудових прав працівників : автореф. дис. канд. юрид. наук : 12.00.05 / І. В. Лагутіна; кер. роботи Г. І. Чанишева; Нац. ун.-т "Одеська юридична академія". Одеса, 2007. 20 с.
2. Яковлева А. В. Способы защиты трудовых прав работников (концептуальный аспект) : автореф. дис. ... канд. юрид. наук : 12.00.05. М., 2007. 33 с
3. Актуальні проблеми реформування законодавства про працю та у сфері соціального захисту: збірник тез доповідей учасників науково-практичного семінару (21 травня 2020 року) / Упорядники: Н. В. Ільків, В. О. Кучер / за заг.ред. Долинської М.С. Львів: ЛьвДУВС, 2020. 219 с.

4. Іншин М. І. Захист трудових прав працівників: аналіз законодавства // Вісник Запорізького національного університету. Юридичні науки. 2015. № 2(2). С. 129-133.

5. Гетьманцева Н. Д., Козуб І. Г. Засіб, спосіб і форма захисту трудових прав//Адвокат. Серія:Наука і практика. №11(110). 2009. с. 37-42.

6. Журавель В. І. Поняття форм захисту трудових прав працівників // Форум права. 2013. № 3. с. 219–225

7. Андріїв В. М. Юридичні гарантії захисту трудових прав працівників // Форум права. 2011. № 4. с. 15-20

8. Василько І. В. Нагляд і контроль, як особлива форма захисту трудових прав працівників, які здійснюють трудову діяльність у роботодавців – фізичних осіб // Вісник Харківського національного університету внутрішніх справ. 2020. № 3 (90). с. 63-69.

ПРОБЛЕМНІ ПИТАННЯ ВИЗНАЧЕННЯ ПОНЯТТЯ ПУБЛІЧНОЇ ОФЕРТИ

Сидляревич Ілля Вадимович

Студент 3 курсу 4 групи
Військово-юридичного інституту
Національного юридичного університету
імені Ярослава Мудрого

Колісникова Ганна Вячеславівна

к.ю.н., доцент кафедри цивільного права № 2
Національного юридичного університету
імені Ярослава Мудрого

У цивільно-правових відносинах важливим є забезпечення стабільності цивільного обороту, що досягається, зокрема, шляхом врегулювання механізму зобов'язального права шляхом встановлення чітких процедур з виникнення зобов'язань, їх виконання та припинення. За загальним правилом, договір укладається шляхом пропозиції однієї сторони укласти договір (оферти) і прийняття пропозиції (акцепту) другою стороною. У зв'язку з цим, важливим є питання дослідження поняття публічної оферти та її ознак.

Дослідженнями темами укладення договору, оферти, в тому числі публічної, реклами, займалися такі науковці, як: Ю. Є. Атаманова, Б. В. Воєводін, Д. О. Збрик, О. С. Йоффе, Т. О. Родоман, Н. А. Скрицька, чий наукові праці є важливим підґрунтям для даної роботи.

Поняття оферти міститься в статті 641 Цивільного кодексу України. Так, зі змісту положень цієї статті можна зробити висновок про те, що оферта є пропозицією укласти договір, яку може зробити будь-яка зі сторін майбутнього договору. Така пропозиція повинна містити істотні умови договору і виражати намір особи, яка її зробила, вважати себе зобов'язаною у разі її прийняття [1].

Поняття оферти також міститься в ч.1 ст. 14 Конвенції ООН про договори міжнародної купівлі-продажу товарів від 11.04.1980, відповідно до якої «пропозиція про укладення договору, адресована одній чи кільком конкретним особам, є офертою, якщо вона досить виразна й висловлює намір оферента вважати себе зв'язаним у разі акцепту. Пропозиція є достатньо виразною, якщо в ній зазначено товар та безпосередньо чи опосередковано встановлюються його кількість і вартість або передбачено порядок їх визначення» [2].

Водночас в ч.2 ст.641 ЦК України вказано, що «реклама або інші пропозиції, адресовані невизначеному колу осіб, є запрошенням робити пропозиції укласти договір, якщо інше не вказано у рекламі або інших пропозиціях» [1]. Подібне положення також міститься в ч.2 ст.14 вищезгаданої Конвенції.

З цього можна виділити наступні ознаки оферти:

1) виразність оферти, що означає те, що в оферента наявна воля на укладення договору, а адресат має змогу зробити висновок щодо дійсної волі оферента;

2) визначеність оферти, яка означає те, що оферта повинна містити всі умови договору, що планується укласти в майбутньому. Такими умовами є ті, що є обов'язковими в силу закону та ті, які є важливими в даному конкретному договорі. Окрім того, оферта повинна бути достатньо визначеною, аби забезпечувати можливість укладання договору шляхом вираження акцепту. [3, с. 96].

3) у надісланій оферті повинен мати прояв наміру оферента вважати себе таким, який приймає зобов'язання в разі погодження оферти акцептантом, що повинно вказувати на остаточність рішення оферента про укладення майбутнього договору [3, с. 97].

4) адресність оферти, яка означає те, що оферта спрямована певному колу осіб (конкретній особі) або невизначеному колу осіб. Окрім того, оферта може бути безадресною, однак тільки тоді, коли в ній прямо зазначено про те, що це є офертою.

Форма оферти може бути різноманітною – письмовою, усною, мати прояв у конклюдентних діях, про що свідчить й українська судова практика. Так, у Постанові Вищого господарського суду України від 05.08.2015 у справі № 911/1969/13 зазначено: «...Враховуючи наведені положення законодавства, суди попередніх інстанцій дійшли правомірного висновку про те, що сторони не позбавлені права на підтвердження факту наявності зобов'язальних правовідносин посилаючись на інші докази, ніж договір, який укладений в письмовій формі... Таким чином, колегія суддів погоджується з висновком судів попередніх інстанцій про те, що відповідач підписавши та затвердивши вказані акти, підтвердив виконання, прийняття та належну якість виконаних позивачем робіт, що свідчить про наявність **усної домовленості** між сторонами про надання позивачем послуг з прибирання» [4].

У Постанові Вищого господарського суду України від 23.11.2015 у справі № 911/2283/15 вказано, що «...відповідач запропонував позивачу укласти договір купівлі-продажу шляхом виставлення відповідного рахунку на оплату товару. В свою чергу, позивач оплатив наведений у рахунку товар у вказаній сумі, тобто прийняв відповідну пропозицію відповідача» [5].

Таким чином, оферта може виражатися в різноманітних формах, які можуть включати в себе ділове листування, усне погодження, повідомлення тощо.

Ч. 1 ст.699 ЦК України встановлює, що «пропозиція товару в рекламі, каталогах, а також інших описах товару, звернених до невизначеного кола осіб, є публічною пропозицією укласти договір, якщо вона містить усі істотні умови договору».

У ч.2 цієї статті зазначено, що «виставлення товару, демонстрація його зразків або надання відомостей про товар (описів, каталогів, фотознімків тощо) у місцях його продажу є публічною пропозицією укласти договір незалежно від того чи вказана ціна та інші істотні умови договору купівлі-продажу, крім

випадків, коли продавець явно визначив, що відповідний товар не призначений для продажу» [1].

Таким чином, законодавчо встановлено такий вид оферти як публічна оферта, яка представляє собою пропозицію укласти договір, що спрямована до невизначеного кола осіб. З нормативного закріплення публічної оферти можна виділити наступні її ознаки:

1. Загальні ознаки: виразність оферти, вираження наміру оферента взяти на себе зобов'язання в разі акцептування оферти. Втім, доволі складно заявити про те, що публічна оферта є визначеною через те, що оскільки визначеність означає зрозумілість іншій стороні з точки зору конкретних умов договору [6, с. 33]. Так, наприклад, публічна оферта щодо купівлі транспортного засобу, який міститься в певному каталозі, не може бути визначеною, оскільки не містить в собі всіх істотних умов майбутнього договору, предметом якого буде вказаний транспортний засіб.

2. Спеціальні ознаки: безадресність публічної оферти, тобто її спрямованість до невизначеного кола осіб. Окрім того, такий договір за загальним правилом укладається шляхом конклюдентних дій.

Разом з тим, слід наголосити на тому, що в цивільному законодавстві є колізія з приводу того, як розглядати безадресну пропозицію укласти договір. Так, в контексті ч.2 ст.641 ЦК України, дана пропозиція фактично розуміється як «передоферта». У той же час, зі змісту ст. 699 ЦК України випливає, що будь-яка пропозиція товару може розглядатися як оферта, навіть, якщо в ній цього прямо не зазначено.

Таким чином, з одного боку, публічною офертою є тільки те, що містить вказівку на те, що це оферта, а з іншого боку, публічною офертою є будь-яка публічна пропозиція, що відповідає вимогам визначеності, зобов'язаності оферента та містить істотні умови майбутнього договору.

Вирішуючи дану колізію, слід погодитись з Брагінським М. І., який зазначає про те, що саме на оференті лежить обов'язок зняти невизначеність пропозиції, аби інша сторона не повинна була вгадувати, що слід розуміти під тим чи іншим повідомленням [7, с. 198]. Таким чином, з точки зору принципу визначеності та стабільності цивільного обороту більш доцільним є застосування положення ч. 2 статті 641 ЦК України, відповідно до якого публічною офертою є тільки те, що називається офертою, щоб контрагентам не доводилося «вгадувати» намір один одного.

Список використаних джерел:

1. Цивільний кодекс України від 16.01.2003 № 435-IV. [Електр. ресурс] // Режим доступу: <https://zakon.rada.gov.ua/laws/show/435-15#n3186>
2. Конвенція ООН про договори міжнародної купівлі-продажу товарів від 11.04.1980. [Електр. ресурс] // Режим доступу: https://zakon.rada.gov.ua/laws/show/995_003
3. Родоман Т. О. Оферта і акцепт як самостійні елементи в процесі укладення договору: від теорії до судової практики / Т. О. Родоман // Судова апеляція. - 2016. № 3. С. 92-100

4. Постанова Вищого господарського суду України від 05.08.2015 у справі № 911/1969/13. [Електр. ресурс] // Режим доступу: <http://reyestr.court.gov.ua/Review/47956829>

5. Постанова Вищого господарського суду України від 23.11.2015 у справі № 911/2283/15. [Електр. ресурс] // Режим доступу: <http://reyestr.court.gov.ua/Review/53893343>

6. Атаманова Ю. Є. Питання застосування публічної оферти в умовах електронного обороту / Ю. Є. Атаманова // Актуальні проблеми приватного права : матеріали міжнар. наук.-практ. конф., присвяч. 93-й річниці з дня народж. В. П. Маслова, Харків, 27 лют. 2015 р. Харків, 2015. С. 30–34.

7. Брагинский М.И. Договорное право. Книга первая: Общие положения / М.И. Брагинский, В.В. Витрянский. Изд. 3-е стер. М. : Статут, 2001. 848 с.

АДАПТАЦІЯ МИТНОГО ЗАКОНОДАВСТВА УКРАЇНИ ДО МІЖНАРОДНО-ПРАВОВИХ СТАНДАРТІВ ЄС

Сластьоненко Оксана Олександрівна

к. ю. н., доцент, с.н.с.,
доцент кафедри фінансового права
Навчально-наукового інституту права
Університету ДФС України
м. Ірпінь, Україна

Богомолов Дмитро

студент групи ПБі 18-1
Навчально-наукового інституту права
Університету ДФС України
м. Ірпінь, Україна

На сучасному етапі розвитку нашої держави актуальними є питання розгляду економічної сутності фінансової безпеки держави як складової національної безпеки. Визначено, що серед першочергових заходів, направлених на поліпшення стану фінансової безпеки має бути модернізація фінансового законодавства [1, с. 397]. Правове регулювання митної справи є важливим елементом фінансового законодавства, яке забезпечує захист економічних інтересів держави та загалом і національної безпеки. Безпека всіх учасників зовнішньоекономічної діяльності характеризує становище у сфері захищеності митних інтересів України і її суб'єктів господарювання. Це уособлює митну безпеку держави. Відповідно до статті 6 Митного кодексу України «Митна безпека – це стан захищеності митних інтересів України. Митні інтереси України – це національні інтереси України, забезпечення та реалізація яких досягається шляхом здійснення митної справи» [2]. Діяльність держави у цій сфері виражається у прагненні відстоювати свої національні інтереси. Особливо актуально це під час інтеграційних процесів, коли євроінтеграція є найголовнішим зовнішньополітичним пріоритетом України.

Національна програма адаптації законодавства України до сфери митного законодавства Європейського Союзу визначена однією із пріоритетних напрямів на сучасному етапі. Це вимагає поступового узгодження митного законодавства України з нормами і стандартами Європейського Союзу. У таких умовах виникає необхідність детального вивчення стратегічних планів, цілей економічного, політичного та правового розвитку європейського суспільства, а також запозичення прогресивного досвіду, який стане основним орієнтиром розроблення стратегії розвитку митної справи в Україні.

Митна справа в Україні має тривалу історію, яка бере свій початок із часів Київської Русі. Якщо ми проаналізуємо всі періоди, то можемо стверджувати, що багатовікова історія становлення митних відносин в Україні свідчить про її стрімкий розвиток і вдосконалення не тільки видів мита, а й різноманітних

підходів до реалізації митної справи держави. Тривалий час такий підхід був надто категоричним із боку держави, але на сучасному етапі він змінюється в напрямі надання диспозитивності суб'єктам митних правовідносин і тенденції змін із врахуванням сучасних потреб суспільства. Наразі поширеною є тенденція зменшення митних бар'єрів. Це обумовлюється боротьбою з тіньовим сектором, що є нагальною проблемою для України, та дозволить суттєво поживити легальну зовнішньоекономічну діяльність. Євроінтеграційні успіхи України напряму залежать від адаптації митного законодавства України до митного права ЄС.

В Європейському Союзі митне право є однією з найдавніших галузей права, оскільки він створювався як економічне об'єднання через створення митного союзу, спочатку для декількох видів товарів, а згодом і загального, що стало основою європейських інтеграційних процесів [3, с. 426]. Створення митного союзу було досягнуто за допомогою реалізації правових аспектів, а саме: усунення мит і еквівалентних зборів між державами-членами; впровадження спільного зовнішнього митного тарифу; усунення кількісних обмежень і еквівалентних заходів; заборони захисту внутрішнього ринку за допомогою внутрішніх податків і гармонізації в галузі опосередкованого оподаткування.

Ухвалення в 1992 р. Митного кодексу Європейською Радою створило єдину правову базу митної справи в Європейському Союзі та зафіксувало межі правоздатності у сфері митної справи. Але за своїм складом Митний кодекс Європейського Союзу мало чим відрізняється від сучасних митних кодексів інших європейських країн, зокрема й України, можливо, з тієї причини, що всі вони виконують основну функцію митної справи – захист економічних інтересів своїх держав і митних союзів. Митний кодекс Європейського Союзу разом з умовами його застосування, прийнятими як на рівні співробітництва, так і на національному рівні, формує митні правила ЄС, які застосовуються і на митній території ЄС, і в торгівлі між Європейським Союзом і третіми країнами. Отже, всі положення кодексу Європейського Союзу є обов'язковими для застосування на всій митній території співробітництва [4].

Під час розроблення Митного кодексу Європейського Союзу законодавці виходили з того, що: основою ЄС є митний союз держав-учасників; інтереси учасників зовнішньоекономічної діяльності та митних органів збігаються в тому, що була компактна й уніфікована нормативна база митної справи, що чинна на всій території Європейського Союзу; підвищення конкурентоспроможності економіки суб'єктів об'єктивно спричинює необхідність створення одноманітного зведення правових норм, заснованих на найважливіших міжнародних домовленостях держав-учасників, насамперед, у межах Світової організації торгівлі та Всесвітньої митної організації; для всіх учасників діють загальнообов'язкові правові норми; національні інтереси вимагають урахування концепції внутрішнього ринку під час формування загальної політики у торгівлі із третіми країнами; забезпечується рівновага між приватними інтересами учасників зовнішньоекономічної діяльності й інтересами митних органів із забезпечення захисту економічного суверенітету; розвиток зовнішньої торгівлі

має для Європейського Союзу велике значення, що обумовлює необхідність спрощення правил митного оформлення [5, с. 530].

Важливим адміністративно-правовим чинником є забезпечення в Європейському Союзі єдиного митно-тарифного регулювання, де митну справу визначає єдина митна політика, а також умови і порядок переміщення через митний кордон товарів і транспортних засобів, стягування митних платежів, митного оформлення і митного контролю та нагляду. У митній справі існує тісне міжнародно-правове середовище, яке складається з норм єдиного митного законодавства і конвенцій, розроблених Радою митного співробітництва Всесвітньої митної організації [6, с. 426 – 427].

За роки незалежності митні платежі та збори становили до 40% дохідної частини державного бюджету України. З одного боку, це високий показник, а з іншого – безпосереднє використання митно-тарифного регулювання з метою поповнення державного бюджету вступає в конфлікт із метою оптимізації та підвищення ефективності зовнішньої торгівлі та всієї економіки держави. Як свідчить досвід Європейського Союзу, збільшення надходження сум митних платежів досягається не за рахунок підвищення ставок митного збору, а шляхом їх пониження, що дозволяє збільшити товарообіг зовнішньої торгівлі, а отже, збільшити обсяг митних платежів.

В Україні однією з найважливіших умов ефективної реалізації державної митної політики є створення нормативно-правової бази для забезпечення зовнішньо-економічної діяльності. Сьогодні діяльність митних органів України регулюється не тільки Митним кодексом України, а й іншими нормативно-правовими актами. Це обумовлює потребу в ухваленні нової редакції Митного кодексу України а також у вдосконаленні чинних норм митного і податкового законодавства.

Отже, на сучасному етапі ефективним для України є використання позитивного досвіду держав Європи, особливо у сфері митної справи. Однією з особливостей формування ефективної державної митної політики України є необхідність усунення надмірних адміністративних бар'єрів у митній сфері. Це пов'язано з тим, що такі бар'єри можуть завдати збитку українській економіці. На нашу думку адаптація митного законодавства України до міжнародно-правових стандартів забезпечить удосконалення нових митних технологій. Це в свою чергу максимально полегшить умови для легальної торгівлі й забезпечить відповідний рівень контролю за переміщенням товарів через митний кордон.

Список літератури

1. Сластьоненко О. О. Гарбінська-Руденко А.В. Теоретико-правові основи фінансової безпеки. Міжнародний податковий конгрес *Управління публічними фінансами та проблеми забезпечення національної економічної безпеки*. 03 грудня 2020 Ірпінь: Університет ДФС України, 2020. С. 395–397

2. Науково-практичний коментар Митного кодексу України. / За заг. ред. Додіна Є.В. К. : Видавничий дім «Професіонал», 2020. 664 с.

3. Додін Е.В. Міжнародне співробітництво з питань митної справи: навч. посіб. Одеса. Нац. ун-т «Одес. юрид. акад.», 2012. 175 с.
4. Регламент Європейського Парламенту і Ради (ЄС) № 952/2013 від 9 жовтня 2013 року про встановлення Митного кодексу Союзу URL: http://zakon3.rada.gov.ua/laws/show/994_742. (дата звернення: 10.04.2021)
5. Безлепкін Б.І. Митне регулювання в митних союзах. Митне право: курс лекцій: загальна частина. Москва: Економіка, 2009. 1064 с.
6. Вишняков О.К. Право Європейського Союзу: підручник. Одеса : Фенікс, 2013. 883 с.

РИЗИК У ПІДПРИЄМНИЦЬКІЙ ДІЯЛЬНОСТІ: ТЕОРЕТИКО-ПРАВОВИЙ АНАЛІЗ ПОНЯТТЯ

Усата Юлія Григорівна

Студентка групи ПР-305

Національного авіаційного університету

Науковий керівник:

Мілімко Л.В.,

к.ю.н., доцент, доцент кафедри

господарського, повітряного та космічного права,

Київ, Україна

Вступ. Актуальність проблеми. Створення власної справи, подальше планування та реалізація господарських рішень в підприємницькій діяльності відбувається в умовах невизначеності, що є наслідком зміни внутрішнього та зовнішнього середовищ. В ринковій економіці ризик є невід'ємним елементом господарювання. Невизначеність приводить до того, що уникнути ризику є майже неможливим. Однак, це не означає, що варто шукати такі рішення, в яких завчасно передбачається результат, вони, зазвичай, виявляються малоефективними. Тож слід навчитися передбачати ризик, уміло оцінювати його розміри, знаходити заходи щодо його запобігання, та вміло оперувати ними. Зокрема в юриспруденції проблема полягає не в самому факті існування ризикованих ситуацій, а у визначенні критеріїв для розмежування правомірного та неправомірного ризику, тож у сучасній юридичній літературі велика увага приділяється страховим правовідносинам. У своїх працях дану проблему піднімали такі вчені як: Стась Е.П., Подцерковний О.П., Мамедова А.А., Мілаш В.С. та інші. Однак і досі не існує єдиного тлумачення його сутності. Варто додати, що дане поняття досі є об'єктом вивчення зарубіжних вчених, що зумовлено його складністю та недостатньою теоретичною частиною вивчення цього явища у вітчизняній економіці, його ігнорування в українському господарському законодавстві.

Описова частина. Поняття ризику має різні трактування в сучасній літературі. Пропонуємо звернутися до праць відомих вчених, щоб якнайточніше розібратися, що ж є ризиком і чому його трактування тлумачення так різняться. Івченко І. Ю. визначає ризик як імовірність виникнення збитків чи недоодержання доходів у порівнянні з прогнозованим варіантом у результаті здійснення підприємницької діяльності[1, с. 81]. Під ризиком розуміють: можливість настання певної події, яка викликає майновий збиток; саму подію, настання якої обумовлює майновий збиток; правомірну небезпечну дію; невизначеність ходу, результату та наслідків окремих операцій; діяльність, що пов'язана з подоланням невизначеності у ситуації неминучого вибору, у процесі якої є можливість кількісно та якісно оцінити вірогідність досягнення запланованого результату; зобов'язання нести майновий збиток унаслідок

неможливості тим чи іншим учасником виконати зобов'язання [2, с. 68]. Також ми згодні з В. В. Бондарчук, яка подає таке тлумачення ризику як правової категорії: права «сутність проблеми ризику полягає не в самому факті існування ризикованих ситуацій, а у визначенні критеріїв для розмежування правомірного та неправомірного ризику з метою встановлення підстави відповідальності особи за шкоду, заподіяну у результаті ризикованого діяння» [3, с. 314].

Ми схильні вважати, що найбільш точним визначенням підприємницького ризику, як правової категорії, є його інтерпретація як діяльності суб'єктів господарювання, пов'язаної з усуненням невизначеності в ситуації необхідного вибору, в процесі якої є можливість визначити ймовірність досягнення запланованого результату, невдачі і відступи від мети, що містяться у вибраних альтернативах усіх видів підприємництва. У процесі дослідження українського законодавства поняття правомірності підприємницького ризику і необхідні в цьому випадку гарантії досі відсутні, що сповільнює застосування обґрунтованих ризикових рішень в господарській практиці, а також не визначає межі відповідальності за наслідки рішень, прийнятих в результаті некомпетентності керівників.

Кількість та варіація ризиків настільки обширна, що без комплексного підходу для з'ясування їх складу не може обійтися жоден суб'єкт підприємницької діяльності. Важливими положеннями, що спричиняють появу ризику є: інтерес особи, що приймає рішення, в його результатах; наявність невизначеності. Ситуація ризику надає можливість обирати з двох еквівалентних варіантів поведінки. Групофікацію ризиків можна проводити з використанням різних класифікаційних ознак (причини і сфери виникнення; етапи господарювання; масштаби; види господарської діяльності; тривалість дії; можливість страхування і та інші).

Аналіз відповідної літератури дає можливість визначити, що ризики поділяються на зовнішні і внутрішні. Внутрішні ризики виникають безпосередньо в самій компанії. До зовнішніх ризиків відносяться ризики, які не підвладні компанії, тобто компанія не може надати на них вплив, а може тільки передбачати [4, с. 231]. Не зважаючи на розгалуженість цього поняття ми, не підтримуємо доцільність введення у науковий обіг поняття «ризикознавство» та виокремлення юридичного ризикознавства як комплексного напряму дослідження юридичної науки, який вивчає специфічні ризики в діяльності всіх гілок влади та межі їх впливу на розвиток суспільних відносин у країні.

Ми з'ясували, що в сучасній науковій літературі зустрічаються досить різні розуміння категорії «ризик» і підходи в його визначенні різняться. Своєрідність економічного аспекту ризику пов'язана з тим, що незважаючи на плановий фінансовий прибуток, ризик прирівнюється до ймовірних матеріальних витрат, що викликаний реалізацією обраного господарського, організаційного рішення, або впливом навколишнього середовища, у тому числі зміни ринкових умов, форс-мажорні ситуації.

Висновок. Отже, на підставі вищезазначеного, можна зробити наступні висновки. . Вирішення проблеми ризику у праві можливе із застосуванням

досягнень не лише різних галузей права, але й – надбань інших суспільних наук. Ми рекомендуємо авторам доповнити дослідження у сфері страхування комплексними господарсько-правовими підходами до організації страхування підприємницьких ризиків, що дозволить узгодити їх публічноправові та приватноправові чинники, узгодити правові та економічні засади страхової справи, встановити особливості правового регулювання відповідної діяльності в Україні. Таке рішення поєднує у собі як можливість досягнення небажаних, так і сприятливих відхилень від запланованих результатів. Тобто висвітлює причини існування підприємництва та розглядає як всестороннє явище. Наявність цього тлумачення дає можливість для подальших розробок та удосконалень у сфері ризикології, управління ризиками підприємницької діяльності безпосередньо на підприємствах та в організаціях.

СПИСОК ВИКОРИСТАНИХ ДЖЕРЕЛ:

1. Івченко І.Ю. Економічні ризики: навч. посіб. – К.: Центр навч. л-ри, 2004. – 304 с
2. Мілаш В.С. Господарське право: Курс лекцій: У 2 ч. – Ч. 1. – Х.: Право, 2008. – 496 с.
3. Бондарчук В.В. Ризик як правова категорія. Часопис Київського університету права. 2013. № 2. С. 312–315. У
4. Гончаров А.Б. Інвестування: Навч. посібник / А.Б. Гончаров. – Харків: Видавничий Дім «ІНЖЕК», 2003, 330 с.

ДО ПИТАННЯ ПОНЯТТЯ КРИПТОАКТИВІВ

Устинова Ірина Петрівна

к.ю.н., доцент, доцент кафедри конституційного і адміністративного права
Національний авіаційний університет

Толкачова Ірина Анатоліївна

к.ю.н., доцент кафедри конституційного і адміністративного права
Національний авіаційний університет

Гусар Ольга Анатоліївна

к.ю.н., доцент кафедри конституційного і адміністративного права
Національний авіаційний університет

Визначення поняття крипто валюти в чинній науковій думці не має однозначного твердження. У червні 2019 року FATF оновила свої Рекомендації та визначила Virtual Активи (VA) як цифрове представлення вартості, якою можна торгувати цифровим способом, або передані, і можуть бути використані для оплати чи інвестиційних цілей. VA це робить такими, що не включаються до складу цифрових виражень фіатних валют, цінних паперів та іншого фінансові активи.

Українським законодавцем поняття крипто валют прийнято у Законі України «Про запобігання та протидію легалізації (відмиванню) доходів, одержаних злочинним шляхом, фінансуванню тероризму та фінансуванню розповсюдження зброї масового ураження» (№ 361-IX), та визначає, що віртуальним активом є цифрове вираження вартості, яким можна торгувати у цифровому форматі або переказувати, та яке може використовуватися для платіжних або інвестиційних цілей.

Однак така відповідь не може вважатися ні повною, ні достатньою, оскільки вказаний вище закон розглядає їх лише під одним кутом та з певною метою, що сформульована в його преамбулі та загалом у назві. Вони є феноменом, який потребує ретельної уваги з боку законодавця, оскільки їх існування зачіпає фундаментальні основи цивільного права.

Якщо взяти до уваги вже згадане нами визначення, то для того щоб об'єкт вважався віртуальним активом, він має відповідати трьом критеріям: наявність вартості (value), можливість до обігу в цифровому форматі (transferability) та можливість до його обміну на інші об'єкти цивільного права (payment or investment purpose).

FATF наголошує, що віртуальні активи відрізняються від фіатної валюти (вона ж "реальна валюта") "реальні гроші" або "національна валюта", що є грошима країни, яка зазначена як законний платіжний засіб. Існуючі терміни, такі як криптовалюта, цифрові активи та віртуальна валюта були консолідовані у визначенні віртуальних активів та відповідних постачальників послуг, таких як біржі, певні типи постачальників гарантів та постачальників фінансових послуг

для Initial Coin Пропозиції (ICO). FATF використовує термін "віртуальний актив" для позначення цифрових зображень вартість, яка може торгуватися або передаватися цифровим способом і може бути використана для оплати чи інвестицій цілі, включаючи цифрові подання вартості, які функціонують як засіб обміну, а одиниця рахунку та / або запас вартості.

Світовий законодавець протягом останніх років при спостереженні розвитку крипто ринку, напрацював пласт законодавства. Україна теж не була осторонь. З огляду на чинні норми законодавства України (Цивільний кодекс України, Закон України "Про Національний банк України", Закон України "Про платіжні системи та переказ коштів в Україні", Закон України "Про інформацію" та інші) поняття "криптовалюта" та регулювання операцій з нею не підпадають під режим регулювання.

В грудні 2020 року український парламент в першому читанні ухвалив закон «Про віртуальні активи». Між іншим, автор зазначає, що український законодавець дотримався рекомендацій 2019 року FATF, який визнав постачальників послуг віртуального майна (VASP), як будь-яка фізична або юридична особа, яка веде одну або декілька наступних заходів або операцій від імені або від імені іншої фізичної чи юридичної особи та виконує наступні види діяльності: обмін між віртуальними активами та фіатними валютами; обмін між однією або кількома формами віртуальних активів; передача віртуальних активів; зберігання та/або адміністрування віртуальних активів чи інструментів.

Український законодавець пропонує, що віртуальний актив – сукупність даних в електронній формі, яка має вартість та існує в системі обігу віртуальних активів. Віртуальний актив може бути як самостійним об'єктом цивільного обороту, так і посвідчувати майнові або немайнові права, зокрема, права вимоги на інші об'єкти цивільних прав.

Цим документом визначена численна кількість понять, що визначають крипто ринок та обіг валют на ньому. Таким поняттями є: гаманець віртуального активу; забезпечений віртуальний актив; ключ віртуального активу; незабезпечений віртуальний актив; постачальники послуг, пов'язаних з обігом віртуальних активів; види діяльності постачальників послуг (зберігання або адміністрування віртуальних активів та ключів віртуальних активів; обмін віртуальних активів; переказ віртуальних активів; участь і надання фінансових послуг, пов'язаних із пропозицією емітента та/або продажем віртуальних активів); ринок віртуальних активів; система обігу віртуальних активів; учасники ринку віртуальних активів.

На постачальників фінансових послуг покладено відповідальність та повноваження по забезпеченню контролю над віртуальними активами. Важливе місце приділяється їх участі в наданні фінансових послуг, пов'язаних із послугами емітента, що покликаний допомогти національним органам влади у розумінні та розвитку регуляторних та наглядових заходів щодо діяльності VA та VASP. Окремі повноваження щодо допомоги суб'єктам приватного сектору, які прагнуть брати участь у діяльності VA, розуміти їх зобов'язання щодо здійснення політики попередження відмивання коштів та фінансування тероризму, і забезпечення способів ефективного виконання вимог законодавства.

Важливо зазначити, що український законодавець визначив, що віртуальні активи є нематеріальним благом, особливості обігу якого визначаються Цивільним кодексом України та цим Законом. Віртуальні активи можуть бути незабезпеченими або забезпеченими. Незабезпечені віртуальні активи не посвідчують жодних майнових або немайнових прав, зокрема права вимоги на інші об'єкти цивільних прав. Забезпечені віртуальні активи посвідчують майнові або немайнові права, зокрема права вимоги на інші об'єкти цивільних прав. Під забезпеченням віртуального активу розуміється посвідчення ним майнових або немайнових прав, зокрема права вимоги на інші об'єкти цивільних прав. Забезпечення віртуальних активів не є забезпеченням виконання зобов'язання.

Література:

1. Офіційний сайт ФАТФ. URL: <http://www.fatf-gafi.org/media/fatf/documents/reports/Virtual-currency-key-definitions-and-potentialaml-cft-risks.pdf>. (дата звернення 12.01.2021 р.)
2. Проект Закону «Про віртуальні активи». URL: https://w1.c1.rada.gov.ua/pls/zweb2/webproc4_1?pf3511=69110 (дата звернення 12.01.2021 р.).
3. Легалізація криптовалют: концепція від Мінекономрозвитку. URL: https://buh.ligazakon.net/news/181380_legalzatsya-kriptovalyut-kontseptsiya-vid-mnekonomrozvitku. (дата звернення 20.01.2021 р.).
4. The current state of the legislative ensurance of the market regulation of crypto currency in Ukraine. *Наукові праці Національного авіаційного університету. Серія: юридичний вісник «Повітряне і космічне право»* 2019.№ 3(52). с.95-101.

ПРАВОВІ ЗАСАДИ СПЛАТИ РОЯЛТІ ВІД ГАСТРОЛЬНОЇ ДІЯЛЬНОСТІ

Хатнюк Наталія Сергіївна

професор кафедри публічного та
приватного права, д.ю.н., доцент
Факультету права та міжнародних відносин
Київського університету імені Бориса Грінченка

Левицька Анастасія Андріївна

студентка II курсу
Факультет права та міжнародних відносин
Київський університет імені Бориса Грінченка

Останнім часом все частіше виникає питання захисту прав інтелектуальної власності, особливо авторських прав. Саме тому варто звернути увагу на виплату роялті. Адже, згідно з законодавством автор має право на частку доходів отриманих від використання його твору у вигляді роялті.

Спершу визначимо, що ж таке «роялті». Податковий кодекс визначає роялті – це будь-який платіж, отриманий як винагорода за використання або за надання права на використання об'єкта права інтелектуальної власності, а саме на будь-які літературні твори, твори мистецтва або науки, включаючи комп'ютерні програми, інші записи на носіях інформації, відео- або аудіокасети, кінематографічні фільми або плівки для радіо- чи телевізійного мовлення, передачі (програми) організацій мовлення, інші аудіовізуальні твори, будь-які права, які охороняються патентом, будь-які зареєстровані торговельні марки (знаки на товари і послуги), права інтелектуальної власності на дизайн, секретне креслення, модель, формулу, процес, права інтелектуальної власності на інформацію щодо промислового, комерційного або наукового досвіду (ноу-хау). Отже, роялті як платіж за використання (не відчуження) необоротного активу для його (роялті) одержувача є грошовим потоком, який належить до операційної діяльності. Виплата цієї винагороди надає можливість митцям творити музику та популяризувати її на концертах, різних онлайн платформах. [2, п.п. 14.1.225]

Загалом не усі платежі за використання об'єкта інтелектуальної власності відносяться до роялті. Не вважаються роялті платежі, отримані як винагорода за користування програмою для комп'ютерів, якщо умови використання обмежені функціональним призначенням такої програми та її відтворення обмежене кількістю копій, необхідних для такого використання (використання "кінцевим споживачем"). Не є роялті кошти за придбання примірників, а саме екземплярів та копій об'єктів інтелектуальної власності, і в електронній формі також, для використання за своїм функціональним призначенням для кінцевого споживання або для перепродажу такого примірника (копії, екземпляра) та за купівлю речей

(у тому числі носіїв інформації), в яких втілені або на яких містяться комп'ютерні програми, які обмежені функціональним призначенням або екземпляри об'єктів інтелектуальної власності. Та інші платежі вказані у ПК України [2, п.п. 14.1.225].

Загалом світова практика свідчить, що роялті це головне джерело прибутку автора. Тому, по всьому світу для стимулювання розвитку мистецтва і технологій приділяється особлива увага виплатам авторської винагороди. Діджиталізація теж сприяє становленню та розвитку музикантів. По-перше, завдяки соціальним мережам виконавці мають прямий контакт зі своєю цільовою аудиторією, що допомагає їм поширювати свій контент та навіть залучати слухачів до самого процесу за допомогою прямих трансляцій та різних опитувань. Також великої популярності набирають стрімінгові сервіси, такі як Apple Music та Spotify. З кожного користувача знімається невелика щомісячна плата за легальне прослуховування музики. На таких сервісах можна знайти як і відомих артистів, так і зовсім молодих нішевих, які тільки набирають популярності. Також є різні рейтинги та підбірки пісень. Все це популяризує та розвиває музикантів, надаючи їм можливості працювати далі.

Також важливо, щоб виконавці реєстрували себе як ФОП або були частиною певної юридичної особи, адже це значно спрощує отримання роялті за свою творчу діяльність. На жаль, в Україні досить мало виконавців офіційно займаються своєю діяльністю, більшість надає перевагу залишатись у тіні. Загалом за опитуванням агенції музичного консалтингу Soundbuzz у рамках проекту «Дослідження музичного ринку України та його зовнішньоекономічних перспектив» програми «Аналітика культури» за підтримки Українського культурного фонду від 2020 року 44,1% з опитаних працюють «у тіні». І лише 35,3% зареєструвались як фізичні особи-підприємці. [7, с. 87]

Сума авторської винагороди (роялті) розраховується відповідно до Постанови Кабінету Міністрів України від 18 січня 2003 р N 72 «Про затвердження мінімальних ставок винагороди (роялті) за використання об'єктів авторського права і суміжних прав». Ставки винагороди (роялті) нараховуються як відсоток від суми валового збору, що надходить від продажу квитків за публічне виконання одного твору або програми, або доходів, отриманих з того виду діяльності, в процесі здійснення якої відбувається використання творів, а в разі відсутності таких доходів - загальної суми витрат на проведення заходу, при здійсненні якого відбувається використання твору літератури і (або) мистецтва. [8]

Загалом у науці виділяють 4 види роялті: паушальний платіж, періодичні роялті, мінімальні роялті, роялті зі змінною ставкою.

Паушальний платіж є фіксованою сумою та може сплачуватися як одноразово, так і частками, але звичайно на початковій стадії дії ліцензійного договору. Сплату лише паушального платежу застосовують у випадках, коли

ліцензіатом є фірма, невідома на ринку, і є сумніви, чи вдасться їй налагодити успішний випуск і комерційну реалізацію ліцензійної продукції, а також у випадках, коли вкрай складно проконтролювати обсяг випуску ліцензійної продукції (є ризик неотримання ліцензіаром даних щодо випуску продукції).

- *Періодичні роялті* – найбільш розповсюджений вид платежу, що визначається як відсоток від::

- ціни продажу продукції або чистої ціни продукції, що визначається як ціна продажу продукції без вартості податків, перевезення, страхування, інсталяції;

- прибутку до оподаткування або чистого прибутку; числа виробів, вироблених за ліцензією;

- загальний обсяг продукції, що вироблена ліцензіатом (кілограми вироблених матеріалів, літри красителів, кілометри оптоволоконна тощо);

- вартість ліцензованих виробів.

У випадку ліцензування процесу для бази роялті найбільш часто застосовується обсяг виробництва, що наводиться через вагу, об'єм, квадратні метри, погонні метри, тощо.

Мінімальні роялті це нижня межа ставки роялті, що відповідає мінімальній розрахунковій ціні ліцензії, на яку може погодитися ліцензіар, щоб покрити витрати, які пов'язані з розробкою ОІВ та продажем ліцензії, в тому числі витрати на проведення маркетингових досліджень, виплату винагороди авторам ОІВ, ноу-хау, право використання яких надається ліцензіату.

Мінімальні роялті застосовуються звичайно як застереження при неосвоєнні предмету ліцензії ліцензіатом у строк та невипуску продукції з застосуванням ОІВ. При цьому як альтернатива розірванню договору може встановлюватися на певний строк можливість сплати ліцензіатом мінімальних роялті.

Роялті зі змінною ставкою використовується для різних обсягів виробництва продукції з застосування об'єктів інтелектуальної власності. При збільшенні обсягів виробництва звичайно ставка роялті зменшується. Також ставка роялті може зменшуватися при збільшенні обсягів продаж.

Найбільш високі ставки роялті, а саме до 30%, застосовуються, якщо предмет ліцензії надійно захищений пакетом охоронних документів у різних країнах світу. Продаж незапатентованої розробки, як правило, знижує ставку роялті, адже зберегти в таємниці незахищену інформацію, враховуючи реінжиніринг досить важко. У зв'язку з тим ліцензія на "ноу-хау" у світовій практиці найчастіше лише доповнює ліцензію на використання винаходу, іншого ОІВ, для якого отримано охоронних документ.

На визначення ставки роялті впливають вид та строк дії ліцензійного договору. Більш високі ставки роялті (на 1-2%) приймають для виключної

ліцензій у порівнянні з невиключною ліцензією. При цьому відсоток відрахувань тим менше, чим більше строк дії ліцензійного договору.

Автором Russell L. Parr [2] проаналізовані судові рішення місцевих судів США 1990—2004 рр. Аналіз 107-и судових рішень дозволив зробити висновок щодо переважно більших ставок роялті, які визначаються судами у порівнянні з середніми фактичними ставками роялті. Відповідні середні ставки, визначені судами, становлять для всіх галузей 11 %, зокрема для хімічної галузі — 7 %, комп'ютерної та електронної індустрії — 29 %, електротехніки — 4 %, виробництва машин та механізмів — 9 %, обладнання для транспорту — 7 % тощо. [6]

Висновок:

Отже, в Україні такий платіж як роялті тільки розвивається і набирає популярності, у той час, як в інших країнах роялті становлять основний дохід музикантів. Важливо популяризувати цю тему задля підвищення правосвідомості громадян, щоб більше музична індустрія нашої країни розвивалась швидше і збалансованіше. Питання виплати роялті стоїть не лише у майновому сенсі, а й також зміцнить і підвищить статус митців та надасть їм поштовх рухатись далі.

Список використаних джерел:

1. Податковий кодекс України № 2755-VI від 02.12.2010 URL: <https://zakon.rada.gov.ua/laws/show/2755-17#Text> (Дата звернення: 13.03.2021)
2. Закон України «Про стандартизацію» № 1315-VII від 05.06.2014 URL: <https://zakon.rada.gov.ua/laws/show/1315-18#Text> (Дата звернення: 13.03.2021)
3. Постанова Кабінету Міністрів України від 3 жовтня 2007 р. №1185 «Про затвердження Національного стандарту №4 "Оцінка майнових прав інтелектуальної власності"» URL: <https://zakon.rada.gov.ua/laws/show/1185-2007-%D0%BF#Text> (Дата звернення: 13.03.2021)
4. Рудницький В.С.Вагнер І.М. «Роялті: Особливості обліку на вітчизняних підприємствах» (Дата звернення: 13.03.2021) URL: <http://dspace.wunu.edu.ua/bitstream/316497/29558/1/121.PDF>
5. Рекомендації щодо визначення ставок роялті у міжнародних договорах про передачу технологій / Трансфер технологій та охорона інтелектуальної власності в наукових установах / Ю.М. Капіца, К.С. Шахбазян, Д.С. Махновський, І.І. Хоменко / За ред. Ю.М. Капіци.— К.: Центр інтелектуальної власності та передачі технологій НАН України , 2015.— С. 202–236. URL: http://ipr.nas.gov.ua/wp-content/uploads/2019/02/Kapitsa._Aralova_Vyznachennya_stavok_royalti_u_mizhna_rodnykh_dogovorakh_pro_peredachu_tekhnolohiy_2015.pdf (Дата звернення: 13.03.2021)

6. Parr R. Royalty Rates for Licensing Intellectual Property. John Wiley & Sons, Inc., 1 edition. — April 6, 2007. — 240 p

7. Агенція музичного консалтингу Soundbuzz у рамках проєкту «Дослідження музичного ринку України та його зовнішньоекономічних перспектив» програми «Аналітика культури» за підтримки Українського культурного фонду від 2020 року URL: <https://soundbuzz.com.ua/images/research/Study%20of%20the%20Music%20Market%20of%20Ukraine%202020.pdf>

8. Постанова Кабінету Міністрів України «Про затвердження мінімальних ставок винагороди (роялі) за використання об'єктів авторського права і суміжних прав» від 18 січня 2003 р №72

ТЕОРЕТИЧНІ АСПЕКТИ ІМПРОВІЗАЦІЇ ЯК ВАЖЛИВОЇ СКЛАДОВОЇ ОРАТОРСЬКОГО МИСТЕЦТВА

Чикун Тетяна Михайлівна

студентка 1 курсу Навчально-наукового інституту права
Національний університет водного господарства та природокористування

У сучасному світі здатність гарно, а головне, доступно та чітко висловлювати власну думку, нові ідеї чи важливу інформацію на загал, є не просто позитивною рисою. Таке вміння відкриває для людини безліч можливостей не тільки у повсякденному житті, а також має попит серед роботодавців та відіграє не останню роль в науковій діяльності.

Пріоритетним завданням кожного хорошого оратора є лаконічно почати, не «згубитись» в середині та добре завершити власну промову. На жаль, не можливо контролювати абсолютно всі аспекти виступу. На нашу думку, навіть якщо трапилась певна курйозна ситуація, або сценарій, за яким працює промовець, раптово дає збій, слід застосувати імпровізацію.

Власну думку про імпровізацію у своїх працях висвітлили такі науковці, як В.Громовий, К.Джонстон, Д.Еббот, Р.Медсон, Е.Моліна, С.Нахмановіч, О.Новак, Н. Саранді, І. Томан, Є.Фролова, П.Харіган, С. Шипунов та інші.

Імпровізацію можна застосовувати в багатьох ситуаціях. Її є багато видів, але в нашій роботі ми проаналізуємо аспекти словесної імпровізації.

Звертаючись до літературознавчої енциклопедії авторства Ю.І. Ковальова ми можемо побачити чітке визначення того, що ж таке імпровізація, а саме: «...різновид творчості, який здійснюється швидко, без попередньої підготовки шляхом фіксації вільного потоку асоціацій» [1].

Погоджуємося з думкою керівника «Університету риторики і ораторської майстерності» С. Шипунова, що «словесно імпровізація – це не марнослов'я... Це мистецтво. яке не раз виручало оратора під час виступу» [2].

О.Новак чітко визначив переваги використання такого методу - «Імпровізуючи, промовець може уникати непотрібних пауз, легко відповідати на запитання слухачів, чи уникати (ухилитися від) незручних запитань. Репліка з залу, вдало миттєво використана, викликатиме хороше емоційне враження у слухачів, сприятиме емпатичному спілкуванню з аудиторією» [3].

Зазначимо, що не можна завжди покладатися лише на імпровізацію, адже потрібно володіти високим рівнем ораторської майстерності. Тут буде доцільно згадати слова Е.Фролової, яка в своїй статті зазначила надзвичайно важливий момент: «... якщо говорити про риторику, як мистецтво ефективного мовлення, то найвищим рівнем його володіння слід визнати рівень імпровізації, який можливий лише при оволодінні попередніх рівнів майстерності» [4].

Про проблеми постійного використання лише методів імпровізації в своїй книзі також вказав вже вищезгаданий С. Шипунов: «...якщо використовувати словесну імпровізацію, як основний інструмент, а не як допоміжний то можна

легко з'їхати в марнослів'я» [5]. Його слова мають пам'ятати всі оратори-початківці, які можуть часто забувати про підготовку до виступів.

Узагальнивши всі наукові погляди, ми можемо уточнити визначення поняття «імпровізація» як *інструмент надання виступу присмної енергетики, подолання непотрібних пауз та запитань, що можуть збити оратора з промови.*

Отже, надмірне використання імпровізації призводить до марнослів'я та перенавантаження виступу лишньою інформацією. Використання імпровізації доцільне лише в окремих моментах, як допоміжна сила під час публічного виступу.

Перспектива подальшого дослідження може бути спрямована на вивчення окремих методів застосування словесної імпровізації.

Список літератури

1. Ковалів Ю. І. Літературознавча енциклопедія : у 2 т. Київ : ВЦ «Академія», 2007. 418 с.
2. Шипунов С. Харизматичний оратор: Москва ЗАО: «Локус Станди», 2007. 82 с.
3. Новак О. М. Імпровізація у публічних виступах: URL: <https://kumlk.kpi.ua/node/1814>
4. Фролова Е.В. методи ораторської імпровізації: URL: <https://cyberleninka.ru/article/n/priemy-oratorskoy-improvizatsii/viewer>
5. Шипунов С. Харизматичний оратор: Москва ЗАО: «Локус Станди», 2007. 87 с.

ПРОБЛЕМИ КАДРОВОЇ ПОЛІТИКИ В ОРГАНАХ ЮСТИЦІЇ РАДЯНСЬКОЇ УКРАЇНИ У ПЕРІОД 20-Х РОКІВ

Шевченко Юлія Валеріївна,

здобувач третього (PhD) рівня вищої освіти
кафедри теорії, історії права і держави

та конституційного права

Університету державної фіскальної служби України

Вивчення органів юстиції України належить до перманентних завдань вітчизняної історико-правової науки. Актуальність такого роду наукових пошуків суттєво зростає на етапі становлення України як правової держави, коли в процесі нині актуальної реорганізації органів юстиції з метою раціонального вирішення практичних питань доцільно, насамперед, досліджувати власний історичний досвід.

Важливого значення набувають завдання реформування системи юстиції України, приведення її до світових стандартів демократичної правової держави. Одним з найголовніших серед них є здійснення комплексу заходів, спрямованих на вдосконалення та оптимізацію штатної структури, покращення роботи з персоналом, принципів його відбору, підготовки та розстановки.

Дослідження цієї проблеми надає значний матеріал не лише для наукових узагальнень, а й для визначення напрямків удосконалення роботи з персоналом органів юстиції України, організації та діяльності правоохоронних органів.

Слід зазначити, що протягом 1920-х років спостерігалися хитання у ставленні до працівників установ, підпорядкованих Народному комісаріату юстиції (далі – НКЮ) від революційно-нігілістичного сприйняття їх професійної підготовки до визнання необхідності набуття ними кваліфікації. Радянський проект побудови системи юстиції відповідно до нових ідеологічних настанов включав певне бачення соціальних параметрів тих, хто мусив працювати в означеній системі. Головними критеріями відбору ставали членство у правлячій партії та пролетарське походження.

Однак специфіка роботи комісаріату, особливо за умов ускладнення соціальних стосунків під час НЕПу, змушувала шукати золоті середини між затребуваними радянською владою параметрами та професійними знаннями й досвідом. З огляду на останнє, у структурі НКЮ працювало значно більше дореволюційних спеціалістів, порівняно з іншими правоохоронними органами [1, с. 168]. Відповідно, головний урок радянської влади після приходу її до влади, вбачався в негайному знищенні старого суду й інших органів юстиції та створенні нового пролетарського суду. А замість старих чиновників суддями пропонувалося поставити робітників і селян, відданих «справі революції».

У Конституції СРСР і конституціях радянських республік наголошувалося, що суд є незалежним і підкоряється лише закону. Однак потрапити на посаду судді можна було лише за умови вступу до лав комуністичної партії. Партійна ж

дисципліна передбачала цілковите підпорядкування професійних і особистих інтересів комуністичній ідеології [2, с. 15].

Монополія більшовицької партії позначилася, серед іншого, на здійснюваній в органах кримінальної юстиції кадровій політиці. Будуючи державу, котрою змогла б керувати й кухарка, компартійно-радянське керівництво заповнювало штати нових установ юстиції не кадрами юристів, а політично перевіреними, відданими більшовизму непрофесіоналами. Однак практика, усупереч усім сподіванням, показала, що така стратегія не мала наслідком формування ефективної для держави юридичної бази [3, с. 21]. Завдання та характер діяльності юстиції, як і правоохоронних органів загалом, визначалися ідеологією та партійними лозунгами. Зазвичай, політична доцільність домінувала над професійністю.

Процес розв'язання кадрової проблеми в органах юстиції Радянської України проходив безпосередньо під керівництвом і контролем з боку більшовицької партії, яка надсилала своїх представників передусім у різні повіти УСРР, що спеціалізувалися на промисловому й аграрному виробництві, тому були пріоритетними в питанні наведення «революційного порядку» [4, с. 116].

Стосовно кадрової політики, то на відміну від Положення про народний суд 1920 року, котре ще передбачало необхідність теоретичної підготовки кандидата на посаду судді, Положення про судоустрій УСРР від 16 грудня 1922 року та Положення про судоустрій УСРР від 23 жовтня 1925 року як критерій добору вже передбачали альтернативу: або стаж (не менше двох років) відповідальної політичної роботи в робітничо-селянських громадських, партійних організаціях, або два роки стажу практичної роботи в органах радянської юстиції на посадах не нижче слідчого. Така кадрова політика призвела до того, що більшість осіб, які посіли відповідальні посади в органах юстиції, були випадковими. Вони не мали необхідної юридичної підготовки, а інколи були зовсім непридатними для здійснення правосуддя за моральними та особистими характеристиками [5, с. 92].

Для прикладу, на основі висновків за результатами прокурорського обслідування стану революційної законності по Луганській окрузі, губернський прокурор Донбасу Макаренко вважав за необхідне просити окружний виконком визнати за необхідне відкриття короткотермінових курсів з метою підготовки нових кадрів працівників суду та слідства та перепідготовки в них наявного складу працівників [6, арк. 42].

В умовах НЕПу судовий апарат, на котрий були покладені важливі завдання проведення слідства, виявлення винних та засудження їх у відповідності з законами радянської держави, виявився нездатним підтримувати авторитет радянської судової влади на відповідному рівні. Домінування класово-партійного підходу в процесі комплектації судових установ вплинуло на їх дієздатність. Складні економічні умови ставали причиною плинності кадрів і перетворювали багатьох місцевих працівників судових установ у злочинців.

У 1927–1928 роках за суди «взялись». Для того, щоб підняти авторитет судових установ, запроваджувалася практика виїзних сесій, регулярних звітів працівників судів і прокуратури на зборах робітничих і селянських колективів,

поширювалася критика й самокритика та співробітництво з пресою для популяризації роботи. Апарати прокуратури, судів і слідчих дільниць почали зміцнюватися за рахунок «висуванців» із виробничих підприємств. Вони поповнювали органи суду, прокуратури, міліції за рахунок спеціально висунутих парткомом перевірених робітників і селян, котрі довели «революційність» своєї свідомості [7, с. 41, 88]. У процесі формування органів суду саме робітники та селяни в першу чергу залучалися до складу останніх [8, арк. 53, 54]. А з огляду на відсутність у них відповідної освіти та кваліфікації, при окружних виконкомх передбачалося відкриття короткотермінових курсів з метою підготовки нових кадрів працівників суду та слідства [6, арк. 41, 42].

Отже, із сказаного вище можна зробити такі висновки:

1. Кадрова політика в органах юстиції Донбасу протягом 1925–1930-го років здійснювалася відповідно до більшовицької партійної доктрини. Процес зламу старої системи юстиції та формування проекту побудови системи юстиції наново, відповідно до нових ідеологічних настанов, включав певне бачення соціальних параметрів тих, хто мусив працювати в означеній системі. Головними критеріями відбору ставали членство у правлячій партії та пролетарське походження. Зокрема, пріоритет мали робітники та селяни навіть без відповідної освіти.

2. При комплектації органів юстиції, насамперед, враховувалася не фаховість, а політична відданість ідеям більшовизму. Від кандидатів не вимагалася наявність юридичної освіти, достатньо було поверхово знати радянське право та радянську політику, що забезпечували класовий підхід. Домінування класово-партійного підходу в процесі комплектації судових установ вплинуло на їх дієздатність. Складні економічні умови ставали причиною плинності кадрів і нерідко перетворювали багатьох місцевих працівників судових установ у порушників закону.

Список літератури:

1. Міхеєва О. К. Становлення та функціонування правоохоронних органів УСРР (1921-1928 рр.) : історичні аспекти : монографія. Донецьк, Східний видавничий дім. 2011. 456 с.

2. Фіолевський Д. П. Судова влада і правоохоронна система в Україні : навч. посібник. [вид. 2, випр. і доп.]. Київ, Кондор. 2006. 322 с.

3. Губар С. В. Становлення і розвиток органів дізнання і досудового слідства в Україні. 1917-1960-ті роки : автореф. дис. ... канд. юрид. наук : 12.00.01. Київ, 2003. 19 с.

4. Міхеєва О. К. Основні напрямки та засоби вирішення кадрового питання в правоохоронних установах Донбасу в роки непу. *Нові сторінки історії Донбасу*. Кн. 6. 1998. С. 109-118.

5. Лозовий В. О. Еволюція етносу юриста в Україні (історичний та соціально-психологічний нарис). Харків, Право. 2011. 264 с.

6. Спр. 24 : Протоколи та резолюції засідання бюро окружних виконкомів і акти обслідування діяльності прокуратури та судів й стану революційної законності. 1924-1925 рр., 45 арк.

7. История милиции Украинской ССР в документах и материалах. [Под ред. П.П. Михайленко]. Київ, 1969. Т. 1 : 1917-1937 гг. 884 с.

8. Спр. 22 : Циркуляри Донецького губернського комітету партії про боротьбу з порушеннями революційної законності. Протоколи засідань президії Донецької губернії контрольної комісії комуністичної фракції Донецького губернського виконкоми про перевибори сілрад і райвиконкомів, про передачу частини губернських закладів округам та про ліквідацію деяких губвідділів до розформування губерній. 1924-1925 рр., 101 арк.

ПРОБЛЕМНІ ПИТАННЯ ВИЗНАЧЕННЯ ПРАВОВОГО ПОЛОЖЕННЯ ВАНТАЖООДЕРЖУВАЧА ЗА ДОГОВОРОМ ПЕРЕВЕЗЕННЯ ВАНТАЖУ

Юзік Владислав Віталійович

Студент 3 курсу 4 груп
Військово-юридичного інституту
Національного юридичного університету
імені Ярослава Мудрого

Колісникова Ганна Вячеславівна

к.ю.н., доцент кафедри цивільного права № 2
Національного юридичного університету
імені Ярослава Мудрого

Транспорт відіграє важливе значення в життєдіяльності будь-якого суспільства, оскільки забезпечує територіальне переміщення людей та вантажів, що є дуже важливою частиною сучасного глобалізованого світу. Одним з найпоширеніших транспортних відносин є відносини перевезення, що включають у себе, зокрема, перевезення вантажу, пасажирів, пошти, та інших речей.

У зокрема у частині 1 статті 909 Цивільного кодексу України законодавець визначає, що «за договором перевезення вантажу одна сторона (перевізник) повинна доставити довірений їй другою стороною (відправником) вантаж до місця доставки зазначеного у договорі та видати його особі, котра володіє правом одержання цього вантажу (одержувачеві), а відправник у свою чергу зобов'язується сплатити за перевезення вантажу за встановлену договором плату» [1].

З цього визначення вбачається, що одним із учасників вказаного правовідношення є вантажоодержувач, якому перевізник і повинен видати вантаж котрий був довірений йому відправником. При чому, у цивілістичній доктрині точаться дискусії стосовно правового положення вантажоодержувача в договорі про перевезення вантажу, яка зумовлена тим, що законодавство наділяє вантажоодержувача певними правами та обов'язками, що пов'язані з отриманням вантажу, однак при цьому у разі, якщо вантажоодержувачем та вантажовідправником є різні особи, виникає певна колізія, оскільки вантажоодержувач, хоча й не бере участі у виникненні договірною зобов'язання, є його обов'язковим суб'єктом та набуває відповідні права та обов'язки.

З цього приводу в правовій доктрині наявні декілька точок зору. Так, Яічков К.К., вважає, що договір перевезення вантажу є договором котрий направлений на вигоду вантажоодержувача [2].

Натомість, Кулаков В. В. зазначає, що наявність у вантажоодержувача самотійних прав, обов'язків та майнової відповідальності щодо перевізника дозволяє зробити єдиний правильний висновок про те, що він та

вантажовідправник разом є однією стороною зобов'язання з перевезення – замовником цієї послуги [3].

Проте, дану точку зору не можна повністю прийняти, оскільки в такому випадку стає незрозумілим, чому вантажовідправник та вантажоодержувач мають різні права та обов'язки, а останній взагалі не бере жодної участі в укладенні договору перевезення вантажу, стороною якого він являється.

Окрім того, серед вчених наявна думка про те, що договір перевезення вантажу є тристороннім, і вантажоодержувач в ньому є окремою стороною, яка набуває свій статус з моменту отримання коносаменту. Таку думку висловлює, зокрема, Егізаров В. А. [4].

У той же час вважаємо, що даний договір не можна розглядати як тристоронній, оскільки частина 4 статті 202 Цивільного кодексу України передбачає: «Дво, або багатостороннім правочином є погоджена дія двох або більше сторін», з чого вже і випливає те, що вказаний договір не є тристороннім, оскільки вантажоодержувач не бере жодної участі в укладенні такого договору та погодженні його умов. Так само, вантажоодержувач не надає оферту чи акцепт на укладання договору перевезення вантажу [5].

Більше того, стаття 909 Цивільного кодексу України прямо говорить про наявність у договорі перевезення вантажу лише двох сторін – вантажовідправника та перевізника.

На нашу думку, найбільш слушною є думка про те, що договір перевезення у випадку, якщо відправник та одержувач вантажу є різними особами, є двостороннім договором на користь третьої особи, що в свою чергу можна обґрунтувати наступним:

Положенням частини 1 статті 636 Цивільного кодексу України передбачають, що «договором на користь третьої особи є договір, в якому боржник зобов'язується виконати свій обов'язок на користь третьої особи, котра встановлена або не встановлена у договорі».

З аналізу вищевказаних норм можна зробити висновок про те, що вантажоодержувач є третьою особою, яка здійснює односторонній правочин з прийняття вантажу від перевізника, та щодо якої перевізник має зобов'язання з передачі вантажу, яке надане йому вантажовідправником.

З огляду на викладене, можна вважати, що такий договір як договір перевезення вантажу являється двостороннім договором, сторонами в якому є вантажовідправник та перевізник, який укладений на користь третьої особи – вантажоодержувача, котра володіє самостійними правами, зокрема, щодо отримання вантажу від перевізника, наданого відправником.

Список використаних джерел:

1. Цивільний кодекс України від 16.01.2003 № 435-IV [Електр. ресурс] // Режим доступу: <https://zakon.rada.gov.ua/laws/show/435-15#n3186>
2. Яічков К.К. Договір залізничної перевезення вантажів по радянському праву. М., 1958. С. 144.
3. Кулаков В.В. Зобов'язання і ускладнення його структури в цивільному праві Росії Монографія. – М.: РАП, 2009

4. Егизаров В.А. Транспортне право :підручник . 8-е видання., доп. и перероб. М.: Юстицінформ, 2015.

5. Лукасевич-Крутник І. Одержувач вантажу як учасник договірних відносин з надання транспортних послуг /І.Лукасевич-Крутник // Підприємництво, господарство і право. 2019. № 1. С. 8-13.

PROBLEMS OF BALANCE OF THE GLOBAL TRADE MARKET

Primachev N.

Ph.D (Economics) professor
National University "Odessa Maritime Academy"

Stakhov A.

Graduate student (Economics),
National University "Odessa Maritime Academy"

One of the main factors of directions of globalization processes is strengthening of international division of labor. This process is known to be based on the priorities of foreign trade relations [1]. At the same time, the differentiation of innovative directions for the development of the economy of states [2], the inconsistency of the formation of price factors in commodity and energy segments, as well as political factors, is clearly manifested in Venezuela and in Ukraine. Therefore, the problems of imbalance of development and economic relations are reliably formed, which is demonstrated by the United States as for relationship with China. All of this is negatively changing the balance of maritime market.

At the same time, one of the most important conditions for the rational development of globalization processes is the optimality of the state of capital assets of the maritime transport industry both from the position of macroeconomic and business interests. However, the main problem is deemed to be asymmetry of the priority value of a separate region in the system of development optimization and accessibility to investment resources. Therefore, investment flow management centers are formed on the basis of lending or formation of corporate ownership. The latter is particularly clearly traced in creating concession projects in the global port area and in the formation of grain terminals in the ports of Ukraine.

The particular importance of any national subsystem is acquired by the issue of equal participation in the "non-sanction" world trade. According to the WTO system, the import duty on agricultural products is limited, which allows high-performance enterprises position to be resistant in the global market. The weakness of the Ukrainian agricultural sector in the first years of political independence demanded the use of a barrier duty in the amount of 60 percent. Nevertheless, imports of agricultural products exceeded the limit of both, - economics and food's security.

Only on the basis of the actual use of land potential and with the connection of foreign investment, Ukraine becomes one of the grain export leaders in the global market. However, the problem of the increase of cargo flow remains the same. Importing transport services in the form of attracting a foreign tonnage within 90 percent increases the costs of the agricultural sector.

The use of the principle of assessing the country's involvement in global economic relations on the main criteria within 90 percent of GDP, first, demonstrates the ignoring of the interests of all states, regardless of the scale of participation in the international division of labor. Secondly, it rejects the importance and problem of solving the principle of socio-economic balance with the legitimacy of access to natural resources to all of the users. Territorial accessibility for some should be equalized by the cost availability for the others. Taking all of this into account it should be necessary to form a rating of annual globalization relations. The adopted quantitative estimates are reflecting the process quite formally.

The global economy has a complex internal structure, which reflects its individual parties and development. This concerns both the nature of the participation of individual countries in the international division of labor and the principles of standardization and regulation of economic relations in the global economy [3].

In the long term, the differentiation of the availability of commodity and energy resources significantly affects the change in the production structure of the economy of individual countries. Changing relative prices for individual commodity groups leads to a change in their distribution. With the increase in price characteristics, the expansion of production facilities in energy-intensive activities is slowed down. This caused the restructuring of the Industry of Japan, Germany and Belarus. Thus, differentiation of economic growth in countries and sectors within countries is being formed.

As for economics, the XXI century is characterized by a dynamic change in the structure of international trade. This is predetermined by a feature of the development of individual countries, which affects the increasing parameters of the transport complex. In cargo traffic, the role of the commodity mass requires urgency of the delivery. The role of raw materials is reduced not only because of their limitations, but, first of all, due to the priority of the development of resource-saving technologies in accordance with the principles of sustainable development. It is noted to optimize the carrying capacity of the vessels of the merchant fleet specializing in the carriage of the main groups of goods [4].

The economics growth rates of industrialized countries are due to real demand processes, cash and availability of raw materials and energy resources. At the same time, as can be seen from the nature of the rate of economic growth, real cyclical development is manifested. Structural crises in the global economy (raw materials, financial, energy) aggravated the cyclic forms of development of global and national economies. In this process, the policy is allocated to intensify the actions of all types of transnational companies. This forms the need for special control of the state of the socio-economic system of developing countries. At the same time, the danger is caused by an attempt to focus the management of the economy in the hands of multinational investors, seeking to expand the position and maintaining their own capital assets. Therefore, it is important when a multi-term positioning prioritization takes into account current national goals.

Among the problems of balance of maritime markets, the principle of uneven implementation of innovative technologies on shipping companies and ports belonging to multi-level states on economic development is occupied by a special place.

Therefore, the most important task is to improve development management regarding the dynamism of cargo flows under the structure and certain directions. The reducing of the cargo delivery time should be recognized as the main criterion of balance.

References:

1. Krugman P. R. (2003) *Mezhdunarodnaya ekonomika [International Economics]*. – St. Petersburg: Peter, 832.
2. Kristensen K. (2015) *Chto dalshe? Teoriya innovatsiy kak instrument predskazaniya otraslevykh izmeneniy [What's next? Innovation theory as a tool for predicting industry change]* – Moscow: Alpina Publisher, 400.
3. Pugel T. A. (2003) *Mezhdunarodnaya ekonomika [International Economics]* – Moscow.: Case and Service, 800.
4. *Review of Maritime Transport, 2008 Report by The UnCTAD Secretariat // United Nations New York and Geneva: (2019), 184.*

INTEGRATION STRATEGIES FEATURES IN THE GLOBAL MARITIME MARKET

Prymachova Nataliia

Ph.D (Economics), Associate Professor
National University "Odessa Maritime Academy"

Kuzmenko Kateryna

Postgraduate in Management
National University "Odessa Maritime Academy"

The results and costs ratio by subsystems, the transportation process capital intensity and the shipping companies transport fleet deadweight concentration are changed by integration processes in the maritime trade market system. In this aspect, it is necessary to take into account that in commercial shipping the nature of the relationship between the enterprise management and the ship's crew, which is able to provide the transportation process in the current conditions, becomes fundamentally important [1]. This is especially important in modern multinational crews that have to delegate certain functions.

At the same time, there is a principle that the global goal of the functional activity and development of sea transport enterprises which serve international cargo flows is to maximize foreign exchange earnings. The goal of the maritime trade participants and the participation expansion in the international labor division is considered to be the commodity and money turnover optimization on the comparative advantage basis. Ultimately, the cash flow based on commodity exchange operations comes to the fore. Therefore, both the maritime transport development level and the country positioning in the international economy are determined by goods and transport services export efficiency. This is how a maritime transport policy is formed for most states with a sufficient integration strategy.

Therefore, the export-import transportation optimization and the transport services export maximization based on the products competitiveness and the transportation integration technology should be considered as one of country's economic development target indicators.

In this aspect, the costs classification features in the investment appraisal system should be noted [2, p. 55]. They can be used when a long-term positioning strategy in the freight market sector based on an active integration policy is developing. Operating costs, finance costs and capital costs are highlighted.

Capital costs are those that will create economic benefits during many periods. They include cash flows generated by the shipping registers of countries that use the principle of reflagging. This takes into account the creation of cash flows on the basis of economies of scale. For example, at one time, the Hong Kong register reduced the initial registration fees and annual tonnage fees by half, taking into account the minimum operating costs. This determines its position in this type of business. Hong Kong has taken one of the leading places among the world's most important maritime

centers. Unfortunately, throughout the entire period of state building, Ukrainian government did not realize the sea transport role in securing a position in the international labor division.

The provision that "The main logistics function is to improve organizational and economic flows" [3, p. 345] is should be taken into account for the implementation of the strategy for expanding positioning in the freight market system. According to this definition it is important to manage both the goods and financial results flow and the capital resources of the enterprise. Such management is closely related to the choice of the integration form in the export transport services system.

The tasks and directions of the production potential use optimizing are formed by the dynamic world freight market condition, the increasing role of the shipping companies' integration strategies for the selected positioning strategy implementation. The most important criterion for choosing a development project is the intensity of the maritime transport company capital and labor use.

This condition predetermines changes in the capital and labor cost ratio in the measures structure for the functional activities efficiency improvement. At the same time, two groups of factors should be taken into account. They are a group of technical factors that determine the vessel cost and its productivity and organizational ones that form the shipping company policy regarding the labor regulation and maintenance costs. The possibility of these indicators optimizing is predetermined by the nature of the One Belt - One Road initiative implementation, which determines new approaches to integration processes in servicing West-East cargo flows.

When the economic development strategy of any manufacturing company, including a shipping company, is chosen, attention should be paid to the economic processes feature at the present stage of integration: "Economic growth does not consist in increasing the things production, but in increasing a wealth" [4, p. 42]. For maritime transport companies the latter acts primarily in the company market value formation and the money flow constant formation.

The known dependence of the ships profitability on their carrying capacity predetermined the duration of the carrying capacity limits searching. This especially affected the tanker fleet. Attempts to efficiently operate vessels with a carrying capacity of more than 350 thousand tons turned out to be inexpedient. Exactly the same situation, but in a different range of deadweight, may be the case for other types of vessels.

The system of economic and investment decisions, taking into account entrepreneurial goals and external conditions, need take into account certain requirements for the market condition, which are expressed in the characteristic: "An effective market is considered such, in which the price is determined by a genuine assessment of the investments true value" [3, p. 147]. From these positions attention should be paid to the fact that the Ukrainian economy pace of development in the period of recovery from the collapse is caused by the unjustifiably low labor cost. In general, this process is similar to the period of pre-war economic growth in the USSR. Saving on labor resources predetermines a limited segment of the integration solution to the problem of positioning in the world market.

The criterion of integration programs economic efficiency is used to substantiate the strategy of a shipping company sustainable positioning in the global freight space. With this approach, the criterion predetermines the behavior of the resources owner in the system of maximizing results under the prevailing conditions for the production potential realization.

In this aspect it is necessary to assess all consequences due to the breach of commercial contracts. However, in any case their number is significantly limited when the main forms of integration processes, especially on the basis of multimodal principles of servicing foreign trade cargo flows, are used.

References:

1. Dykstra Don. L. (2005). Commercial Management in Shipping / Don. L. Dykstra. London UK: – Nautical Institute, 496.
2. Damodaran A. (2004). Investitsionnaya otsenka: Instrumenty i tekhnika otsenki lyubyx aktivov [Investment Appraisal: Tools and Techniques for Appraising Any Assets]. – Moskow: Alpina Biznes Buks, 1342. [in Russian].
3. Semenenko A.I. (2003). Logistika. Osnovy teorii [Logistics. Fundamentals of Theory]. – St. Petersburg: Soyuz, 544. [in Russian].
4. Chetvertakova V. (2008). Ekonomicheskiy rost i razvitie [Economic Growth and Development]. – Voronezh: Izd-vo «Istoki», 172. [in Russian].

PERSONNEL DEVELOPMENT AS AN ELEMENT OF ORGANIZATIONAL DEVELOPMENT

Voronina Alevtyna

PhD, Associate Professor
Dniprovsk State Technical University
Kamianske, Ukraine

Burinchyk Oleksandr

undergraduate
Dniprovsk State Technical University
Kamianske, Ukraine

The transformation of the economic system has significantly changed society as a whole, its values, fundamental principles of economic and socio-political activities, forms and methods of governance. However, the main productive force of any society was and remains human resources, which in a market economy become a strategic factor in the success of the enterprise.

The analysis shows that the further development of mankind involves in social production and realizes all the new qualities of man, which is reflected in economics.

The results of research [1-3] show that the more resources are spent on the development of labor potential of the enterprise, the higher its effectiveness: increases the professional level of staff, increases productivity, forms a creative approach to work. Thus, increasing the labor potential of the enterprise through staff development today becomes an item of investment, rather than costs, as it was before.

In modern conditions, the competitiveness of staff is of great importance, which is the ability of each employee and all together as a single body to quickly and effectively perceive and implement various innovations at each stage of the product life cycle.

The tasks of personnel development of the organization are the following:

- implementation of professional training of workers, creation of favorable conditions for effective work of the personnel by introduction of flexible system of continuous postgraduate education of workers;
- organization of production adaptation of personnel, their professional and qualification advancement for realization of the purposes of strategic management;
- ensuring fuller use of the abilities, interests and inclinations of the employee, his educational and professional potential for the implementation of innovations, high technologies, in order to increase the flexibility of the organization, its competitiveness in the market;
- conducting personnel evaluation, application of evaluation results during production adaptation, certification of employees, ensuring the relationship of certification with the strategy of managing the competitiveness of the organization's personnel;
- formation of a positive attitude of staff to the organization, its management as a

result of purposeful career planning of employees, effective material and intangible incentives for their development, increasing the prestige and attractiveness of the organization among young people and other groups.

The introduction of strategic personnel management in the practice of Ukrainian enterprises faces a number of problems, the main of which are:

- insufficient level of personnel training in the field of strategic management. Modern enterprises do not have managers with deep training in the field of strategic management, and those who have some knowledge in this area do not have sufficient skills to use strategic management tools in practice;

- resistance to strategic change and innovation. The staff in most companies is not ready for radical changes in the personnel management system. This is primarily due to the fact that people want as much stability, confidence in the future, and, as we know, any strategic changes and innovations carry a number of risks that are difficult to predict in the uncertainty of the environment;

- lack of financial resources. To implement strategic changes in the field of strategic personnel management, enterprises need significant financial resources, as the strategic approach requires radical changes in the personnel management system of the enterprise;

- imperfection of the personnel motivation system. Most modern companies use only certain elements of staff motivation, which cannot be an active impetus to intensify staff work. The imperfection of the motivation system is also due to the lack of financial and other resources of the enterprise;

- humiliation of the role of staff in the enterprise. In the strategic approach, staff should be considered as a strategic resource to ensure the competitiveness of the enterprise. However, in most enterprises, personnel are given a secondary role, it is seen only as a workforce needed to perform specific tasks;

- imperfection of the legal framework for personnel management. Modern legislation does not reflect perfect mechanisms for personnel management, as a result of which in many enterprises the staff does not have a decent legal protection;

- insufficient flexibility of organizational management structures. Most modern enterprises have linear, linear-functional or functional organizational management structures that are not able to respond quickly to changes in the external environment. The strategic approach to personnel management involves the introduction of matrix and project organizational management structures that can provide an adequate mechanism for responding to changes in the strategic climate;

- imperfection of style and methods of personnel management. In many enterprises there is an authoritarian, bureaucratic style of management with the use of mainly organizational and managerial management methods, which does not allow to create a favorable atmosphere for the implementation of the concept of strategic personnel management;

- insufficient information support of strategic personnel management. Quality information support is a prerequisite for the success of the enterprise in the field of strategic personnel management. However, today only a small number of enterprises have the necessary amount of information on the basis of which it is possible to make and implement adequate management decisions;

- underdevelopment of corporate culture of the enterprise. The consequence of authoritarianism or excessive liberalism in many companies is the insufficient development of corporate culture, the vocation of which should be to strengthen the corporate family, moral and psychological climate in the team, ensuring a sense of involvement in the affairs of the staff, leading to loss of competitive position.

To reduce the level of risk when using a strategic approach to personnel management in enterprises, it is necessary to systematically study the system of strategic personnel management and develop and implement appropriate corrective measures aimed at strengthening the competitive position of the enterprise.

Implementation of personnel development tasks requires significant resources. Personnel costs are the basis for the development of production and social indicators, the very strategy of development of the organization.

The share of organizations' personnel costs in the cost of products or services has a pronounced upward trend. Therefore, the economic aspects of staff development, measures to ensure a more rational use of employer funds for these purposes are important.

References:

1. Savchenko V. Methodical bases of determining the need for qualified personnel // Ukraine: aspects of labor. – 2003. - №4. – P.23-29.
2. Zavinovska G.T. Labor Economics: A Textbook. – 3rd edition, no remarks. – K.: KNEU, 2007. – 304 p.
3. Zhukovskiy M. O. Labor resources as a component of enterprise competitiveness // Actual problems of economy. – 2007. - №54. – P.54-59.

КРАУДФАНДІНГ ЯК ІНСТРУМЕНТ ПРОСУВАННЯ ІННОВАЦІЙНИХ ТОВАРІВ НА ЦІЛЬОВИЙ РИНОК

Ахтоян Арман Новікович

Король Інна Віталіївна

Сергієнко Олександр Анатолійович

Суботіна Юлія Олегівна

Цибко Наталія Олександрівна

здобувачі освітньо-наукового рівня вищої освіти доктор філософії за спеціальністю 075 «Маркетинг»

Черкаський державний технологічний університет
м. Черкаси, Україна

На сьогоднішній день виробнику на споживчому ринку все складніше утримувати лідируючі позиції. Швидкий розвиток сучасних технологій і посилення конкуренції змушують фірму постійно виводити на ринок все нові інноваційні товари. Цими продуктами можуть бути як модифікації вже існуючих зразків, так і розробки принципово нових. В тому і іншому випадку виробник стикається з необхідністю забезпечення ефективною комерціалізацією інноваційного товару.

Для успішного виведення товару на ринок фірма повинна враховувати, що з розвитком технологій змінюється не тільки саме виробництво інноваційних продуктів, але і їх споживання [1]. При взаємодії з товаром, у споживачів може як формуватися лояльність до бренду, так і вступати в силу ефект втрати (коли споживча корисність товару нижче витрачених на придбання засобів).

Великого значення набуває безпосередня взаємодія зі споживачами, що сприяє чіткому позиціонуванню і просуванню нових товарів. Забезпечення оперативного зв'язку з клієнтами стало можливим з розвитком технологій і бізнесу в Інтернет-середовищі.

Споживачі навчилися здобувати товар, оперативно взаємодіючи з виробниками і оцінюючи якість споживаних благ. Фірма може отримувати думки про свій товар в більш короткі терміни, що дозволяє швидше реагувати на потреби покупців. Навіть в разі несправної або неякісної партії товару, фірма може, в ряді випадків, оперативно усунути неполадки на основі одержуваних відгуків. У деяких сферах ринку, наприклад програмного забезпечення, така взаємодія вже стала частиною «ділової практики».

Інтернет-середовище надає ряд нових, унікальних можливостей для просування і комерціалізації інноваційних продуктів. Застосування Інтернет-майданчиків спрощує процес просування нових товарів, знижує витрати, прискорює і підвищує ефективність взаємодії зі споживачами, дозволяючи розміщувати замовлення в Інтернеті, сприяє укладенню торгових угод споживачів між собою. Це, в свою чергу, змінює образ мислення сучасного

покупця, які починають брати участь в процесі розробки інноваційних товарів, збільшуючи тим самим їх споживчу вартість [2].

Розуміння особливостей Інтернет-майданчиків може допомогти при просуванні і комерціалізації нововведень. Для цього звернемо увагу на те, на підставі яких чинників споживачі роблять покупки на онлайн-ресурсах.

При цьому порядок оформлення замовлення і можливі опції оплати грають так само велику роль для споживачів [3]. Це важливо, тому що застосування Інтернет-майданчиків в маркетингу інновацій може бути пов'язано з таким унікальним фактором, як звернення електронних грошей, які отримують все більше поширення в Україні.

Ці кошти відрізняються від фізичних аналогів і від грошових коштів на банківському рахунку покупця. Споживачі сприймають електронні гроші як вже «витрачені». Вони не відчують «почуття провини» за їх розтрачання, а процес покупки сприймається ними як гра. Більш того, оцінка альтернатив споживачами при виборі Інтернет-площадки або онлайн-магазину ґрунтується на простоті оплати.

В Україні склалося особливе ставлення до електронних грошей. Споживачі воліють розплачуватися готівковими коштами через недовіру до різних форм грошових переказів. Виробник, в цьому випадку, повинен або привернути достатньою довірою, щоб покупці були готові оплачувати його товар електронними грошима, або інтегрувати в процес комерціалізації нововведень всі види платіжних систем. Для цього, часто, різні Інтернет-площадки або сервіси онлайн-гаманців підтримують функцію оплати через торгові автомати. Однак їх розміщення і обслуговування пов'язано з рядом фінансових і бюрократичних складнощів, що обмежує їх кількість навіть у великих містах. В кінцевому рахунку, це призводить до зростання витрат виробника. Додатковою складністю є те, що до автоматизованих систем у споживачів може бути відсутнім довіра при здійсненні операцій.

У фірми є широкий вибір Інтернет-майданчиків, за допомогою яких вони можуть просувати свої нові товари. Однак практично кожна з них виконує тільки обмежений ряд функцій. Наприклад, такі майданчики, як Інтернет-банки, краудінвестинг і краудлендінг використовуються тільки для фінансових цілей: інвестиції в розробку, оплата покупцями товару та ін. Маркетинг на цих майданчиках обмежений, у фірми немає можливості повноцінно займатися просуванням товару.

Інші варіанти Інтернет-майданчиків, наприклад, відеоблогінг, соціальні мережі і поштові сервіси, повинні використовуватися в комплексі, так як в цьому випадку виробник може розраховувати на зацікавленість більшого числа споживачів в своїх товарах. Ці Інтернет-площадки більш придатні для маркетингу інновацій, виступаючи в якості нових інструментів маркетингу. Однак навіть вони не вирішують проблеми подальшої комерціалізації товару, що змушує фірму або використовувати окремі Інтернет-площадки для цих цілей (наприклад, Інтернет-магазини), або шукати такий ресурс, який би дозволив випустити на ринок свій товар. Іноді досить реалізувати хоча б частину продукції і зайняти нішу на ринку.

Для досягнення останнього пропонується розглянути краудфандінг. Багато краудфандінгових майданчиків мають зрозумілий і зручний для споживача інтерфейс, інтегрують в собі практично всі великі соціальні мережі і спрощують процес взаємодії з клієнтами. Як зазначалося вище, це сприяє формуванню позитивного ставлення до товару і фірмі-виробнику з боку споживача. Більш того, маючи в своїй основі оборот електронних грошей, ця система легко функціонує на світовому ринку.

Розглянувши особливості краудфандінга, можна виділити переваги і ризики фірми від його застосування в маркетингу інновацій. До переваг слід віднести наступні позиції:

- інтеграція всіляких Інтернет-технологій, соціальних мереж і т.д., що мають велике значення для клієнтів;
- можливість використовувати всі доступні споживачам способи оплати для участі в краудфандінгом інноваційних товарів. Це дозволяє виробникові розширити свою потенційну аудиторію;
- оперативний збір інформації про ринок і думок про товар;
- кампанія краудфандінга проводиться в середньому від 30 до 60 днів. У разі, якщо виробник не збирає достатньої суми для завершення проекту, він може повернутися на ринок з новим продуктом швидше, ніж його конкуренти;
- зниження витрат на ряд маркетингових операцій (проведення досліджень ринку, взаємодії зі споживачами, просування і реклама нових товарів і т.д.);
- підвищений попит на продукт, створений зусиллями самих споживачів [4].

До особливостей краудфандінга, які мають ризикові складові потрібно віднести:

- можливість невірної інтерпретації інформації, отриманої від учасників краудфандінга. Поширення результатів аналізу даних на весь ринок може привести до помилок при визначенні ринкового попиту на інноваційний товар;
- відсутність гарантії успішного завершення кампанії, що, найчастіше, приводить до повернення зібраних коштів споживачам-спонсорам і втрати часу фірмою;
- майданчики краудфандінга є доступними і прозорими платформами, надаючи конкурентам доступ до інформації про інноваційний продукт;
- на майданчиках краудфандінга (якщо це не приватний сайт фірми-виробника) можуть бути присутніми аналогічні товари від інших компаній або приватних осіб, що загострює конкурентну боротьбу вже на стадії розробки нововведення.
- небезпека переоцінки власних можливостей (запитувана або зібрана сума коштів виявляється недостатньою для реалізації проекту). Це може привести до необхідності повторного фінансування або випуску на ринок нового товару більш низької якості;
- провал або невиконання обіцянок завдають більшої шкоди іміджу фірми.

Таким чином, підбиваючи підсумок, слід зазначити таке.

Застосування Інтернет-ресурсів для сучасного виробника пов'язано з певними складнощами, облік яких необхідний при просуванні інноваційних товарів. Ці труднощі пов'язані, в тому числі і з особливостями поведінки

споживачів на Інтернет-майданчиках, їх активністю як користувачів он-лайн-ресурсів, ставленням до електронних грошей і т.д.

З іншого боку, в наявному різноманітті Інтернет-ресурсів фірмі іноді складно вибрати саме ті з них, які будуть в найбільшій мірою відповідати цілям просування інноваційних продуктів. Найефективніший з наявних у розпорядженні інструментів серед Інтернет-майданчиків - краудфандінг має свою специфіку, облік якої необхідний при організації взаємовідносин зі споживачем в Інтернет-середовищі.

Незважаючи на те, що краудфандінг пов'язаний з прийняттям фірмою на себе певні ризики, компаніям вигідно застосовувати його як інструмент просування інноваційних товарів на цільовий ринок. Цей інструмент дозволяє виробникові економити час і кошти для розробки нововведень і проведення маркетингових досліджень.

Література:

1. Лапідус Л.В. Краудсорсінг і краудфандінг. Маркетингове просування проектів, продукції і послуг // Вісник фінансового університету. 2016. №4 (94). С. 32-41.
2. Фірсанова О.В., Байков В.Г. Класифікація нововведень в маркетингу інновацій з урахуванням рівноваги в поведінці споживача // Науковий огляд. 2016. № 9. С. 165-174.
3. Фірсанова О.В., Байков В.Г. Маркетингове обґрунтування нових ролей споживачів, що виникають в процесі розробки інноваційних товарів // Науковий огляд. 2016. №18. С. 142-151.
4. Gallagher D., Salfen J. By the Numbers: When Creators Return to Kickstarter // The Kickstarter Blog. 2015.

ВИКОРИСТАННЯ ЛІНІЙНОЇ НОРМОВАНОЇ ДІАГРАМИ ДЛЯ ПІДВИЩЕННЯ ІНФОРМАТИВНОСТІ МАТРИЦІ VCG

Вартанян Василь Михайлович,

д.т.н., професор, професор кафедри менеджменту,
Національний аерокосмічний університет ім. М.Є. Жуковського «ХАІ»

Спатарь Марина Євгенівна,

студентка,
Національний аерокосмічний університет ім. М.Є. Жуковського «ХАІ»

Метод VCG Matrix (Матриця VCG) - один з найвідоміших інструментів управління бізнесом. VCG створив засновник Бостонської консалтингової групи Брюс Д. Хендерсен на початку 70-х років минулого століття. Матриця Бостонської консалтингової групи завоювала популярність завдяки простоті і наочності аналізу стратегічних зон господарювання (СЗГ), підрозділів компаній, на основі двох об'єктивних чинників: їх частки на ринку та темпу ринкового зростання. Одним з головних досягнень матриці VCG стало те, що вона встановила міцний зв'язок між стратегічним позиціонуванням і фінансовими показниками і являє собою простий, доступний для розуміння і використання підхід до стратегічного аналізу корпоративної діяльності організації [1]. Матриця VCG має ще одну назву - «Ріст - частка ринку».

У літературі відзначаються наступні основні переваги моделі VCG в порівнянні з іншими стратегічними матрицями:

- наочність отриманих результатів і простота побудови;
- проста і доступність для розуміння;
- легкість розробки стратегії для бізнес-одиниць та інвестиційної політики.

Разом з тим, наводяться і головні недоліки, серед яких:

1. Неповнота і недостовірність інформації:

- модель VCG будується на нечіткому визначенні ринку і частки ринку для бізнес-галузей;

- труднощі збору даних про ринкову частку та швидкість росту ринку.

2. Відсутність прогнозу розвитку ситуації:

- побудова заснована на аналізі і констатації досягнутого і не може без додаткових досліджень дати аналогічну картину для майбутнього;

- матриця VCG дає статичну картину положення СЗГ, видів бізнесу на ринку, на основі якої неможливо робити прогнозні оцінки;

- строго аналітичний підхід до застосування матриці вимагає чимало даних, в т.ч. про конкурентів, причому як в минулому, так і в майбутньому часі.

3. Прийняття стратегічних рішень на основі тільки двох факторів: частки на ринку і темпі ринкового зростання.

Використання лінійної нормованої діаграми в оцінці стратегічної позиції СЗГ для підвищення інформативності ВКГ.

Апарат лінійних нормованих діаграм (ЛНД) являє собою стовпчасту діаграму метрик $P_i, i = \overline{1, n}$, за якими оцінюється об'єкт господарської діяльності з точки зору конкурентоспроможності, причому ширина окремого стовпця чисельне дорівнює відповідному коефіцієнту вагомості α_i i -й прийнятої метрики (рис. 1).

Площа еталонної ЛНД передбачається, що дорівнює одиниці

$$S_{ND}^* = 1, \quad (1)$$

при цьому площа фігури, утвореної складовими частинами ЛНД, чисельне дорівнює значенню деякого узагальненого показника, що характеризує повноту реалізації функцій підприємства по відношенню до обраних конкурентам:

$$S_{ND} = P_{\Sigma} = \sum_{i=1}^n \alpha_i p_i. \quad (2)$$



Рисунок 1. - Загальний вигляд лінійної нормованої діаграми.

Площа еталонної ЛНД передбачається, що дорівнює одиниці

$$S_{ND}^* = 1, \quad (3)$$

при цьому площа фігури, утвореної складовими частинами ЛНД, чисельне дорівнює значенню деякого узагальненого показника, що характеризує повноту реалізації функцій підприємства по відношенню до обраних конкурентам:

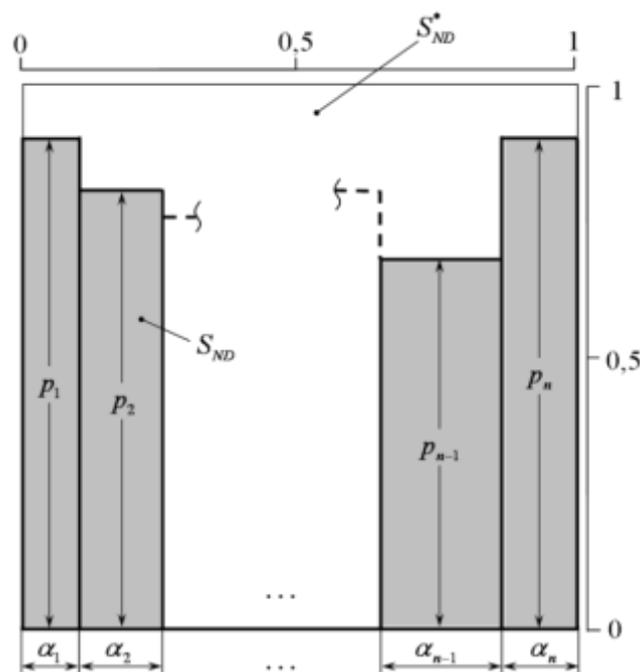
$$S_{ND} = P_{\Sigma} = \sum_{i=1}^n \alpha_i p_i . \quad (4)$$

Вираз для розриву R в цьому випадку виглядає наступним

$$R = 1 - \sum_{i=1}^n \alpha_i p_i . \quad (5)$$

Крім описаних графоаналітичних функцій, елементи діаграм можуть виступати функціоналом в різного роду завданнях оптимізації, що підтверджує їх практичну значимість і розширює діапазон застосовності в задачах управління конкурентоспроможністю.

Припустимо, що глобальна система показників підприємства (СПП) може бути представлена 10 метриками (табл.1).

Таблиця 1.
Характеристики ЛНД системи показників підприємства

i	СПП	Коефіцієнт вагомості α_i	S_{ND}/S_{ND}^*	R_{ND}
1	Організаційна структура управління	0,07	86%	0,14
2	Система управління	0,12	85,6%	0,144
3	маркетинг	0,15	83,8%	0,162
4	Система організації виробництва	0,13	80,5%	0,195
5	Персонал підприємства	0,06	86,9%	0,131
6	НДДКР	0,1	79,9%	0,201
7	Фінанси	0,09	85%	0,15
8	Постачання	0,1	86,4%	0,136
9	Збут	0,11	86,%	0,14
10	Облік	0,07	86,8%	0,132

У таблиці 1 представлені наступні характеристики: ієрархічна СПП, їх відносні коефіцієнти вагомості, S_{ND}/S_{ND}^* - відношення поточних і еталонних значень площ для ЛНД; $R_{ND} = S_{ND}^* - S_{ND}$ - значення розривів для ЛНД СПП.



Рисунок 1. - ЛНД системи показників підприємства, за даними табл. 1.

Таблиця 6.

Характеристики ЛНД системи показників підприємства для СЗГ

СПП	вага α_i	СЗГ №1	СЗГ №2	СЗГ №3	СЗГ №4	СЗГ №5
Система управління	0,2	0,96	0,87	0,96	0,51	0,6
Маркетинг	0,2	0,7	0,5	0,9	0,4	0,6
Система організації виробництва	0,15	0,8	0,8	0,87	0,85	0,92
Постачання	0,3	0,71	0,96	0,4	0,5	0,7
Збут	0,15	0,82	0,82	0,65	0,9	0,95

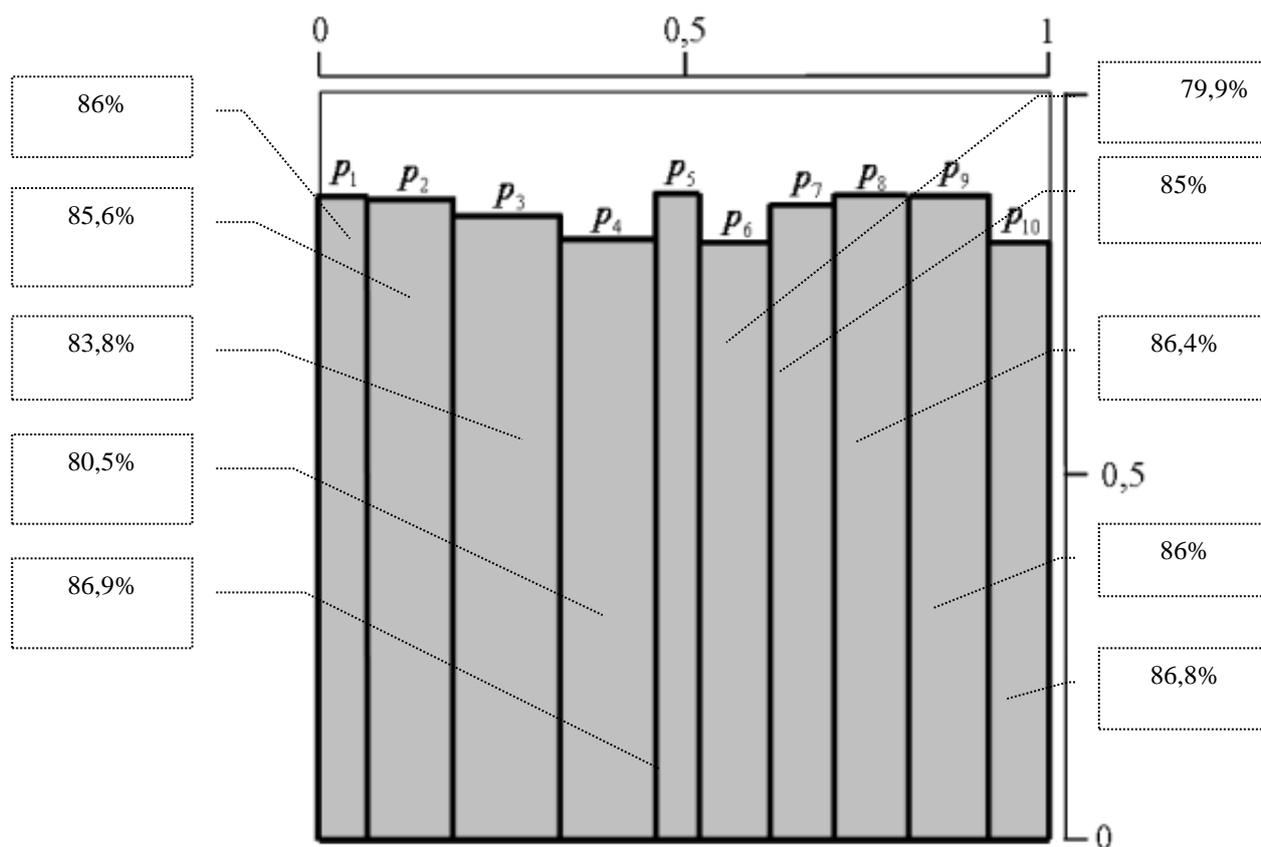
На рис. 2 представлена візуалізація ЛНД СПП для всіх СЗГ корпорації.

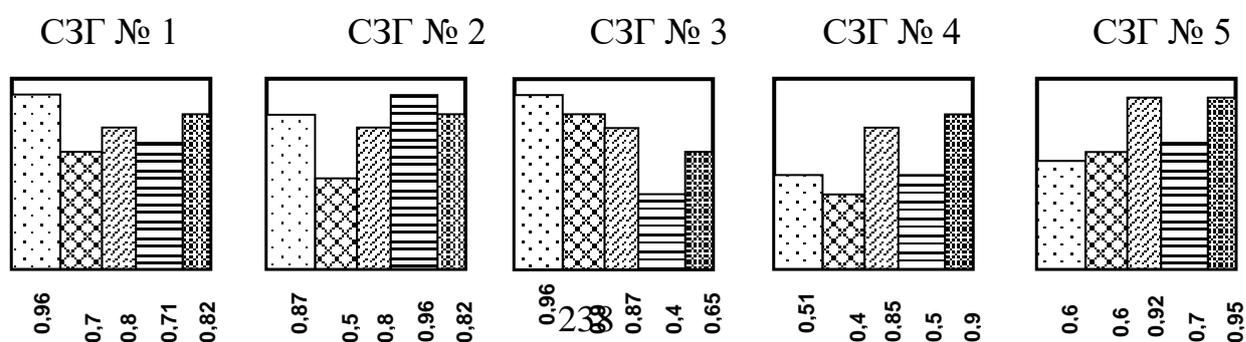



Рисунок 2. - ЛНД системи показників СЗГ

Запропонований метод вибору економічно доцільного варіанта стратегічних рішень передбачає широке застосування сучасних інформаційних технологій.

Висока інформативність отриманих результатів для процесу прийняття управлінських рішень визначається можливістю візуалізації кордонів ефективності варіантів процесів, де особлива увага приділена найбільш специфічним ситуацій.

Всі необхідні розрахунки, як і візуалізація послідовних дій, можуть бути виконані в автоматичному (автоматизованому) режимі з використання математичних пакетів Microsoft Excel або MAPLE.

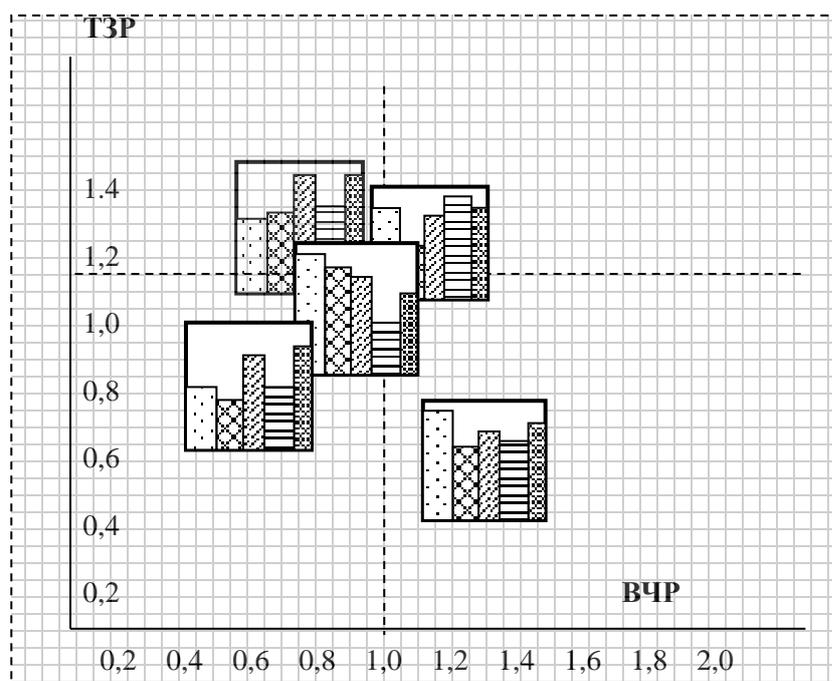
Література:

1. Аналіз адекватності графоаналітичних моделей агрегованих показників багатовимірних об'єктів та систем [Текст] / Ю. А. Романенков, В.М. Вартанян, Ю. Л. Прончаков у кн.: Інформаційні технології та інновації в економіці, управлінні проектами і програмами [Текст]: монографія / за заг. ред. В. О. Тимофєєва, І.В. Чумаченко – Х: ХНУРЭ, 2016. – С. 7-14.

РОЛЬ СОЦІАЛЬНИХ МЕРЕЖ У РОБОТІ ПІДПРИЄМСТВ СФЕРИ РИТЕЙЛУ

Ватаманюк Олександра Василівна

Студентка 4 курсу
КНУ ім. Т.Г. Шевченка
Економічного факультету

Еволюція технологій змушує роздрібні мережі впроваджувати унікальні бізнес-моделі для утримання клієнтів і отримання конкурентної переваги. Відгуки клієнтів, доступні через соціальні мережі, повинні бути прийняті до уваги роздрібними мережами для розробки моделі з унікальними сервісними операціями і маркетинговими підходами, які поліпшать лояльність за рахунок підвищення цінності клієнтів.

В ході аналізу було об'єднано ідеї моделей Чаттерджі (2013), заснованих на лояльності та цінності.

Соціальні мережі, безсумнівно, змінили спосіб ведення бізнесу за останні два десятиліття. Вони не тільки змінили конкурентний ландшафт, але й надали клієнтам більш широкий вибір і можливості, надавши відчутні приклади надання як концепцій зручності, так і вибору, обговорюваних в моделі 4с. Згодом ця нова еволюція соціальних мереж і відгуків клієнтів стала відігравати важливу роль у підвищенні ефективності операцій, пов'язаних з ланцюжком поставок. Дослідження Мунара та Якобсена (2014) наполягають на тому, що база даних та соціальні медіа відіграватимуть більшу посередницьку роль в успіху бізнесу за рахунок все більшого поширення купівельного досвіду та ставленні та почуттів клієнтів. Це дуже помітно для багатьох підприємств 21-го століття, особливо в роздрібних магазинах (Наїр і Камбой, 2014).

Крім того, зв'язок між задоволеністю споживачів та поведінкою споживачів щодо витрат дуже слабкий і потребує подальшого дослідження. Тому моє дослідження спрямоване на дослідження, як роздрібна мережа використовує потенціал відгуків в соціальних мережах поряд з унікальними сервісними операціями для задоволення клієнтів. У дослідженні аналізується зв'язок між брендом, рекламними пропозиціями, сервісними операціями та їх взаємодією через огляди соціальних мереж на рівні задоволеності клієнтів.

Постійна лояльність до бренду виникає як емоційний зв'язок, створений довірою, діалогом, частотою, простотою використання та почуттям цінності та задоволення. Особливо при наявності соціальних мереж зворотний зв'язок клієнтів буде надавати більший вплив на рішення потенційних покупців про покупку.

На рішення про те, де робити покупки і що купувати, впливають як відгуки про товари, так і ті торгові точки, які продають ці товари. При роздрібних покупках на процес прийняття рішення споживачем про покупку впливає те, що він чує і бачить з повідомлень бренду, а також думки, виражені іншими людьми (часто прихованим) досвідом продукту.

Споживачі регулярно бомбардуються схемами лояльності та подарунковими ваучерами. Знання споживачів про бренд також можуть бути доповнені: об'єктивною реальністю (особистим досвідом); сконструйована реальність (повідомлення з медіа-джерел) та досвід, отриманий з інших джерел: соціальні медіа та сарафанне радіо.

Незважаючи на раціональний намір, люди відрізняються у своєму сприйнятті реальності залежно від власного досвіду, історії життя та конкретних обставин (схема). В результаті цих факторів кожен індивід формує суб'єктивне уявлення про реальність.

Споживачі отримують інформацію від друзів і з відгуків, що повідомляються по декількох каналах ЗМІ, така інформація дає споживачам основу для прийняття рішень; часто на тлі браку часу. Брак часу може істотно змінити поведінку покупців, які часто відчувають стрес і мають обмежений час для здійснення покупок.

Коли споживач стикається з тиском часу, довіра споживачів до продуктів і зручність відіграють важливу роль у впливі на рішення про покупку. Якщо споживач сприймає цінність товару як відносно високу, ймовірність того, що він зробить покупку, ймовірно, зросте. Взяті як амальгами, ці фактори можна розглядати як сприйняту цінність, яка може розглядатися як одна з найбільш важливих детермінант купівельного досвіду споживача і, в кінцевому рахунку, як споживча схильність до покупки.

В емоційній сфері реклама вже давно проголошена важливим засобом, за допомогою якого маркетингологи можуть зробити свою пропозицію відчутною для клієнтів. Проте споживачі все більше покладаються на сарафанне радіо у формуванні позитивного ставлення до бренду.

Комунікація, заснована на раціональному або інформаційному підході, може зменшити невизначеність споживачів і підвищити ймовірність майбутніх намірів покупки.

Відгуки в соціальних мережах мають прямий вплив на задоволеність клієнтів.

Компанії сфери ритейлу прагнуть зробити свої організації привабливими в основному за рахунок керованих параметрів прийняття рішень, таких як місце розташування об'єкта, стиль продажу, цінова і товарна стратегія, доступна парковка або розважальні об'єкти і т.д.

Необхідно враховувати й інші менш контрольовані фактори, включаючи настрій клієнта, місцеву погоду і навіть економічну ситуацію. Настрій клієнта може негативно вплинути на його купівельні наміри, загальний досвід покупок і, в кінцевому рахунку, на рівень задоволеності покупками. Щоб бути успішними, роздрібні торговці повинні бути привабливими, тобто бажаними або сприятливими для своїх клієнтів на кожному етапі процесу покупки. Менеджери повинні переконати споживачів прийти до них, змусити їх залишитися і витратити гроші, а також переконати їх прийти знову.

Зручність магазину має велике значення для прийняття рішення про покупку, оскільки споживачі потребують ряду взаємопов'язаних послуг, включаючи парковку, гнучкі години роботи і зручні способи оплати.

Прийняття споживчих цін може бути представлено через індивідуальне профілювання корисності. Цінова політика відіграє важливу роль в тому, щоб впливати на купівельний досвід споживача і в значній мірі впливати на його рішення про покупку. Цінові акції є ендемічними на швидко рухомих ринках. В багатьох категоріях 90% обсягу продажів було досягнуто за рахунок рекламних акцій (Авраам і Лодіш, 1987). Споживачі, які прийняли рішення робити покупки, з часом набувають цілий ряд вражень, стикаючись з шквалом маркетингових і рекламних заходів.

У роздрібній торгівлі продуктами харчування, майже неминуче відбувається непереможний рух в область і парадигму значущих областей: просування, місця, ціни і продукту, тобто ці концепції були оновлені, щоб відобразити важливість процесу прийняття споживчих рішень, і була запропонована модель 4С, на відміну від моделі 4Р; де орієнтація на споживача витіснила орієнтацію на виробника. Тут ціна стає вартістю, продукт-вибором, просування - комунікацією і місце – зручністю.

Деякі клієнти будуть купувати продукти під час своїх походів по магазинах тільки в тому випадку, якщо продукт знаходиться на рекламній акції або за ціною нижче звичайної. Ці покупці лояльні до нижчої ціни, ніж бренд. У таких випадках рівень лояльності або рівень утримання клієнта залежить від рекламних акцій, пропорованих магазином або брендом.

Визначення базової структури попиту на рекламні продажі може допомогти в плануванні та прогнозуванні. Але при використанні соціальних мереж у покупців з'являється більше можливостей перевірити ціну перед покупкою. Якщо рекламна ціна менше очікуваної, рівень задоволеності може бути вище, якщо ні, то рівень задоволеності може знизитися.

Висновки: відгуки в соціальних мережах різко впливають на задоволеність клієнтів. Аналогічним чином, емпіричний аналіз виявляє значну і позитивну роль сервісних операцій в рівні задоволеності клієнтів. Роздрібні торговельні точки повинні бути в прямому контакті з клієнтами через соціальні мережі, приділяючи увагу їх скаргам і оцінюючи їх підтримку, а не надмірно зосереджуватися на стимулюванні продажів.

Взаємодія відгуків і рекламних акцій в соціальних мережах позитивно позначиться на задоволеності клієнтів.

Взаємодія сервісних операцій та рекламних акцій матиме позитивний вплив на задоволеність клієнтів.

Список використаної літератури

Abraham, M.M. and Lodish, L.M. (1987), "Promoter: An automated promotion evaluation system", *Marketing Science*, Vol. 6 No. 2, pp. 101-23.

Chatterjee, S. (2013). Simple rules for designing business models. *California Management Review*, 55 (2), 97- 124.

Munar, A.M., Jacobsen, J.K.S., (2014). Motivations for sharing tourism experiences through social media. *Tourism Management*, Vol. 43, pp. 46-54.

Nair, S. and Kamboj, D. (2014), "Social media in the retail industry", *Infosys Labs Briefings*, Vol. 12 No.1, pp. 74-81.

СУЧАСНІ ПІДХОДИ ДО ОЦІНКИ СТАНУ ЕКОНОМІЧНОЇ БЕЗПЕКИ ПІДПРИЄМСТВ ОПТОВОЇ ТОРГІВЛІ

Кучмєєв Олександр Олександрович

кандидат психологічних наук, доцент
старший викладач кафедри управління та адміністрування
Відкритий міжнародний університет розвитку людини «УКРАЇНА»
м. Київ, Україна

Огляд сучасної фахової літератури свідчить про те, що на сьогоднішній день забезпечення економічної безпеки є однією з пріоритетних функцій підприємств оптової торгівлі. Переважна чисельність дослідників економічну безпеку трактують як явище та як певну характеристику стану підприємства. Нині дуже поширеною є думка про те, що економічна безпека – це такий стан підприємства, за якого воно володіє достатніми ресурсами, має доступ до ринків і конкурентні переваги для реалізації поставлених цілей розвитку, виконання місії та забезпечення конкурентоспроможності на довгострокову перспективу [1].

Досягнення такого стану визначається насамперед дієвістю системи управління економічною безпекою підприємства яка є однією із важливіших підсистем його загального менеджменту. Цю систему слід розглядати як сукупність моделей, методів, способів, прийомів, алгоритмів, процедур та заходів які використовуються певними підрозділами менеджменту підприємства та спрямовані на ефективне використання ресурсів, захищеність від зовнішніх і внутрішніх загроз, реалізацію поставлених цілей, забезпечення належного рівня конкурентоспроможності.

З вищенаведеного визначення підтверджується, що економічна безпека сучасного підприємства оптової торгівлі є різноплановою. Дослідники констатують [1-5 й ін.], що вона у собі поєднує організаційний, правовий, інформаційний, ринковий та інші аспекти. На сьогодні ранжування впливу кожного із цих аспектів на належний рівень економічної безпеки торговельного підприємства є складною задачею яка є функцією часу, простору, структури, компетентностей менеджерів та низки інших факторів. Серед вказаних чинників дуже важко виокремити найбільш важливий. Адже в забезпеченні економічної безпеки підприємства оптової торгівлі, правові питання, як і інформація та соціально-економічний стан за визначених умов – є важливими. Проте, переважна чисельність дослідників все ж схиляється до думки, що економічну безпеку варто оцінювати за економічним станом підприємства оптової торгівлі.

Економічна сторона господарювання підприємств оптової торгівлі відображається в стабільних або тих що мають тенденцію до зростання основних фінансово-економічних показниках діяльності. Наприклад, такими показниками можуть бути обсяг власного капіталу, обсяг річного обороту, величина прибутку, рентабельність тощо. Автор публікації [3] вказує на те, що саме у цих показниках відображаються загальні результати забезпечення безпеки

підприємства як з організаційної, правової, інформаційної, так і, власне, з економічної сторони. Додатково до цих вимірників можуть входити такі показники, як відсутність штрафів, санкцій з боку державних органів за порушення законодавства (наприклад, податкового, антимонопольного), відсутність втрат від операцій з недобросовісними контрагентами та ін.

Отже фінансові показники в оцінці економічної безпеки підприємств оптової торгівлі є домінуючими. Ми погоджуємось з цією думкою і вважаємо, що першочерговим в оцінці економічної безпеки підприємства оптової торгівлі все ж є оцінка стану його фінансової безпеки.

На важливість і особливу значимість економічного аспекту в дослідженнях безпеки підприємств вказує ще й та обставина, під час якої у процесі господарювання вони відчують вплив різних фізичних і юридичних осіб. Як свідчить практика, такі впливи несуть негативні наслідки, перш за все для економічного стану підприємства. В цьому випадку виникають конкретні загрози безпеці підприємства і, зокрема економічній, оскільки всі втрати (організаційні, інформаційні, матеріальні, іміджу фірми) в кінцевому результаті виражаються саме в економічних втратах, тобто втратах фінансових коштів (і всі інші загрози в основі мають, як правило, економічні мотиви) [2].

З огляду на вищезазначене можна стверджувати, що оцінка стану економічної безпеки повинна бути комплексною та включати низку показників різного типу.

Щоб отримати адекватні дійсному стану якісні та кількісні результати оцінювання економічної безпеки, науковці на даний момент розробили відповідні підходи, а саме: з використанням оціночних індикаторів, ресурсно-функціональний, програмно-цільового управління і розвитку, з використанням матриці динамічної фінансової рівноваги, підхід комплексного оцінювання економічної безпеки підприємства і нормативних значень множини фінансово-економічних показників.

Однак слід зазначити, що на сьогодні все ще не існує єдиного підходу, який би дозволив дослідникам виконати комплексне оцінювання безпеки обраного суб'єкта господарювання та отримати якісний результат. І це зумовлено тим, що дослідники підійшли до розробки вищевказаних підходів з огляду оцінки економічної безпеки для конкретних підприємств, що мають свій набір проблем, свою специфіку функціонування, свій сегмент ринку та ін.

Здебільшого, вказані фактори і спричинили ті чи інші недоліки підходів, зокрема їх еkleктичність, а в деяких випадках – і певну безсистемність. На нашу думку, наявні підходи не можуть бути використані для кінцевого оцінювання економічної безпеки торговельних підприємств.

Такий висновок базується на результатах ґрунтовного аналізу підходів і, зокрема методів та методик, що закладені в їхню основу. Слід зазначити, що чимало авторів включають до методик оцінки економічної безпеки доволі широкий перелік оціночних показників.

Зазначене вище свідчить про неврахування дослідниками відмінностей між обраними показниками і нехтування основними вимогами до формування системи оцінки економічної безпеки сучасного торговельного підприємства та

рекомендацій ДСТУ ISO 9000:2007 до визначення вимірників, зокрема результативності й ефективності.

З нашого погляду, саме ці дві групи показників повинні бути покладені в основу оцінки економічної безпеки підприємств оптової торгівлі. Більшість сучасних підходів оцінки економічної безпеки підприємства оптової торгівлі в методологічному плані ґрунтуються на ендogenous підході до сприйняття середовища деструктивних чинників внутрішнього та зовнішнього середовища, які в моделях дослідників представлено у вигляді статичного набору дестабілізуючих чинників та взаємозв'язків між ними. Хоча в окремих методиках такі взаємозв'язки чи взаємовпливи взагалі нівелюються. Реалізація такого підходу дозволяє більш чи менш адекватно оцінити поточний стан економічної безпеки торговельного підприємства на момент оцінки. Якщо ж від моменту ідентифікації та оцінки деструктивних чинників до моменту реалізації заходів із забезпечення безпеки проходить певний час з'являється ефект інформаційної невизначеності і прийняті рішення які ґрунтувались на такій оцінці вже не є адекватними дійсності.

На нашу точку зору, комплексна методика повинна ґрунтуватись на спільному використанні ендogenous і екзогенного підходів до сприйняття середовища деструктивних чинників. Зокрема використання екзогенного підходу дозволить розглядати дестабілізуючі фактори та зв'язки між ними в динаміці. Це дасть можливість встановити джерело їх виникнення, причини появи, форми прояву, характер прояву та взаємодії між собою, а також спрогнозувати можливі наслідки впливу.

Виконані дослідження щодо якісного аналізу підходів до оцінки економічної безпеки підприємств оптової торгівлі дозволили дійти до таких висновків. Наявність різних поглядів на оцінку економічної безпеки підприємств оптової торгівлі призвела до появи чисельної кількості підходів. Це зумовлено проблемою різного розуміння важливості впливу різних зовнішніх та внутрішніх деструктивних чинників впливу на стан економічної безпеки торговельного підприємства, а також показників та індикаторів які визначають силу такого впливу.

Кожен з існуючих підходів має свою спрямованість у визначенні стану економічної безпеки підприємств оптової торгівлі, що свідчить про певну їх обмеженість, а, отже, й неможливість отримання якісного оціночного результату. Це потребує окремого дослідження з метою подальшого формування системи показників оцінки стану економічної безпеки підприємств оптової торгівлі.

При формуванні системи оціночних показників, необхідно зважати на те, що останні повинні не тільки констатувати факт відповідного стану економічної безпеки торговельного підприємства, а й чітко визначати ступінь прийнятності чи неприйнятності такого стану для прийняття менеджерами відповідних рішень щодо його приведення до запланованого. Для цього з метою вдосконалення підходу до оцінки економічної безпеки підприємств оптової торгівлі слід формувати систему оціночних показників, яка ґрунтується на вимірниках ефективності й результативності діяльності досліджуваного підприємства. В

процесі запровадження комплексної методики оцінювання економічної безпеки підприємств, яка ґрунтується на ендогенному та екзогенному підходах до ідентифікації середовища деструктивних чинників, виникає необхідність окремої оцінки зовнішньої та внутрішньої економічної безпеки торговельного підприємства. А в межах кожної із них необхідно буде оцінювати економічну безпеку стратегічного та тактичного рівня. З одного боку це суттєво ускладнює оцінювання але з іншого дає можливість розглянути економічну безпеку не лише на момент оцінювання, а і спрогнозувати її динаміку в межах певного лагу функціонування торговельного підприємства з урахування змін та тенденцій внутрішнього і зовнішнього середовища.

Крім того важливим у такій методиці є оцінка впливу деструктивних чинників зовнішнього та внутрішнього середовища на стан економічної безпеки як в поточний момент часу так і в перспективі, що дозволяє в системі управління забезпеченням напрацювати та реалізувати ефективну стратегію захисту спрямовану на нівелювання, уникнення чи зменшення шкідливого впливу деструктивних чинників.

Список використаних джерел

1. Алькема В. Г. Економічна безпека інноваційного підприємства / В. Г. Алькема, О. С. Кириченко, Н. М. Літвін. – К. : ВНЗ «Університет економіки та права «КРОК», 2016. – 320 с.
2. Атрамонова Н. С. Визначення рівня економічної безпеки підприємства задля забезпечення ефективного адміністрування / Н. С. Атрамонова, А. В. Атрашкова // Економіка: реалії часу. – 2012. – № 3. – С. 19–23.
3. Базилевич В. М. Оцінка рівня економічної безпеки підприємств АПК / Базилевич В. М. // Науковий вісник Чернівецького ун-ту. – 2014. – Вип. 717. – Серія «Економіка». – С. 109–114.
4. Гічова Н. Ю. Діагностика та підвищення економічної безпеки підприємства : автореф. дис. на здобуття ступеня канд. екон. наук : спец. 08.00.04 «Економіка та управління підприємствами (за видами економічної діяльності)» / Наталія Юріївна Гічова. – Дніпропетровськ, 2010. – 23 с.
5. Довбня С. Б. Діагностика економічної безпеки підприємства як інструмент визначення напрямків його інноваційного розвитку / С. Б. Довбня, Н. Ю. Гічова // Економічний вісник НГУ. – 2008. – № 3. – С. 36-42.

ЕЛЕКТРОННА КОМЕРЦІЯ: СТИМУЛЮВАННЯ ЗБУТУ В ІНТЕРНЕТІ

Ткачова Наталія

доктор наук з державного управління, професор,
професор кафедри теорії та практики управління
Національний технічний університет України
«Київський політехнічний інститут імені Ігоря Сікорського»

Казанська Олена

кандидат наук з державного управління, доцент,
доцент кафедри маркетингу
Національний авіаційний університет (м. Київ)

Сучасний бізнес характеризується постійним зростанням можливостей компаній, що, в свою чергу, приводить до зростання глобальної конкуренції та поліпшення якості товарів і послуг. Відбуваються зміни способів організації та керування бізнесом і впровадження систем автоматизованого управління процесами постачання та збуту продукції. Розвиток інтелектуальної сфери в даний час відносять до найважливіших векторів будь-якої держави, що визначає її науково-технічний і культурний потенціал, тому нині формується цілісна система, яка регулює правовідносини, пов'язані зі створенням, охороною і використанням об'єктів інтелектуальної власності.

Цікавим є той факт, що ще 5 років тому он-лайн торгівля конкурувала з традиційними каналами продажу [1, 2]. На сьогодні ситуація кардинально змінилася – он-лайн торгівля набирає обертів і стає найбільш ефективним засобом просування товарів або послуг.

Електронна комерція являє собою середовище, в якому можливо легко контактувати (з мінімальними витратами) з будь-ким, з метою спільної діяльності: торгівлі, обміну ідеями, «ноу-хау» тощо. І хоча електронна комерція за принципами реалізації майже не відрізняється від традиційного бізнесу, вона вимагає від своїх учасників спеціальних знань та навичок, Це обумовлено специфікою підприємницької діяльності в Інтернеті, а саме: з прийняттям, переробкою і поданням інформації. Тому для участі в електронному бізнесі необхідно мати не тільки серйозну економічну і правову підготовку, а й знання про сучасні Інтернет-технології, бо саме за допомогою Інтернету можна підвищити попит на свої товари і послуги.

Стимулювання збуту в Інтернеті допомагає швидко і дієво наростити базу клієнтів, зробити відомим бренд, сформуванати громадську думку, заявити про компанію. Найголовніше, заздалегідь визначити цільову аудиторію, провести аналіз конкурентів, визначити конкурентні переваги підприємства та розробити ефективні методи просування товарів/послуг за допомогою створення веб-серверу підприємства.

Загальна схема побудови веб-серверу в середовищі Інтернет включає чотири основних етапи:

1 етап - визначення цілей і шляхів їхнього досягнення, проведення маркетингових досліджень, розробка плану необхідних заходів. Цей етап має основне значення, оскільки від отриманих на ньому даних і прийнятих на цій основі рішень залежить ефективність побудованої системи у цілому [3].

Створення сайту – досить трудомісткий процес. Навіть якщо ресурс невеликих розмірів він може зіграти істотну роль у розвитку бізнесу, а тому навіть для односторінкових сайтів потрібен великий обсяг робіт і ретельне опрацювання всіх деталей. Коли підприємець наважується на створення веб-сайту, головне – визначити цілі.

Не знаючи мету, можна створити сайт, на якому буде або занадто багато, або занадто мало інформації. Є ще варіант: інформації буде достатньо, але трохи, або ж зовсім не по темі. Постановка чітких цілей для інтернет-ресурсу в майбутньому надасть безліч переваг, серед яких основне – зручність роботи з ним (зрозуміла структура і легка навігація). Завчасне планування також потім надасть можливість проаналізувати, чи окупаються інвестиції в проект і наскільки швидко.

До основних цілей сайту відносять:

- сайт, що продає (для e-commerce);
- залучення клієнтів;
- презентація продукту або лінійки товарів;
- інформація про послуги;
- збирання контактних даних про споживача;
- інформація про компанію;
- побудова довгострокових відносин з клієнтами;
- інформування цільової аудиторії;
- підвищення охоплення і пізнаваності бренду, використовуючи digital-канали.

Крім цього веб-ресурс надає додаткові можливості власнику. А саме:

- формування репутації бренду;
- знаходження додаткових каналів збору даних про цільову аудиторію;
- аналітика бізнес-процесів і маркетингу.

Один сайт може підходити відразу для декількох цілей, існують також складні індивідуальні проекти, які виконують кожне з перерахованих завдань. Дуже важливо правильно визначити, який саме результат потрібен і на основі цієї інформації формувати інші етапи роботи над створенням сайту [4].

2 етап - реалізація веб-сервера. На цьому етапі повинні вирішуватися такі завдання, як вибір місця розміщення сервера; вибір провайдера послуг Інтернету; розробка дизайну сервера, його структури і початкового інформаційного наповнення; поєднання функцій сервера з існуючою бізнес-системою підприємства.

Після проведення попереднього тестування веб-сервер може бути розміщений у середовищі Інтернету.

Традиційно розвинутий комерційний веб-сайт підприємства містить наступні розділи:

- інформацію про підприємство (історія створення, основні досягнення, мета ведення електронної комерції, відгуки клієнтів і партнерів);
- пропозиції продукції або послуг підприємства (каталоги, цінові і технічні характеристики, умови постачання і сервісного обслуговування, опис переваг);
- розділ технічної підтримки (консультації, рекомендації і особливості застосування);
- додаткову інформацію про діяльність компанії (аналітичні матеріали, статистика, статті);
- форму для замовлення продукції або послуг;
- лічильник кількості відвідувань;
- рубрику поточних новин;
- реєстраційну форму для відвідувачів, що є потенційними клієнтами [5];

3 етап - залучення користувачів на веб-сервер (поточних і потенційних клієнтів фірми). Цей етап передбачає використання усіх видів реклами в мережі: від розміщення банерів до використання списків розсилання й участі в телеконференціях;

4 етап - підбиття підсумків на основі порівняння отриманих результатів із запланованими за встановленими раніше критеріями.

При правильному підході до вирішення завдання побудови веб-серверу та його запровадження він удосконалюється і розвивається. Так, після підбиття перших підсумків можливе корегування загальних цілей використання ресурсів середовища Інтернету, що може викликати перегляд питань першого етапу побудови сайту. У випадку недостатньої віддачі від веб-сервера через невдалу, з погляду кінцевого користувача, реалізацію дизайну сервера або невелику кількість відвідувачів необхідно повернутися до другого або третього етапу для проведення відповідних корегувань і виправлень. Значні зміни в початкові плани може вносити і саме середовище Інтернету, висока динаміка розвитку якої вимагає постійного удосконалення методів і засобів, що використовуються [3].

Відвідувач формує перше враження про сайт протягом декількох секунд після входу на нього. Він несвідомо оцінює візуальну інформацію: кольорову гаму оформлення сторінки, зображення, розташування елементів навігації та інформаційних блоків. За статистичними даними 94 % користувачів не довіряють змісту сайту і бізнесу в цілому, якщо стикаються із вкрай невдалим дизайном.

Психологи стверджують, що перше враження дуже складно змінити. Це означає, що можна даремно витратити кошти на створення супер'якісного і надцінного вмісту, безуспішно інвестувати в SMM і контекстну рекламу, якщо не навчитися робити гарне враження на клієнтів в перші секунди знайомства. Мова йде про дизайн сайту, який хоча б не повинен відштовхувати відвідувачів [4].

Щоб людина без спеціальної підготовки зрозуміла, яким повинен бути дизайн сайту, можна скористатися методом «навпаки». Представлені нижче приклади підкажуть вам, які помилки здатні змусити відвідувачів негайно

покинути ресурс. Уникаючи таких помилок, можна оцінити професіоналізм дизайнерів і сформулювати запит на створення візуально привабливого сайту.

Так фахівці з розробки веб-дизайну, які ведуть боротьбу за якісний ресурс, створили найгірший у світі сайт. Мета існування ресурсу “The World Sworst Website” - показати, яким не повинен бути інтернет-ресурс.

Проаналізувавши цей сайт, можна визначити основні помилки, які свідчать про невдалий сайт:

- відсутність елементів, що привертають увагу відвідувача. Потрапляючи на такий ресурс, користувач витрачає кілька секунд, щоб знайти візуальну або смислову точку початку взаємодії [6];
- «безлад» на сайті - елементи розташовані хаотично, а мета існування окремих елементів зовсім незрозуміла;
- велика кількість gif-анімації, яка заважає користувачеві;
- погана навігація;
- застаріла інформація;
- використання невдалої кольорової гами;
- наявність у тексті різних шрифтів, різного розміру;
- занадто багато «креативу», що відволікає відвідувача від головної мети;
- неякісні фото- та відеоматеріали.

Таким чином, уникаючи визначені помилки, можна побудувати якісний веб-сервер, що є необхідною умовою для успіху е-commerce як з існуючими, так і з перспективними клієнтами та ефективною складовою стимулювання збуту в Інтернеті.

Список літератури:

1. Казанская Е.А., Чорная А. Ю. Механизм государственного регулирования украинского рынка электронной коммерции. *Вестник Университета «Туран»* (Научный журнал Республики Казахстан). 2012. №3 (55). С. 13 – 18.
2. Ткачова Н. Основи маркетингу Пілюшенко В.Л., Ткачова Н.М., Бурцева О.Є., Радченко Г.А. Основи маркетингу : навч. посібник. Донецьк: ДонГАУ. 2008. 390 с.
3. Бойчук І. В., Музика О. М. Інтернет в маркетингу: Підручник. — К.: Центр учбової літератури, 2010. — 512 с.
4. Етапи створення сайту. URL: <https://web24.pro/rozrobka-sajtiv-blog/etapy-stvorennya-sajtu/>
5. Мазур В. І., Зосимович М. В., Мазур О.Ю. Комерціалізація – один з основних напрямків розвитку Інтернет. *Науковий вісник Інституту міжнародних відносин НАУ*. Серія: економіка, право, політологія, туризм. 2010. Том 1. № 1. С. 46 – 51.
6. 15 найгірших сайтів: з невдалим дизайном і поганим юзабіліті. URL: <http://slaidik.com.ua/15-najgirshih-sajtiv-z-nevdalim-dizajnom-i-poganim-yuzabiliti/>

РОЛЬ КОМУНІКАТИВНОГО МЕНЕДЖМЕНТУ В СИСТЕМІ УПРАВЛІННЯ ПІДПРИЄМСТВОМ

Халахур Юлія Леонідівна

Кандидат економічних наук, доцент
Уманський національний університет садівництва

За умов жорсткої конкуренції на внутрішніх і зовнішніх ринках інформація розглядається як важлива конкурентна перевага та джерело зростання конкурентоспроможності. Вимоги до неї в сучасному бізнес-середовищі постійно зростають. Але основні залишаються стабільними – простота і доступність, достовірність, своєчасність.

Комунікація – це процес, що поєднує усіх працівників, підрозділи підприємства в єдине ціле. Саме тому керівники сучасних підприємств приділяють значну увагу комунікативному менеджменту, який забезпечить достатній рівень культури у його внутрішньому середовищі та налагодження корпоративних зв'язків із зовнішнім середовищем функціонування: громадськістю, органами влади та інвесторами, споживачами, постачальниками інститутами інфраструктури. В наслідок неорганізованого на достатньому рівні управління комунікаціями збільшуються витрати часу на прийняття управлінських рішень, ускладнюється процес досягнення результатів, розвиваються конфліктні та стресові ситуації в колективі.

Соціологічні дослідження засвідчують, що близько 73% американських, 63% англійських і 80% японських менеджерів вважають, що недоліки комунікації є головною перепорою на шляху досягнення ефективності їх роботи. Успіх в управлінні можуть лише ті керівники, які зуміли налагодити комунікації на підприємстві та самі є комунікативними (здатними до встановлення контактів і зв'язків, досягнення взаєморозуміння з підлеглими) [1, с. 25]. Ефективність комунікативного процесу на підприємстві багато в чому залежить від досвіду керівника, теоретичних знань і навичок, які дадуть можливість використати сучасні методи комунікації, оволодіти вмінням раціонально організувати процес передавання, засвоєння та використання інформації [2].

Нині на підприємствах управління комунікаційними процесами може здійснюватися таким чином:

1. Розподіл повноважень серед працівників. Такий варіант характерний для невеликих і середніх суб'єктів господарювання, є тимчасовим і не забезпечує необхідних результатів. Дана робота для співробітників вимагає додаткової мотивації, оскільки не входить до основного службового навантаження.

2. Наявність посади менеджера з реклами та PR є досить типовим для малих і середніх підприємств, а також філій і підрозділів великих фірм. Як правило, це штатний працівник відділу маркетингу. Тому недоліком в його роботі є концентрація уваги лише на одному виді діяльності.

3. Посада прес-секретаря або відділ прес-служби існує на підприємствах від середнього рівня та підпорядковується керівникові. На ній працює журналіст,

який має досвід співробітництва із засобами масової інформації (ЗМІ) та організовує прес-конференції, телевізійні зйомки, інтерв'ю для радіо, розсилає прес-релізи.

4. Прес-служба із розширеними функціями, як правило, є в компаніях, що лише розвивають свої корпоративні комунікації. До її завдань входить не лише співробітництво зі ЗМІ, а весь обсяг інформаційних завдань – розсилка річних звітів, інформування акціонерів про збори тощо.

5. Відділи по зв'язках із громадськістю можуть формуватися на середніх і великих підприємствах та налічують значну чисельність співробітників. Його діяльність відокремлена від роботи відділу маркетингу та базується на роботі із цільовими групами у внутрішньому та зовнішньому середовищі. Це створення та постійне оновлення сайту підприємства, випуск періодичних видань і внутрішньофірмової газети, взаємодія із засобами масової інформації, організація відвідувань.

6. У зв'язку з інтеграційними процесами на великих підприємствах створюються відділи корпоративних комунікацій зі широким спектром функцій, а саме: планування, управління і координація комунікаційними процесами, розробка комунікаційної стратегії і тактики підприємства, консультування вищого керівництва з питань внутрішньої і зовнішньої комунікаційної політики, організація корпоративних подій.

Комунікації на підприємстві можуть відбуватися по різному – в усній формі, письмово, за допомогою невербальних засобів, в тому числі за допомогою міміки, жестів, шляхом рухів тіла. Розвиток інформаційних технологій урізноманітнює комунікаційний процес, полегшує поширення інформації за рахунок збільшення кількості можливих для використання засобів і каналів передачі інформації. При цьому формується нове інформаційне середовище, використовуються інноваційне програмне забезпечення, удосконалюються мови програмування. Електронна пошта, телекомунікаційні системи, управлінські інформаційні засоби (УІС) – це вимоги сьогодення. Так, за допомогою УІС спеціалісти можуть співпрацювати з іншими співробітниками в плані інформаційного обміну, вивчити наукові досягнення в галузі. Фахівці ІТ – технологій на підприємствах повинні постійно адаптуватися до мінливих стандартів роботи та вдосконалювати свої технічні навички [3].

Таким чином, рух інформаційних потоків на підприємстві потребує активного управління. Відсутність комунікативного менеджменту призведе до його хаотичної роботи. З цією метою керівництву необхідно зосередитись на усуненні бар'єрів у обміні інформацією, здійсненні постійної діагностики можливих проблем в системі комунікацій, удосконаленні збору пропозицій серед співробітників, донесенні до них інформації з приводу нововведень, налагоджені зворотнього зв'язку.

Список літератури:

1. Петькун С.М. Комунікація у процесі управління підприємством. *Економіка. Менеджмент. Бізнес*. 2016. № 3 (17). С. 24-31.

2. Бабчинська О.І. Комунікаційний процес в управлінні: основні положення. *Ефективна економіка*. 2018. № 9. URL: <http://www.economy.nauka.com.ua/?op=1&z=6539> (дата звернення: 7.04.2021).
3. Якубенко І.М. Інноваційний прорив в управлінні підприємством. *Економіка. Менеджмент. Бізнес*. 2017. № 3 (21). С. 115-120.

ORGANIZATIONAL PRINCIPLES OF VACCINATION OF THE POPULATION AGAINST COVID-19

Baieva Olena

Doctor Science, Full Professor,
Head of Department Public Health and Microbiology
PHEE «Kyiv Medical University»

On March 11, 2020, the WHO recognized the situation with the spread of COVID-19 as a pandemic. As of April 15, 2021, the SARS CoV-2 virus had infected more than 139 million people, of whom more than 2.99 million died.

Vaccination is the most effective way to reduce morbidity, mortality and complications from Covid-19 [1]. Immunization of the population with a safe and effective vaccine against coronavirus COVID-19 is the most important component of the Government of Ukraine's strategy in overcoming the acute phase of the pandemic of coronavirus COVID-19. The general goal of mass vaccination of the population is to stop the spread of coronavirus COVID-19 in Ukraine [2].

In order to prevent the incidence of COVID-19, many research institutes and pharmaceutical companies have joined the development of vaccines against SARS-CoV-2 virus. To successfully overcome the pandemic, after any of the COVAX portfolio vaccines have successfully passed clinical trials and proved to be safe and effective, will receive regulatory approval, it is advisable to start vaccination in many countries around the world. This approach will not only reduce the incidence and severity of the disease, but (which is perhaps the main) will be able to prevent the emergence of new mutations in the coronavirus. Because countries with medium and low levels of health care funding will not be able to afford the purchase of SARS-CoV-2 vaccines for their citizens, the global COVAX initiative has been created.

COVAX is a global initiative to immunize against COVID-19 and overcome the acute phase of the pandemic. It was created on the platform of the Global Alliance for Vaccines and Immunization with the participation of partners such as the Coalition for Innovation in Epidemic Preparedness (CEPI), WHO. Today, 183 countries are participants in this initiative, including Ukraine.

In addition to mandatory WHO prequalification and approval by the U.S. Food and Drug Administration (FDA), the vaccine candidate must undergo a national registration mechanism.

In Ukraine, the mechanism of state registration of medicinal products is defined by Article 2 of the Law of Ukraine "On Medicinal Products"[3] and the Resolution of the Cabinet of Ministers of Ukraine of May 26, 2005 № 376 "Procedure for State Registration (Re-registration) of Medicinal Products". The state registration of a medicinal product is carried out by the Ministry of Health of Ukraine on the basis of examination of registration materials (registration dossier) for such a device and quality

control conducted by the State Pharmacological Center of the Ministry of Health and the State Service of Medicines and Medical Devices.

In addition to the above, there is an accelerated 5-day product evaluation procedure registered by national regulatory authorities (NRAs). For example, a medicinal product, a vaccine, in particular, is registered in the United States, Switzerland, Japan, Australia, Canada, China, the United Kingdom and Israel and / or has undergone a centralized authorization procedure by an EU competent authority for use within the EU. This procedure was implemented solely to expedite the registration of drugs and vaccines for the treatment and prevention of COVID-19.

During the pandemic in Ukraine, a number of regulations were adopted aimed at the prevention and treatment of persons infected with SARS-CoV-2. The Law of Ukraine "On Amendments to Certain Laws of Ukraine Concerning the Treatment of Coronavirus Disease (COVID-19)" N539-IX of March 30, 2020 created appropriate conditions for reducing the period of approval of clinical trial protocols for medicines for patients with COVID-19 examination of registration materials and materials on making changes to registration materials, making decisions on state registration or refusal of state registration, making decisions on making changes to registration materials or refusing to make changes to registration materials of medicinal products for the treatment of COVID-19. As these changes did not cover the reduction of the terms of approval of clinical trials and registration of vaccines against COVID-19, the Verkhovna Rada of Ukraine submitted a draft Law of Ukraine "On Amendments to Certain Legislative Acts of Ukraine to Prevent Coronavirus Disease (COVID-19)" dated 03.11.2020 No. 4314. The law was adopted by the Verkhovna Rada of Ukraine on December 4, 2020 and on the same day it was signed by the President of Ukraine. The law provides for a reduction in the terms of approval of clinical trials and state registration also for vaccines or other medical immunobiological drugs for specific prevention of coronavirus disease (COVID-19).

The main ways to obtain vaccines against coronavirus COVID-19 in Ukraine are:

- COVAX AMC mechanism, part of which is Ukraine (possibility free vaccines for priority populations and opportunity to buy vaccines at a special reduced price);
- direct purchases from manufacturers at the expense of the following sources of funding: funds from the state budget of Ukraine; funds of international donors and other structures; credit funds under the programs of the World Bank, the European Bank reconstruction and development, etc .; other sources not prohibited by law[2].

In addition, the Resolution of the Cabinet of Ministers of Ukraine of September 9, 2020 № 817 "On amendments to the lists approved by the Cabinet of Ministers of Ukraine of March 20, 2020 № 224 and 225" vaccine against coronavirus SARS-CoV-2 included in the list of goods necessary to implement measures aimed at preventing the occurrence and spread, localization and elimination of outbreaks, epidemics and pandemics of acute respiratory disease COVID-19 caused by coronavirus SARS-CoV-2, the import of which into the customs territory of Ukraine and / or operations from in the customs territory of Ukraine are exempt from value added tax.

Production capacity is currently unable to meet global demand for the vaccine. Global demand is expected to outweigh the ability of manufacturers to produce

vaccines throughout 2021 and 2022. Accordingly, in the context of limited access to vaccines, there is a need to identify those populations that may receive vaccines first.

The operational headquarters of the Ministry of Health of Ukraine for vaccine-controlled infections has approved a plan to immunize the population against COVID-19. The document was developed by experts from the Center for Public Health of Ukraine together with experts from WHO and UNICEF. According to this plan, which may change every two weeks, the goal of this plan is to cover at least 50% of the population of Ukraine (20 million people) with COVID-19 vaccination within 2021–2022. Vaccination against COVID-19 in Ukraine will be voluntary for all groups of the population and occupational risk groups. It will not interfere with routine vaccination in accordance with the Vaccination Calendar to prevent a decrease in vaccination against other diseases.

The Order of the Ministry of Health of Ukraine of December 24, 2020 № 3018 approved the document "Roadmap for the introduction of vaccine against acute respiratory disease COVID-19 caused by coronavirus SARS-CoV-2, and mass vaccination in response to the pandemic COVID-19 in Ukraine in 2021-2022 ". The roadmap was prepared with the participation of national and international partners in the field of public health and immunization, the National Technical Group of Experts on Immunopreventers , state executive bodies and considered at a meeting of the operational headquarters of the Ministry of Health of Ukraine to respond to infectious diseases, which can be prevented by vaccination [2].

The plan approved 4 stages of vaccination of the population [2]:

Stage 1 - January-April 2021 - people at critical risk of infection and development of COVID-19 and those who perform critical functions in the fight against the COVID-19 pandemic;

Stage 2 - April-June 2021 - people at extremely high risk of infection and development of COVID-19 and those who provide medical services;

Stage 3 - June-September 2021 - people at high risk of infection and development of COVID-19 and those who perform functions to support the security and livelihood of the state;

Stage 4 - September 2021 - March 2022 - people at increased risk of infection and development of COVID-19 and those who perform functions to support the security and livelihood of the state.

In accordance with Article 12 of the Law of Ukraine "On protection of the population from infectious diseases" vaccinations should be carried out on the basis of informed consent between doctor and patient. Even in the case of mandatory preventive vaccinations, the patient has the right to objective information, choice of vaccination method and vaccine or immune serum.

Ukrainian legislation stipulates that health care workers who are to receive preventive vaccinations are obliged to provide objective information to vaccinated persons or their legal representatives about the effectiveness of preventive vaccinations and possible post-vaccination complications.

Prior to vaccination against COVID-19, amendments to the above-mentioned legal acts must be made, and the categories of citizens for whom such preventive

vaccinations must be mandatory must be determined. For example, as medical personals or employees of educational universities or colleges.

Preventive vaccinations should be given only after a medical examination of the patient, in the absence of appropriate medical contraindications. When vaccinated against COVID-19, such contraindications may be a positive PCR test and the presence of antiviral immunoglobulins of classes M/G to SARS-CoV-2, as well as the presence of a certain list of diseases. Preventive vaccinations are given to able-bodied adult citizens with their informed consent. It is provided to provide information on: vaccination; consequences of vaccination refusal; possible post-vaccination complications.

The world leader in vaccination against COVID-19 - Israel has started vaccinating minors through the largest state health fund Clalit. Three more state funds in Israel are to make coronavirus vaccinations available to people aged 16-18. In the United States, Pfizer / BioNTech was allowed to be administered to children aged 16-18 years. Minors also participated in the third phase of clinical trials. In the United States, the issuance of a permit has been facilitated by the fact that people under the age of 18 can work in medical facilities and therefore have to be the first in line for vaccination. International bioethical principles stipulate that any medical intervention between the ages of 14 and 18 may be carried out with the informed consent of both the adolescent and his or her parents to the medical intervention. This category of medical interventions also includes vaccination.

In Ukraine, the current legislation does not clearly define the term "informed consent to medical intervention". Based on the content of Article 28 of the Constitution of Ukraine, Article 43.39 of the Law of Ukraine "Fundamentals of the Legislation of Ukraine on Health Care", Article 284 of the Civil Code of Ukraine it can be concluded that: information consent to medical intervention - a free, informed decision applied for medical assistance and / or its legal representatives regarding the selection and application of methods of diagnosis, prevention and treatment, which is based on obtaining from the doctor in an accessible form information about his health, the purpose of the proposed research and treatment, forecast of possible disease , including the presence of risk to life and health.

Persons who have not reached the age of 15 or have been declared incapable in accordance with the procedure established by law, preventive vaccinations are carried out with the consent of their objectively informed parents and other legal representatives. Persons between the ages of 15 and 18 or patients recognized by a court as having limited legal capacity are vaccinated with their consent after providing objective information. The consent of objectively informed parents or other legal representatives of these persons is also required. The patient's consent to medical intervention, including vaccination, must be obtained according to the approved form of primary accounting documentation № 003-6 / 0 "Informed voluntary consent of the patient for diagnosis, treatment and surgery and anesthesia" which is approved by the Ministry of Health of Ukraine № 110 from February 14, 2012.

Failure to vaccinate can be a cause of serious illness. Therefore, the legislation of Ukraine elaborates in detail the procedure for refusal of vaccination and registration of such cases. If the patient or his legal representatives refuse the obligatory preventive

vaccinations, the doctor has the right to take the appropriate written confirmation. In case of refusal of vaccination, the patient must give such confirmation and certify it with an act in the presence of witnesses.

According to Article 12 of the Law of Ukraine “On Protection of the Population from Infectious Diseases”, all information on refusal of preventive vaccinations is subject to statistical accounting and is entered into the relevant medical documents. Article 12 of the Law of Ukraine “On Protection of the Population from Infectious Diseases” of April 6, 2000 stipulates that in case of threat of a particularly dangerous infectious disease or mass spread of a dangerous infectious disease in the relevant territories and facilities, mandatory preventive measures may be carried out. vaccination against this infectious disease according to epidemic indications ”.

Thus, mass vaccinations against COVID-19 may raise the bioethical dilemma of ensuring the patient's right to informed consent to medical intervention, on the one hand, and the right of citizens to health and a safe environment, on the other.

Reference

1. Kharchenko E.P. Vaccines against Covid-19: Comparison, Limitations, the Decrease of Pandemic and the Perspective of Viral Respiratory. *Epidemiology and Vaccinal Prevention*. 2021;20(1):4-19. (In Russ.) <https://doi.org/10.31631/2073-3046-2021-20-1-4-19>

2. Order of the Ministry of Health of Ukraine of December 24, 2020 № 3018 "Roadmap for the introduction of a vaccine against acute respiratory disease COVID-19 caused by the coronavirus SARS-CoV-2, and mass vaccination in response to the pandemic COVID-19 in Ukraine in 2021-2022 » Online Platform / Retrieved from https://moz.gov.ua/uploads/5/28666-dn_213_09_02_2021_dod.pdf

3. Law of Ukraine “About medicinal products”// Information of the Verkhovna Rada of Ukraine,1996, N 22 Online Platform / Retrieved from <https://zakon.rada.gov.ua/laws/show/123/96-%D0%B2%D1%80>

COMPARISON OF THE COURSE AND DIAGNOSTIC CRITERIA OF TRANSIENT ISCHEMIC ATTACK AND ISCHEMIC STROKE

Ibragimova Olena

Ph.D. of Medicine
Kharkiv National Medical University

Cherba Olha

4th year student
Kharkiv National Medical University

Lysenina Katerina

4th year student
Kharkiv National Medical University

The topicality of the problem. Modern surgeons need to understand the difference between two kinds of acute damages of cerebral blood flow: transient ischemic attack (TIA) and ischemic stroke. Immediate diagnosis and treatment of the pathological state will help to prevent the development of uncontrolled cerebral ischemia.

Research objective: to determine the main diagnostic criteria of transient ischemic attack (TIA) and ischemic insult.

Methods and materials. The comparative characteristics of the course of treatment and diagnostics of two pathological conditions were carried out. The materials for the study were 20 medical histories. 10 medical histories had a diagnosis of transient ischemic attack (TIA) and 10 medical histories had a diagnosis of ischemic stroke.

In 60% of patients with TIA, the condition lasted between 15-30 weeks. And 40% of patients exhibited clinical symptoms from one to several hours, but less than a day. Neurological symptoms regressed rapidly after the blood flow was restored in the vessels. Patients may have had more than one TIA every day for several years. Symptoms occurred early and lasted from 5 to 30 weeks before resolving completely. The symptoms included:

- weakness or malfunction of half the face, one arm or leg;
- inability to speak or understand the spoken language;
- visual impairment (partial or total loss of sight in one eye or two);
- extremely severe headaches;
- imbalance and inability to walk without assistance.

Ischemic stroke is a condition in which necrosis occurs in the cells of the damaged area of the brain. The studied patients had varying effects of this condition. There were persistent speech disorders and loss of body mobility which conducted to the dysfunction of the active brain areas.

50% of the cases were studied, the stroke developed quickly, while in the other 50% of medical histories it had “precursors”. Three patients had repeated transient ischemic attacks and two patients had severe arterial blood pressure fluctuations. The condition had a heavy course. And the blood flow dysfunction didn't resume and ceased for a long time that the brain cells died because of hypoxia.

The clinical picture consisted of a common cerebral syndrome and neurological syndrome. It was similar to TIA, but with a severe course.

The symptoms of insult grew rapidly and didn't subside spontaneously in all cases. The condition required complex care and treatment in a reanimation unit.

Conclusion. Despite both pathological conditions are cerebral blood flow disorders with the acute course and have the same causes, they differ in the severity, turnover, and duration of the course. As a result of the study of clinical cases with TIA and ischemic stroke, we can identify the following distinctive diagnostic criteria of transient ischemic attack (TIA):

- symptom duration is less than 1 hour;
- the absence of infarction as opposed to stroke;
- circulating condition.

Immediate treatment of TIA with antiplatelet drugs and statins is the prevention of ischemic stroke.

References

1. Kernan WN, Viscoli CM, Furie KL, et al: Pioglitazone after ischemic stroke or transient ischemic attack. *N Engl J Med* 374 (14):1321–1331, 2016.
2. Berkhemer OA, Fransen PSS, Beumer D, et al: A randomized trial of intraarterial treatment for acute ischemic stroke. *N Engl J Med* 372:11–20, 2015.
3. Chandratheva, A.; Mehta, Z.; Geraghty, O. C.; Marquardt, L.; Rothwell, P. M.; Oxford Vascular Study (2009-06-02). Population-based study of risk and predictors of stroke in the first few hours after a TIA.. *Neurology* 72 (22). c. 1941–1947.
4. Blacker, David (2005 Oct 15-21).Score to predict early stroke after transient ischaemic attack. *Lancet (London, England)* 366 (9494). c. 1353; author reply 1353—1354.

TREATMENT OF INTRAABDOMINAL HYPERTENSION IN PATIENTS WITH ACUTE PANCREATITIS

Kolosovych Ihor

Doctor of Sci (Med), Professor,
Head of Department of Surgery №2
BOGOMOLET'S NATIONAL MEDICAL UNIVERSITY,
c. Kyiv, Ukraine

Hanol Ihor

PhD (Med), Assistant of Professor of Department of Surgery №2 BOGOMOLET'S
NATIONAL MEDICAL UNIVERSITY,
c. Kyiv, Ukraine

Intra-abdominal hypertension is a serious problem in acute surgical pathology, especially in acute pancreatitis, which is dangerous for the development of abdominal compartment syndrome [1, 2]. Prolonged significant increase in intra-abdominal pressure leads to severe disorders of organs and systems of the body (mostly ischemic and respiratory), which cause multiple organ failure syndrome. When the latter mortality reaches 42-68% [3].

The purpose of the study is to improve the algorithm of conservative methods of intra-abdominal hypertension correction.

Materials and methods of research. Intra-abdominal hypertension of various degree was found at 35 patients with acute pancreatitis at hospitalization by monitoring of intra-abdominal pressure in a bladder. Grade I intra-abdominal hypertension was detected in 12 patients (34,3%), II - in 18 (51,4%), III - in 5 (14,3%). According to the protocols, conservative treatment was performed in 15 patients (42,9%) (group 1). In order to control intra-abdominal hypertension 20 patients (57,1%) were additionally prescribed antifatulants in a tube for enteral nutrition (group 2).

Results of the research. In patients of group 1, normalization of intestinal function (reduction of bloating, flatulence, independent stool) was achieved within a week in 60% of patients, in group 2 - in 90%. When monitoring intra-abdominal pressure in a bladder in patients of group 1, a significant reduction in intra-abdominal pressure was achieved in 8 people (53,3%): in 5 of 7 patients (71,4%) with baseline intra-abdominal hypertension I degree, in 2 of 6 (33,3%) - II degree and one of the two (50%) - III degree. In patients of group 2 normalization of intra-abdominal pressure was achieved in 17 people (85%): in all 6 patients with intra-abdominal hypertension I degree, in 9 out of 11 (81,8%) - II degree and in 2 out of 3 (66,7%) - III degree ($p < 0,05$). Decompression laparotomy was performed in 2 patients of both groups with grade III intra-abdominal hypertension, in the absence of the effect of conservative measures to normalize intra-abdominal pressure.

Conclusion. The use of antifatulants in the complex treatment of intra-abdominal hypertension in patients with acute pancreatitis effectively normalizes intestinal

function, thereby improving intra-abdominal pressure in the vast majority of patients and prevents the occurrence of abdominal compartment syndrome.

References:

1. Goodchild G, Chouhan M, Johnson GJ. Practical guide to the management of acute pancreatitis. *Frontline Gastroenterol.* 2019 Jul;10(3):292-299. doi: 10.1136/flgastro-2018-101102.
2. Lee PJ, Papachristou GI. Management of Severe Acute Pancreatitis. *Curr Treat Options Gastroenterol.* 2020 Nov 19:1-12. doi: 10.1007/s11938-020-00322-x.
3. Marcos-Neira P, Zubia-Olaskoaga F, López-Cuenca S, Bordejé-Laguna L; Epidemiology of Acute Pancreatitis in Intensive Care Medicine study group. Relationship between intra-abdominal hypertension, outcome and the revised Atlanta and determinant-based classifications in acute pancreatitis. *BJS Open.* 2018 Mar 15;1(6):175-181. doi: 10.1002/bjs5.29.

EFFICIENCY OF USING THE ELECTRIC SCALPEL IN MIDLINE LAPAROTOMY

Reva Roman

student of the Ukrainian Medical Stomatological Academy

Svyryda Oleksandr

student of the Ukrainian Medical Stomatological Academy

Ksonz Volodymyr

student of the Ukrainian Medical Stomatological Academy

Relevance. Recently, the use of innovative devices in various surgical interventions has gained a widespread popularity. The use of such devices facilitates the operative conditions and renders the surgeon's work more user-friendly. One of such methods suggests the use of high-frequency current during the operative approach, mainly due to the single-step hemostasis. However, the study of complications and cosmetic skin defects in using this method remains relevant [1-2].

The aim of the research is to investigate the effectiveness of using the electric scalpel when conducting midline laparotomy.

Materials and methods. The experimental study was conducted on 10 rabbits, which were equally divided into 2 groups. We applied the method of incision along the abdominal line. The main group included rabbits, which underwent incision by the monopolar electric knife. In the control group, the scalpel was used. The skin defect was sutured with vicryl, applying the intradermal Halstead's suture. In the post-operative period, the animals were treated according to the aseptic rules. We studied the changes in the site of the postoperative scar on the 9th day, using the macroscopic assessment and morphological examination under the light microscope. The material was obtained by wedge excisions of the skin.

Results. During the macroscopic examination, the main group demonstrated scars of considerable size in diameter, which were above the superficial skin. The sizes of post-operative scars in the control group were not significant, not outstanding above the superficial skin. In the main group, by microscopic examination we detected detritus infiltrated with neutrophils on the surface. Under necrotized tissues, there were extensive areas of granulation tissue with numerous minor and wide blood vessels, the signs of edema and diffusion infiltration by neutrophils with an admixture of eosinophils. We observed vascular plethora with perivascular hemorrhages, stasis of erythrocytes. Such a morphological pattern implies circulatory disorders. In the control group, we detected the residues of detritus on the surface. Below them, there was a section of skin with thin epidermis. In the underlying dermis, we observed areas of granulation tissue, containing cell proliferation of the fibroblast series, directed in parallel to the epidermal and dermal border on the skin surface, multiple blood vessels, varying in diameter and blood filling. In such areas, there was a small number of mature

collagen fibers. Perivascular sites within the scar boundary demonstrated the signs of moderate localized lymphohistioplasmocytic infiltration.

Conclusion. Thus, the use of electrical scalpel impairs on the process of skin regeneration in midline laparotomy due to the formation of microcirculatory disorders in the tissues.

References:

1. Zheng L, Wan J, Long Y, Fu H, Zheng J, Zhou Z. Effect of high-frequency electric field on the tissue sticking of minimally invasive electrosurgical devices. *R Soc Open Sci.* 2018 Jul 11, 5(7).
2. Charoenkwan, Kittipat, Narain Chotirosniramit, and Kittipan Rerkasem. "Scalpel versus electrosurgery for abdominal incisions." *Cochrane Database of Systematic Reviews* 6 (2012).

GLYCOPROTEINS IN THE ORAL FLUID AT THE CHILDREN WITH CHRONIC GINGIVITIS

Romanenko Yelena

M.D., Lecturer in dentistry disciplines,
Dnipro State Medical University, Ukraine

Komskyi Mark

M.D., Professor
Dniprovskiy Medical Institute of Traditional and Non-traditional Medicine, Ukraine

Sribnyk Pavel

Ph.D., Assistant
Dnipro State Medical University, Ukraine

Sinkovskaya Olga

Ph.D., Assistant
Dnipro State Medical University, Ukraine

Sribnyk Tetiana

Dentist,
Dnipro Clinical Hospital on Railway Transport of the branch "Health Center" Private
Joint Stock Company "Ukrzaliznytsia", Ukraine

Protein content in the oral fluid of children with chronic gingivitis was increased (up to 8.03 ± 0.23 g/l) on a background of decreasing level of glycoproteins (up to 0.02 ± 0.01 mg/ml). In the composition of glycoproteins reduced amount of hexosamines (up to 0.13 ± 0.01 mmol/l), on a background of increasing sialic acids (up to 0.11 ± 0.01 mmol/l) and fucose (up to 0.95 ± 0.02 mmol/l). The glycoproteins of oral fluid at the patients with chronic gingivitis significantly modifies functional properties of the protein-carbohydrate complexes.

Purpose of research – to study content of the protein and glycoproteins in the oral fluid at the children with chronic gingivitis.

Object and methods of research. There were examined 165 patients, aged from 12 till 17 years. First group included 83 patients with chronic gingivitis. Second group (control) included 82 children with healthy oral cavity, without the somatic pathology. Determination contents of glycoproteins, hexosamines, fucose and sialic acids in the oral fluid were performed at the children with chronic gingivitis, and among children of control group, according to our authors' methods[1]. Research of the protein was carried out by biuret's method.

Results and discussion. Analysis of an oral fluid revealed increasing of protein content among children group with chronic gingivitis (table 1). To our opinion, increasing of protein level in the oral fluid is compensatory reaction, which has been

shown an intensive function of salivary glands at the inflammatory processes of oral cavity and deterioration synthesis of the protein-carbohydrate complexes in the salivary glands. Investigation of a protein level with using biuret's method allows us to identify its fragments, firstly. Secondly, we could reveal a link between increasing of the total protein level and the fast disintegration in the structures of oral cavity. At the research composition of the glycoproteins, taken from saliva in the control group of children, revealed that average level of monosaccharides descending in such order as the follows: fucose (0.51 ± 0.01 mmol/l), hexosamines (0.53 ± 0.02 mmol/l), sialic acids (0.11 ± 0.01 mmol/l) (table 1). Typical feature of biochemical disorders in the structure of glycoproteins from oral fluid at the children with chronic gastritis, duodenitis is decreasing amount of hexosamines, which should demonstrate a number and length of carbohydrate chains in the glycoproteins. Decreasing level of hexosamines had been shown about violation of the glycoproteins synthesis, carried out in the salivary and mucous glands.

Table 1. Content of protein and glycoproteins, their components in the oral fluid at the children in the research groups ($M \pm m$)

Groups	Indicators				
	Total protein, g/l	Common glycoproteins, mg/ml	Sialic acids, mmol/l	Fucose, mmol/l	Hexosamines, mmol/l
1 (n=83)	8.03 ± 0.23 $p < 0.01$	0.03 ± 0.01 $p < 0.01$	0.16 ± 0.01 $p < 0.01$	0.95 ± 0.02 $p < 0.01$	0.13 ± 0.01 $p < 0.01$
2 (n=82)	2.57 ± 0.06	0.10 ± 0.01	0.14 ± 0.01	0.51 ± 0.01	0.53 ± 0.02

Note. p –significance of differences compare with indicators in the control group.

The given trend was typical for structural changes in the epithelial cells of oral cavity, which should provoke violation of the protective properties of oral fluid. In this case takes place increasing concentration of the sialic acids, i.e. fucose, which should be primary important to create additional links between carbohydrate connections in some parts of the glycoprotein molecule.

Finally, decreasing of hexosamines demonstrates chronic pathology in the oral cavity. Sialic acids and fucose in the protein-carbohydrate complexes were located terminally. Thus, the sialic acids are responsible for hydrophilic properties of the glycoproteins; fucose should be supported hydrophobic sites in a molecule, thereby, ensures their adhesion to the hydrophobic areas in the membrane epithelial cells. Given situation contributes to enhanced colonization of epithelial cells by pathogenic microorganisms. Increasing level of sialic acids in the glycoproteins should carry out to the increase of the oral fluid viscosity. In the physiologic conditions it protects the epithelium from adhesion with pathogens.

Increasing of the oral fluid hydrophobicity was associated with high content of fucose, contributes to its thickening at the inflammation in the mouth and reduces its protective properties. Increasing content of the sialic acids in patients of the first group, compared with control group, demonstrates development of the compensatory reactions in response to tissue inflammation in the oral cavity. However, taking into account irregularities in the structure of glycoproteins at the result of decreasing content of hexosamines and fucose increasing. We consider in this case, that changes of protective properties of the oral fluid are part of pathogenesis of the oral cavity diseases.

At the same time, despite on the significant differences of separate monosaccharides amount, carried out in the groups of research children, common quantity of monosaccharides in the 1st group had no significant difference from the same indicator at the children from control group (table 2). This fact is explained by significant increasing of the terminal glycoprotein monosaccharides (sialic acids and fucose) on a background of reduction content of the corpus monosaccharides (hexosamine). Although, the total amount of monosaccharides in a glycoprotein should not change, some changes carried out in the functional properties of protein-carbohydrate complexes.

Particular interest should be focused on the research relationships in the content of protein and the protein-carbohydrate complexes, corpus and terminal monosaccharides in glycoproteins as the criteria, which reflected imbalance between damaging and protective factors in the oral fluid [2,3].

Table 2. Indicators total amount of monosaccharides in the oral fluid glycoproteins at the children groups (M±m)

Groups	Total amount of monosaccharides, mmol/l
1 (n=83)	1.19±0.02 p=0.08
2 (n=82)	1.24±0.02

In order to determine quality indicators of the oral fluid was calculated coefficient of ratios protein to the glycoproteins, the corpus and terminal monosaccharides (table 3).

Table 3. Ratio of protein and protein-carbohydrate complexes, corpus and terminal monosaccharides in the oral fluid (M±m)

Groups	Coefficient of ratios		
	Protein / glycoproteins	Sialic acids/ hexosamines	Fucose / hexosamines
1 (n=83)	244.33×10 ³ ±26.02 p<0.01	0.70±0.12 p<0.01	4.14±0.45 p<0.01
2 (n=82)	25.70×10 ³ ±3.26	0.29±0.05	1.24±0.10

Note. p –significance of differences compare with indicators in the control group.

It has been found, that in the oral fluid at the children from control group ratio of protein to glycoproteins was 25.70×10³, sialic acids to hexosamines – 0.29, fucose to hexosamines – 1.24. At the children of the 1st group, ratio of protein / glycoproteins in the oral fluid increased in 9510 times (p<0.01), which indicates about fast disintegration of glycoproteins in the oral cavity and increasing content of protein fragments due to exposure of the microbial enzymes. Coefficient of ratio terminal and corpus monosaccharides in the glycoproteins of oral fluid among the patients with chronic gingivitis, compared to the same values in control group of children 2.41 and 3.34 times (p<0.01).

Given changes could indicate about serious violation, which carried out biosynthesis and degradation all components of the glycoproteins in the oral fluid at the gingival diseases.

Taking into account, that immune defense of the oral cavity (immunoglobulins, complement, interferon) are represented by the protein-carbohydrate complexes, we consider, that for the barrier properties of oral fluid assessment should be carried out researches, which focused on the level of hexosamines, because it allows us to give a qualitative assessment maturity of glycoproteins.

Conclusions. Basic feature of biochemical indices should be focused on the oral fluid of children with chronic gingivitis, having increased protein content (up to 8.03±0.23 g/l) on a background of decreasing level of glycoproteins (up to 0.02±0.01 mg/ml). Qualitative composition of glycoproteins was changed due to the decreasing of hexosamines (to 0.13±0.01 mmol/l), increasing concentrations of the sialic acids (to 0.16±0.01 mmol/l) and fucose (to 0.95±0.02 mmol/l). Coefficient of ratio for the terminal and corpus monosaccharides in the glycoproteins of oral fluid at the patients with chronic gastritis, duodenitis increased, compared with the same values in the control group of children 2.41 and 3.34 times, that significantly modifies functional properties of the protein-carbohydrate complexes.

References

1. Methods of determination glycoproteins and their components (hexosamines, fucose, sialic acids) with diagnostic purpose in the mixed saliva at the children with

gastroduodenal pathology: methodical recommendations / [Yu. M. Stepanov, O. H. Romanenko, V. O. Kondratiev, et al]. – Kyiv, 2015. – 20 p.

2. Tailford L.E. Mucin glycan foraging in the human gut microbiote / E. L. Tailford, E.H. Crost, D. Kavanaugh, N. Juge // Frontal Genetics. - 2015. - Vol. 19, №6. - P. 81 - 86.

3. Spielmann N. Saliva: diagnostics and therapeutic perspectives / N. Spielmann, D.T. Wong // Clinical Therapy. - 2015. - Vol. 37, № 3. - P. 529 - 539.

CLINICAL AND LABORATORY PREDICTORS OF HERPESVIRUS INFECTION OF CHILDREN WITH ROTA VIRUS GASTROENTERITIS

Sliepchenko Marharyta

Assistant of the department of pediatric infectious diseases
Kharkiv National Medical University

Kolesnyk Yana

Assistant of the department of pediatric infectious diseases
Kharkiv National Medical University

Rotavirus is one of the leading causes of acute diarrhea in young children [1,2]. Researchers studying the features of the course of rotaviral infection (RVI) point to differences in clinical symptoms and the course of RVI and link this to a number of exogenous and endogenous causes [2]. One of these reasons, scientists believe, is the presence of herpes virus infection in children, which by affecting the immune response can lead to changes in the clinical picture of other diseases [3,4]. The aim of our study was to identify independent predictors of latent herpesvirus infection in children with RVI, which will later become the basis for the development of a prognostic model.

To achieve this goal, 104 children aged one to three years, with moderate and severe intestinal infections of rotavirus etiology were examined, for which they received appropriate treatment at the Regional Children's Infectious Hospital in Kharkiv. Patients were divided into 2 groups: 1st group included 33 children who did not have herpes virus co-infection and 2nd group included 71 children with concomitant course of RVI and latent herpes infection. In second group 17 patients had RVI on the background of cytomegalovirus (CMV) infection, 23 children with Epstein-Barr virus (EBV) and 31 patients with herpes virus type 6 (HHV). Children in these groups were comparable by gender, age, severity of the disease and other parameters.

Verification of the diagnosis of RVI was carried out by isolating rotavirus antigen from the feces of patients by enzyme-linked immunosorbent assay (ELISA) and the corresponding IgM antibodies in the blood. The presence of herpes virus infection was set in the presence of appropriate IgG antibodies in the serum of children and in the absence of IgM (ELISA) and nucleic acid (PCR) of 1, 2, 4, 5 and 6 types herpes viruses. The cohort of the study included children only with latent CMV, EBV, HHV6 infection.

Determining the associations of indicators with the binomial dependent variable was performed using multiple logistic regression analysis with the calculation of coefficients β , standardized coefficients β (odds ratio) and their 95% confidence intervals (CI). The threshold value of the level of significance in the work was taken as 0.05 ($p = 0.05$) with the exact value of the level of significance "p" with three decimal places. The following software was used to maintain the data bank and perform the above calculations: database maintenance in the Microsoft Excel 2013 software

package and statistical calculations in the IBM SPSS 25.0 software package for Windows.

Only clinical indicators were included in the analysis, in particular age, time of onset and maximum indicators of the main symptoms of RVI. The step-by-step exclusion method with the maximum plausibility identified only the most reliable indicators, which turned out to be independent predictors and which allow to differentiate the mono-RVI and the mix- RVI and GVI. The study found that increasing the patient's age by 1 month. was associated with an increase in the chance of mixed infection by 9.0%: 1.09 [95% CI 1,013–1,173], $p = 0.022$. At the same time, the increase in the maximum daily frequency of vomiting of the examined patients by 1 time / day was significantly associated with almost twice less probability of herpes virus infection: 0.533 [95% CI 0.344–0.825], $p = 0.005$. A reliable association was found between the maximum level of body temperature and the chance of mono-RVI - with increasing body temperature, the chance that the patient has mono-RVI increased by almost 90.0%: 0.114 [95% CI 0.024-0.541]. At the same time, an increase in the number of "+" ketone bodies in the urine by 1 was associated with almost twice the chance of having a patient with a mixture of RVI and herpesvirus: 1,942 [95% CI 1,216-3,103], $p = 0.005$.

Thus, herpes virus infection is a predictor of lower frequency of vomiting, lower temperature response figures and higher content of ketone bodies. Also, increasing the age of children was associated with an increased chance of being infected with herpes viruses.

References

1. Cho, H., Lee, H., Kim, D. S., Kim, H. M., Kim, J. H., Kim, A. Y., & Kang, H. Y. (2020). Socioeconomic Impact of the Rotavirus Vaccine in Korea: Comparing the Epidemiologic and Economic Characteristics of Rotavirus Gastroenteritis Before and After the Introduction of Vaccines. *The Pediatric infectious disease journal*, 39(5), 460–465. <https://doi.org/10.1097/INF.0000000000002582>
2. Tarris, Georges MD, MSc; Belliot, Gaël PhD, MSc; Callier, Patrick PharmD, PhD, MSc . (2019) Pathology of Rotavirus-driven Multiple Organ Failure in a 16-month-old Boy. *The Pediatric Infectious Disease Journal*, 12(38):326-328. doi:10.1097/INF.0000000000002472.
3. Marandu, T. F., Oduro, J. D., Borkner, L., Dekhtiarenko, I., Uhrlaub, J. L., Drabig, A., Kröger, A., Nikolich-Zugich, J., & Cicin-Sain, L. (2015). Immune Protection against Virus Challenge in Aging Mice Is Not Affected by Latent Herpesviral Infections. *Journal of virology*, 89(22), 11715–11717. <https://doi.org/10.1128/JVI.01989-15>
4. Nielsen, C. M., White, M. J., Bottomley, C., Lusa, C., Rodríguez-Galán, A., Turner, S. E., Goodier, M. R., & Riley, E. M. (2015). Impaired NK Cell Responses to Pertussis and H1N1 Influenza Vaccine Antigens in Human Cytomegalovirus-Infected Individuals. *Journal of immunology (Baltimore, Md. : 1950)*, 194(10), 4657–4667. <https://doi.org/10.4049/jimmunol.1403080>

VALUE OF PERIPHERAL BLOOD NEUTROPHIL-TO-LYMPHOCYTE RATIO FOR CLINICAL DIAGNOSIS AND PROGNOSIS OF PATIENTS WITH HEART FAILURE OF ISCHEMIC ORIGIN: A COMPREHENSIVE REVIEW

Tashchuk Viktor

Doctor of Med. Sci., Professor, Head of the Department of Internal Medicine,
Physical Rehabilitation and Sports Medicine
Bukovinian State Medical University

Nesterovska Romana

Physician, senior laboratory assistant of the Department of Internal Medicine,
Physical Rehabilitation and Sports Medicine
Bukovinian State Medical University

Abstract. Currently, the study of the role of systemic inflammation and immune activation in the development and progression of heart failure (HF) of ischemic origin is the focus of researchers. [1]. Role of inflammatory markers in cardiovascular diseases has been studied extensively and a consistent relationship between various inflammatory markers and cardiovascular diseases has been established in the past. Neutrophil-to-lymphocyte ratio (NLR) is a new addition to the long list of these inflammatory markers [2].

The aims of this study are to determine whether the NLR predicts of lethal outcome and systemic inflammatory response syndrome in patients with heart failure of ischemic origin.

A number of researchers have proposed the definition of NLR as an additional marker of systemic inflammation, which appeared as a prognostic indicator of poor prognosis in HF of ischemic origin. The NLR, calculated as a simple ratio between the neutrophil and lymphocyte counts measured in peripheral blood, is a biomarker which reflects the balance between two aspects of the immune system: acute and chronic inflammation (as indicated by the neutrophil count) and adaptive immunity (lymphocyte count) [3]. Many studies show the involvement of neutrophils in the progression of HF, as they respond to inflammation by promoting overexpression of pro-inflammatory cytokines, namely α -TNF, IL-6 [4], which have a destructive effect on the myocardium, leading to decreased pumping function of the heart and complications. It is believed that lymphopenia is more common in stressful conditions such as HF, due to activation of the hypothalamic-pituitary-adrenal system [5]. Increased NLR levels indicate endothelial damage and dysfunction as a result of increased neutrophil secretory activity, which can lead to an unfavorable prognosis in HF of ischemic origin.

Conclusion. The NLR, an easily obtained inflammatory biomarker; increased NLR in HF of ischemic origin patients can be a valuable auxiliary biomarker of severity, and most of all, of poor prognosis.

References:

1. Delcea C, Buzea CA, Dan GA. The neutrophil to lymphocyte ratio in heart failure: a comprehensive review. *Romanian Journal of Internal Medicine = Revue Roumaine de Medecine Interne*. 2019 Dec; 57(4):296-314. DOI: 10.2478/rjim-2019-0018.
2. Nicholas H Adamstein, Jean G MacFadyen, Lynda M Rose, Robert J Glynn, Amit K Dey, Peter Libby, Ira A Tabas, Nehal N Mehta, Paul M Ridker, The neutrophil–lymphocyte ratio and incident atherosclerotic events: analyses from five contemporary randomized trials, *European Heart Journal*, Volume 42, Issue 9, 1 March 2021. <https://doi.org/10.1093/eurheartj/ehaa1034>
3. Song, M., Graubard, B.I., Rabkin, C.S. et al. Neutrophil-to-lymphocyte ratio and mortality in the United States general population. *Sci Rep* 11, 464 (2021). <https://doi.org/10.1038/s41598-020-79431-7>
4. Derek Strassheim, Edward C. Dempsey, Evgenia Gerasimovskaya, Kurt Stenmark, Vijaya Karoor, "Role of Inflammatory Cell Subtypes in Heart Failure", *Journal of Immunology Research*, vol. 2019, Article ID 2164017, 9 pages, 2019. <https://doi.org/10.1155/2019/2164017>
5. Sadeghi MT, Esgandarian I, Nouri-Vaskeh M, Golmohammadi A, Rahvar N, Teimourizad A. Role of circulatory leukocyte based indices in short-term mortality of patients with heart failure with reduced ejection fraction. *Med Pharm Rep*. 2020; 93(4):351-356. doi:10.15386/mpr-1644

РОЛЬ НАТРИЯ ХЛОРИДА В РАЗВИТИИ ОЖИРЕНИЯ ПРИ ЭКСПРИМЕНТЕ

Абдуллоев Саидходжа Муртазоевич,

кандидат медицинских наук,
старший научный сотрудник ЦНИЛ,
ГОУ «ТГМУ им. Абуали ибни Сино»

Махмудов Хайём Рузибоевич,

кандидат медицинских наук,
ассистент кафедры пропедевтики внутренних болезней,
ГОУ «ТГМУ им. Абуали ибни Сино»

Али-Заде Сухроб Гаффарович,

кандидат медицинских наук,
доцент кафедры хирургических болезней №1,
ГОУ «ТГМУ им. Абуали ибни Сино»

С уверенностью можно сказать, что, по крайней мере, хлорид натрия - NaCl в довольно чистом виде имеется в каждом доме. На первый момент человек получал соль с пищей животного происхождения. Потребности организма по ходу развития заставили нас употреблять еду с солью в более концентрированном виде. Уже давно доказано, что каждое растение имеет свою солевую концентрацию. Растения с более высоким содержанием соли использовались в сухом молотом виде в качестве солевой добавки или приправы. Позднее люди также научились добывать пищевую соль из морской соли путём кипячения [1]. NaCl – это незаменимый элемент для организма человека. Водно-солевой баланс организма является составной частью гомеостаза. Соль поддерживает электролитный баланс внутриклеточных и внеклеточных пространств, и, тем самым, поддерживает осмотическое давление. Но высокое потребление натрия хлорида является фактором развития ХНИЗ. По данным литературы, роль соли в развитии ожирения и метаболического синдрома остаётся спорным. Учитывая этот факт, мы решили экспериментально произвести модель ожирения с использованием NaCl на белых крысах линии Вистар.

Цель – определить динамику набора веса у крыс линии Вестар с избыточным использованием хлорида натрия в качестве фактора развития ожирения и нарушения метаболических процессов.

Материалы и методы. Исследование было выполнено на 54 крысах-самцах линии Вистар массой 140–160 г (контрольная группа – 18, интактная группа – 18, опытная – 18). Все животные находились в одинаковых естественных условиях со свободным доступом к питьевой воде. Моделирование ожирения и нарушения метаболических процессов проводили по ранее разработанной нами

схеме. Пищевой рацион для контрольной группы состоял из: стандартный корма и свежих овощей.

Рацион для интактной группы составлялся по ранее разработанной схеме (таблица 1).

Таблица 1.

Модель ожирения на основе жирового питания

№	Наименование продукта	Время 06-00	Время 12-00	Время 18-00	Ккал.
1.	Рожь	30 гр.			20,0
2.	Пшеница	30 гр.			60,0
3.	Кукуруза	10 гр.			10,0
4.	Морковь		20 гр.		8,0
5.	Растительное масло		10 мл (внутри- желудочно)		80,0
6.	Семечки (не очищенная)			20 гр.	30,0
7.	Говяжий жир			10 гр. (внутри- желудочно)	90,0

Пищевой рацион опытной группы был аналогичным за исключением того, что в данной группе животным трёхкратно ежедневно внутрижелудочно вводили по 1 мл 10% раствора NaCl. Мониторинг состояния животных и осмотр клеток проводился ежедневно в дневные часы, вес животных измеряли в начале, середине и в конце эксперимента. Продолжительность эксперимента составила 30 дней.

Результаты. В течение 30-дневного эксперимента средний вес животных в контрольной группы составил $184,2 \pm 2,9$ гр., а прибавка в весе составила в среднем $42,5 \pm 3,2$ гр., в интактной группы эти показатели составили $210,0 \pm 3,1$ гр. и $61,5 \pm 2,7$ гр., соответственно, в опытной группе - $245,0 \pm 3,3$ гр. и $84,3 \pm 3,6$ гр., соответственно ($p < 0,001$). В ходе биохимического исследования крови наблюдалось значимое повышение таких биохимических показателей, как холестерин, АлТ, АсТ, ЛПНП, ЛПВП, глюкоза, преимущественно, среди животных опытной группы. Кроме того, отмечалось достоверное снижение показателей перекисного окисления липидов (МДА, каталаза, СОД) у животных 3-й экспериментальной группы по сравнению со второй и первой группами, что свидетельствует об ожирении и нарушении метаболических процессов. Метаболические нарушения, связанные с использованием натрия хлорида, наряду с такими факторами, как избыточное употребление жира, алкоголя, малоподвижный образ жизни, стресс приводят к липогенезу и продукции

адипоцитокинов, которые в свою очередь, приводят к ожирению. [1 , 2]. Злоупотребление солью приводит к увеличению объема циркулирующей крови и обезвоживанию клеток, а сложная гормональная связь в конечном итоге заставляет организм регулировать внеклеточный объем [4]. Изменение механизма ренин-ангиотензин-альдостероновой системы, при избыточном употреблении соли, влияет на физиологический процесс, что приводит к инсулинорезистентности у людей [5]. Метаболиты ренин-ангиотензин-альдостероновой системы, ренин-подобная активность, ангиотензиноген, ангиотензин-превращающий фермент, ангиотензин II, а также их рецепторы локализованы в адипоцитах как грызунов, так и людей [6 , 7]. Высвобождение ангиотензин II в жировой ткани при избыточном содержании соли активирует выработку воспалительных цитокинов и липогенез, вследствие чего снижается секреция инсулина [8].

Таким образом, злоупотребление солью является одним из факторов в мультифакторном процессе ожирения и метаболического синдрома. В нашей экспериментальной модели на животных, а также по данным зарубежных авторов, было доказано, что высокая чувствительность к соли приводит к ожирению и сосудистой дисфункции посредством активации механизма ренин-ангиотензин-альдостероновой системы [9].

Список использованной литературы:

1. Chung S.K., Kim Y.J., Yang S.J., Lee M. Nutrigenomic functions of PPARs in obesogenic environments. *PPAR Res.* 2016.
2. Agarwal S., Fulgoni V., Spence L., Samuel P. Sodium intake status in United States and potential reduction modelling: An NHANES 2007-2010 analysis. *Food. Sci. Nutr.* 2015;3:577–585.
3. Republic of Korea: Ministry of Health & Welfare 2010 Korean National Health and Nutrition Examination Survey (KNHANES) [(accessed on 3 December 2018)];2010.
4. Usukura M., Zhu A., Yoneda T., Karashima S., Yagi K., Yamagishi M., Takeda Y. Effects of high salt diet on adipocyte glucocorticoid receptor and 11-hydroxysteroid dehydrogenase 1 in salt sensitive hypertensive rats. *Steroids.* 2009;74:978–982.
5. Underwood P.C., Adler G.K. The renin agiotensin aldosterone system and insulin resistance in human. *Curr. Hypertens. Rep.* 2013;15:59–70.
6. Thethi T., Kamiyama M., Kobori H. The link between the renin-angiotensin-aldosterone system and renal injury in obesity and the metabolic syndrome. *Curr. Hypertens. Rep.* 2012;14:160–169.
7. Weiland F., Verpohl E.J. Varsity of angiotensin receptors in 3T3-L1 preadipose cells and differentiated adipocytes. *Horm. Metab. Res.* 2008;40:760–766.
8. Lu H., Boustany-Kari C.M., Daugherty A., Cassis L.A. Angiotensin II increases adipose angiotensinogen expression. *Am. J. Physiol. Endocrinol. Metab.* 2007;292:E1280–1287.
9. Shibata S., Mu S., Kawarazaki H., Muraoka K., Ishizawa K., Yoshida S., Kawarazaki W., Takeuchi M., Ayuzawa N., Miyoshi J., et al. Rac1 GTPase in rodent

kidneys is essential for salt-sensitive hypertension via a mineralocorticoid receptor-dependent pathway. *J. Clin. Invest.* 2011;121:3233–3243.

ТАКТИКА ВЕДЕННЯ ПАЦІЄНТА МОЛОДОГО ВІКУ ЗІ ЗНИЖЕНОЮ ФРАКЦІЄЮ ВИКИДУ. РАНОЛАЗИН ЯК СКЛАДОВА ТЕРАПІЇ

Аль Салама Мухамед Васек Обейд

доцент, кафедра внутрішньої медицини, фізичної реабілітації та спортивної
медицини,
Буковинський державний медичний університет

Маліневська-Білійчук Олександра Володимирівна

аспірант, кафедра внутрішньої медицини, фізичної реабілітації та спортивної
медицини,
Буковинський державний медичний університет

Дилатаційна кардіоміопатія (ДКМП) - захворювання міокарда, що характеризується збільшенням об'єму порожнин серця, систолічною дисфункцією, проте без збільшення товщини стінок, в умовах відсутності встановленого етіологічного чинника а також значущого ураження коронарних артерій [1]. Основою для розвитку дисфункції серця при ДКМП є генетичні чинники, прямий ушкоджуючий вплив інфекції, токсичних агентів, порушення ендокринних, метаболічних та імуноопосередкованих процесів, перипарціальна кардіоміопатія [2]. ДКМП характеризується появою прогресуючої серцевої недостатності (СН), порушенням ритму і провідності, тромбоемболій та раптової смерті. ДКМП також є третьою за частотою причиною СН, ця патологія зустрічається в будь якому віці, проте найчастіше хворіють чоловіки віком 30-45 років[1].

Ранолазин є новим антиангінальним та антиішемічним препаратом, який не має значної дії на артеріальний тиск (АТ) та частоту серцевих скорочень (ЧСС), а також периферичний опір судин [3]. Ранолазин пригнічує пізній потік Na , знижує концентрацію внутрішньоклітинного Ca чим покращує діастолічне розслаблення. Зменшення діастолічного напруження сприяє якіснішому та більш легкому наповненню коронарних судин, що поліпшує кровопостачання міокарда та опосередковано попереджує розвиток аритмій та прогресування СН, покращує скоротливу здатність міокарда, що сприяє підвищенню фракції викиду (ФВ) [3].

Власний клінічний досвід.

Пацієнт 32 років звернувся до медичної установи зі скаргами на виражену задуху, перебої в роботі серця, головний біль та стискувальний біль в ділянці серця. Об'єктивно: загальний стан середньої важкості. Пульс 98/хв, аритмічний - (фібриляція передсердь - ФП). АТ 105/75 мм рт. ст. Межі серця зміщені вліво на 1,5 см. Тони серця ослаблені. Печінка + 2,5 см. Набряки гомілок та стоп.

Діагноз: ДКМП. Постійна фібриляція передсердь, тахісистолічна форма. СН ІА ст. зі систолічною дисфункцією лівого шлуночка. ФК ІІІ.

Ехокардіографія (ЕхоКГ): ФВ=35%, тиск в легеневій артерії (ЛА) = 35 мм рт. ст., недостатність аортального клапана (АК), незначний аортальний стеноз, збільшення лівого передсердя (ЛП) (4,8 см), значно збільшений лівий шлуночок (ЛШ), виражена гіпокінезія всіх стінок ЛШ, скоротлива здатність міокарда ЛШ значно знижена, діастолічна дисфункція ЛШ, миготлива тахіаритмія.

Загальний аналіз крові (ЗАК) : Еритроцити $5,15 \cdot 10^{12}$ (N= 4,0-5,0*10¹²), гемоглобін 165 г/л (N=130-160 г/л).

Біохімічний аналіз крові (БАК) : Сечова кислота – 423,7 мкмоль/л (N=202,3-415,5 мкмоль/л). Ліпопротеїди низької щільності (ЛПНЩ) = 2,85 ммоль/л (N= до 2,59 ммоль/л).

Схема лікування 1:

Калію оротат 500 мг – 1 таб 3 р/день (8.00-15.00-21.00) протягом 3-5 тиж.

Еплеренон 50 мг – 1 таб 2 р/день (8.00-18.00)

Карведилол 6,25 мг – 1 таб 2 р/день (10.00-21.00)

Дабігатран 150 мг – 1 таб 1 р/день

Триметазидин дигідрохлорид 35 мг – 1 таб 2 р/добу (9.00-21.00)

ЕхоКГ (рис.1): ФВ =42%, ЕхоКГ ознаки ДКМП, недостатність АК, невеликий аортальний стеноз, легенева гіпертензія (тиск ЛА = 39 мм рт. ст.) значно збільшені ліві відділи серця, незначна гіпертрофія ЛШ, гіпокінезія всіх стінок ЛШ, аритмія.



Рис.1 ЕхоКГ

Схема лікування 2:

Раміприл 5 мг – ¼ таб 2 р/день (9.00+21.00)

Калія оротат 500 мг – 1 таб 3 р/день (8.00+15.00+21.00)

Еплеренон 50 мг – ½ таб 2 р/день (8.00+18.00)

Карведилол 6,25 – 1 таб 2 р/день (10.00+22.00)

Ривароксабан 20 мг- 1 таб 1 р/день (14.00)

Торасемід 5 мг – ½ таб 1 р/день (12.00)

Силденафіл 50 мг – ½ таб 2 р/день (9.00+21.00)

Ранолазин 1000 мг – 1 таб 1 р/день (22.00) – приймав протягом 3 місяців

ЕхоКГ : ФВ=43%. ЕхоКГ ознаки ДКМП, недостатність АК, невеликий аортальний стеноз, легенева гіпертензія (тиск ЛА 39,0 мм рт. ст.), збільшене ЛП (4,9 см), гіпокінезія задньої стінки ЛШ, миготлива аритмія.

ЗАК : Еритроцити – $4,58 \cdot 10^{12}$, гемоглобін 147 г/л.

БАК : Сечова кислота 437,3 ммоль/л, ЛПНЩ = 3,18 ммоль/л.

Схема лікування 3:

Валсартан 25,7 мг + Сакубітрил 24,3 мг – 50 мг ½ таб 2 р/день (9.00+21.00)

Бісопролол 2,5 мг – 1 таб. 2 р/день (9.00+21.00)

Еплеренон 50 мг – ½ таб 2 р/день (8.00+18.00)

Ацетилсаліцилова кислота 75 мг – 1 таб 1 р/день (19.00)

Ривароксабан 20 мг – 1 таб 1 р/день (14.00)

Торасемід 5 мг – ½ таб 1 р/день (12.00)

Фебуксостат 80 мг – 1 таб 1 р/день (9.00)

Ранолазин 1000 мг – 1 таб 1 р/день – продовження прийому (загалом приймав 3 місяці)

Холтерівський моніторинг ЕКГ: Протягом всього дослідження фіксується постійна ФП, переважно з нормосистолією шлуночків. Зафіксовано 3 поодинокі, політопні шлуночкові екстрасистоли та один випадок парних шлуночкових екстрасистол. Клас шлуночкових екстрасистол за В. Lown і М. Wolf IVA (рис.2). Частота виникнення екстрасистол 0-2 в годину (рідкісні) всі в активний період. Середня ЧСС за весь період 78/хв, 82/хв в активний період та 67/хв в пасивний період. Циркадний індекс 1,21 (знижений). Достовірних ознак ішемії не зафіксовано. Хвиля «Т» коливається від ½ висоти R. При аналізі варіабельності серцевого ритму спостерігається підвищення всіх часових та частотних показників. Симпато-парасимпатичний баланс знижений. Подовження коригованого інтервалу QT спостерігається в 47% часу.



Рис. 2 Парні шлуночкові екстрасистоли

Схема лікування 4:

Валсартан 25,7 мг + Сакубітрил 24,3 мг – 50 мг ½ таб 2 р/день (9.00+21.00)

Соталол 80 мг – ¼ - ½ таб 2 р/день (7.00+22.00)

Еплеренон 50 мг – ½ таб 2 р/день (8.00+18.00)

Дабігатран 110 мг – 1 таб 1 р/день (14.00)

L-аргінін – 1 шипуча таблетка 1 р/день (10.00)

Тільки 1 раз в тиждень:

Торасемід 10 мг + Комбінований препарат (магнію аспарагінат + калію аспарагінат) 3 таб (О 8.00 магнію аспарагінат + калію аспарагінат; о 12.00 магнію аспарагінат + калію аспарагінат + торасемід; о 18.00 магнію аспарагінат + калію аспарагінат).

Дабігатран 100 мг – 1 таб 1 р/день (14.00)

ЕхоКГ: ФВ=45%, збільшення ЛП (4,8 см.), помірне збільшення ЛШ, недостатність АК II ст, помірна дифузна гіпокінезія ЛШ.

ЗАК: еритроцити - $4,99 \cdot 10^{12}$, гемоглобін - 161 г/л.

БАК: Сечова кислота - 364 мкмоль/л. ЛПНЩ = 3,21 ммоль/л.

Фонокардіографія (ФКГ) (рис. 3): ритм нерегулярний 93-120 /хв, миготлива аритмія, тахісистолична форма, амплітуда I і II тонів неоднакова в різних серцевих циклах I:II=1:2. Максимальний II тон над аортою II:I=1:2. У всіх точках реєструється систолічний шум. Систолічний шум середньоамплітудний, середньо- і високочастотний, непостійної форми, непостійний по тривалості. Діастолічний шум – в точці Боткіна, на основі мечовидного відростка, на аорті, на ЛА, непостійний по тривалості, середньо- і високочастотний, непостійної форми. Висновок: за даними ФКГ можна думати про недостатність клапана аорти та стеноз устя аорти.



Рис. 3 ФКГ

Схема лікування 5:

Валсартан 25,7 мг + Сакубітріл 24,3 мг – 50 мг ½ таб 4 р/день (9.00+13.00+18.00+21.00)

Бісопролол 2,5 мг – 1 таб 2 р/день (7.00+22.00)

Еплеренон 50 мг – ½ таб 2 р/день (8.00+18.00)

Дабігатран 110 мг – 1 таб 1 р/день (14.00)

Торасемід 5 мг – ½ таб 1 р/день (12.00)

Етацизин 50 мг – 1 таб 2 р/день (7.00+22.00)

ЕхоКГ : ФВ = 47%. ЕкоКГ ознаки ДКМП, недостатності АК, невеликого аортального стенозу, легенева гіпертензія (тиск ЛА 39 мм. рт ст), збільшення ЛП (4,9 см) та ЛШ, глобальна скоротлива здатність міокарда ЛШ знижена, миготлива аритмія.

Схема лікування 6:

Валсартан 25,7 мг + Сакубітріл 24,3 мг – 50 мг ½ таб 2 р/день (9.00+21.00)

Небіволол 5 мг – ¼ - ½ 2 р/день (7.00+22.00)

Аміодарон 200 мг – ½ таб – 1 таб 2 р/день (12.00+18.00)

Дабігатран 110 мг – 1 таб 1 р/день (14.00)

Торасемід 5 мг – ½ таб 1 р/день (12.00)

L-аргінін – 1 шипуча таблетка 1 р/день (10.00)

Тільки один день в тиждень:

Торасемід 10 мг + Комбінований препарат (магнію аспарагінат + калію аспарагінат) 3 таб (О 8.00 магнію аспарагінат + калію аспарагінат; о 12.00 магнію аспарагінат + калію аспарагінат + торасемід; о 18.00 магнію аспарагінат + калію аспарагінат).

Дабігатран 100 мг – 1 таб 1 р/день (14.00)

ЗАК : Еритроцити - $4,89 \cdot 10^{12}$, гемоглобін - 155 г/л.

БАК: Сечова кислота 349,8 мкмоль/л, ЛПНЩ = 2,92 ммоль/л.



Рис. 4 Епізод фібриляції передсердь

Схема лікування 7:

Валсартан 25,7 мг + Сакубітрил 24,3 мг – 50 мг ½ таб 2 р/день (9.00+21.00)

Небіволол 5 мг – ¼ - ½ 2 р/день (7.00+22.00)

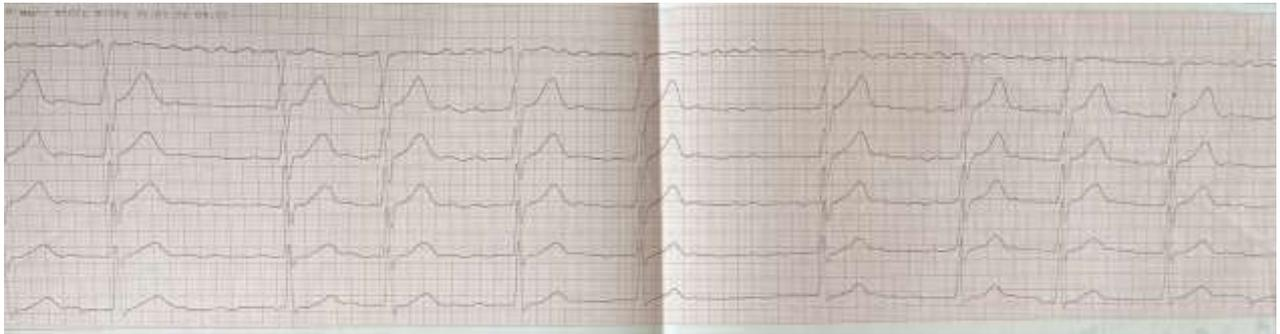
Аміодарон 200 мг – 1 таб 2 р/день (12.00+18.00)

Дабігатран 110 мг – 1 таб 1 р/день (14.00)

Торасемід 5 мг – 1 таб 1 р/день (12.00)

L-аргінін+L-карнітин+інозин – 1 таб 2 р/день (9.00+21.00)

Тільки один день в тиждень:

Торасемід 10 мг + Комбінований препарат (магнію аспарагінат + калію аспарагінат) 3 таб (О 8.00 магнію аспарагінат + калію аспарагінат; о 12.00 магнію аспарагінат + калію аспарагінат + торасемід; о 18.00 магнію аспарагінат + калію аспарагінат).

Дабігатран 100 мг – 1 таб 1 р/день (14.00)

ЕхоКГ: ФВ=49%, легенева гіпертензія (тиск ЛА= 39 мм. рт ст).

Схема лікування 8:

Валсартан 25,7 мг + Сакубітрил 24,3 мг – 50 мг 1 таб 2 р/день (8.00+21.00)

Небіволол 5 мг – ½ 2 р/день (9.00+22.00)

Еплепрес 25 мг -1 таб 1 р/день (9.00)

Торасемід 5 мг - 1 таб 1 р/день (12.00)

Ривароксабан 20 мг – 1 таб 1 р/день після їжі (14.00)

Триметазидин дигідрохлорид 35 мг – 1 таб 2 р/день (9.00 + 21.00)

Тільки один раз в тиждень:

Торасемід 10 мг + Комбінований препарат (магнію аспарагінат + калію аспарагінат) 3 таб (О 8.00 магнію аспарагінат + калію аспарагінат; о 12.00 магнію аспарагінат + калію аспарагінат + торасемід; о 18.00 магнію аспарагінат + калію аспарагінат).

ЕхоКГ: ФВ = 50%, легенева гіпертензія (тиск ЛА= 39 мм. рт ст).

Схема лікування 9:

Валсартан 25,7 мг + Сакубітрил 24,3 мг – 50 мг 1 таб 2 р/день (8.00+21.00)

Небіволол 5 мг – ½ 2 р/день (9.00+22.00)

Еплеренон 25 мг - 1 таб 1 р/день (9.00)

Івабрадин 7,5 мг - ½ таб 1 р/день (15.00)

Торасемід 10 мг - 1 таб 1 р/день (12.00)

Ривароксабан 20 мг – 1 таб 1 р/день після їжі (14.00)

Калій хлорид 600 мг – 1 таб 2 р/день (8.00+22.00)

Етиловий ефір омега-3-ненасичених жирних кислот 1000 мг 1 р/день до їжі (7.45)

Тільки один раз в тиждень:

Торасемід 10 мг + Комбінований препарат (магнію аспарагінат + калію аспарагінат) 3 таб (О 8.00 магнію аспарагінат + калію аспарагінат; о 12.00 магнію аспарагінат + калію аспарагінат + торасемід; о 18.00 магнію аспарагінат + калію аспарагінат).

Представлений клінічний випадок демонструє складність ведення пацієнта з ДКМП та зниженою ФВЛШ. Завдяки тривалому моніторингу стану пацієнта, контролю змін за даними інструментальних та лабораторних обстежень та підбору адекватної медикаментозної терапії вдалося значно покращити загальний стан пацієнта, ФВ з 35% зростає до 50%, знизилася кількість аритмічних епізодів. Ранолазин рекомендований для включення в алгоритми терапії при прийомі інших антиаритмічних препаратів (аміодарон, бета-блокатори), тому в нашій клінічній практиці представлений випадок ефективного лікування хворого комбінацією ранолазину з бета-блокаторами, яка сьогодні розглядається як високоефективний антиаритмічний тандем [4;5]. Представлений клінічний випадок дозволяє констатувати можливість успішного прийому ранолазину не лише для лікування ішемічної хвороби серця з метою проведення антиангінальної та антиішемічної терапії, а й для усунення порушень ритму, що підтверджується наростаючим позитивним досвідом реальної клінічної практики, тому антиаритмічний ефект ранолазину – нова течія в сучасній аритмології [5]. Отже, комплексний довготривалий підхід до лікування пацієнтів з ДКМП дозволяє розширити діапазон можливостей лікування складного пацієнта та покращити якість його життя.

Список літератури:

1. Власенко МВ, Кравчук НІ. Дилітаційна кардіоміопатія: захворювання чи ускладнення тиреотоксикозу. Проблеми ендокринної патології. 2017;3: 29-37. doi.org/10.21856/j-PEP.2017.3.04

2. Несукай ОГ. Сучасні підходи до діагностики та лікування кардіоміопатії: що нового? Здоров'я України 21 сторіччя. 2020;7(476):8-9.

3. Mezincescu A, Karthikeyan VJ, Nadar SK. Ranolazine: A true pluripotent cardiovascular drug or jack of all trades, master of none? Sultan Qaboos University Med J [Internet]. 2018 [cited 2020 Sep 30];18(1):e13-e23. Available from: <https://www.ncbi.nlm.nih.gov/pmc/articles/PMC5892807/pdf/squmj1802-e1323.pdf>. DOI: 10.18295/squmj.2018.18.01.003.

4. De Ferrari GM et al. Ranolazine in the treatment of atrial fibrillation: Results of the dose ranging RAFFAELLO. *Heart Rhythm*. 2015;12 (5):872-878. doi: 10.1016/j.hrthm.2015.01.021
5. Muntean DM, Kohajda Z. Atrial remodeling in permanent atrial fibrillation: mechanisms and pharmacological implications. *J Clin Exp Cardiol*. 2013;4 (11):2-12.

ОСОБЛИВОСТІ, ПРИЧИНА ТА ЧАСТОТА АНОСМІЇ ТА ДИСГЕВЗІЇ ПРИ COVID-19

Борисова Юлія Андріївна,

студентка,

Харківський національний університет імені В.Н. Каразіна,
медичний факультет, кафедра неврології,
психіатрії, наркології та медичної психології

Науковий керівник:

Харіна Катерина Василівна,

кандидат медичних наук,

Державна Установа «Інститут неврології, психіатрії та
наркології НАМНУ», Харківський
національний університет імені В.Н. Каразіна, асистент

Актуальність. COVID-19-це серйозна глобальна проблема всього світу. З 2019 року світ продовжує зустрічатися з тривалою вірусною пневмонією, яка чинить значний вплив на захворюваність та смертність населення. За даними дослідників Лондонського Королівського коледжу стосовно можливих симптомів коронавірусу частота симптомів була такою: 53% опитуваних вказували на втому і слабкість, 29% - стійкий кашель, 28% - задишку, 18%-втрату нюху чи смаку, 10,5% страждали на лихоманку. Відомо, що COVID-19 уражує не тільки респіраторну систему. Коронавірусна інфекція COVID-19 охоплює інші органи та системи, включаючи центральну та периферичну нервову систему[1]. З 59% обстежених, у кого коронавірусна хвороба підтвердилася, виявлялася втрата нюху чи смаку. Але Асоціація ЛОР-лікарів Великої Британії не включила симптоми зникнення нюху та смаку у пацієнтів до специфічних ознак COVID-19. Статистичні дані щодо розповсюдженості та значимості цих симптомів, дані патогенезу вельми суперечливі. У поєднанні з іншими симптомами у пацієнтів, які втратили нюх і смак, втричі частіше діагностували COVID-19. Отже, ці симптоми мають стати серйозним приводом для самоізоляції [2]. Встановлено, що у деяких випадках хемосенсорний дефіцит являється раннім і найбільш частим, навіть єдиним проявом SARS-CoV-2. Було встановлено, що причиною втрати смаку та нюху при COVID-19 є вплив вірусу на підтримуючі клітини в нюховій цибуліні. SARS-COV-2 зв'язується з ACE-2, після чого проникає у кров. Надалі вірус атакує рецептори ACE-2, які вистилають кровоносні капіляри головного мозку, проникає через гематоенцефалічний бар'єр і таким чином порушує роботу нейронів [3]. І хоча втрата смаку та нюху є найкращим предиктором позитивності COVID-19, не менш важливою особливістю хвороби являється паросмія. Паросмія асоціюється з кращими клінічними результатами з точки зору спонтанного відновлення нюху [4].

Мета роботи: вивчити особливості втрати нюху і смаку при COVID-19 та охарактеризувати частоту аносмії та дисгевзії.

Матеріали та методи. Анкетування студентів, які хворіли на COVID-19.

Результати і обговорення. Методом випадкової вибірки ретроспективно було обстежено 36 студентів (100 %) (18 дівчат та 18 хлопців, середній вік яких склав $21,5 \pm 3,5$). В ході дослідження було розроблено анкету-опитувальник, в якій з'ясовувались наявність та особливості порушення нюху та смаку у студентів, які перенесли COVID-19. Згідно з проведеним анкетуванням було встановлено, що 34 (94,4 %) опитаних студентів хворіли на COVID-19. Лише у 2 (5,6 %) студентів не було даних щодо перенесеної коронавірусної інфекції. Після опитування було визначено, що у 27 студентів (75,5 % , з них 17 (47,2 % дівчат і 10 (27,9% хлопців) спостерігалася повна втрата нюху та смаку. У 7 хлопців (19,4 %) з COVID-19 втрата сенсорних функцій не спостерігалася. У всіх опитаних студентів перебіг захворювання був легким та не потребував стаціонарного лікування. Захворювання було верифіковано за допомогою ПРЛ-тесту. У 34 (94,4 %) опитаних інфекція була перенесена у 25 (69,4 %) осіб - 8 місяців тому, у 9 (25,5 %) осіб - 1 місяць тому. У 20 (55,5 %) студентів порушення смаку та нюху відновилося через 1 місяць. У 3 (8,3 %) осіб відновлення нюху та смаку відбулося протягом 2 тижнів. У 4 (11,11 %) студентів повного відновлення смаку та нюху не відбулося. 25 (69,4 %) студентів зазначили, що після втрати смаку та нюху спостерігалася паросмія. Таким чином, дане дослідження показало, що 34(94,4 %) студентів, які хворіли на Covid-19 мали втрату смаку та нюху. Згідно проведеному анкетуванню визначили, що у 27 (75,5 %) студентів спостерігалася аносмія та дисгевзія, у 2 (5,6 %) осіб даного прояву не спостерігалася. 25 (69,4 %) студентів, які перехворіли на коронавірусну інфекцію, мали паросмію.

Висновки. Більшість людей, які хворіють на COVID-19, втрачають смак та нюх. Було виявлено, що частота дисфункції нюху та смаку частіше спостерігалася у дівчат. Незначний відсоток осіб, які перехворіли на COVID-19, мають паросмію.

Список літератури:

1. National Institute for Health and Care Excellence (2020) COVID-19 rapid guideline: managing the long-term effects of COVID-19.
2. T. Spektor BMJ 2020; 371 doi: <https://doi.org/10.1136/bmj.m3921> (Published 14 October 2020) Cite this as: BMJ 2020;371:m3921
3. Lai A.G, Pasea L., Banerjee A. et al. (2020). BMJ Open 2020;
4. National Institute for Health and Care Excellence (2020) COVID-19 Parosmia is Associated with Relevant Olfactory Recovery After Olfactory Training

ПІДВИЩЕННЯ ПРИРОДНОЇ ФЕРТИЛЬНОСТІ СІМЕЙНИХ ПАР З ВТОРИННИМ НЕПЛІДДЯМ

Ласитчук Оксана Миколаївна

к.мед.н., доцент кафедри акушерства та гінекології ім.І.Д. Ланового
Івано-Франківського національного медичного університету

Курташ Наталія Ярославівна

к.мед.н., доцент кафедри акушерства та гінекології ім.І.Д. Ланового
Івано-Франківського національного медичного університету

Кравчук Інна Валеріївна

к.мед.н., доцент кафедри акушерства та гінекології ім.І.Д. Ланового
Івано-Франківського національного медичного університету

Проблема зниження фертильності, здатності до дітнородження, в сучасних умовах є досить актуальною [1]. Незважаючи на можливості репродуктивних технологій, ефективність лікування безпліддя коливається в межах 35-40 %. Частота чоловічого та жіночого непліддя сьогодні практично однакова. Відомо, що фертильність є найбільш високою протягом перших трьох місяців регулярного статевого життя без використання контрацепції і знижується з віком у осіб обох статей [2, 3]. Ми спостерігаємо зростання частоти вторинного непліддя, причому в одному й тому самому шлюбі у практично здорових жінок. На жаль, більшість сімейних пар мало проінформовані про можливі причини зниження фертильності. Доказова база про вплив того чи іншого чинника на природню фертильність є недостатньою.

На репродуктивний потенціал чоловіків найбільший вплив мають такі фактори, за даними FIGO, як: вік, ожиріння, куріння та вживання наркотичних речовин, опромінення (в тому числі і від мобільних телефонів), харчування (недостатність продуктів з антиоксидантними властивостями), харчові добавки та стероїди, підвищення температури (довготривале сидяче положення, тісна білизна, тримання ноутбуку на колінах), інфекції, травми статевих органів (також отримані під час занять спортом, зокрема бойовими мистецтвами, верховою їздою), варикоцеле. Практичний комітет Американського товариства репродуктивної медицини і Товариства репродуктивної ендокринології та безпліддя вказують, що крім віку на природню фертильність впливають також частота статевих актів, особливості статевого життя, моніторинг овуляції, «вікно фертильності», дієта та спосіб життя.

Після 35 років здатність жінки завагітніти і виносити плід приблизно наполовину нижчий порівняно з жінками 20-річного віку. Вважають, що у

чоловіків фертильність зберігається до 50 років, хоча якість сперми погіршується з 35-и річного віку. Після 40 років ймовірність того, що у чоловіка народиться генетично здорова дитина, щорічно знижується на 11 %.

Якщо, висновки про вплив віку на фертильність збігаються, то відносно впливу паління на чоловічу фертильність є деякі розбіжності. Так, за даними FIGO, в тканині яєчка є нікотинові та канабіноїдні рецептори, тому нікотин викликає дисбаланс в організмі («нікотиновий стрес»), що негативно впливає на якість та здатність сперми до запліднення. Практичний комітет Американського товариства репродуктивної медицини і Товариство репродуктивної ендокринології та безпліддя вказують на те, що у чоловіків-курців зменшується кількість сперматозоїдів, знижується рухливість та порушується їх морфологія, проте достовірні дані про зниження фертильності відсутні. Достовірно доведено, що у жінок-курців паління сприяє швидкому виснаженню фолікулярного резерву яєчників, а у вагітних зростає ризик невиношування. Вживання алкоголю та кофеїну у невеликих кількостях (1-2 порції в день) не мають негативного впливу на фертильність.

Харчування безперечно має вплив на фертильність, але механізми впливу недостатньо вивчені. Не має достатніх доказів, що різні варіанти раціону харчування впливають на фертильність. Жінки як з надлишковою вагою, так і з недостатньою, попадають у групу ризику по зниженню фертильності. Споживання морепродуктів з підвищеним вмістом важких металів призводить до непліддя.

Цікавими є дані щодо частоти статевого життя. Так, репродуктивна здатність зростає з підвищенням частоти статевих актів і є найбільш високою за частоти кожні 1-2 дні. Якщо утримання триває 5 днів, то кількість сперматозоїдів зменшується, а при 10 денному інтервалі параметри спермограми погіршуються. Часті статеві акти впродовж «вікна фертильності» характеризуються найвищим показником настання вагітності. «Вікно фертильності», або «плідне вікно» – це 6-и денний інтервал, який закінчується днем овуляції і співвідноситься з особливостями цервікального слизу.

Слід відмітити, що прийняття певних коїтальних поз, горизонтальне положення після статевого акту не впливають суттєво на фертильність. Разом з тим, більшість лубрикантів, крім тих, що розроблені на основі мінеральної олії, олії каноли чи гідроксиетилцелюлози, негативно впливають на рухливість сперматозоїдів і тим самим знижують фертильність.

В роботі Анохіна Л.В. вказано, що у подружніх пар з вторинним непліддям, крім факторів, які мають місце при первинному неплідді (аднексити, доброякісні пухлини яєчників та матки, гормональні порушення, пізній шлюб, шкідливі звички, такі як алкоголь та куріння, соціальна приналежність та професія) мають значення – переривання першої вагітності (аборт) та дошлюбне статеве життя протягом року та довше [4].

Якщо фертильність не вдається відкорегувати протягом року, то лікування вторинного непліддя нез'ясованого генезу проводять шляхом застосування внутрішньоматкової інсемінації, а при неефективності останнього розглядають питання про екстракорпоральне запліднення [5].

Проведено обстеження подружніх пар з вторинним непліддям: збір та аналіз акушерсько-гінекологічного анамнезу; ультразвукове обстеження; обстеження на інфекції, що передаються статевим шляхом; метросальпінгографію; спермограму. В подальшому була сформована вибірка сімейних пар з ідіопатичним непліддям. Подружні пари були віком старше 28 років, в анамнезі відмічено 1 пологи, в 1/3 жінок – викидні. Для цієї групи характерним є нерегулярне статеве життя, зростання інтервалів між статевими актами 4 і більше днів, а також статеве життя поза «вікном фертильності». Чоловіки вибірки мали надлишкову масу тіла, кількість вживаного алкоголю була вищою за допустиму (більше 2 порцій в день).

Висновок: враховуючи демографічну ситуацію, зростання частоти вторинного непліддя необхідно надалі вивчати фактори зниження природної фертильності, прогнозувати ризики непліддя та поширювати достовірну інформацію щодо чинників, які впливають на фертильність. Також актуальним є пошук ефективних методів лікування.

Список літератури:

1. U.K. National Institute of Health and Clinical Excellence. Fertility: for people with fertility problems. NICE clinical guideline. Available at: <https://www.nice.org.uk/guidance/cg156/evidence/full-guideline-pdf-188539453>.
2. М. Малей. Можливості підвищення природної фертильності // Медичні аспекти здоров'я жінки. 2017, №5 (110). С. 52-57.
3. ASRM. Optimizing natural fertility: a committee opinion. Fertil Steril, 2017; 107 (1): 52-8.
4. Анохін Л.В. Індивідуальне прогнозування ризику первинного і вторинного жіночого безпліддя / Л.В. Анохін, О.Є. Коновалов // Акушерство і гінекологія. 2012, № 3/7. С. 40-43.
5. Ayeleke RO, Asseler JD, Cohlen BJ, Veltman-Verhulst SM. Intra-uterine insemination for unexplained subfertility. Cochrane Database Syst Rev 2020;3: CD001838.

КЛІНІЧНІ ОСОБЛИВОСТІ РАННЬОЇ ЛОКАЛІЗОВАНОЇ СТАДІЇ БОРЕЛІОЗУ У ДІТЕЙ

Мантак Галина Іванівна

к.мед.н., доцент кафедри педіатрії №2
Вінницький національний медичний університет ім. М.І.Пирогова

Андрікевич Ірина Іванівна

к.мед.н., доцент кафедри педіатрії №2
Вінницький національний медичний університет ім. М.І.Пирогова

Федчишен Олександр Петрович

к.мед.н., доцент кафедри педіатрії №2
Вінницький національний медичний університет ім. М.І.Пирогова

Березницький Олександр Володимирович

к.мед.н., асистент кафедри педіатрії №2
Вінницький національний медичний університет ім. М.І.Пирогова

Актуальність проблеми кліщового бореліозу (хвороби Лайма) беззаперечна і полягає в тому, що це є найпоширеніша хвороба в людській популяції, яка передається кліщами (*Ixodes*) та спричинена спірохетами *Borrelia burgdorferi* [2-3]. Збудник поширюється в організмі гематогенним та лімфогенним шляхами, уражаючи при цьому різні органи та системи, а саме шкіру, серце, суглоби, м'язи, нервову систему, очі. Рання локалізована стадія бореліозу характеризується мігруючою еритемою, що є специфічною клінічною ознакою хвороби. Надзвичайно важливо діагностувати бореліоз на етапі ранньої локалізованої стадії, коли відсутні симптоми генералізованого ураження організму. Особливістю борелій є їхнє тривале персистування в макроорганізмі (10 і більше тижнів після інфікування). Тому, привернення уваги до симптомів ранньої локалізованої стадії бореліозу призведе до вчасної діагностики, лікування та попередження генералізації процесу в майбутньому [1-3].

Мета роботи: визначити клінічні особливості перебігу ранньої локалізованої стадії бореліозу у дітей.

Матеріал і методи дослідження: обстежено 30 дітей з ранньою локалізованою стадією бореліозу віком від 6 до 17 років, які знаходились на стаціонарному лікуванні та зверталися за медичною допомогою в поліклінічне відділення Вінницької обласної дитячої клінічної лікарні протягом 2016-2021 років. Верифікацію діагнозу проводили за допомогою скарг, даних анамнезу, об'єктивного обстеження пацієнтів, лабораторно-інструментальних показників.

Результати дослідження. Провідною клінічною ознакою ранньої локалізованої стадії бореліозу відмічалась мігруюча анулярна еритема. Еритема у вигляді круглої червоної плями локалізувалася в місці укусу кліща, при цьому

14 пацієнтів (46,67%) звернулися за медичною допомогою в перші 7 днів захворювання, 9 пацієнтів (30%) до 14 дня, 7 пацієнтів (23,33%) після 14 дня хвороби. Найчастіше еритема локалізувалася на шиї та голові у 8 пацієнтів (26,67%), кінцівок у 6 пацієнтів (20%), спини у 8 пацієнтів (26,67%), живота у 3 пацієнтів (10%), у пахвинній ділянці у 5 осіб (16,66%). У дітей молодшого шкільного віку укуси кліща з наступною еритемою переважно локалізувалися на тулубі та шиї і голові. За відсутності лікування у дітей, які звернулися за медичною допомогою еритема з набряком розповсюджувалася не більше, ніж 3-5 см в діаметрі. У пацієнтів, що звернулися за медичною допомогою до 14 дня хвороби формувалася анулярна еритема розмірами не більше 10 см в діаметрі. Та у дітей, які були оглянуті після 14 дня початку хвороби анулярна еритема могла бути більше 10 см в діаметрі та супроводжуватися анулярним висипом по усьому тілі. Місце укусу та еритема в цьому місці супроводжувалося свербіжем та печією у 23 пацієнтів (76,67%). Елементи анулярного висипу, які локалізувалися не в місці укусу кліща в жодної дитини не супроводжувалися свербіжем.

У 13 дітей (43,33%) мали місце ознаки загальноінтоксикаційного синдрому. При об'єктивному обстеженні у жодного пацієнта змін з боку внутрішніх органів не виявлено. Потрібно відмітити, що у жодного пацієнта, які звернулися в перші дні хвороби не було виявлено позитивних IgM та IgG; у 7 пацієнтів (77,78%), які звернулися за допомогою до 14 дня мало місце підвищення IgM, при цьому IgG у них були в межах норми; усі пацієнти, які звернулися за допомогою після 14 дня хвороби мали підвищення IgM, серед них лише у трьох пацієнтів (42,86%) були підвищені IgG.

Висновки: мігруюча анулярна еритема, як прояв бореліозу є важливим клінічним діагностичним моментом ранньої локалізованої стадії процесу. Діагностика бореліозу саме на цій стадії хвороби може попередити системне ураження організму та призвести до повного одужання пацієнта.

Список літератури.

1. Nemeth J, Bernasconi E, Heininger U, Abbas M, Nadal D, Strahm C, Erb S, Zimmerli S, Furrer H, Delaloye J, Kuntzer T, Altpeter E, Sturzenegger M, Weber R, For The Swiss Society For Infectious Diseases And The Swiss Society For Neurology. Update of the Swiss guidelines on post-treatment Lyme disease syndrome. *Swiss Med Wkly.* 2016 Dec 5;146:w14353. doi: 10.4414/smw.2016.14353. PMID: 27922168.
2. Płusa T. Współczesne zasady leczenia boreliozy [Actual guidelines of borreliosis treatment]. *Pol Merkur Lekarski.* 2017 Dec 22;43(258):247-249. Polish. PMID: 29298961.
3. Płusa T. Obrazy kliniczne boreliozy [Clinical pictures of borreliosis]. *Pol Merkur Lekarski.* 2017 Nov 23;43(257):195-198. Polish. PMID: 29231910.

ПОРІВНЯННЯ РЕЗУЛЬТАТІВ ПЛАСТИКИ ПЕРВИННИХ ОДНОБІЧНИХ ПАХОВИХ ГРИЖ ЗА ТЕР І ТАРР МЕТОДИКАМИ

Павлик Ігор Васильович

Кандидат медичних наук, доцент
Кафедра хірургії медичного факультету №2
Вінницький національний медичний університет ім. М.І. Пирогова

Лопушанський Олексій Михайлович

Студент III курсу медичного факультету № 2
Кафедра хірургії медичного факультету №2
Вінницький національний медичний університет ім. М.І. Пирогова

Актуальність: Не зважаючи на суттєві зміни, які, зумовлені створенням інститутів герніології, герніоцетрів, міжнародних суспільств герніологів, впровадженням нових технік та матеріалів, частота виникнення пахових гриж в популяції залишається на високому рівні та коливається в доволі широких межах – від 3.9% до 18.3%^[1]. Серед них близько 80% становлять пахові грижі у чоловіків. Широке впровадження в практику герніохірургії оперативних лапароскопічних методів призводить до зменшення частки відкритих втручань. Таким чином, сьогодні інсує два провідні методи лапароскопічного лікування пахових кил: extraperitoneal patch plasty (TEP), transabdominal preperitoneal patch plasty (TAPP). Не зважаючи на технічну подібність цих підходів, є значна потреба порівняння їх результативності.

Мета: дослідити ранні та віддалені результати пластики первинних односторонніх пахових кил вибраними методиками.

Матеріали та методи: проаналізовано публікації останніх років по темі дослідження. Використано ресурси Google Scholar, Elsevier, PubMed.

Ключові слова: пахова грижа, одностороння пахова грижа, первинна пахова грижа, пластика пахових гриж, рецидив грижі, extraperitoneal patch plasty (TEP), transabdominal preperitoneal patch plasty (TAPP)

Результати: в ході аналізу літератури по темі було встановлено, що TEP є більш поширеним варіантом втручання, який виконувався майже в 75% випадків. Ці результати нашого спостереження корелюють зі свідченнями світової зведеної статистики. При порівнянні окремих статистичних показників виявлено, що кількість конверсій у відкриту операцію та частота інтраопераційних ускладнень суттєво не відрізнялись обох групах пацієнтів. Натомість, середня тривалість оперативного втручання майже на 10 хвилин була більшою у випадку застосування TEP, що несе потенційно більше навантаження на організм хворого^[2].

Показники рецидиву грижі в річній перспективі статистично достовірно не різнились між групами, однак, частота післяопераційних ускладнень виявилась суттєво вищою у хворих, пластику яким проводили за методикою TAPP (53

випадки ускладнення на 1000 прооперованих проти 18 у групі TEP,. Зокрема, у пацієнтів відзначалась значно підвищена частота утворення сером у місці постановки портів, що потребувало додаткового терапевтичного впливу, погіршувало якість та естетичність утвореного рубця. Тими ж авторами було відмічено більшу кількість проведених цими хворими ліжкоднів [3].

При аналізі свідчень хворих стосовно їх самопочуття, не було встановлено жодного прямого зв'язку між ступенем прояву тої чи іншої форми больового синдрому (біль в спокої, біль напруги, хронічний біль) та методикою герніопластики. Ці дані підтверджуються свідченнями Herniamed Registry data^[4].

Висновки: аналіз вітчизняних та закордонних джерел по темі показав, що розглянуті нами дві методики мають окремі відмінності у показниках результативності (тривалість втручання, частота післяопераційних ускладнень, кількість проведених ліжкоднів), які, все ж таки, не є критичними. На нашу думку, рішення про застосування тієї чи іншої техніки лапароскопічного оперативного лікування має базуватись в першу чергу на досвіді хірурга. В цілому, TEP може бути рекомендована, як більш проста методика для повсякденного застосування більшістю лікарів на початковому та середньому рівні опанування лапароскопії, в той час як TAPP потенційно має кращі показники тільки за умови тривало відпрацьованих навичок.

Список використаних джерел:

1. Köckerling F, Bittner R, Kuthe A, Hukauf M, Mayer F, Fortelny R, Schug-Pass C. TEP or TAPP for recurrent inguinal hernia repair-register-based comparison of the outcome. *Surg Endosc.* 2017 Oct;31(10):3872-3882. doi: 10.1007/s00464-017-5416-1. Epub 2017 Feb 3. PMID: 28160069; PMCID: PMC5636847.

2. Köckerling F, Koch A, Adolf D, Keller T, Lorenz R, Fortelny RH, Schug-Pass C. Has Shouldice Repair in a Selected Group of Patients with Inguinal Hernia Comparable Results to Lichtenstein, TEP and TAPP Techniques? *World J Surg.* 2018 Jul;42(7):2001-2010. doi: 10.1007/s00268-017-4433-5. PMID: 29299648; PMCID: PMC5990577.

3. Bittner R, Montgomery MA, Arregui E, Bansal V, Bingener J, Bisgaard T, Buhck H, Dudai M, Ferzli GS, Fitzgibbons RJ, Fortelny RH, Grimes KL, Klinge U, Kockerling F, Kumar S, Kukleta J, Lomanto D, Misra MC, Morales-Conde S, Reinpold W, Rosenberg J, Singh K, Timoney M, Weyhe D, Chowbey P (2015) Update of guidelines on laparoscopic (TAPP) and endoscopic (TEP) treatment of inguinal hernia (International Endohernia Society). *Surg Endosc* 29:289–321. <https://doi.org/10.1007/s00464-014-3917-8>

4. Pokorny H, Klingler A, Schmid T, Fortelny R, Hollinsky C, Kawji R, Steiner E, Pernthaler H, Fußgger R, Scheyer M (2008) Recurrence and complications after laparoscopic versus open inguinal hernia repair: results of a prospective randomized multicenter trial. *Hernia* 12:385–389. <https://doi.org/10.1007/s10029-008-0357-1>

КЛІНІЧНА ХАРАКТЕРИСТИКА ЖІНОК ТА ОСОБЛИВОСТІ ПЕРЕБІГУ ВАГІТНОСТУ ПРИ ЗАТРИМЦІ РОЗВИТКУ ПЛОДА

Пахаренко Людмила Володимирівна

Д.мед.н., професор кафедри акушерства та гінекології
Івано-Франківський національний медичний університет

Басюга Ірина Омелянівна

К.мед.н., доцент кафедри акушерства та гінекології
Івано-Франківський національний медичний університет

Куса Олена Миколаївна

К.мед.н., доцент кафедри акушерства та гінекології
Івано-Франківський національний медичний університет

Затримка розвитку плода залишається однією з важливих проблем в акушерській практиці. Причинами виникнення даної патології вважають різноманітні фактори такі як ускладнення вагітності, екстрагенітальна патологія матері, інфекційні захворювання, шкідливі звички, генетичну схильність [1,2,3,4].

Мета дослідження: встановити клініко-анамнестичні особливості жінок та перебіг вагітності при затримці розвитку плода.

Матеріали та методи. Проведено аналіз медичної документації 60 вагітних, у яких діагностовано затримку розвитку плода I-II ст. (основна група). До контрольної групи увійшли 30 жінок з ростовими факторами плода, які відповідали гестаційному терміну. Затримку розвитку плода діагностовано за даними ультразвукової фетометрії в III триместрі вагітності.

Результати дослідження. Середній вік жінок обох груп не відрізнявся та становив $29,09 \pm 1,14$ років в основній групі та $30,31 \pm 0,92$ – в контрольній. Кількість першовагітних жінок переважала в обох групах та склала 43 (71,67 %) та 21 (70,00 %). За даними анамнезу встановлено, що в основній групі хворих 7 (11,67 %) осіб завагітніли після лікування безпліддя, у 3 (5,00 %) діагностовано синдром полікістозних яєчників, хронічні запальні процеси додатків матки – у 7 (11,67 %) осіб. Серед соціальних факторів звертає на себе увагу те, що 8 (13,33 %) вагітних в основній групі регулярно палили. Екстрагенітальна патологія представлена помірною кількістю випадків. Найбільш часто виявляли хронічні захворювання шлунково-кишкового тракту – у 17 (28,22 %), щитовидної залози – 6 (10,00 %), нирок – 5 (8,33 %), серцево-судинної системи – 4 (6,67 %), цукровий діабет – 2 (3,33 %). В контрольній групі 5 (16,67 %) пацієнток мали хронічні запальні процеси репродуктивної системи, 6 (20,00 %) – хронічну патологію шлунково-кишкового тракту та 1 (3,33 %) – захворювання нирок.

Найбільш частими ускладненнями вагітності у жінок основної групи була загроза її переривання. Загроза раннього мимовільного викидня констатована у 11 (18,33 %) хворих із затримкою розвитку плода, пізнього мимовільного викидня – 9 (15,0 %), загрози передчасних пологів – 21(35,0 %), тоді як в контрольній групі ці показники становили, відповідно, 5 (16,67 %), 4 (13,33 %) та 1 (3,33 %). В основній групі вагітних у 14 (23,33 %) осіб вагітність перебігала на фоні прееклампсії I-II ст., у 10 (16,67 %) – інфекційних захворювань, а також супроводжувалась плацентарною дисфункцією у всіх жінок. В контрольній групі тільки у 5 (16,67 %) пацієнток виявлено плацентарну дисфункцію.

У 8 (13,33 %) вагітних основної групи пологи були передчасними, тоді як в контрольній групі всі жінки народили в терміні доношеної вагітності. Частота кесаревого розтину у жінок з затримкою розвитку плода становила 38,33 % (23 жінки), тоді як у осіб з нормотрофією плода – 6,67 % (2 пацієнтки).

Висновок. Затримка розвитку плода є багатофакторною патологією, яка часто виникає у жінок з обтяженим гінекологічним анамнезом та супроводжується ускладненнями вагітності.

Література.

1. Chigladze M. The Predictive Value of the Mother's Risk Factors in Formation of Fetal Developmental Delay. *Glob Pediatr Health*. 2021 Feb 27;8:2333794X21999149. doi: 10.1177/2333794X21999149.

2. Hu J, Benny P, Wang M, Ma Y, Lambertini L, Peter I, Xu Y, Lee MJ. Intrauterine Growth Restriction Is Associated with Unique Features of the Reproductive Microbiome. *Reprod Sci*. 2021 Mar;28(3):828-837. doi: 10.1007/s43032-020-00374-5.

3. Romo A., Carceller R., Tobajas J.. Intrauterine growth retardation (IUGR): epidemiology and etiology. *Pediatr Endocrinol Rev*. 2009 Feb;6 Suppl 3:332-6.

4. Hu J., Benny P., Wang M., Ma Y., Lambertini L., Peter I., Xu Y., Lee MJ. Intrauterine Growth Restriction Is Associated with Unique Features of the Reproductive Microbiome. *Reprod Sci*. 2021 Mar;28(3):828-837. doi: 10.1007/s43032-020-00374-5.

ОСТЕОПОРОЗ. ДІАГНОСТИЧНІ ПРОБЛЕМИ В ПРАКТИЦІ СІМЕЙНОГО ЛІКАРЯ

Черниловський Андрій Володимирович

Кандидат медичних наук, асистент
Дніпровський державний медичний університет

Ахе Євгенія Андріївна

Асистент
Дніпровський державний медичний університет

Актуальність. Остеопороз – найбільш розповсюджена хвороба кісткової тканини, яка не тільки погіршує якість життя пацієнтів, а й впливає на економічний добробут країни. Було визначено, що одна з трьох жінок у віці старше 50 років та один чоловік з п'яти переносять остеопоротичні (низькоенергетичні) переломи. [1] Дослідження, які охопили 6 європейських країн (Франція, Німеччина, Італія, Швеція, Іспанія та Великобританія) показують, що станом на 2015 рік 16 млн жінок та 4 млн чоловіків страждають на остеопороз. У 2017 році в цих країнах кількість остеопоротичних переломів складала біля 2,5 млн на рік, але впродовж наступних 13 років ця цифра збільшиться майже на чверть і буде складати 3,3 млн на рік. [2] Невтішними також є дані щодо лікування: тільки 20 %, що перенесли низькоенергетичні переломи отримують лікування для профілактики майбутніх переломів. Витрати, що пов'язані з остеопоротичними переломами в цих країнах складають 10 млн євро на рік, а в 2030 році будуть складати майже 50 млн євро на рік. [3]

Даних досліджень щодо витрат в Україні та Східних країнах Європи не були представлені.[1]

Таким чином, необхідність профілактики та лікування остеопорозу і його ускладнень не викликає сумнівів.

Остеопороз – поліетіологічне захворювання, що характеризується зниженням міцності кісткової тканини та порушенням мікроархітекτονіки кістки з подальшим ризиком переломів, що виникають внаслідок дисбалансу процесів синтезу та резорбції в кістковій тканині [4]

Класифікація. За класифікацією розрізняють первинний остеопороз – самостійне захворювання та вторинний, що виникає на фоні інших захворювань та станів.

Первинний остеопороз:

- 1) постменопаузальний остеопороз (postmenopausal osteoporosis),
- 2) сенильний остеопороз
- 3) чоловічий остеопороз (male osteoporosis)
- 4) ювенільний остеопороз (juvenile osteoporosis) [5]

Вторинний остеопороз

- 1) На фоні захворювання ендокринної системи
- 2) На фоні ревматичних хвороб

- 3) На фоні захворювань внутрішніх органів
- 4) Генетичні порушення
- 5) Інші причини
- 6) Прийом медикаментів

Особливе місце займає глюкокортикоїд-індукований остеопороз. Це пов'язане з тим, що останні роки зростає частота захворювань при яких пацієнти використовують системні глюкокортикоїди.[5]

Відповідно до цієї класифікації видно, що хворі на остеопороз можуть опинитися у будь-якого спеціаліста. Але хворі частіше спершу потрапляють до сімейних лікар. Тому важливо пам'ятати про групи ризику та фактори, які грають провідну роль в розвитку остеопорозу. До таких факторів належать: стать (жінки частіше схильні до розвитку захворювання), вік (старше 65 років), спадковість (переломи стегнової кістки у батьків, сімейний анамнез остеопорозу), низький індекс маси тіла ($<20 \text{ кг/м}^2$ чи маса тіла менше 57 кг), менопауза, медикаменти (системна терапія кортикостероїдами $>$ трьох місяців, великі дози тироксину, антиконвульсанти, інгібітори протонної помпи) ендокринні або метаболічні захворювання, харчування (недоїдання, низьке споживання кальцію), дефіцит вітаміну Д, високе споживання кофеїну (споживання більше 2–3 чашок кави щодня), тютюнопаління, вживання більше 3 юнітів спиртних напоїв (1 юніт – 10 мл по перерахунку на етанол), низька фізична активність, тривала іммобілізація, схильність до падіння (вестибулопатії, порушення зору) [4]

Діагностика. Діагностика остеопорозу та оцінка ризику низькоенергетичних переломів полягає в дослідженні анамнезу, факторів ризику, клінічних та лабораторно-інструментальних дослідженнях.[5] На жаль, остеопороз майже не проявляє себе клінічно на початку захворювання. Першими проявами, можуть бути патологічні переломи, що також є вже ускладненням остеопорозу. Переломи виникають від звичних фізичних навантажень, тобто є низькоенергетичними (підйом важких речей, або падіння з висоти свого зросту) та в типових місцях (хребці, шийка стегна та зап'ястя). Тому так важливо діагностувати остеопороз на початковій стадії.

Класичними клінічними проявами можна вважати зменшення зросту (порушення постави), переломи, біль в кістках.

Спочатку лікар повинен запідозрити первинний чи вторинний остеопороз, відповідно до скарг та даних анамнезу (особливо звертати увагу на наявність переломів в анамнезі за останній час та умов їх виникнення). Наступний крок – оцінка факторів ризику.

З лабораторних аналізів рекомендовано визначення:

- ШОЕ та загальний аналіз крові з визначенням кількості тромбоцитів.
- іонізований кальцій і лужна фосфатаза плазми крові
- тестостерон сироватки у чоловіків (ранковий зразок)
- креатинін плазми та розрахунок ШКФ (калькулятор)
- 25-ОН вітамін D
- скринінг на целиацію (наприклад, антитіла до трансглютамінази)

За показаннями: дослідження функції щитоподібної залози, короткий супресивний тест з 1–1,5 мг дексаметазону для виключення синдрому Кушинга; виключення мієломи. [6]

Головною проблемою діагностики в Україні, особливо на первинній ланці є використання інструментальних досліджень, адже «золотим стандартом» діагностики остеопорозу є DEXA-сканування (Двофотонна рентгенівська абсорбціометрія) або денситометрія. Вона забезпечує швидку та точну оцінку мінеральної щільності кісткової тканини на рівні всього скелету, поперекового відділу хребта, проксимального відділу та шийки стегнової кістки, дистального відділу кісток передпліччя.

Критерії остеопорозу ВООЗ на підставі визначення показників мінеральної щільності кісткової тканини (МЩКТ) (1994) оцінюються по загальному Т-критерію:

- Т-критерій $> - 1$: нормальні показники.
- Т-критерій $< - 1$ але $> - 2,5$: остеопенія (низька кісткова маса)
- Т-критерій $< - 2,5$: остеопороз
- Т-критерій $< - 2,5$ та 1 або $>$ переломів, зумовлених остеопорозом: тяжкий остеопороз

Саме DEXA-сканування дозволяє виявляти навіть початкові ознаки остеопорозу [4] та рекомендована для виставлення діагнозу остеопороз. Але такий метод не набуває широкого розповсюдження первинній ланці для діагностики через ланку перешкод: громіздкість апаратного комплексу, необхідність певних економічних витрат та необхідність у навчанні достатньої кількості кадрів. Більш широкого розповсюдження набула ультразвукова денситометрія, як дешевий та доступний аналог, але на жаль такий метод дослідження рекомендований лише для скринінгу, а не для остаточного діагнозу. [5]

Сімейний лікар має в своєму арсеналі інструмент для визначення ризику переломів в наступні 10 років, який був розроблений ВООЗ та має назву калькулятор FRAX. Він базується на окремих моделях для пацієнтів з інтегрованими ризиками, асоційованими з клінічними факторами ризику, а також з показником мінеральної щільності кісткової тканини (МЩКТ) шийки стегнової кістки (так і без неї). Застосовується лише у чоловіків старше 50 років та жінок в постменопаузі, починаючи с 40 років. Він дає змогу вирішувати подальшу тактику ведення пацієнта навіть за відсутності денситометричного сканування.

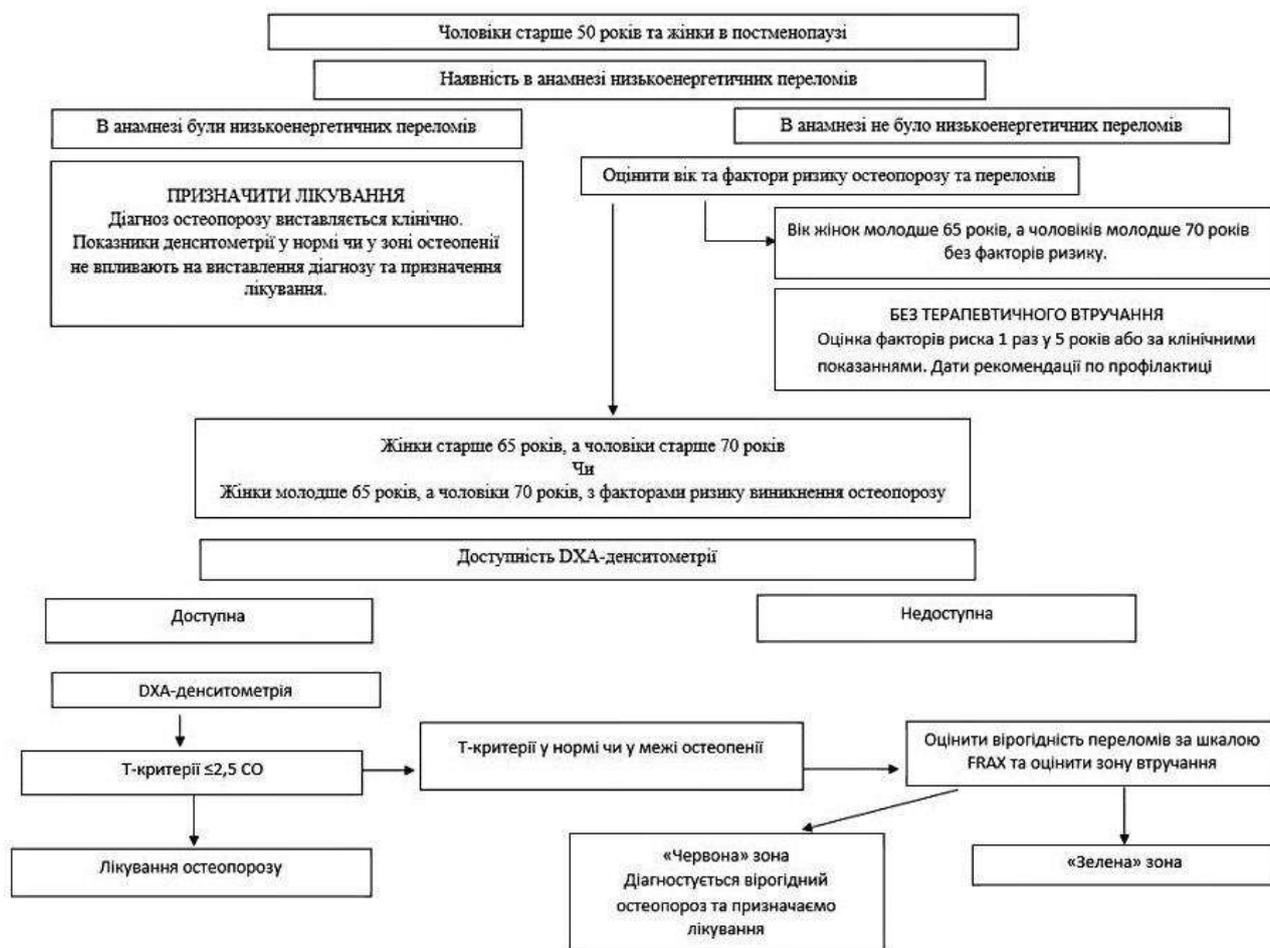

Враховуючи отримані дані Міжнародна Організація Остеопорозу (International Osteoporosis Foundational) рекомендує алгоритм дій: сімейний лікар має призначити алгоритм діагностики та наступний маршрут пацієнта з урахуванням всіх вищеперерахованих факторів, направлення до суміжних спеціалістів за необхідністю, які призначають потрібне лікування.[7] Серед людей, які не потребують лікування остеопорозу лікар повинен призначити профілактичні заходи. По-перше, фізична активність повинна включати щоденну ходьбу, або плавання, вправи направлені на здоров'я суглобів (легкі розтягування), що також допоможе скинути зайву вагу. Для деяких людей можна рекомендувати танці. Для осіб похилого віку необхідні вправи, що розвивають рівновагу. Це допоможе попередити падіння. По-друге, достатнє споживання кальцію. У першу чергу кальцій повинен надходити з їжею: 200 мл молока містить близько 250 мг, а невелика скибка сиру (5 г) близько 50 мг кальцію. Достатня кількість складає близько 1000-1500 мг/добу.[8] По-третє, достатнє споживання вітаміну D. Потреба у вітаміні D є різною. Цільовий рівень 25-ОН вітаміну D у крові становить 75–100 нмоль/л. Рекомендовано споживання 800 - 1000 Од/добу.[6]

Висновки

1) Сімейний лікар – це перший спеціаліст, який контактує з пацієнтом з остеопорозом. Його завдання - розробка маршруту пацієнта, рання діагностика та профілактика у тих груп пацієнтів, що не потребують лікування остеопорозу.

2) Головна стратегія відносно остеопорозу – раннє виявлення факторів ризику та попередження подальшого розвитку остеопорозу, а особливо його найважчих ускладнень – низькоенергетичних переломів.

3) На етапі діагностики на первинному рівні виникають труднощі через невиражену клінічну картину захворювання та перешкоди у проведенні інструментальних досліджень тому, важливо мати чіткий алгоритм використання альтернативних методів діагностик таких як калькулятор FRAX та ультразвукова денситометрія.

4) Хворі з остеопорозом направляються на другий рівень надання медичної допомоги для призначення спеціалізованого лікування якомога швидше.

Список літератури.

1) Wright, N. C., Looker, A. C., Saag, K. G., Curtis, J. R., Delzell, E. S., Randall, S., & Dawson-Hughes, B. (2014). The recent prevalence of osteoporosis and low bone mass in the United States based on bone mineral density at the femoral neck or lumbar spine. *Journal of Bone and Mineral Research*, 29(11), 2520-2526.

2) Kanis, J., McCloskey, E., Harvey, N. C., Javaid, M. K., & Borgstrom, F. (2018). Broken bones, broken lives: a roadmap to solve the fragility fracture crisis in the United Kingdom.

3) Kanis, J. A., McCloskey, E. V., Johansson, H., Cooper, C., Rizzoli, R., & Reginster, J. Y. (2013). Scientific Advisory Board of the European Society for Clinical and Economic Aspects of Osteoporosis and Osteoarthritis (ESCEO) and the Committee of Scientific Advisors of the International Osteoporosis Foundation (IOF). European guidance for the diagnosis and management of osteoporosis in postmenopausal women. *Osteoporos Int*, 24(1), 23-57.

4) Barna, O., Golovach, I., Pogrebnyak, O., Korost, Y., Pekhenko, V., Alifer, O., & Lotushko, V. (2017). Оцінка стану кісткової тканини за показниками УЗ денситометрії у віковому аспекті (дослідження СКЕЛЕТ). *Ліки України*, (8 (214)), 59-64.

5) Nuti, R., Brandi, M. L., Checchia, G., Di Munno, O., Dominguez, L., Falaschi, P., ... & Isaia, G. C. (2019). Guidelines for the management of osteoporosis and fragility fractures. *Internal and emergency medicine*, 14(1), 85-102.

6) Koski AM (2017) Osteoporosis. EBM Guidelines, Duodecim Medical Publications Ltd. Finland, 2017 Sep.

7) Cooper, C., & Ferrari, S. L. (2019). IOF Compendium of osteoporosis 2nd edition.

8) Cosman, F., de Beur, S. J., LeBoff, M. S., Lewiecki, E. M., Tanner, B., Randall, S., & Lindsay, R. (2014). Clinician's guide to prevention and treatment of osteoporosis. *Osteoporosis international*, 25(10), 2359-2381.

УЛЬТРАСТРУКТУРНІ ЗАКОНОМІРНОСТІ РОЗВИТКУ ЕНДОТЕЛІОЦИТІВ СИНУСОЇДІВ ПЕЧІНКИ В ПРЕНАТАЛЬНОМУ ПЕРІОДІ ОНТОГЕНЕЗУ ЛЮДИНИ

Шевченко О.О.

Назар П.С.

Левон М.М.

доктор медичних наук, професор

доктор медичних наук, професор

кандидат медичних наук, доцент

Національний медичний університет ім.О.О.Богомольця

ПВНЗ «Київський медичний університет»

Національний медичний університет ім.О.О.Богомольця

Синусоїди печінки завдяки свої будові забезпечують максимальний контакт між кров'ю та гепатоцитами і таким чином здійснюється інтенсивний двосторонній транспорт речовин, необхідний для нормального функціонування органу. Будова синусоїд печінки в постнатальному періоді онтогенезу докладно вивчена [1], однак становленню та розвитку цих судин в пренатальному періоді онтогенезу присвячені окремі роботи [2].

За даними нашого дослідження в пренатальному періоді онтогенезу людини синусоїдам печінки притаманні високі темпи диференціювання та ранні прояви спеціалізації. Однак, спостерігається виражена гетерохронія виникнення ознак спеціалізації. На 4-5-му тижні пренатального онтогенезу більша частина синусоїд печінки вистелена ендотеліоцитами неперервного типу, в яких вже визначаються початкові ознаки цитодиференціації. Ендотеліоцитам, які диференціюються у напрямок ендотеліоцитів синусоїдного типу, притаманне більш виражене зонування цитоплазми: визначається невелика зона перикаріону і довгі стончені периферійні відділи цитоплазми. Стончення цитоплазми відбувається нерівномірно – визначається чергування більш потовщених і більш стончених ділянок. З віком плода визначається зменшення чисельності цитоплазматичних острівців. На ранніх етапах розвитку визначається перерозподіл органел і основна маса їх концентрується в зоні перикаріону. За даними візуального спостереження органели синтетичного апарату розвинуті слабо. В периферійних відділах цитоплазми ендотеліоцитів появляются значні за розмірами мікропіноцитозні везикули. По мірі поглиблення процесів цитодиференціації визначається збільшення чисельності мікропіноцитозних везикул і зменшення їх розмірів. Вже на 4-5-му тижні пренатального онтогенезу в окремих ендотеліоцитах в найбільш стончених ділянках цитоплазми визначаються поодинокі діафрагмовані фенестри, які розташовані нерегулярно. По мірі поглиблення процесів цитодиференціації і спеціалізації спостерігається збільшення чисельності діафрагмованих фенестр, середній діаметр яких поступово зменшується. Збільшується число ендотеліоцитів, в цитоплазмі яких

визначаються діафрагмовані фенестри. Встановлена динаміка розподілу діафрагмованих фенестр: по мірі росту плода їх розподіл стає більш впорядкованим і вони розташовані у вигляді кластерів різної форми і розмірів. Діафрагмовані фенестри ендотеліоцитів синусоїдного типу, що розвиваються, оточені сіткою актинових філаментів. Імовірно, актинові філаменти відповідають за регуляцію розмірів фенестр і підтримують цілісність кластерів фенестр. Поблизу кластерів діафрагмованих фенестр визначаються мікротрубочки. В другій половині пренатального онтогенезу в цитоплазмі ендотеліоцитів синусоїдного типу, що розвиваються, виявлені великі внутрішньо- і міжклітинні відкриті фенестри. Механізм утворення цих фенестр до сих пір не вивчений. Можливо, поява відкритих фенестр обумовлена процесом

транселюлярного діapedезу формених елементів крові. І таким чином, відкриті фенестри є результатом неповного закриття міграційних пор. Встановлена динаміка міжендотеліальних контактів протягом процесу диференціації ендотеліоцитів синусоїдного типу. В ранні терміни пренатального онтогенезу домінують щільні контакти, однак по мірі росту плоду їх чисельність знижується. В другій половині пренатального онтогенезу з'являються відкриті міжендотеліальні контакти, які можна розглядати як відкриті міжклітинні фенестрації.

Таким чином, в процесі диференціації ендотеліоцитів синусоїдного типу відбувається становлення зональності цитоплазми і кількісні зміни системи мікропіноцитозного транспорту. В процесі спеціалізації ендотеліоцитів синусоїдного типу в першій половині пренатального онтогенезу з'являються діафрагмовані фенестри, які розташовані нерегулярно і їх кількість поступово зростає. У другій половині внутрішньоутробного розвитку відбувається впорядкованість розташування фенестр, які вже формують кластери, а також з'являються внутрішньо- та міжклітинні відкриті фенестрації. Поглиблення процесу спеціалізації ендотеліоцитів синусоїдного типу у другій половині пренатального онтогенезу забезпечує виконання інтенсивного трансудинного транспорту речовин, що сприяє виконанню функцій печінки,

Література.

1. Васина Л.В, Власов Т.Д., Петрищев Н.Н. Функциональная гетерогенность эндотелия // Артериальная гипертензия, 2017 т.23, № 2, с.88-102.
2. Бобрик И.И., Шевченко Е.А., Черкасов В.Г. Развитие кровеносных и лимфатических сосудов. Киев, Здоров'я, 1991.- 206 с.

THE ROLE OF LIBRARIES IN INCLUSIVE PROCESSES

Bilotserkivets Iryna

junior research scientist at Vasyl Sukhomlynsky
State Scientific Educational Library of Ukraine

Global processes of contemporary society in its development provoke the need for a new educational paradigm to be formed. The main component of such a paradigm should become *spirituality* as a most precious value under modern conditions. New strategies, methods, and forms of work with students are required in order to satisfy ever increasing necessity of developing our society in harmonious manner.

Libraries being a heritage of spiritual knowledge of the world, become now educational and informational centers, especially when today's circumstances – distant learning for students and remote work for office workers are widely introduced.

“The American Library Association affirms that equity, diversity, and inclusion are central ingredients in the promotion and practice of intellectual freedom. Libraries are essential to democracy and self-government, to personal development and social progress, and to every individual's inalienable right to life, liberty, and the pursuit of happiness. To that end, libraries and library workers should embrace equity, diversity, and inclusion in everything that they do” [1]. Social conception of inclusion envisages equal possibilities in education for all citizens with their individual possibilities taken into consideration. New strategies in education and library sphere should concentrate on methods and technics that secure students' readiness of applying knowledge in real everyday life, in everyday problem-solving.

It is spirituality that is able to promote necessary psychological characteristics for each students to feel and act properly, among them: patience, diligence, tolerance, creativity and courage; and it is libraries that can secure fostering spirituality in children.

Today, the world faces tremendous problem concerning health of students and adults, and the statistic data on this problem requires additional attention and research; thus, inclusion is of vital importance for all strata of society at present.

The issue of education for children with special needs is under research of scientists of Special Pedagogy Institute (Kyiv, Ukraine), O. Krasiukova-Enns [2], A. Kolupaieva, E. Chornobai, V. Zasenko, M. Voron, T. Lorman [3] et al. The issues of spirituality and ways of spiritual values formation in students has studied academician I. Bekh [4], social problems and methods of their solving – I. Zvereva, Zh. Petrochko and others. Specialists all over the world are trying to make their contribution to decision-making in these fields – problems of children with special needs, politics of inclusive schools and libraries, educational and library environments, training of specialist in inclusion etc. Social inclusion in science communication has also been addressed by many scientists [5].

The main causes of various diseases and illnesses that stipulate special needs in children are, as a rule, unhealthy way of living, ecological situation and non-balanced diet, overworking etc. However, scientists argue that it is not illnesses that create obstacles in life activity but rather life conditions proposed by society and governments [6].

One of ways of solving this problem is to introduce valeological culture in schools, colleges, universities and libraries.

Psychological and educational work with students and their parents is required to cover per now especially most vulnerable categories of population: children and adults with special needs, their parents, poor families, ill and weak people and others.

Libraries as centers for children's leisure, spare time, study and independent research work, can contribute to cultivating habits of healthy life- style that can be useful all lifelong.

Libraries as institutions for informing, require innovations and usage of traditional and modern IT-technologies, as well as alternative ones, especially for children with special needs.

Comprehension of spiritual values can be considered as a condition for forming a healthy personality. Vasyl Sukhomlynsky, famous Ukrainian educator, viewed the school library a hub of school spiritual life. In his practice, a school library served as a means of pedagogical work with those students who required additional attention due to their psychological peculiarities – perception of the world, communication in families and with friends, useful or harmful habits. As it was stated, any problem always had a link to *insufficient spirituality*. “This department (a school library – **Auth.**) serves ... for collective listening ... and is the center for ... moral education of children”. World cognition, fostering useful habits – all these needs were covered by libraries. Spirituality is foremost morality + knowledge of the world.

Libraries are especially of value when *an individual educational approach* should be applied by teachers, – again we see possibilities for children with special needs – each of them needs an individual approach.

The educator Vasyl Sukhomlynsky was concerned with absence of books in libraries, stating that “it is like an illness when there are few books on the shelves” [7]. Certainly, at present, thank to IT-technologies and Internet we feel no reason to complain on insufficient information. However, progress can not be stopped, so further research is required in order to develop library sphere for our own future.

Clubs for music lovers, reading hobby and painting, artistic clubs, history study should be introduced, and libraries can become the place for such entertainment and study for children, especially those with special needs. For, as a contemporary science argues, art-therapy and art-technics are very helpful in overcoming various diseases, including those that provoke invalidity – a rather discursive term – for there are a lot of discussions on the issue – children with invalidity can be involved in different activities.

Among advantages offered by inclusive environments in educational institutions and libraries:

- children learn to behave not according to any standard;
- they learn to be inventive;

- they learn tolerance;
- they learn friendship and cooperation.

An aesthetic component of a library building should not be underestimated, for «a beautiful building housing a library will rekindle the passions of the students, and entice their to experience the library in its new glory as a resourceful learning space. Though a conclusion is yet to come on the benefits of space well designed and its effects on the student population, indications are very much leaning to the affirmative” [8].

In addition, other prospects for developing inclusive environments should be mentioned:

- accessibility of libraries, their resources and services;
- innovation and adaptive methods of servicing;
- creating in libraries conditions for providing consultative and psychologic assistance for children and\or their parents, for example – to form positive motivation;
- information-educational activities, including conferences, workshops etc. on assistance and other issues;
- interaction with local government bodies, educational institutions, social protection services, health protection institutions, civic organizations, children associations etc. [9].

Some research focused on inclusion in various social and cultural environments testifies that: “Many science communication activities intend to reach as many people as possible, and in this process of going mainstream, they may lose the under-represented groups that can only be reached with customized initiatives. Statistics of success such as number of visitors, views, ‘likes’, are often the only evaluation measurements of an activity/exhibition/festival/video of science communication. Yet, these metrics do not capture how diverse the publics actually are, nor they provide evidence that marginalized individuals and communities were reached” [5]. Thus, more research on inclusion in science communication for educators and librarians is needed.

Inclusion requires transformations of the content and the approaches in education and library sphere where individual features of children should be considered; unfortunately, *a large number of students and insufficient number of teachers and their assistants in classrooms* does not allow to conduct classes effectively. Today, innovations are in demand for promoting distant learning.

As a conclusion, there is a brief summary of the main points of the thesis:

Inclusion underlines the necessity of equal opportunities in the educational system and libraries for children with physic, social or emotional peculiarities [10], and spirituality is the core of necessary values formation in inclusive processes.

Social promotion and inclusion – these two postulates can be the benchmarks for libraries in the contemporary world.

We, educators and scientists, should remember the central statement in inclusion: *encouragement of differences* that can enrich our material and spiritual worlds.

REFERENCES

1. <http://www.ala.org/advocacy/intfreedom/librarybill/interpretation>.
2. Kresta, A., J. Blasé, O. Krasiukova-Enns (2012). *Inkluzyvna osvita. Posibnyk dlia batkiv [Inclusive education. A manual for parents]*. Kyiv.

3. Lorman, T., Deppler, J., Harvi, D. (2010). Inkliuzyvna osvita. Pidtrymka rozmaittia u klasi: prakt. posib. [Inclusive education. Support of differences in classes]. Kyiv: Parashyn I.S.

4. Bekh, I. (2015). Pryroda dukhovnoho u liudyny. Vykhovannia dovilnoi sponuky iak zasobu ovolodinnia vykhovantsem dukhovnoiu tsinnistiu [The nature of spirituality in humans. Fostering of free-will stimuli as a means of students' mastering a spiritual value]. *Metodyst*, 11(47), 18-26.

5. Science communication for social inclusion: exploring science & art approaches. Ana Matias, Andreia Dias, Cláudia Gonçalves, Paulo Nuno Vicente and Ana Lúcia Mena. *JCom. Journal for science communication. Volume 20, issue 02*. URL: j.com.sissa.it.

6. uk.wikipedia.org/wiki.

7. Berezivska, L. (2019). V.O.Sukhomlynsky pro rol bibliotek v orhanizatsii metodychnoi roboty shkoly [V.O.Sukhomlynsky about the role of libraries in organizing methodic work of schools]. *Nova pedahohichna dumka, Volume 100, N 4*, 130-133.

8. <https://www.infosciencetoday.org/library-science/the-role-of-libraries-in-education.html>.

9. <https://ula.org.ua/nagorodi-vidznaki/3964-inkliuzyvna-biblioteka>.

10. <https://chop-osvita.gov.ua/inkluzivna-osvita-09-39-30-01-03-2019/>

INTEGRATED APPROACH TO ENGLISH LANGUAGE TEACHING

Hodovanets Nataliia

Candidate of Philosophy Sciences, Associate Professor
Uzhhorod National University

Lehan Viktoriya

Senior Lecturer
Uzhhorod National University

In the course of the constant growth of requirements for the quality of education and the search for effective teaching methods and technologies, new promising approaches are becoming increasingly important. Their search and introduction in educational institutions is caused by the need of the state for highly qualified specialists capable of business communication with foreign partners. A direct reflection of modern integration processes in the field of science and in the life of society is the use of integrated education technology by teachers at universities.

Integration processes in professional education in recent years have taken an increasingly important place, because they are aimed at realizing new educational ideals - the formation of a holistic system of personal knowledge and skills, the development of their creative abilities and potential opportunities. Therefore, the study of an integrated approach to teaching does not lose its relevance. The consideration of this problem was dealt with by such famous teachers as V.V. Davydov, I.Ya. Lerner, V.O. Onyshchuk, V.F. Palamarchuk, M.M.Skatkin, V.O. Sukhomlynskyi and others.

The analysis of scientific literary sources suggests that the concept of "integration" in education is complex and not unambiguous. Firstly, integration is seen as the goal of teaching, leading to a holistic view of a world in which all objects are interconnected. Secondly, integration is a teaching tool that involves identifying the general content of subject areas and establishing links between them. In our opinion, M. Prokofieva approached the definition of "integration" most comprehensively. She claims that integration - the process of interaction of elements with given properties, that is accompanied by the establishment, complication and strengthening of significant links between elements with sufficient grounds, as a result of such interaction, an integrated object (integral system) is formed with qualitatively new properties, in the structure of which individual properties of the original elements are preserved. The problem of integration in education at the present stage of the development of pedagogical theory and practice is more complex and is associated with a social phenomenon, the essence of which is that people's consciousness lags significantly behind the development of global processes does not have time to understand their content, causes of occurrence and relationship, which makes it impossible to predict the consequences [6, c. 76 – 77].

There are the following degrees of integration: subject (integrators are complex research objects or complex problems), problematic (integrators are common research methods); as well as horizontal (in natural sciences) and vertical (between groups of

sciences) [3, c. 53 – 55]. The idea of integrated education is relevant because its successful methodological implementation is supposed to achieve the goal of high-quality education.

Sandra Mathison and Melissa Freimer in their work "Logic of Interdisciplinary Research" found that the use of integrated teaching leads students to acquire important life skills, such as the ability to solve problems and work in a team. The use of an integrated approach has helped to improve relations between students and teachers, as they have become partners, with a common goal and together they discovered the world which is rapidly changing and developing [4].

The concept of interdisciplinary integration, which is much wider than interdisciplinary relations, is also sometimes distinguished. Interdisciplinary relations are a reflection in the content of educational disciplines of those dialectical relationships that objectively act in nature and are learned by modern sciences. Integration establish not only the interconnection, but also the interpenetration of individual educational disciplines into each other. In pedagogy and psychology, the conclusion is substantiated that interdisciplinary relations are one of the important psychological and pedagogical conditions for increasing the availability and the scientific nature of education, its connection with the environment, activation of cognitive activity and improving the process of formation of knowledge, skills and abilities of students. At the same time, integration contributes to a systematic and holistic knowledge of the world. These general principles refer to the use of integrative relations in the study of any subject [1, c. 54].

As M.S. Bahariadtseva noted, the peculiarity of a foreign professionally-oriented language lies in the presence of interdisciplinary basis for integration (foreign language + special disciplines), but later, due to the organic interweaving of the linguistic and professional aspects, a transformation is taking place into the interdisciplinary integrated discipline [2]. This transformation contributes to effective formation of intercultural communicative competence of future specialists.

According to the accurate observation of N.P. Khomiakova, the idea of training specialists with developed foreign-language intercultural communicative competence - one of the main components of general professional competence - gives reason to talk about the emergence of a new concept, which correlates with the concept of a secondary linguistic personality for graduates of language universities - a secondary communicative professional personality [7].

Researchers determine the number of components of an integrated course in different ways. The approach of A.N. Shchukin seems to be optimal [8], according to which the integrated course includes the following components: language material, speech skills and abilities, knowledge of language means and rules of their use, educational and compensatory skills, the culture of the country of the language studied, spheres, topics, communication situations, authentic texts.

Foreign-language authentic texts, which facilitate the assimilation of professional terminology, are used to implement a meaningful aspect of integration processes. But the activity aspect of integration is manifested in the mastery of a foreign professionally-oriented language in order to solve specific professional problems.

The use of the principle of visualization in non-language faculties with integrated teaching of English professionally-oriented language is effective, as the scope of the English language determines the presence of visual aids in texts. The graphic visualization - special type of conditional graphic visualization which covers tables, schedules, schemes, charts etc.

On the other hand, an integrated approach should be considered. Practice shows that the most productive form of conducting classes is achieved using the principle of an integrated approach in the sense that all types of conversational activities are combined: reading, writing, speaking and listening, depending on the purpose of the lesson and its stages. Because in real communication it is impossible to distinguish one thing, separate from the other and at the same time maintain the process of communication, then when learning a foreign language, students naturally combine (integrate) language skills in order to achieve communicative goals. Therefore, there is a logical need to build the teaching process with an integrated approach. With a number of advantages, integrated language education combines thematic and non-thematic approaches to teaching. The chosen topic should be informative, interesting and important for students, as well as give a large number of language forms and functions. An integrated approach, naturally suggests a humanistic approach to learning, allows you to create a positive emotional atmosphere. This can be achieved in the following way: the lesson itself has a stimulating, informational character (with a mandatory combination of socio-cultural information) and corresponds to the topic that is being studied; the teacher helps to increase the confidence of students in their knowledge and in themselves. He should not interrupt the student, mistakes are corrected correctly, at the end of the class, in the form of exercises on certain structures, emphasizing that mistakes are typical. The lesson is held at a pace, without pauses, with a variety of tasks. Their use requires exercises to develop all language skills and abilities. The training includes the following stages: warming-up, presentation of the material, practice, gradual transition from educational exercises or tasks to free speech [5, p. 19].

Thus, the use of integrated teaching technologies is an effective tool, used to teach many disciplines, and in particular a foreign language. This approach allows you to get interesting and useful information and easily absorb it. It is worth noting the key role of the teacher, who should cooperate with teachers of other disciplines, skillfully allocate time, as well as correctly choose working methods and materials in the lesson.

References:

1. Архипова Т. Межпредметные связи: в чем их актуальность /Архипова Т. – К.: Учитель, 2001. – 125 с.
2. Багарядцева М. С. Интегрированное обучение студентов экономических специальностей иноязычному монологическому высказыванию на основе текстов профессионального содержания: диссертация... кандидата педагогических наук. – Екатеринбург, 2004. – 228 с.
3. Іванчук М.Г. Основи технології інтегрованого навчання в початковій школі / М.Г. Іванчук. – Чернівці, – 2000. – С. 36-62.

4. Інтегроване навчання: тематичний і діяльнісний підходи [Електронний ресурс] // Нова українська школа. – 2017. – Режим доступу до ресурсу: <http://nus.org.ua/articles/integrované-navchannya-tematychnyj-i-diyalnisnyj-pidhody-chastyna2/>.

5. Морська Н.О. Інтегрований підхід до викладання іноземної мови. / Н.О. Морська // Проблеми лінгвістики науково-технічного і художнього тексту та питання лінгвометодики : [збірник наукових праць] / Вісник / Національного університету "Львівська політехніка" ; № 419. - Львів : Видавництво Національного університету "Львівська політехніка", 2001. – С. 18-20.

6. Наджафова С. Інтеграційні процеси в освіті / С. Наджафова // Наука і освіта. – 2015. – № 2. – С. 75 – 79.

7. Хомякова Н. П. Формирование специальной иноязычной коммуникативной компетентности юристов-международников в условиях контекстного обучения. – М.: Тезаурус, 2008.

8. Щукин А. Н. Обучение иностранным языкам. Теория и практика: учебное пособие для преподавателей и студентов. – 2-е изд., испр. и доп. – М.: Филоматис, 2006. – 480 с.

FEATURES OF FOREIGN LANGUAGE EDUCATION AS A PSYCHOLOGICAL AND PEDAGOGICAL CATEGORY

Onishchuk Iryna

Ph.D., Senior Lecturer of the department
of methods of teaching foreign languages of
Vinnytsia State Pedagogical University
named after Mykhailo Kotsyubynsky

Berezhanska Nataliia

Assistant of the department of methods of teaching foreign languages,
PHD student of the Department of Pedagogy,
Vocational Education and Management of Educational Institutions
of Vinnytsia State Pedagogical University
named after Mykhailo Kotsyubynsky

Foreign language education is one of the priority areas of Ukrainian educational policy, for which foreign language teaching systems are being created in educational institutions because of joint documents, directives and recommendations developed by the Council of Europe's educational and language policy institutions.

As early as the eighteenth century, scientists proposed to study all known sciences at the time, arguing that everything in the world is interconnected, and easier to understand certain phenomena by studying them from the perspectives of different sciences than disparate and separate from each other. Modern pedagogy came to the same conclusion. At this stage in the development of education and upbringing, terms such as "interdisciplinary links" and "interdisciplinary integration" have appeared, demonstrating the continuity of science and their close contact. Here we should pay attention to the fact that the theory and practice of learning a foreign language are more closely related to such disciplines as psychology, philosophy, logic, history and others.

Turning to psychology, it should be noted that knowledge of the essence of mental processes that accompany any educational process, including learning to communicate in a foreign language, will help the teacher to create appropriate pedagogical conditions and ensure the effectiveness of the entire educational process.

Psychologists see speech as a special type of activity aimed at meeting the communicative need. Speech, like any other activity, is characterized by two opposite sides: external and internal. The inner side (that in speech there is thinking, ordering of thoughts, search of necessary, "accurate" words or phrases) regulates external. In speech, such an internal side is the process of expressing the content or speech design [4, p. 65]. Scientists also call the outer side motor or executive, it is expressed by articulation. It should be noticed that the external process of speech is not just the vocalization of internal speech, but above all its reconstruction and improvement. Thus, speech as an activity is characterized by the unity of the above two sides. "It begins with the motive and the plan and ends with the result, the achievement of the goal set

at the beginning; in the middle is a dynamic system of specific actions and operations aimed at this achievement "[6, p. 26].

Consider the sequence of learning a foreign language from the standpoint of psychology. Need serves as a "trigger", "energy source" of speech activity. However, it may remain unrealized in the absence of appropriate conditions. And only when there is a combination of urgent need (in our case communicative) with conditions that can satisfy it (such conditions in the case of learning foreign languages is the presence of a speech situation), the human body has a certain dynamic state, expressed in psychological readiness to act in the appropriate direction. This readiness of the organism to activity is called "installation". Thus, the initial mechanism is to activate motivation. The mechanism of motivation for the generation of speech, according to psychologists, is individual and directly uncontrollable ", but which is very important in the teaching of foreign languages, is subject to indirect regulation. This means that the teacher can in some way influence the motivational sphere of the student.

Consider the needs specific to foreign language speech. Analyzing the motivational sphere of university students, the researchers concluded that of particular importance for the effectiveness of educational activities is the actualization of the following needs: cognitive, communicative, creative, as well as the need for achievement. Communicative need is unanimously recognized by psychologists as one of the main sociogenic human needs. It is the most important in the teaching of oral speech, in the motivational sphere of students, it occupies one of the leading positions. According to O. O. Leontiev, the creation of the best conditions for the development of motivation and creative nature of educational activities is possible in the process of communication. Accordingly, the process of learning foreign languages should be built as a model of the communication process. "It is necessary to teach the activity itself, through the mastery of the means and methods of which the learner will be formed" [2, p. 15-20]. The emergence of a need is already the impetus for the emergence of a corresponding motive. There are many classifications of motives according to different criteria. The most common and common is the division of motives into two major groups: external and internal.

External motives include self-affirmation, prestige, duty, necessity, avoidance of trouble, etc. Internal motives are formed within the process of activity and, of course, it is desirable that they prevail. Otherwise, the motivation that led a person to a learning situation may be too weak to keep him in that situation, and may later lead to a person's refusal to act altogether. The predominance of students' internal or external motivation largely depends on the teacher, on his ability to create a problem and make the topic personally meaningful, on the emotionality and self-interest of the teacher in the subject of his teaching. Then the motivation will be high, students will see a specific goal and will make every effort to achieve it [7, p. 168-172].

A certain goal is a stimulus to reflection or thinking; as a result, thoughts and ideas arise. LS Vygotsky very aptly compared thoughts with an overhanging cloud, from which the rain of words is about to pour, and motivation with the wind that moves these clouds. The topic of learning to think is very relevant today, because the development of thinking is an important prerequisite for self-development and self-improvement. Thus, language proficiency is in unshakable unity and direct connection with thinking

[4, p. thirteen]. The development and improvement of thinking occurs throughout a person's life. In this process, there are "agreed" and "speech" stages. In the development of a child's speech, we can undoubtedly state the "pre-intellectual period", as well as in the development of thinking - the "agreed stage". Until a certain point, both developments follow different lines, independently of each other. At a certain point, both lines intersect, after which thinking becomes speech, and speech becomes intellectual [3, p. 103].

Since the word precedes the concept, then, as we mentioned earlier, thinking is possible in different languages. Therefore, when learning and teaching a foreign language, this is what you should strive for. Thus, "students must learn to think in a foreign language" [5, p. 30].

It would be worth noting the importance of the power of emotionality. It is known that the emotionally colored story of the teacher attracts the most attention of students and is best remembered. But here, too, knowledge of moderation is important. Truly emotionally colored explanations should be when it comes to the most important and essential. "Continuous flow of emotions" does not give the desired result, but on the contrary, even tires the listeners. However, there is no living speech without emotions

So, as we see, oral speech is a complex psychological process. Therefore, when teaching, it is necessary to pay due attention to the important components of this system, especially the development of thinking, which plays a particularly important role in mastering communication. It is necessary to train the ability of students to both decode the information received and store it in memory; pronunciation skills or acoustic skills require the development and appropriate adjustment of the speech apparatus. However, it is necessary to take into account not only the psychological features of the speech process, but also the psychological features of students as individuals, because psychology is the science of the subject, which should be influenced by each teacher.

Psychological factor - the first and most important component of the educational process on the way to mastering the language. The student will not have a comfortable state - there will be no skill for which he came to class [2, p. 19].

Psychological preparation of a student for learning a foreign language is a solution of an equation with two unknowns. The first of them is a method of teaching unknown to him, and the second is a foreign language as the main subject of this occupation or type of activity. The psychological state of the student should be given great importance, or a leading role at all stages of the learning process. Especially at the beginning.

REFERENCES

1. Artemov V. A. Psychology of foreign language teaching. Enlightenment, 1965. 267 p.
2. Berezhanska N. Views of scientists on the concept of readiness of future teachers for innovation. Personal and professional development of the future teacher: Proceedings of the IV All-Ukrainian scientific-practical Internet conference. Vinnytsia, 2020. P.15-20.
3. Borisenkov V. P. Challenges of the modern era and the priority tasks of pedagogical science. Pedagogy. 2004. № 1. S. 3-10.

4. Zhinkin N. I. Speech as a conductor of information. Science.1982. 155 p.
5. Kovalenko O. On the way to democratization of society. Foreign languages in educational institutions. 2005. № 3. P. 92-100.
6. Leontiev A. A. Language, speech, speech activity. Enlightenment, 1969. 214 p.
7. Onishchuk I. I. Foreign language education as philosophical, social, psychological and pedagogical category. The Modern Higher Education Review, 2017. No. 2, p. 168 - 172.

DEVELOPMENT OF LEADERSHIP SKILLS AND ABILITY TO WORK IN GROUPS WHILE USING CASE-STUDY METHODS

Ralko Oleksandra,

Ph.D., Associate Professor

Associate Professor of the Department of Administrative Management and Foreign Economic Activity, National University of Life and Environmental Sciences of Ukraine

Analysis of research works from the 20th – early 21st centuries suggests a viewpoint according to which the leader is the most ambitious, active and experienced person, who deliberately seeks to become a leader. It is assumed that the leader of a group does not necessarily become the leader of another group, that having certain potential and disposition by nature, people do not necessarily become leaders, because for that one to be able to translate the available opportunities and possibilities into actions.

Scientists have examined the issue of dependence of the process of becoming a leader on people's relations with members of their groups, they established a connection between group values and values of a potential leader; development level of the team and its leader; development level of the group and the number of its leaders.

Certainly the use of active teaching methods, such as case studies, develops leadership skills among students. Yet manifestation of students as "leaders" depends on relations in groups, their values, level of their "development". Thus, for development of leadership skills in groups teacher shall take into account the abovementioned factors as the degree of manifestation of students' leadership skills will largely depend on the principles of formation of mini-groups.

During the teaching process it is necessary to apply different methods of division of student groups into mini groups while using case studies in order to identify and develop leadership skills among more students as all the students have leadership skills, but to varying degrees, their identification and development primarily depends on teacher's managerial skills.

In order to develop the ability to work in a group among "leaders" the teacher shall primarily distinguish current and potential group leaders and classify them into categories.

Typology of leaders:

1. Democrat. Mostly cares about interpersonal relationships in the working group. Insufficiently takes into account potential of the employees. For that reason does not fulfill the tasks at the highest level.

2. Dictator. The main focus is finding the best solution to professional problems and in the best time. Not interested in people's personal problems. Believes that professional training is the basis for solution of management problems.

3. Pessimist. Pays little attention to solving the problems and is poorly interested in people's needs and potential. Follows anarchic style in group management, believing that personal and independent work is much more efficient than collective actions.

4. Organizer. It combines all the qualities of the head of a creative team. Allows each employee to take the initiative and express creativity. Management problems are solved in the most rational way under supervision of such leader.

5. Manipulator. See the main objective for their work in resolution of relations within the group. Knows how to "put out" critical situations between people. Believes that coherence of the working group is the main condition for solution of management problems.

For effective development of "leader's" ability to work in a group, the teacher shall classify the students within particular types of leadership by management of advantages and disadvantages inherent to each of them, divide the students to determine the problem and stimulate as many students as possible to work efficiently and productively regardless of their specific behaviors outside the classroom.

It is possible to define a teaching method as a well-managed joint activity of teachers and students, which aims to achieve a given objective. There is an impressive variety of teaching methods and classification criteria and features according to which they can be divided. Yet the main teaching methods are: oral presentation of educational material; discussion of test material; demonstration and illustration; exercises; independent work and games. Each of the methods is used to activate students depending on the purpose of education. Case studies or solution of situational tasks and problems are one of the most effective active teaching methods. Use of such methods allows students not only acquire and deepen their theoretical knowledge, but also gain practical skills and develop their practical use. Case studies in educational process also allow students to develop communication skills, leadership skills, ability to communicate, discuss, argue their points of view, etc. While using case studies in groups of students it is important that teachers use different methods and concept of work with mini-groups aiming at balanced and all-round development of personal and group qualities of each student.

References:

1. Ралко О.С. Підходи до розподілу студентів на міні-групи при вирішенні ситуаційних вправ / О.С. Ралко // Матеріали статей Міжнародної наукової конференції «Імплементція сучасних технологій навчання у навчальний процес», 17-18 березня 2015 р.. – К.: НУХТ, 2015. – 471с.

2. Ralko Oleksandra Teaching methods and their specification. Case method in the system of teaching methods. Development of leadership skills and ability to work in groups when using case study methods [monograph] Tetiana L. Mostenska, Oleksandra Ralko (scientific editors). Implementation of Case Study Teaching in

Economics and Management Education. Monograph. – Kyiv: National University of Food Technologies, - Kondor, - 2015. – 300 p., - 119-130

3. Gaşior, A. (ed.) 2019. Pro-ecological Restructuring of Companies: Case Studies. London: Ubiquity Press. DOI: <https://doi.org/10.5334/bbk>

ТЕОРЕТИЧНА ОСНОВА РЕАЛІЗАЦІЇ ПРОБЛЕМИ РОЗУМОВОГО ВИХОВАННЯ В СУЧАСНІЙ ШКОЛІ

Sizonenko Halyna

postgraduated student
Mariupol State University

Karpliuk Olha

postgraduated student
Mariupol State University

Kassai Margarita

postgraduated student
Mariupol State University

Проблема реалізації розумового виховання є дуже важливою у сучасному суспільстві. Велика кількість сучасних вчених як в Україні, так і за кордоном, досліджують, надають методичні рекомендації та реалізують у своїх наукових працях та на практиці.

Проблемам розумового виховання присвячені праці таких сучасних вчених, як: А. Кузьмінський, В. Омеляненко, Б. Блум, В. Лай, І. Остапівська, Н. Бордовська, А. Реан, Н. Калініченко та інші. Різні аспекти сучасних інформаційних та інформаційно-комунікаційних технологій навчання і мультимедійних педагогічних технологій зокрема розглядали О. Пехота, Т. Кіктенко, О. Любарська, С. Виговська, К. Нор, О. Сваченко.

Як зазначає відомий український вчений А.Кузьмінський, метою виховання є всебічний гармонійний розвиток особистості. Всебічність означає формування якостей, які відповідають вимогам належного рівня морального, фізичного, психологічного і психічного, інтелектуального розвитку індивіда. А гармонійність – доцільність у поєднанні та рівневі взаємодії цих якостей із метою досягнення найбільшої відповідності виховному ідеалу, який існує у даному суспільстві [1, с.50].

Одним із найважливіших завдань освіти сьогодні є створення умов для інтелектуального розвитку особистості, орієнтованої на засвоєння способів самостійного отримання знань, формування умінь і навичок розумової праці.

Б. Блум вважав, що одним із основних завдань школи є підготовка до вирішення проблем, з якими доведеться зустрічатися в житті та уміння застосовувати отримані знання на практиці. Вона покликана бути ефективним інструментом в руках учителя-практика, як у навчанні студентів та школярів, так і при оцінці результатів їх навчання та виховання [2, с.340].

Одним з важливих завдань розумового виховання є формування

педагогами та батьками наукового світогляду дитини. Науковий світогляд – це цілісна система понять, поглядів, переконань і почуттів, які визначають ставлення людини до оточуючої дійсності й самої себе. Його основу становлять

погляди і переконання, сформовані на основі знань про природу та суспільство, які є внутрішньою позицією особистості. Йому властиві правильне бачення минулого і сучасного (наукової картини світу), здатність передбачати розвиток подій і явищ природи і суспільства, гуманістичний характер [3, с. 113–114].

Розумове виховання орієнтоване на розвиток інтелектуальних здібностей людини, інтересу до пізнання навколишнього світу і себе. Воно включає:

- розвиток сили волі, пам'яті і мислення як основних умов пізнавального і освітнього процесів;

- формування культури навчальної і інтелектуальної праці;

- стимулювання інтересу до роботи з книгою і новими інформаційними технологіями;

- а також розвиток особистих якостей – самостійності, широти кругозору, здібності до творчості [5, с.35].

Виховання особистості – одне із найбільш складних питань педагогічної науки, а розумове виховання – невід'ємною його частиною. Його важливість впливає із завдань, на вирішення яких воно спрямоване:

1. оволодіння знаннями, навичками і уміннями;
2. розвиток інтелектуальних можливостей;
3. формування наукового світогляду;
4. оволодіння методами пізнавальної діяльності; 5. формування культури розумової праці [3, с. 52].

Хибною є думка, що сутність розумового виховання полягає тільки у засвоєнні певних відомостей (термінів, символів, числових даних, дат, імен тощо та існуючи між ними взаємозв'язків), оволодінням основними логічними операціями (аналіз, синтез, порівняння тощо) та розвитку умінь і навичок роботи з інформацією. Процес виховання можна розділити на три складові- рівні когнітивний, афективний (емоційно-чуттєвий) і діяльнісний. На кожному з цих рівнів відбувається формування відповідних навичок та умінь реакційної діяльності [4, с.2].

Зміст та завдання розумового виховання реалізується через наступний перелік засобів:

По-перше, ознайомлення та взаємодія з предметами та явищами оточуючого середовища. Обсяг і характер сформованих знань визначає програма виховання і навчання дітей кожної вікової групи відповідно до можливостей їхнього розумового розвитку.

По-друге, навчання. Цей вид діяльності є найдієвішим засобом розумового виховання. Разом із збагаченням дітей новими знаннями в процесі навчання підвищується рівень їхнього розвитку, вдосконалюються всі форми розумової діяльності.

По-третє, різні види діяльності дітей. Важливим засобом виховання є організована вихователем або вчителем розумова діяльність дітей. У ранньому віці розумове виховання відбувається у процесі організації предметної діяльності дітей.

Отже, основними шляхами розумового виховання є систематичне навчання учнів, засноване на принципах розвиваючого навчання та позакласна робота з

розвитку їх розумової культури. Також свій вплив має оточуюче середовище, засоби масової інформації, розвиток науки та технічний процес, та багато іншого, з чим контактує кожна дитина у своєму розвитку. Але, найбільш значну роль у розумовому вихованні грає цілеспрямоване навчання дітей, в процесі якого вони мають змогу оволодіти знаннями, уміннями та навичками.

Література

1. Кузьмінський А. І., Омеляненко В. Л. Педагогіка: підручник. Київ: Знання-Прес, 2003. 418 с.
2. Педагогический энциклопедический словарь / [за ред. Бим-Бад Б. М.]. — Москва, 2002. С. 340.
3. Волкова Н. П. Педагогіка: навч. посіб. Київ: Академвидав, 2009. 616 с.
4. Остапйовська І. І. Розумове виховання молодших школярів засобами педагогічних мультимедійних технологій. *Проблеми сучасної педагогічної освіти. Педагогіка і психологія. 2013. № 39(4). С. 83-89.*
5. Шиліна Н.Є. Педагогіка: навч. посіб. для студентів усіх спеціальностей. Одеса: ОНАЗ ім. О.С. Попова, 2011. 188 с.

БАСТАУЫШ СЫНЫП ОҚУШЫЛАРЫН БӘСЕКЕЛЕСТІККЕ ҚАБІЛЕТТІ ТҰЛҒА РЕТІНДЕ ДАМЫТУ ЖОЛДАРЫ

Бадашева А.Н.

студент

Павлодар педагогикалық университеті

Кененбаева М.А.

п.ғ.к., профессор, Педагогика жоғары мектебі

Павлодар педагогикалық университеті

Жаһандану және күрделене түскен әлемдік бәсекелестік жағдайында қазақстандықтардың күш-қуаттық және санаткерлік қабілеттері біздің жоспарларымыздың табысты болуына, ел экономикасының бәсекелестікке төтеп беру мүмкіндігіне және бүгінгі жағдайда өмір сүре алуына тұғырлы фактор болып табылады[1].

Еліміздің әлемдік кеңістікте бәсекелестікке қабілетті болуы жастарға байланысты. Бәсекеге қабілетті ұрпақты мектепке дейінгі мекемеден бастап қолға алған дұрыс. Бастауыш білім беруде бәсекелестікке қабілеттіліктерін қалыптастырудың да орны ерекше.

Елбасы өз жолдауында төмендігі жағдайларға баса көңіл бөлді:

- оқушылардың білім сапасын көтеру үшін олардың оқудағы жетістіктеріне тәуелсіз сыртқы бағалауды енгізу керектігін айтты;
- Үкімет үстіміздегі жылдың өзінде-ақ республикада мектеп түлектерін бірыңғай ұлттық тестілеу, сондай-ақ жоғары оқу орындарының студенттерін кезеңдік аттестациядан өткізу нысанында тәуелсіз сыртқы бақылауды енгізуді аяқтауға тиіс. Осы маңызды істі институционалдық тұрғыда қолдау үшін Білім сапасын бағалау ұлттық орталығын құруды тапсырды;
- оқулықтардың сапасына да реніштер аз емес. Үкімет оларға түгендеу және сапалы сараптама жүргізуге, ал кейіннен ахуалды түзету жөнінде шаралар қолдануға тиіс екендігін ашып айтты
- біздің техникалық және кәсіптік білімнің рөлін жаңаша сезіну қажеттілігіне баса көңіл бөлді[1].

Осындағы білім саласы жан-жақты қамтылғаны қуанарлық. Қазіргі күні табысты болу үшін оқушыларға білім қандай қажет болса, дағды да сондай қажет деген ойдың жалғастары көбейіп келеді. Бұл оқшылардың ақпаратты есте сақтап, алған білімдерін ұғынуын, түсінуін және әр түрлі салада қолдана білуін талап етеді. Білімді дәл осылай қолдану оқушыларға «XXI ғасыр дағдысы» деп жиі айтылып жүрген кең ауқымды күзiреттiлiктi меңгерге мүмкіндік береді.

Өйткені бес басымдылықтан тұратын бағдарламаның негізгі ерекшелігі – интеллектуалды ұлтты дамытуда ақпараттық технология арқылы заман талабына сай дамыған қоғам құруды алымызға мақсат етіп қоюда болып отыр. Ендеше

ақпараттық технология бәсекелестікке қабілетті ұрпақты дамытудың бір жолы болып табылады. Бастауыш мектепте оқушыларды тақырыпқа сай ақпараттарды іздей білу, оны өңдей білу, толықтыру, ақпараттың дұрыстығын дәлелдей білуге дағдыландырамыз. Осы ақпараттық технология компьютер арқылы жүзеге асады. Ендеше компьютерлік техноогоияның алатын орыны да ерекше.

Компьютерлік технологияны жетік меңгерудің өзі де оқушыға маңызды болып саналады. Компьютерлік техноогоияны қолданудың негізгі бағыттары:

- Оқытудың жаңа педагогикалық технологиясын іске асыру құралы ретінде;
- Оқу үрдісінің тиімділігі мен сапасын көтеру білім берудің мазмұнын түрлері мен әдістерін жетілдіретін білім және оқыту құралы ретінде;
- Өзін-өзі тану және қоршаған ортаны танып білу құралы ретінде;
- Оқу танымдық белсенділігін мәдениетін қалыптастыру мақсатында;
- Мектептегі тәжірибелердің нәтижесін өңдеу үрдісін автоматтандыру үшін іздену-зерттеу жұмысының компьютерлік оқыту шағын ортасын жасыру;
- Мектепте оқыту курсының негізінде оқыту объектісі ретінде;
- Оқу үрдісі басқаруды автоматтандыру мен оңтайландыру[2].

Осы бағыттар бойынша оқушыға білім мен тәрибелеудің басымдылығы зор.

Бәсекеге қабілеттіліктің дамытудың ең қарапайым түрі- оқушыны өз ойын жинақтап, дәлелдеп, жүйелі баяндай білуі. Оқушының сөздік қорын жаңа сөздермен толықтыру, тілін дамыту, сөйлеу мәдениеті, көркем сөйлеуге үйрету, ораторлық өнерге үйрету оқушыны кейін өзін кез-келген ортада еркін сезіне алатын тұлға ретінде дамытуға дайындайды.

Бәсекелестікке қабілетті тұлға ретінде дамытудың бір жолы – үш тұғырлы тіл саясаты. Оқушы кіші мектеп жасынан бастап бірнеше тілді меңгеруіне жағдай жасау қажет. Оқушының бұл кездегі жас ерекшелігінің зерттеулерге қарап отырып, өзі осы тілдерді тез меңгеріп кетуге бейімді болып табылады.

Сонымен қатар оқушылардың лоикалық ойлау қабілеттерін дамытуға және шығармашылыққа жетелейтін оқытудың заман талабына сай инновациялық технологияларын тиімді пайдаланудың да орыны ерекше.

Оған жаңартылған бағдарлама негізінде еңгізілген белсенді оқыту, интербелсенді оқыту түрлері және дәлелдеу, зерттеу сабақтарының да маңызы зор.

Интербелсенді әдіс–үйретуші мен үйренушілердің өзара әрекеттесуін оқытудың негізі деп танитын және сондай қатынасқа жағдай жасайтын әдістер.

Бұл әдістің негізі бірлескен жұмыс болып табылады[3]. Мұнда

— танымдық, коммуникативтік, әлеуметтік тұрғыдан белсенділік таныту. Ең бастысы, мұнда мәселені шешу процесі жауапқа қарағанда маңызды екендігін түсіну қажет. Бұл интерактивті әдістің мақсаты– тек ақпаратты беру ғана емес, оқушыларға жауаптарды өз бетінше табу дағдысын меңгерту екендігімен байланысты. Белсенді және интербелсенді оқытуда ойын элементтерін пайдалану тиімді.

Оқытудағы зерттеу әдісі - оқушыларды айналадағы құбылыстарды бақылап, ондағы заңдылықтарды тануға, өздігінен қорытынды жасай білуге

үйретуде зерттеу элементін қолдану. Оқушының белсенділігін, қызығушылығын қалыптастырып, оның ойын дамытуға, өздігінен ізденуге бағытталады[3].

Сонымен қатар «Миға шабуыл стратегиясы» әдісінің де берері мол. Бұл ұжымдық талқылау, мәселенің шешімін іздеуде қолданылатын тиімді әдіс. Қандайда бір проблеманы әр мүшенің пікірін еркін тыңдау арқылы шешу. Миға шабуыл стратегиясының өзіндік ережесін сақтап, дұрыс пайдаланса оқушының стандарты емес шығармашыл ойлауын жақсы дамытады. Мұғалім топ құрады да, қандай да бір проблеманың шешімін табуды өтінесіз (айтасыз). Барлық оқушылар өз пікірлерін айта бастағанда, ешкім оның ойын бөліп, өз пікірін айта алмайды және бағаланбайды. Іс-тәжірибеден байқағанда бірнеше минут ішінде көптеген пікірлер яғни шешімдер табуға болады. Бұл жерде пікірдің көптігі мақсат емес, ол тек нақты саналы шешім қабылдауға негіз болады. Жоғары нәтижеге жетудің кілті мен алтын ережесі қатысушылардың белсенділігінен туындайтын достық қатынастың қалыптасуына жол ашады.

Қорыта келе оқытудың қандай әдіс-тәсілді пайдаланбайық біз оқушы дамуына жағдай жасау жағын ойлануымыз қажет. Оқушының танымдық қабілеттерін дамыта отырып, оқушыға уәж тудыру арқылы оқушы белсенділігін арттырудың барлығы бастауыш сынып оқушыларын бәсекелестікке қабілетті тұлға ретінде дамытуға жол ашады деп ойлаймыз.

Оқушы кіші мектеп жасынан бастап өзін ортада ұстай білу, қандай да бір мәселені шешуге белсенділік таныту, әр нәрсені шешуде сын көзбен қарау, топпен жұмыста лидер болуы барлығы оқушының келешекте өзін жоғарыда көрсетуіне жағдай жасау деп түсінген жөн.

Пайдаланған әдебиеттер

1. Назарбаев Н.Ә. «Қазақстанның үшінші жаңғыруы: жаһандық бәсекелестікке қабілеттілік» атты жолдауы 2004 жыл 19 наурыз // Егемен Қазақстан 2004 жыл 19 наурыз
2. Аймашева А. Компьютерлік технологияны қолданудың негізгі бағыттары Оқу-әдістемелік құрал.- Алматы, .2019
3. Даулетбекова Г.Жаңартылған бағдарламамен оқытудың әдіс-тәсілдері. Астана,-2016ж

ОРІЄНТАЦІЯ НА ПОТРЕБИ УЧНЯ В ОСВІТНЬОМУ ПРОЦЕСІ, ДИТИНОЦЕНТРИЗМ В. СУХОМЛИНСЬКОГО

Батрун Ірина Володимирівна,

кандидат педагогічних наук, учитель російської мови та літератури
Харківська загальноосвітня школа I-III ступенів № 101

Виховання патріотизму в сучасній школі є найбільш ефективним, якщо розглядати його як інтеграцію взаємозалежних компонентів:

– пізнавального (знання про історичне коріння своєї Батьківщини, свого народу, свого краю, його природу, усвідомлення значущості цих знань як особистих цінностей);

– емоційного (наявність відчуття пошани до інших людей, любов до отчого краю, прояв турботи і відчуття господаря в будь-якій ситуації по збереженню багатства і цінностей своєї країни);

– діяльнісного (прагнення і здатність проявляти себе в справах, виявляти вольові якості у відстоюванні своєї честі, честі свого навчального закладу, берегти пам'ятки старовини, реліквії свого роду, піклуватися про літніх людей і дітей, прояв глибокої зацікавленості в збереженні навколишнього середовища) [1].

У педагогічній системі Василя Олександровича Сухомлинського категорія особистості займає центральне місце. Дитина – активний та самодіяльний індивід, який не «вчиться на дорослого», а живе повноцінним і цікавим життям. Дитина – розвиваюча система індивідуальних якостей (характеру, темпераменту, розуму, інтересів, бажань, почуттів) в єдності з соціально економічними відношеннями у школі, сім'ї, на вулиці, між друзями, в праці. Кожна дитина – цілий світ, світ, що не відкритий і не досліджений [6; с. 346]. – «Вір у людину, і вона стане людиною» [3].

В. О. Сухомлинський був переконаний, що здоров'я людини – індивідуально достатній та максимально можливий для певної особистості рівень гармонійного розвитку духовних, психічних і фізичних сил, що забезпечує їй ефективне та повноцінне виконання всіх соціальних, професійних та інших функцій.

«Я уявляю собі дитячі роки як школу мислення, а вчителя – як людину, що дбайливо формує організм і духовний світ своїх вихованців. Турбота про розвиток і зміцнення мозку дитини, про те, щоб це дзеркало, яке відображає світ, завжди було чутливим і сприйнятливим, – один з головних обов'язків педагога» [5].

У Павлівській середній школі, де працював Василь Олександрович, склалося особливе розуміння здоров'я особистості та культури її здоров'я. Воно включало в себе не тільки формування у школярів знань і набуття ними навичок здорового способу життя, а й більш глибокий зміст, в основі якого – прагнення до розуміння

дитиною відчуття радості, краси оточення та краси вчинків, гармонії здорового тіла та здорового духу.

Отже, перед учителем початкових класів стоять такі основні завдання:

- формування в учнів бажання і вміння вчитися, мотиваційної сфери пізнавальних інтересів, стимулювання їхніх особистих досягнень;
- формування екологічної культури, поваги до людей, толерантності;
- формування позитивної мотивації, фізичних і духовних здібностей учнів із метою свідомого ставлення до свого здоров'я;
- залучення молодших школярів до гуртків, студій, спортивних секцій, які б забезпечували розвиток творчих здібностей учнів та сприяли б здоровому способу життя;
- набуття учнями соціального досвіду, успадкування духовних надбань нашого народу щодо здорового способу життя.

«Спостерігайте, спостерігайте і ще раз спостерігайте. Спостерігайте, як взаємодіють два світи – світ навколишньої природи, праці суспільних відносин і внутрішній духовний світ людини. Спостерігайте, як дитина думає і переживає, якими складними, часом звивистими шляхами пробивають собі дорогу струмочки думки в її голові. Умійте читати найменші порухи думки, почуттів, переживань у кожному русі дитини і особливо в її очах» [7; с. 214].

Видатний педагог писав: «Досвід переконав нас у тому, що приблизно у 85 % усіх невстигаючих учнів головна причина відставання в навчанні – поганий стан здоров'я, якість нездужання або захворювання, найчастіше зовсім непомітне і таке, що можна вилікувати тільки спільними зусиллями матері, батька, лікаря і вчителя». Саме тому в початковій школі, звертаючись до надбань великого педагога, потрібно реалізовувати роботу в єдиному просторі та тісній співпраці «учень–учитель–батьки».

В. Сухомлинський одним із перших у світовій педагогіці звертається до принципу наступності в процесі формування компетентності «учити–вчитися», саме цим підтверджуючи її надпредметність та життєву значущість. Василь Олександрович казав, що «ось тут і виникає розрив між початковими класами і подальшими ступенями навчання. У початкових класах ми дуже боязко, несміливо даємо в руки дитині інструмент, без досконалого володіння яким неможливо уявити її інтелектуальне життя, її всебічний розвиток, а потім у середніх класах учителі вимагають, щоб інструмент цей у руках дитини діяв швидко і безвідмовно». Коли діти відчували віру вчителя в них, вони вірили в самих себе, «а це і є моральний стимул, який має в нашому суспільстві головну духовну силу» [4].

Основою виховання є навчання мови. Основна його мета – озброїти учнів умінням правильно висловлювати свої думки як в усній, так і в письмовій формах. У праці «Як виховати справжню людину» Василь Олександрович наголошував на ролі педагога у навчанні та вихованні словом [2]. Добре розумів В. Сухомлинський, який тонкий різець у руках педагога слово. Головне завдання словесника, за його переконанням, – виховати в дитини любов до рідної мови. Мову, слово він трактував широко – це і слово вчителя, і книга, і мова природи, і мова музики, живопису. Любов до рідної мови, значення в навчанні й вихованні

молодого покоління звучить у багатьох працях ученого. Це такі праці, як «Слово про слово» (1964), «Слово і мислення» (1965), «Слово рідної мови» (1968), «Стежка до квітучого саду» (1969), «Джерело невмирущої криниці» (1970), а також розділ «Рідне слово» у книзі «Серце віддаю дітям», «Слово й емоційна культура людини» про «словесне виховання» у праці «Народження громадянина».

«Найважливішим засобом впливу на дитину, облагороджування її почуттів, душі, думок, переживань є краса і велич, сила і виразність рідного слова. Я домагався того, щоб вони відчували красу мови, дбайливо ставились до слова, дбали про її чистоту. Мовна культура людини – це дзеркало її духовної культури» [5].

Учитель повинен зробити рідне слово основою духовного світу дитини. Адже рідна мова – одна-єдина на все життя, тому треба знати, берегти, збагачувати її. Хто серцем відчуває слово й може передати найтонші відтінки людської думки і переживання, той піднімається на сходинку високої людської культури. І навпаки, низька мовна культура збіднює духовний світ людини. Із живої думки і слова «почалося становлення людини: мисль, втілена в слово, підняла нас над природою, над усіма речами та явищами, над епохами і століттями. Слово ввібрало в себе найтонші порухи наших почуттів; в ньому закарбувалася душа, звичаї, традиції, радості і болі народу – всі його духовні цінності, творені століттями».

«Вдумливо, обережно готуйте дитину до того моменту, коли вимовите своє перше слово про велич і могутність рідної землі. Та щоб це слово примусило прискорено битись дитячі серця, необхідно, образно кажучи, старанно зорати й засіяти зернами краси поле дитячої свідомості. Нехай дитина відчує красу й захоплюється нею, нехай в її серці й пам'яті назавжди збережуться образи, в яких втілюється Батьківщина. Краса – це кров і плоть людяності, добрих почуттів, сердечних стосунків» [5].

Кожна дитина має прочитати в класі або вдома разом із дорослими казки з книг «Школа під голубим небом», «Чиста криниця». Кожна казка звернена не лише до дитини, а й до дорослих. «Читання – це одне з джерел мислення й розумового розвитку. Я поставив перед собою завдання вчити такого читання, щоб дитина, читаючи, думала. Читання має стати для дитини дуже тонким інструментом оволодіння знаннями й водночас джерелом багатого духовного життя» [5].

Важлива особливість методичної системи Сухомлинського – дотримання чіткої наступності й послідовності при вивченні рідної мови. Високої результативності при вивченні мови можна досягти, коли дитина з раннього дитинства розмовляє українською мовою вдома, у садочку, школі.

Список літератури:

1. Антонець М. Я. В. О. Сухомлинський і сучасність. – Київ: 1994. – 162 с.
2. Семеренко Г. Роль української мови в становленні громадянина-патріота у творчій спадщині В. О. Сухомлинського // Українська мова і література в школах України. – 2018. – № 6.

3. Сухомлинский В. А. Нет плохих учеников! // Неделя. – 1978. – № 39. – С. 12 – 13.
4. Сухомлинський В. О. Залежить тільки від нас // Вибрані твори в 5 томах. – Київ: Радянська школа, 1980. – Том 5. – С. 300 – 304.
5. Сухомлинський В. О. Серце віддаю дітям // Вибрані твори в 5 томах. – Київ: Радянська школа, 1977. – Том 3. – С. 7 – 282.
6. Сухомлинський В. О. Як виховати справжню людину // Вибрані твори в 5 томах. – Київ: Радянська школа, 1976. – Том 2. – С. 149 – 418.
7. Сухомлинський В. О. Як любити дітей // Вибрані твори в 5 томах. – Київ: Радянська школа, 1977. – Том 5. – С. 292 – 307.

МАТЕМАТИКА САБАҒЫНДА ТОПТЫҚ ЖҰМЫСТЫ ҰЙЫМДАСТЫРУ ӘДІСТЕМЕСІ

Бахатхан А.

магистрат,

Павлодар педагогикалық университеті

Кененбаева М.А.

п.ғ.к., профессор, Педагогика жоғары мектебі

Павлодар педагогикалық университеті

Қазіргі кезде сабақ барысында оқушыларды белсенді, қарқынды әрекетке қалай ынталандыруға болады?- деген сұраққа жауап ретінде топтық жұмысты айта аламыз.

Жаңа педагогикалық технологиялардың әртүрлі бағыттарының ішінде топтық технологияны пайдалану ең қолайлы әдістердің бірі болып табылады.

Біріншіден, топтық жұмыс сабақ барысында қолдануға ыңғайлы және оқу процесіне оңай сәйкес келеді.

Екіншіден, топтық технология барлық оқушылардың материалды сәтті игеруін ғана емес, сонымен бірге оқушылардың зияткерлік, адамгершілік дамуын, олардың тәуелсіздігін, бір-біріне деген ізгі - ниетін, қарым-қатынас дағдыларын, басқаларға көмектесуге деген ұмтылысын қамтамасыз етеді. Сонымен қатар, топтық жұмыс барысында оқушылардың есте сақтау қабілеті мен ақпаратты өңдеу, қорытындылау, қайталау сияқты механикалық процесстер жүріп отырады [1,27 б.].

Топтық жұмыс үш негізгі міндетті шешеді:

1) тікелей оқу жағдайымен байланысты нақты танымдық.

2) коммуникативтік-дамытушылық, оның барысында топ ішінде және оның жанында негізгі қарым-қатынас дағдылары қалыптасады.

3) әлеуметтік-бағдарлық, бұл жеке адамның қоғамдастыққа қажетті азаматтық қасиеттерді тәрбиелейтін сипаты [1, 36 б.].

Топтық жұмысты жүргізудің артықшылықтары:

- оқушылар арасында тиімді қарым-қатынас, тыңдай білу, басқаның көзқарасына сыйлау, жанжалдарды шеше білу, ортақ мақсатқа жету үшін бірлесіп жұмыс істей білу сияқты дағдыларды қалыптастыру;

- өзін-өзі бағалауды тәрбиелеу;

- сыныптағы достықты нығайту, мектепке деген көзқарасты өзгерту;

- оқу қызметінде жарыстың болмауы;

- білім алушылардың өзара көмек құндылығына көз жеткізуі;

- менен сұрап қалады деген қорқыныш болмайды, топ болып жауап береді;

- өзгелерге ойын жеткізу үшін өз шешімін дәлелдеп үйренеді;

- топтық жұмыста бос отыратын оқушы болмайды [1, 74 б.].

Педагог ғалымдардың зерттеулері бойынша топпен жұмыс жүргізудің екі түрі практикада зерттелді. Олар:

1. Бірыңғай топтық жұмыс;

2. Сараланған топтық жұмыс.

Зерттеу барысында Эстондық ғалым Х.И. Лийметс ұсынған топтық жұмыстың төмендегідей принциптерін басшылыққа алдық:

- Сынып оқушылары 3 немесе 6 адамнан топқа біріктірілуі керек.
- Әр топ бірыңғай тапсырмаларды немесе сараланған тапсырмаларды алып жұмыс жасайды.
- Топ ішінде «көшбасшы», «спикер» «сараптамашылар», «уақыт есептеушілер» жұмыстарын бөліп алады.
- Тапсырмаларды орындау арқылы топ мүшелері бір бірімен пікір алмасады, бірін бірі бағалайды [2, 7 б.].

Математика сабағында топтық жұмыс арқылы бірлесе әрекеттенген тиімді. Мұнда біреудің жұмыстан тыс қалуы екіталай: барлығы да қызу әрекетте болады, барлығы да жұмыстың қорытынды нәтижесіне өз үлесін қосады. Тіпті үгерімі төмен оқушылар да өз үлгерімін жақсартуға тырысады. Қиын тақырыптарды оқушыларды топқа бөлу арқылы өткізу олардың бір-біріне түсіндіруі, қайталап отыруы арқылы оңай тақырыпқа айналады. Топтық жұмыс барысында оқушылар өздерін еркін ұстап, өз ойларын анық жеткізе алады.

Математика сабағында оқушылардың тақырыпты түсінуіне қол жеткізу үшін сұрақтың екі түрін: төмен дәрежелі және жоғары дәрежелі сұрақтарды қоя білу керек. Б. Блум таксономиясы бойынша білу, түсіну, қолдану, талдау, жинақтау, бағалау кезеңдерімен тапсырмалар ұсынып отыру тиімді [3, 26 б.].

Топтық жұмыс элементтерін балалардың мектепте оқыған алғашқы күндерінен бастап енгізе бастадық және 1 - сынып оқушыларына жұптасып жұмыс істеу қызықты екенін байқадық. Бұл олардың танымдық белсенділігін арттыруға және өзара бақылау бір-біріне көмек сияқты қасиеттерді қалыптастыруға ықпал етті. Содан кейін біз жұпта орындалатын тапсырмаларды жүйелі түрде таңдай бастадық.

Мысалы, 1 - сыныпта «6 саны және цифры» [4, 24 б.] тақырыбын өткенде: Сол жақта отырған оқушылар 6 таяқша дайындап оны оң жақта отырған көршілеріңмен тендей бөлісіндер. Әрқайсысында қанша таяқшадан болды? Сенде және сенің көршіңде қанша таяқша бар? Қалай білдің? Демек, $3+3=6$. Енді таяқшаларды біреуінде көп екіншінде одан аз болатындай етіп бөліндер. Әрқайсысында қанша таяқша бар екенін көрсетіңіз. Яғни, $2+4=6$; $1+5=6$. Бұндай жұмыс барысында оқушылар 6 санының құрамымен танысады. 6 санын қалай алуға болатыны туралы түсінік қалыптасады.

Топтық жұмыс барысында элементтері қызықты болатындай тапсырмаларды таңдауға тырысамыз. Мысалы: "Балалар, Айшаға көмек керек. Ол бір қолында бірдей жауабы бар мысалдарды, ал екінші қолында әртүрлі мысалдарды ұстап әкеле жатып құлап, барлық мысалдарды шашыратып алды. Айшаға көмегіміз керек". Мысалдар тақтаға жазылған:

- | | |
|-----------|---------|
| 1) 73- 70 | 43+7 |
| 2) 38+20 | 90 - 30 |
| 3) 60 - 2 | 49 - 30 |
| 4) 56+2 | 18+40 |

Біз балаларға жұппен жұмыс істеуді ұсынамыз. Біреуі қосуға арналаған мысалдарды, ал екіншісі азайтуға арналған мысалдарды шешеді, содан кейін біреуі бірдей жауабы бар мысалдарды, ал екіншісі әртүрлі жауабы бар мысалдарды жазады.

Біз топтық жұмыстың жаңа материалды түсіндіруде де қолданамыз. Сонымен, 1 – сынып «Жақшасы бар өрнектегі амалдар реті» [5, 13 б.] тақырыбымен танысқан кезде, оқушыларға ең алдымен тақтаға жазылған өрнекті оқуды ұсынамыз: $(4+3)+2$. Оқып болғаннан кейін олардан қосу амалының компоненттерін атауды сұраймыз. Айтып болғаннан кейін сол жақта отырған оқушыларға 4 үшбұрыш (бірінші қосылғыш), оң жақта отырған оқушыларға 3 шаршы (екінші қосылғыш), ал үстелдің ортасына 2 шеңбер дайындауын сұраймыз. 4 үшбұрышқа 3 шаршыны қосамыз. Барлығы қанша шаршы мен үшбұрыштар бар екенін есептеңіз. Оларға 2 шеңберді қосыңыз. Барлығы қанша геометриялық фигуралар болды? Тақтаға жазып дәлелдеу: $(4+3)+2=7+2=9$. Шешімін түсіндіріңіз. Алдымен жақша ішіндегі өрнектерді есептейміз, алынған нәтижеге 2 санын қосамыз.

Математика сабағында топтық жұмыстарды пайдалану сабақты қызықты әрі түсінікті өткізуге көмектеседі. Топтық жұмыстың арқасында жаңа тақырыпты түсіну қиындық тудырмайды.

Қорытындылай келе, оқушыларды кіші мектеп жасынан бастап, топқа бөліп оқытқанда оқушылардың талпынысы артады, әр оқушы өзін жеке керекті тұлға ретінде сезінеді және өз үлесін қосуға талпынатындығын практика дәлелдеді. Топтағы бір-біріне көмегі, қолдауы, бірлескен жұмыстары өз нәтижесін беретіндігін байқадық. Бір адамның айтқанынан гөрі бірнеше адамның айтқаны есінде тез жатталады. Топтық жұмыс оқушы белсенділігін арттыруда үлкен жетістікке жеткізетіндігін практика дәлелдеді. Сонымен қатар оқушылардың математика пәнінен білім сапасының артуына септігін тигізеді. Бастауыш сынып оқушыларына математика сабағында білім сапасын көтеру үшін топтық жұмысты дұрыс ұйымдастырудың орны ерекше екендігіне көз жеткіздік. Яғни оқушылардың қызығушылығы артып, білім сапасы жоғарлағанын байқадық.

Пайдаланған әдебиеттер тізімі

1. Бакиров К.А., Намысова Г.А., Аушева И.У., Шаримова А.Г., Ғабдоллақызы Б., Байкенова Б.А. Мұғалімге арналған нұсқаулық: Екінші (негізгі) деңгей / - Астана: «Назарбаев Зияткерлік мектептері», ДББҰ, Педагогикалық шеберлік орталығының баспасы, үшінші басылым, 2014. – 292 б.

2. «Педагогикалық диалог» ақпараттық-әдістемелік журнал «Назарбаев Зияткерлік мектептері», ДББҰ, Педагогикалық шеберлік орталығы, 2015

3. Бакиров К.А., Намысова Г.А., Аушева И.У., Шаримова А.Г., Ғабдоллақызы Б., Байкенова Б.А. Мұғалімге арналған нұсқаулық: Екінші (негізгі) деңгей / - Астана: «Назарбаев Зияткерлік мектептері», ДББҰ, Педагогикалық шеберлік орталығының баспасы, үшінші басылым, 2014. – 48 б.

4. Жақыпова Г.Ш., Орехова Н.В. және т.б. Математика: Жалпы білім беретін мектептің 1- сыныбына арналған оқулық. – Астана: «Назарбаев Зияткерлік мектептері», ДББҰ, 1 бөлім, 2016

5. Жақыпова Г.Ш., Орехова Н.В. және т.б. Математика: Жалпы білім беретін мектептің 1- сыныбына арналған оқулық. – Астана: «Назарбаев Зияткерлік мектептері», ДББҰ, 2 бөлім, 2016

МОЖЛИВОСТІ ВИКОРИСТАННЯ СОЦІАЛЬНОЇ МЕРЕЖІ TELEGRAM В ОСВІТНІЙ ДІЯЛЬНОСТІ У ПЕРІОД ДИСТАНЦІЙНОГО НАВЧАННЯ

Богату Світлана Ігорівна

к.мед.н., асистент кафедри
кафедра фармакології та фармакогнозії
Одеський національний медичний університет

Актуальність. Одним із напрямків розвитку України відповідно до Національної стратегії розвитку України є цифровізація держави, діджиталізація всіх сфер, впровадження інформаційно-комунікаційних технологій, в тому числі і в сферу освіти. Одним із пріоритетних напрямків розвитку освіти є впровадження сучасних технологій, які забезпечують удосконалення навчально-виховного процесу, доступність та ефективність освіти підготовку молодого покоління до життєдіяльності в інформаційному суспільстві [1]. На сьогоднішній день використання інформаційно-комунікаційних технологій починається ще в дитинстві.

За даними *GlobalLogic* станом на 2021 рік в Україні майже 30 млн людей користується мережею Internet, що на 2 млн більше, ніж у 2019 році. Водночас в Україні за період пандемії коронавірусної хвороби та карнатуни збільшилась кількість користувачів соціальних мереж – з 19 до 26 млн людей. Найпопулярнішими серед українців соціальними мережами є Facebook, Instagram, YouTube та Telegram; набирає популярності TikTok [2]. Стрімкий ріст популярності соціальних мереж серед молоді, а саме школярів та студентів, які проводять в соціальних мережах більшу частину свого вільного часу, спонукає до їх використання в освітньому процесі для активізації слухачів під час вивчення навчальної дисципліни.

Мета дослідження: показати можливість використання соціальної мережі Telegram в освітній діяльності у період дистанційного навчання.

Результати дослідження. Telegram – безкоштовний кросплатформенний клауд-месенджер для смартфонів, планшетів та персональних компютерів, який дозволяє обмінюватися текстовими повідомленнями й медіфайлами, підтримує голосове спілкування й відеоконференції, заснований в 2013 році.

Для початку роботи із Telegram користувачеві необхідно створити обліковий запис. Обліковий запис користувача прив'язується до номера мобільного телефону: щоб авторизуватися, потрібно ввести код авторизації з СМС. Такі коди мають обмежені терміни придатності. Таким чином, користувач позбавляється необхідності запам'ятовувати чи зберігати десь свій пароль.

Також є можливість увімкнути двофакторну автентифікацію. Тоді для входу додатково знадобиться пароль, заданий користувачем у налаштуваннях. Деякі можливості, такі як Telegram Passport, вимагають увімкненої двофакторної автентифікації [3].

Telegram відрізняється від інших месенджерів можливістю створення чат-ботів, каналів (публічних та закритих) та груп. Телеграм-бот – програма, яка дозволяє відповідати на питання користувача, шукати інформацію, консультувати клієнтів і навіть підтримувати ігри в інтерфейсі месенджера.

Канали – це чати, що дозволяють відправляти повідомлення необмеженій кількості користувачів, підписаних на цей канал. Вони являють собою суміш блогу і новинної стрічки.

Розвиток Telegram сприяв використанню його не лише для розваг та відпочинку, але і для використання у більш серйозних справах – освіта, культура, бізнес тощо, та спонукав до створення великої кількості науково-популярних каналів. Будь-який фахівець може вести власний канал про свою діяльність, новини і тенденції [4].

Зараз усі Міністерства мають власні телеграм-канали для комунікації з громадянами, перші новини ми дізнаємось зараз з офіційних телеграм-каналів.

Було проведено аналіз публічних каналів соціальної мережі Telegram за відповідною тематикою та пошуковими запитами «фармацевтична ботаніка», «ботаніка», «фармацевтическая ботаника», «pharmaceutical botany», «botany». Внаслідок аналітичного пошуку знайшли лише канали для підготовки до зовнішнього незалежного оцінювання з біології та два канали з ботаніки, в яких лише були розміщені по одній електронній книжці. Телеграм-каналів за професійним спрямуванням знайдено не було.

Проте зважаючи на популярність даної соціальної мережі та месенджера серед студентської молоді, зручний багатогранний функціонал, який дозволяє обмінюватися не лише фото-, відео-та аудіоконтентом, а і забезпечує документообмін у всіх можливих форматах, є можливість коментувати окремі дописи, застосовуючи емоджі та GIF-анімацію, створювати опитування для перевірки засвоєного матеріалу, а також захищеність усіх даних, що передаються, було вирішено створити телеграм-канали як для кожної групи для комунікації під час вивчення дисципліни, так і для дисципліни «Фармацевтична ботаніка» загалом.

Для комунікації з групами студентів, для яких викладання дисциплін «Фармацевтична ботаніка» та «Навчальна практика з фармацевтичної ботаніки» припало на час дистанційного навчання, було створено окремі закриті групи в телеграмі, потрапити в таку групу можна лише за посиланням. Всі дані в телеграмі захищені. В такій групі надавалися всі навчально-методичні посібники, підручники, персональні завдання; в цю групу вони надсилали виконані домашні завдання. В такому груповому чаті відбувається обговорення теми заняття, домашнього завдання, викладач відповідає на питання студентів, які виникають після закінчення заняття при виконанні домашньої роботи та підготовки до наступного заняття; студенти допомагають один одному, якщо є питання за темою або щодо підготовки домашнього завдання, ті, хто краще засвоїв тему допомагають іншим в опануванні навчальної дисципліни, пояснюючи вивчений матеріал.

До переваг створення та використання таких груп у соціальній мережі Telegram можна віднести наступні:

1. Постійна комунікація із викладачем.

2. Оперативне вирішення всіх виникаючих питань як щодо організації навчального процесу, так і стосовно опанування навчальної дисципліни.

3. Залученість студентів в освітній процес поза навчальних занять.

4. Підвищення інтересу до дисципліни, що вивчається.

5. Осучаснення навчального процесу, що відповідає інтересам та вимогам студентів.

Можна вважати, що викладач є сучасним в тому випадку, коли він розуміє «мову» студентів. Вміння користуватися соціальними мережами та направляти їх потенціал для опанування навчальної дисципліни, вміння урізноманітнити освітній процес новітніми інформаційно-комунікаційними технологіями – це характеристики сучасного викладача.

6. Зручний доступ до матеріалів навчальної дисципліни – «Дисципліна в смартфоні».

7. Не потрібно проходити навчання по роботі із Telegram, оскільки цей месенджер використовується не лише в навчальному процесі, а і в повсякденному житті. Використання додатку безкоштовне.

8. Telegram можна використовувати не лише в телефоні, а і на комп'ютері. Тому немає необхідності передавати інформацію з одного носія на інший, що значно економить час та пам'ять пристроїв.

9. Немає необхідності завантажувати окремий додаток для кожної дисципліни.

10. Можливість обговорення навчальної дисципліни студентами в цьому чаті.

11. Можливість моніторингу присутності студентів у мережі та бачити чи отримали вони завдання або ні.

Незважаючи на велику кількість переваг при використанні Telegram у навчальному процесі, необхідно сказати і про певні негативні сторони, що виникають під час користування даною соціальною мережею.

1. Збільшення зайнятості викладачів через необхідність відповідати на питання в чаті, що виникають поза навчальним процесом.

2. Постійна наявність доступу до мережі Internet (Wi-Fi, мобільні дані), з чим виникають проблеми у студентів, що під час дистанційного навчання знаходяться вдома у віддалених районах області, де є перебої з електромережею.

3. Можливість відволікання учасників чату від навчальної тематики та обговорення лише навчальної дисципліни на інші сторонні теми.

4. Порухення принципів академічної доброчесності при відправці виконаних домашніх робіт.

Для усіх студентів був створений також публічний канал «ФБ&ФГ»

(https://t.me/FB_FGstudents), де розміщені усі навчально-методичні рекомендації, посібники, підручники, тести для підготовки до ліцензійного іспиту «КРОК-1». Цей канал є публічним, а отже, доступний для всіх: студентів з будь-якого навчального закладу як України, так і з-за кордону, а також для всіх, хто цікавиться ботанікою. Такий публічний канал, по-перше, є зручним інструментом комунікації зі студентами, необхідно лише дати посилання на канал або сказати назву каналу і його легко знайти в Telegram; по-друге – виконує роль міні-бібліотеки з навчальної дисципліни, де зібрані всі необхідні для вивчення фармацевтичної ботаніки матеріали, які завжди під рукою, немає необхідності переходити на сторонні сайти та завантажувати окремі мобільні додатки; по-третє – створення саме публічного каналу дозволяє уникати недоліків груп (необхідність цілодобової відповіді на питання).

Висновок. Telegram є зручним безкоштовним інструментом комунікації студентів та викладача, який значно прискорює та і спрощує взаємодію. Незважаючи на недоліки, пов'язані з можливістю порушення академічної доброчесності, підвищення зайнятості викладачів, відсутності інтернету або електрики, реалізація інших загроз малоімовірна. Плюси ж очевидні. Месенджер сприяє модернізації навчального процесу, підвищенню залученості студентів до навчання та їх активізації поза навчальними парами. Використання соціальних мереж під час вивчення «Фармацевтичної ботаніки» та проходження «Навчальної практики з фармацевтичної ботаніки» урізноманітнює рутинний процес організації навчального процесу, мотивує студентів, заохочує їх долучатися до креативного процесу пізнання навколишнього середовища загалом та ботаніки зокрема в прикладному аспекті.

Список літератури

1. Черненко А.В. Використання соціальних мереж для навчання студентів у закладах вищої освіти / А.В.Черненко // Теорія та методика навчання та виховання. – 2019. – №46. – С.166-178.

2. За рік карантину кількість українців у соцмережах зросла на сім мільйонів [Електронний ресурс]. – Режим доступу: <https://www.dw.com/uk/za-rik-karantynu-kilkist-ukraintsiv-u-sotsmerezkhakh-zroslo-na-sim-milioniv/a-56899697#:~:text=%D0%9F%D1%80%D0%BE%20%D1%86%D0%B5%20%D1%83%20%D1%81%D0%B5%D1%80%D0%B5%D0%B4%D1%83%2C%2017,%D1%80%D0%BE%D1%86%D1%96%20%D1%86%D0%B8%D1%84%D1%80%D0%B0%20%D0%B4%D0%BE%D1%81%D1%8F%D0%B3%D0%BB%D0%B0%2026%20%D0%BC%D1%96%D0%BB%D1%8C%D0%B9%D0%BE%D0%BD%D1%96%D0%B2>

3. Telegram [Електронний ресурс]. – Режим доступу: <https://uk.wikipedia.org/wiki/Telegram>

4. Гатулин Р.Р., Колупаєва Д.А. Использование мессенджера Telegram для реализации технологии электронного обучения в вузе / Р.Р.Гатулин, Д.А.Колупаєва // Санкт-Петербургский образовательный вестник – 2017. – №11-12. – С.15-16. – Режим доступу: <https://cyberleninka.ru/article/n/ispolzovanie-messendzhera-telegram-dlya-realizatsii-tehnologii-elektronnogo-obucheniya-v-vuze>

ОСВІТА ДЛЯ СТАЛОГО РОЗВИТКУ ДІТЕЙ ДОШКІЛЬНОГО ВІКУ В УКРАЇНІ

Богдан Тетяна Миколаївна

кандидат педагогічних наук, доцент
доцент кафедри дошкільної та початкової освіти
Національного університету «Чернігівський колегіум» імені Т. Г. Шевченка

Желай Вікторії Олександрівни

Студентка I курсу магістратури спеціальності «Дошкільна освіта»
Національного університету «Чернігівський колегіум» імені Т. Г. Шевченка
Чернігів, Україна

На сьогодні багато культур визнало, що гармонія з природою, навколишнім середовищем та екологією є невід'ємною необхідністю для суспільства. Але ресурси екології, економіки та соціальні майже вичерпані, і якщо ми надалі не будемо нічого робити, це призведе до повного руйнування Всесвіту.

Серед основних глобальних проблем виділяють:

- викиди парникових газів, що призводить до зміни клімату;
- забруднення прісної води;
- вирубування лісів, засуха;
- міграція населення та його зростання;
- потреба в знищенні сміття;
- забруднення повітря;
- деградація ґрунтів та екосистем;
- хімічне та радіоактивне забруднення;
- урбанізація;
- вичерпання природних ресурсів;
- порушення біогеохімічних циклів;
- поява нових захворювань та їх розповсюдження тощо.

В Україні як і в усьому світі існує програма для сталого розвитку, яка задовольняє потреби сьогодення та не шкодить майбутньому. Іншими словами це розвиток, який збереже ресурси нашої Землі і допоможе запобігти цих глобальних проблем. Україна є 55-ю країною, яка приєдналась та підписала Стратегію для сталого розвитку в своїй державі.

Сталий розвиток формувався поступово, особливо став набирати обертів у 70-80 роках. Проблеми сталого розвитку суспільства та їхні теоретичні основи досліджували як зарубіжні науковці, так і вітчизняні а саме: Б. Буркинський, З. Герасимчук, М. Гребенюк, М. Голубець, Б. Данилишин, С. Дорогунцов, В. Міщенко, В. Прадун, В. Степанов, А. Тихонов, В. Трегобчук, С. Харічков, В. Шевчук та інші.

Метою сучасної дошкільної освіти в Україні є формування багатогранної, розвиненої, особистості, яка спроможна діяти та жити у даний час у довкіллі яке змінюється, яка орієнтована на освіту сталого розвитку, про це наголошено у

нормативних освітніх документах: «Про дошкільну освіту», «Національна стратегія розвитку освіти в Україні на період до 2021 р.», «Базовий компонент дошкільної освіти» тощо.

Вчені-дослідники такі як: О. Безсонова, Л. Бурбела Н. Гавриш, С. Іванчук, М. Махмутов, М. Мелман, А. Муратов, Н. Миськова, О. Орлова, О. Пометун, О. Саприкіна, І. Сущенко, О. Тавстуха досліджували можливості формування у дітей дошкільного віку навичок життя в контексті сталого розвитку.

Сталий розвиток в Україні досліджували також: І.М. Вахович, В.М. Боголюбов, І.М. Вахович, З.В. Герасинчук, Б.М. Данилишин, С.О. Криниця, С.А. Лісовський, Л.Ц. Масловська, Л.Е. Піскунова, В.А. Прилипко, А.П. Садовенко, В.І. Середя та інші.

Дослідниками ідеї освіти для сталого розвитку були: Т.М. Смаригіна, О.І. Пометун, Л.М. Пилипчатіна, А.Д. Цимбалару, Г.Х. Блундланд. Ідеї освіти сталого розвитку для дітей дошкільного віку дослідниками є: Н.В. Гавриш, О.В. Саприкіна, О.І. Пометун.

Питання підготовки педагогів до викладання питань сталого розвитку розробляють І. Баранова, І. Бондарук, Г. Жирська, І. Осадченко, О. Пометун, І. Січко, А. Степанюк та ін.

Освіта для сталого розвитку дітей дошкільного віку вперше повноцінно стартувала в Україні у 2019 році посібником «Дошкільнятам - освіта для сталого розвитку». Посібник містить опис змісту, теоретичні обґрунтування, мету, завдання, ідеї, організація навчального процесу орієнтованого на сталий розвиток. Дана програма уже впроваджується в закладах дошкільної освіти, як відомо на 2020 рік уже більше 600 дитячих садочків України працюють за даною програмою. Розробники даної програми - професор, доктор педагогічних наук Н. Гавриш та професор, доктор педагогічних наук О. Пометун. [1, с.1-3].

Основні завдання освіти для сталого розвитку в закладах дошкільної освіти:

1. Мотивувати дошкільників до певної моделі поведінки орієнтованих на сталий розвиток.
2. Формувати початкові уявлення у дітей дошкільного віку про дії та поведінку в контексті сталого розвитку, для свідомого вибору власного життя.
3. Формувати усвідомлення дітей про економічне використання ресурсів, для збереження природи та суспільства в майбутньому.

Щоб реалізувати всі завдання в дії потрібен не тільки методичний матеріал, а щоб дорослі а саме: вихователі, вчителі, викладачі, які навчають в першу чергу самі дотримувалися всіх правил для сталого розвитку. Сталий розвиток - це цілий напрям освіти, який формує певну модель поведінки, яка дозволяє, не знижувати сьогоднішній рівень життя і дбати про майбутнє покоління.

Великий внесок в освіту для сталого розвитку вклала О. Висоцька - доктор філософських наук, яка у 2011 році випустила науково-методичний посібник «Освіта для сталого розвитку». Посібник призначений для вчителів, вихователів, науково-педагогічних працівників, науковців, аспірантів. Науково-методичний посібник покликаний сприяти формуванню знань про сутність, зміст, методи та технології випереджаючої освіти для сталого розвитку [2, с. 2].

Найбільш розповсюдженим сьогодні є поняття О. Висоцької сталого розвитку (англ.- sustainable development) як стабільного спрямованого розвитку економічної та соціальної сфер при раціональному використанні екологічних ресурсів [2, с. 8]

Формувати у дошкільнят стиль повсякденного життя, щоб відповідав потребам сталого розвитку суспільства, щоб дотримуватися мети цього руху. Освіта для сталого розвитку не лише інформує, але і формує нову модель поведінки і звички дітей дошкільного віку які відповідатимуть даному напрямку.

Метою статті є педагогічні умови впровадження освіти для сталого розвитку дітей дошкільного віку на сучасному етапі в Україні.

Як ми уже зазначили, сталий розвиток – це гармонійний розвиток навколишнього середовища та суспільства, коли вирішуються проблеми не тільки економічні та соціальні, а й враховуються закони природи це і є основною ідеєю і має таку формулу:

людина → суспільство → природа → гармонія

Але ці ідеї можуть бути виконані тільки тоді коли все суспільство стане «Мислити глобально, і діяти локально» і зрозуміє, що у нашому Всесвіті все взаємозв'язане. Тому нашим завданням є виростити наступне покоління економічно грамотним. Головним обов'язком є формування у дітей дошкільного віку певної системи цінностей, які відповідають сталому розвитку вже сьогодні і починати діяти потрібно з закладів дошкільної освіти. До цієї роботи обов'язково слід залучати батьків. Такий стиль життя формується поступово :

сталі дії → звички → модель поведінки → модель життя

Сталий розвиток реалізується освітньою педагогікою емпіаурменту – напрям гуманістичної педагогіки (мотивації, сили, натхнення, дій).

Принцип педагогіки емпіаурменту:

1. розвиток у дошкільників впевненість у своїх силах і можливостях, відчуття власної відповідальності за свої дії та навчання. Для цього потрібно створити відповідні умови;
2. дитина повинна сама обрати власний стиль життя та рішення що до його виконання;
3. створити психологічний комфорт для вихованців за допомогою доступного змісту та спеціальних прийомів під час занять (вибір кожної дитини тих дій які вона може здійснити);
4. формувати у дітей позитивне ставлення, завзяття, почуття задоволення від виконаних дій орієнтованих на сталий розвиток.

За педагогікою-емпаурмент, вихователь в процесі навчання може використовувати дану модель та стимулювати дітей до діяльності, використовуючи такі методи:

1. допомога вихованцям у сформуванні намірів;
2. допомога у постановці запитань;
3. надання зворотного зв'язку дітям дошкільного віку.

Учені М. Мелман та О. Пошетун виокремлюють такі загальні принципи емпіаурмент-педагогіки:

- повага до особистості дитини, її підтримка;

- залучення всіх дітей до навчання з окресленням значущості кожного з них у цьому процесі;
- стимулювання активності дітей запитаннями, а не відповідями;
- побудова заняття на засадах комунікативності, продуктивного й толерантного співробітництва;
- довіра до дитини з боку педагога, надання їй можливості обрати спосіб дії, необхідні засоби й час для його реалізації;
- відсутність змагання, негативного оцінювання, тиску на дитину [3, с 49-50].

У процесі навчання важливу роль відіграє педагог, роль якого постійно змінюється. Він виступає організатором діяльності дошкільників, яких він навчає, підтримує, надихає, скеровує їхні дії в освіту сталого розвитку. Формує комфортні та безпечні умови навчальної діяльності. Демонструє відповідну модель поведінки орієнтовану на сталий розвиток. Розвиває у дошкільників креативне мислення, схиляє самостійно шукати відповіді на проблемні питання. Заохочує до самоперевірки своєї діяльності. Педагог виступає для дитини лідером, експертом, радником, помічником та організатором.

Отже, можна стверджувати що принципи які впроваджуються в заклади дошкільної освіти та зорієнтовані на сталий розвиток залежать від підготовки фахівців до цієї діяльності. Підготовка педагогів-вихователі орієнтованих на програму сталого розвитку це є цілісний спеціально організований процес, який направлений на сприйняття вихователями цінностей та формування готовності до провадження цілей та ідей освіти для сталого розвитку в процес навчання дітей в закладах дошкільної освіти.

Так, педагогіка емпіаурменту повністю відповідає меті та завданням освіти для сталого розвитку, вона є основою і течією підготовки педагогів до формування у дітей навичок, орієнтованих на сталий розвиток.

Першим кроком ознайомлення з педагогікою емпіаурменту для вихователя був тренінг-семінар «Теорія і методика освіти для сталого розвитку». Програма цього семінару направлена на ознайомлення педагога зі змістом освіти в концепції сталого розвитку.

Н. В. Гавриш, Н. М. Миськова виділили такі компоненти готовності педагогів-вихователів до формування у дошкільників навичок направлених на сталий розвиток:

1. ціннісний (формування ціннісного ставлення та особистого сприймання ідеї сталого розвитку);
2. когнітивний (формування системи знань до основних положень програми, їх чинників, провідних та теоретично-методичних засад курсу «Дошкільнятам – освіта для сталого розвитку»);
3. поведінково-рефлексивний (розвиток активності та креативності вихователя щодо пошинування ідей розвитку);
4. методичний (спрямований на формування професійних умінь і навичок, планування та організації навчально-освітньої діяльності за програмою «Дошкільнятам-освіта для сталого розвитку»та на основі принципів педагогіки емпіаурменту) [4].

У підготовці фахівців та суспільства в цілому важливу роль відіграють різні курси, тренінги, вебінари, виставки, акції, зустрічі, тематичні заходи орієнтовані на сталий розвиток.

Так наприклад у нашому місті Чернігів проводилися:

- 17 жовтня загальноміський суботник «День довілля», де чернігівці брали активну участь у прибиранні території міста.
- 22 квітня «День Землі», традиційно в цей день громадяни міста частково відмовляються від автомобілей, прибирають місто від сміття та займаються висадкою дерев.

Також у Чернігівських школах, закладах дошкільної освіти та вищих навчальних закладах є спеціально відведені місця для збору батарейок, лампочок та ін. Чернігів за організацію «Еко міста» і вже в 2019-2020 році місцева влада зайнялася встановленням сміттєвих баків для сортування сміття. Крім того екоактивістами м. Чернігова створена навчальна станція сортування сміття, де як діти так і дорослі можуть навчитися цій важливій справі. Також частина містян відмовилися від поліетиленових пакетів, замінивши їх на торбинки з тканини.

Не менше важливим фактором є участь у різноманітних заходах для обміну інформацією, досвідом, здобутків колег та їх досягнення.

Основна діяльність в закладах дошкільної освіти яка спрямована на сталий розвиток - це тематичний день, метою якого є формування у дошкільників розуміння постійно розвивати та виконувати певні дії. Програма містить три теми: спілкування, ресурси та подарунок, у кожній є підтеми. Кожна підтема містить певні дії (модель поведінки) які дошкільники відпрацьовують протягом двох тижнів як у садочку так і вдома.

Очікування результату від програми «Освіта для сталого розвитку»:

1. Дружелюбне ставлення до однолітків та оточуючих.
2. Підтримка психологічного і морального клімату в групі.
3. Розумне використання води та енергії.
4. Зменшення марних витрат сировини.
5. Зменшення кількості відходів.
6. Збереження та зміцнення свого здоров'я.

Отже, освіта для сталого розвитку це не нова форма освіти та не її частина, це сутність та мета сучасної освіти як засобу збереження, розвитку та існування навколишнього середовища. Вона формує новий зміст, мету, змінює форми екологічної освіти. Освіта для сталого розвитку тільки зароджується у дошкільній Україні, але вона вже повинна поширюватися на всі навчальні дисципліни та курси.

Для реалізації освітньої програми «Дошкільнятам – освіта для сталого розвитку» потрібна підготовка вихователів, яка сприятиме формуванню особистих цінностей майбутніх педагогів, що призведе до появи в їхній поведінці вчинків та дій орієнтованих на сталий розвиток – модель, яку будуть наслідувати дошкільнята.

Література:

1. Гавриш Н., Пометун О. Дошкільнятам – освіта для сталого розвитку: парціальна програма для системи дошкільної освіти. – К., 2019. – 33 с.

2. Освіта для сталого розвитку: науково-методичний посібник / О. Є. Висоцька. – Дніпропетровськ: Роял Принт, 2011. – 200 с
3. Муратова А. А. Ориентиры образования в интересах устойчивого развития в современных условиях // Экологическое образование в интересах устойчивого развития: материалы и докл. XVII Междунар. конф. Всерос. конф. «Образование в области изменения климата и альтернативной энергетики», Москва, 29 - 30 июня 2011 г. / сост. А. В. Федоров. – М.: Изд-во Зеленого креста, 2011. – 79 с.
4. Гавриш Н. В., Миськова Н. М. Підготовка вихователів до формування у дошкільників навичок, орієнтованих на сталий розвиток наукова стаття – Режим доступа: https://www.narodnaosvita.kiev.ua/?page_id=6096
5. Дошкільнятам – освіта для сталого розвитку: навч.-метод. посіб. для дошкільних навч. закладів / Н. Гавриш, О. Саприкіна, О. Пометун; за заг. ред. О. Пометун. – Д.: «ЛІРА», 2014. – 120 с.
6. Стратегія сталого розвитку України до 2030 року. Проект-2017 [Електронний ресурс]. – Режим доступа: URL: [file:///C:/Users/%D0%AE%D1%80%D0%B5%D1%86/Downloads/UNDP_Strategy_v06-optimized%20\(4\).pdf](file:///C:/Users/%D0%AE%D1%80%D0%B5%D1%86/Downloads/UNDP_Strategy_v06-optimized%20(4).pdf)

ЗАПРОВАДЖЕННЯ ПРИНЦИПУ НАСТУПНОСТІ У ОСВІТНІ ЗАКЛАДИ УКРАЇНИ (ЗДО, ЗЗСО, ЗПМО)

Велігура Олена Олександрівна

магістр за спеціальністю

«Музична педагогіка та виховання»

викладач-методист по класу фортепіано та вокалу

Комунальний заклад

«Семенівська дитяча музична школа»

Семенівської міської ради

Чернігівської області

У зв'язку з якісними змінами в дошкільній та початковій освіті важливим питанням сьогодні постає розробка та запровадження наступності у заклади дошкільної та заклади загальної середньої освіти. Сьогодні окреслене питання має велике соціальне значення, оскільки державою визначена обов'язковість отримання дітьми дошкільної освіти та створення передумов для поступового переходу до початкового шкільного навчання.

Проблема наступності в освіті надзвичайно широка й багатогранна і в наш час є об'єктом досліджень у різних галузях науки: філософії, психології, педагогіці, естетичному і музичному вихованні.

Філософський аспект наступності був обговорений такими науковцями, як Є. Баллер, Г. Ісаєнко, Б. Кедров. Ними було обґрунтовано поняття «наступність у навчанні», яке згодом стало предметом багатьох педагогічних досліджень науковців. Проблему наступності досліджували українські науковці, серед них: Ш. Амонашвілі, Т. Андреева, А. Богущ, В. Котирло, В. Кузнецова, Н. Мойсеюк, Г. Назаренко, О. Савченко і зарубіжні: Я. Коменський, Й.-Г. Песталоцці та інші. Ними було виділено кілька умов для створення комфортного клімату першокласників: створення емоційного клімату, побудову освітнього процесу з урахуванням психофізіологічних особливостей шестирічних першокласників, наявність необхідного обладнання, врахування індивідуальних особливостей дитини тощо.

Психолого-педагогічні основи наступності обґрунтували українські психологи: Я. Коломінський, Г. Костюк, Г. Люблінська та зарубіжні: Л. Виготський, В. Давидов, Д. Ельконін, О. Запорожець.

Наступність у музично-естетичному вихованні дослідили науковці: О. Ароніна, Р. Любар, Л. Куришева; у роботі дитячого садка і школи опрацьовано М. Антонєць, А. Богущ, Н. Бушуєва, В. Котирло, І. Лапшина, Н. Манжелій, Л. Порядченко, С. Уфимцева, Т. Форостюк, О. Чепка. Підготовку дітей дошкільного віку до навчання у закладах загальної середньої освіти обговорювали Я. Коменський, С. Русова, В. Сухомлинський, К. Ушинський та інші.

Наступність є одним із пріоритетних напрямків модернізації сучасної освіти. У сучасній педагогіці існує багато визначень зазначеного поняття в навчанні, проте, автори стверджують, що наступність передбачає певну послідовність

засвоєння дітьми знань, оволодіння вміннями й навичками, способами діяльності.

Наступність сучасної освіти розглядається, з одного боку, як спосіб включення особистості в суспільне життя, а з іншого - трактується як спосіб самореалізації особистості. Наступність має велике значення в роботі таких навчальних структур як заклади дошкільної освіти, заклади загальної середньої освіти та заклади початкової мистецької освіти, оскільки передбачає поступове формування необхідних знань, умінь і навичок, їх оновлення і поглиблення на кожному з етапів. Як педагогічний принцип, він означає тісний зв'язок форм, методів, змісту та компонентів навчання на усіх освітніх етапах, таким способом реалізуючи здобуті знання, уміння та навички на вищому рівні.

Я. Коменський стверджував, що все наступне повинно базуватися на попередньому. Також він мав думку про те, що усе повинно йти у неперервній послідовності. А. Богуш вважала наступність поглядом знизу вгору. Т.Бондаренко визначала наступністю поступовий перехід від попереднього вікового періоду до нового, тобто поєднання щойно добутого досвіду з попереднім. О. Богініч визначала наступність зв'язком і перспективністю кожного компоненту освіти, що забезпечує ефективний розвиток дитини. Науковець мала на увазі цілі, завдання, зміст, засоби, методи та форми організації. Вона виділила такі типи наступності: фізичну, інтелектуальну, емоційно-вольову, соціальну та особистісну. Н. Мойсеюк принципом наступності і безперервності вважала проходження ряду етапів, протягом яких поступово ускладнюються й урізноманітнюються зміст та напрями розвитку утворень, які складають цілісну систему характеристик особистості.

Незважаючи на розмаїтість думок науковців та різноманітність сучасних досліджень, проблема наступності не достатньо вирішена у її практичному значенні. Мається на увазі те, що здійсненими реформами Міністерством культури та інформаційної політики України надається право викладачам з фахових та музично-теоретичних дисциплін розробляти авторські освітні програми як на основі «Типових освітніх програм елементарного підрівня мистецької освіти», так і авторського спрямування, орієнтованих на мистецький розвиток здобувачів освіти. У них має бути передбачений розвиток усіх мистецьких компетентностей на кожному підрівні (елементарний, базовий і професійний). Також працівникам закладів мистецької освіти відповідного рівня надано право на створення підручників, посібників.

Так, на основі принципу наступності було розроблено, систематизовано та видано у друкарні НПУ імені М. Драгоманова наступні навчальні видання:

1. Велігура О. О. Між дошкільям та початковою школою: навчальні матеріали для музичних керівників дошкільних установ та вчителів музичного мистецтва шкіл різного типу[1].

2. Велігура О.О. Навчальна програма із академічного сольного співу для початкових спеціалізованих дитячих мистецьких навчальних закладів.[2].

3. Велігура О.О. Навчальна програма з музичного інструменту (фортепіано) для початкових спеціалізованих дитячих мистецьких навчальних закладів [3].

4. Велігура О.О. Навчально-організаційні рекомендації до програм. Київ :

НПУ імені М.П.Драгоманова, 2017 [4].

5. Велігура О. На порозі реалізації принципу наступності: Навчальні матеріали для музичних керівників дошкільних установ, вчителів англійської мови та музичного мистецтва шкіл різного типу. [5].

6. Велігура О. Принцип наступності у вивченні музичної грамоти: Навчальні матеріали для вчителів музики загальноосвітніх навчальних закладів та викладачів музичних шкіл (шкіл мистецтв) [6].

7. Велігура О. Спів по малюнках: Навчальні матеріали для музичних керівників закладів дошкільної освіти, вчителів музичного мистецтва шкіл різного типу та викладачів предмету «Сольний спів» мистецьких шкіл [7].

8. Велігура О. Освітня програма елементарного підрівня початкової мистецької освіти з музичного мистецтва, інструментальний клас – фортепіано. 4 роки. Київ: НПУ імені М.П.Драгоманова, 2020. 103с. [8].

9. Велігура О. Освітня програма елементарного підрівня початкової мистецької освіти з музичного мистецтва, клас хорового співу. 4 роки. Київ: НПУ імені М.П.Драгоманова, 2020. 70с. [9].

10. Освітня програма елементарного підрівня початкової мистецької освіти з музичного мистецтва «Читання нот з листа». 4 роки. Київ: НПУ імені М.П.Драгоманова, 2020. 68с. [10].

11. Велігура О. Музична грамота в малюнках: Навчально-наочний посібник для викладачів мистецьких шкіл та закладів загальної середньої освіти. Київ: НПУ імені М.П.Драгоманова, 2020. 64с [11].

12. Велігура О. Фортепіано. com.ua: Навчальний посібник для викладачів з предмету «Фортепіано» мистецьких шкіл та музичних керівників закладів дошкільної освіти. Київ: НПУ імені М.П.Драгоманова, 2020. 52с. [12].

Представлені навчальні видання містять інноваційні методичні системи, одна з яких це формування співацьких навичок у дітей старшого дошкільного віку та учнів початкової школи за методичним прийомом «спів по малюнках», в сутності якого полягає здійснення вправ, дивлячись на малюнки. Вправи розподілено на чотири групи: формування співацького дихання, інтенсифікація інтонування, стимулювання дикції та артикуляції та активізація звуковедення. Інша методична система являє собою вивчення основ музичної грамоти по малюнкам. У основі її – різноманітні цікаві усні та письмові творчі завдання.

Розроблені методичні системи були апробовані шляхом впровадження у п'яти освітніх закладах України. Ефективність їх впровадження була засвідчена позитивними змінами у розвитку мистецьких компетентностей здобувачів освіти. Авторські методичні системи було презентовано як обмін досвідом на Чернігівській філії Національної академії керівних кадрів культури і мистецтв 26 жовтня 2017 року, на засіданням Шкільного методичного об'єднання Комунального закладу «Семенівська дитяча музична школа» Семенівської міської ради Чернігівської області у 2019 та 2020 роках, на з'їзді учасників Районного методичного об'єднання викладачів мистецьких навчальних закладів Корюківської школи мистецтв імені О. Корнієвського 28 грудня 2019 року, на офіційній сторінці «Заклади початкової мистецької освіти» у Facebook у лютому 2021 року. Після оприлюднення моїх напрацювань, їх було придбано у більш як

25-ти освітні заклади України для запровадження в освітній процес.

На нашу думку, принцип наступності потребує подальшої наукової розробки та його впровадження у сучасні освітні програми та навчальні посібники закладів відповідного пофілю з метою удосконалення освітньої траєкторії та системи освіти в Україні.

Список літератури

1. Велігура О. О. Між дошкіллям та початковою школою: навчальні матеріали для музичних керівників дошкільних установ та вчителів музичного мистецтва шкіл різного типу. Київ: НПУ імені М. П. Драгоманова, 2019. 42с.

Veligura, O. O. (2019). Between the preschool and the primary school: educational materials for the music head of the preschool institutions and the teachers of the music art of the schools different types. Kyiv: NPU named M.P.Dragomanov, 42.

2. Велігура О.О. Навчальна програма із академічного сольного співу для початкових спеціалізованих дитячих мистецьких навчальних закладів. Київ : НПУ імені М. П. Драгоманова, 2017. 60с.

Veligura, O. O. (2017). Educational program for the academic singing for primary specialized children's art educational institutions. Kyiv: NPU named M.P.Dragomanov, 60.

3. Велігура О.О. Навчальна програма з музичного інструменту (фортепіано) для початкових спеціалізованих дитячих мистецьких навчальних закладів. Київ : НПУ імені М.П.Драгоманова, 2017. 55с.

Veligura, O. O. (2017). Educational program for music instrument (fortepiano) for primary specialized children's art educational institutions. Kyiv: NPU named M.P.Dragomanov, 55.

4. Велігура О.О. Навчально-організаційні рекомендації до програм. Київ : НПУ імені М.П.Драгоманова, 2017. 35с.

Veligura, O. O. (2017). Educational organized recommendations for the programs. Kyiv: NPU named M.P.Dragomanov, 35.

5. Велігура О. На порозі реалізації принципу наступності: Навчальні матеріали для музичних керівників дошкільних установ, вчителів англійської мови та музичного мистецтва шкіл різного типу. Київ : НПУ імені М.П.Драгоманова, 2017. 27с.

Veligura, O. O. (2017). On the threshold of the realization the principle of continuity: educational materials for the music head of the preschool institutions, for English teachers and the music art of the schools different types. Kyiv: NPU named M.P.Dragomanov, 27.

6. Велігура О. Принцип наступності у вивченні музичної грамоти: Навчальні матеріали для вчителів музики загальноосвітніх навчальних закладів та викладачів музичних шкіл (шкіл мистецтв). Київ: НПУ імені М.П.Драгоманова, 2017. 83с.

Veligura, O. O. (2017). The principle of continuity in the study of the musical reading and writing: educational materials for the music head of the preschool institutions, for English teachers and the music art of the schools different types. Kyiv: NPU named M.P.Dragomanov, 83.

7. Велігура О. Спів по малюнках: Навчальні матеріали для музичних

керівників закладів дошкільної освіти, вчителів музичного мистецтва шкіл різного типу та викладачів предмету «Сольний спів» мистецьких шкіл. Київ: НПУ імені М.П.Драгоманова, 2019. 18с.

Veligura, O. O. (2019). The singing in drawings: educational materials for the music head of the institutions preschool education, for teachers of music art of the schools different types and the teachers subject «Singing». Kyiv: NPU named M.P.Dragomanov, 18.

8. Велігура О. Освітня програма елементарного підрівня початкової мистецької освіти з музичного мистецтва, інструментальний клас – фортепіано. 4 роки. Київ: НПУ імені М.П.Драгоманова, 2020. 103с.

Veligura, O. O. (2020). The educational program of elementary sublevel of the primary art educational from the music art, the instrumental form – piano. 4 years. Kyiv, Ukraine: NPU named M.P.Dragomanova. 103 p.

9. Велігура О. Освітня програма елементарного підрівня початкової мистецької освіти з музичного мистецтва, клас хорового співу. 4 роки. Київ: НПУ імені М.П.Драгоманова, 2020. 70с.

Veligura O. (2020). The educational program of elementary sublevel of the primary art educational from the music art, form of the choral singing. 4 years. Kyiv, Ukraine: NPU named M.P.Dragomanova. 70p.

10. Освітня програма елементарного підрівня початкової мистецької освіти з музичного мистецтва «Читання нот з листа». 4 роки. Київ: НПУ імені М.П.Драгоманова, 2020. 68с.

Veligura O. (2020). The educational program of elementary sublevel of the primary art educational from the music art «Reading notes from the letter». 4 years. Kyiv, Ukraine: NPU named M.P.Dragomanova. 68p.

11. Велігура О. Музична грамота в малюнках: Навчально-наочний посібник для викладачів мистецьких шкіл та закладів загальної середньої освіти. Київ: НПУ імені М.П.Драгоманова, 2020. 64с.

Veligura O. (2020). The educational-visual text-book «The musical reading and writing in the drawings» for the art schools' teachers and the institutions of general secondary education. Kyiv, Ukraine: NPU named M.P.Dragomanova. 64p.

12. Велігура О. Фортепіано. com.ua: Навчальний посібник для викладачів з предмету «Фортепіано» мистецьких шкіл та музичних керівників закладів дошкільної освіти. Київ: НПУ імені М.П.Драгоманова, 2020. 52с.

Veligura O. (2020). The educational text-book «Piano.com.ua» for the teachers with the subject «Piano» of the art schools and the musical directors of the institutions preschooler educational. Kyiv, Ukraine: NPU named M.P.Dragomanova. 52p.

РІВЕНЬ ТВОРЧОГО ВЧИТЕЛЯ: ДИХОТОМІЯ ПОЗИЦІЙ НАУКОВЦІВ І ДІТЕЙ. РЕЗУЛЬТАТИ ДОСЛІДЖЕННЯ

Виговська Ольга Іванівна,
кандидат педагогічних наук,
доцент, головний редактор Всеукраїнського
науково-практичного журналу
«Директор школи, ліцею, гімназії»,
м. Київ, Україна.

Дослідження, спрямовані на підвищення якості знань, вихованості і розвитку дітей, орієнтують практику шкільництва на те, що всі проблеми учнів можуть розв'язатися у діяльності вищого рівня – творчій, яку й має опанувати вчитель.

Нас зацікавило питання, а як насправді – це так, чи ні? Прояснити цю ситуацію – головне завдання даної статті.

Проведений нами аналіз науково-педагогічних праць показав, що значна їх частина присвячена *дослідженням характеристик і рівнів* самої творчої педагогічної діяльності, якими, якраз, й оволодівають педагоги під час свого навчання у виші, у системі підвищення кваліфікації та у шкільній практиці, а також проблемам розвитку творчого потенціалу в учителів, студентів, учнів.

Автор цієї статті розглядає *творчість як умову становлення самого педагога*, його самопізнання та розвитку як особистості.

Означимо лише два базових положення авторської концепції, а саме: суть та визначення творчої педагогічної діяльності як поняття. Тож, **творчою називають педагогічну діяльність, у якій під час її здійснення на правах її цілі та результату та за рахунок її засобів твориться її суб'єкт - вчитель.** Вчитель у творчій педагогічній діяльності є не тільки створювачем умов для розвитку своїх вихованців, що є обов'язковою, але недостатньою умовою для здійснення ним творчої педагогічної діяльності, але і виявляє себе як саморозвиваюча істота, яка реалізує головне право людини бути вільною, свідомою, здатною до будь-яких змін у власній діяльності, тобто бути вільною і у власній педагогічній діяльності.

Виділено й етапи творчого процесу педагогічної діяльності, а саме: цілепокладання, віртуальний полілог, рефлексивний етап. Цілепокладання розглядається як прерогатива суб'єктів творчої діяльності; віртуальний полілог як умова пізнання і самопізнання з метою розвитку і саморозвитку їх творчого потенціалу; рефлексивний етап – як постановка нестандартних задач і пошук шляхів їх вирішення, який закінчується самоосмисленням суб'єктами себе, процесу, результату [1].

Як свідчать теоретичні дослідження з проблем навчання вчителів педагогічній діяльності, вони опановують її на декількох рівнях: від репродуктивного до новаторського, причому лише вищі її рівні спроможні

задовольнити потреби у ній. В інших класифікаціях, наприклад, у Н.В.Кузьміної, знаходимо цьому підтвердження, бо вона зазначає, що лише педагогічна діяльність 5-го рівня – вищого, системно-моделюючого діяльність і відносини – може задовольнити потреби у ній. Таких вчителів, які здатні її опанувати, лише 2-4%. **Не побільшало їх і сьогодні. Чому? Спробуємо у цих тезах відповісти і на це запитання.**

У дисертаційному дослідженні автора визначено рівні та стилі педагогічної діяльності, типологію вчителів, що обумовлюються основною, провідною, провідною функцією вчителя, яка спричинюється його педагогічною позицією, а саме: контролер, спостерігач, діяч, вихователь, творець. За авторською діагностичною методикою серед вчителів України виявлено, що “контролери” і “спостерігачі” складають по 21,4 %, “діячів” – 27,6 %, “вихователів” – 16,1 %, “творців” – 13,5 %.

Виявлена провідна функція у діяльності вчителів обґрунтовує зміст діяльності, взаємозв'язок між різними елементами в її структурі та її рівень: від нижчого – “контролер” до вищого – “творець”. **Набуття останнього є мрією та ідеалом більшості вчителів.**

Педагогічна наука під ідеалом діяльності вчителя розуміє його творчу педагогічну діяльність, яка характеризується найбільшою кількістю елементів знань, вмінь та навичок педагога. Такого ідеалу він досягає зі значним досвідом роботи і в уяві багатьох освітян є найвищим рівнем педагогічної майстерності. Зрозуміло, що кожен вчитель прагне досягти в своїй діяльності ідеалу.

За традиційною логікою проведеного нами дослідження (1988 – 1995рр.) процес самовдосконалення вчителів уявляється як поступове зростання можливостей вчителя здійснювати педагогічну діяльність від її нижчого рівня до вищого – творчого.

Рівні діяльності чи її компоненти?

У констатувальному експерименті нами встановлено і розподіл вчителів за мірою інноваційності, рівнями творчості, який є ідентичним функціональній типології вчителів: до творчого рівня діяльності віднесено 13,5% учителів, до конструкторського – 16,1 %, до раціоналізаторського – 27,6 %, а до репродуктивного – 42,8%.

У зв'язку з тим, що дана класифікація рівнів діяльності широко використовується як вчителями, так і вченими-педагогами, дозволю собі дещо розповісти про історію її розробки. Розроблено її ще у 1987 році на кафедрі педагогічної творчості НПУ ім. М.П.Драгоманова за таких обставин: скориставшись виявленими українськими науковцями В.І. Бондарем і М.Ю. Красовицьким критеріями передового педагогічного досвіду, я доповнила їх ще й конструкторським рівнем за аналогією до виділених російським академіком В.Г.Разумовським типів творчих задач.

Зазначу, що діяльність вчителів ні раціоналізаторського рівня, ні тим більше репродуктивного, не в змозі відповідати викликам сьогодення, а за нашими даними таких серед вчителів – 70,4%.

З такою заявою мовби погоджуються і самі педагоги, коли 70% їх відверто заявляють про свою неготовність задовольняти сучасні вимоги до вчителів, та потреби суспільства щодо діяльності педагогів.

Слід визнати, що сьогодні й світ змінився і педагогічна реальність стала іншою, тож логічно, що й вимоги до вчителя нові, бо змінюється його функція у професійній діяльності: з транслятора знань він перетворюється не лише на організатора самостійної пізнавальної діяльності учнів, а й людинотворчого процесу, в якому він ще у ролі координатора, тьютора і партнера учнів. Зрозуміло, що задовольнити запити сучасної спільноти може лише вчитель, який володіє різними стилями виховання та навчання, умінням їх ефективно поєднувати у процесі його професійної діяльності.

Професійна підготовка вчителя може бути лише багатомірною, багатофункціональною, багатофакторною, багатоваріантною.

На жаль, **практичний її компонент залишився без змін.** Сучасна система підготовки вчителя, як і раніше, переважно зорієнтована на забезпечення його спроможності працювати з одноконтекстним середовищем. Враховуючи обсяг даних тез та призначення публікації, не будемо далі наводити довгих цитувань авторів на підтвердження їхніх позицій та авторського висновку про те, що всі зазначені рівні **мало відносяться до суті педагогічної діяльності, а їх наявність у педагогічних концепціях – взагалі загальмовує розуміння автентичної педагогічної діяльності, суті педагогічного процесу, технології його здійснення.** Щоб переконати читача в цьому, поділюся результатами нашого експериментального дослідження 1997 – 1998 рр., за якими встановлені нами попередньо **рівні діяльності (від нижчого до вищого – від контролера до творця) вже не є рівнями, а є компонентами цілісної педагогічної діяльності, характерною ознакою якої є єдність навчання і виховання.**

Функціональна модель творчого потенціалу вчителя

Первісно у своєму дослідженні ми виходили з такої гіпотези: мрія вчителів бути творцями індукує відповідне бажання у дітей, тобто, для учнів теж важливо, щоб їхні вчителі були творчими, а отже **це й має підтвердити наше дослідження.**

Цікавим виявився експериментально встановлений нами факт наявних очікувань у дітей щодо ролі вчителів у їхніх взаєминах, коли учні зазначили, що бажають для себе бачити: одні – вчителя-контролера, другі – спостерігача, треті – діяча. четверті – творця, інші – вихователя. Переконаності в останньому додають отримані автором за його методикою дані про те, яких вчителів (за провідною їх функцією) бажають мати діти 5-11 класів шкіл декількох районів м. Києва і Київської області – всього обстежено близько 600 учнів ЗНЗ.

Проведене нами експериментальне дослідження виявило, що лише від 25 до 50 % учнів 5-11 класів обирають своїми вчителями вчителів-творців. Ми вважали, що вчителів-контролерів учні не потребуватимуть зовсім. Нас здивували дані, що серед дітей київських шкіл нараховуються до 12,5 %, які прагнуть цього, крім того від 40 % до 60 % учнів хочуть бачити своїх вчителів “спостерігачами”, “діячами”, “вихователями” (див. табл. 1).

Таблиця 1. Розподіл потреб учнів різновікових класів за провідними функціями вчителів

Функції вчителів у пед. діяльності (ПД)	"Контролер"- К	"Спостерігач" - С	"Діяч"- Д	"Вихователь" - В	"Творець"- Т
<i>Вчителі</i>					
Кількість вчителів, носіїв даної функції	21,4%	21,4 %	27,6%	16,1%	13,5%
<i>Учнівські класи (в кожному відібрано по 30 учнів) за паралелями</i>					
5-і	9,8 %	20 %	23 %	10,2 %	37 %
6-і	6,5 %	7,8 %	17,2 %	18,5 %	50 %
7-і	12,5 %	17 %	20,5 %	15 %	35 %
8-і	8 %	2,1 %	45 %	19,9 %	25 %
9-і	3 %	25 %	36 %	10 %	26 %
10-і	2,2 %	27 %	25 %	7,8 %	38 %
11-і	6 %	15 %	27 %	19 %	33 %
<i>Усереднені дані для учнів 5 – 11 кл.</i>	6,8 %	16,7 %	24,7%	12,9 %	34,8 %

Водночас, за авторською діагностичною методикою серед вчителів України, як ми вже бачили, виявлено, що “контролери” (К) і “спостерігачі” (С) складають по 21,4 %, “діячів” (Д) – 27,6 %, “вихователів” (В) – 16,1 %, “творців” (Т) – 13,5 %.

Рис. 1. Діаграма усереднених даних потреб-пропозицій щодо функцій вчителів у педагогічній діяльності (ПД)



Рис. 2. Діаграма кількості учнів у 5-11 класах, які обирають функцію вчителя-творця



Умовні позначки: УД – усереднені дані для учнів усіх класів; ВЧ – кількість вчителів у %, які надають цій функції переваги

Рис. 3. Діаграма кількості учнів у 5-11 класах, які обирають функцію вчителя-спостерігача

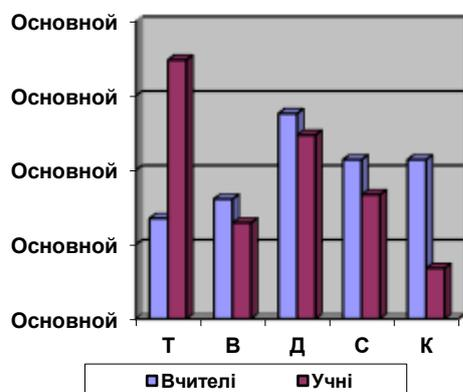
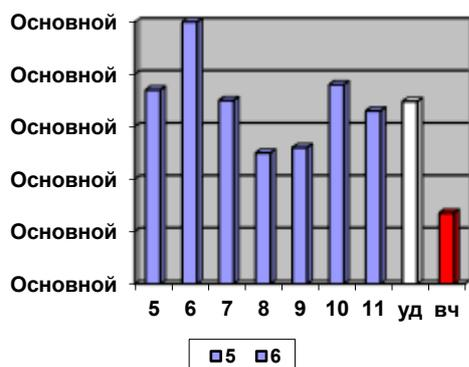
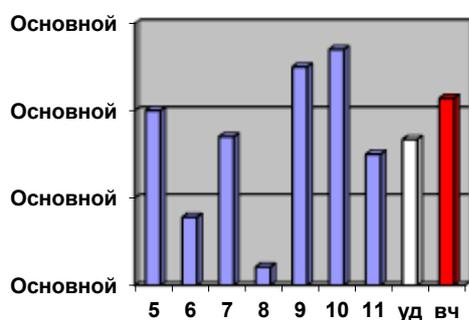

Порівняємо дані таблиці щодо потреб учнів у вчителів різних функціональних типів з наявним функціональним розподілом серед самих вчителів (див. діаграму на рис. 1): усереднені дані для учнів 5-11 класів демонструють наявну більшість вчителів (фактично, незначну їх перевагу) ніж попит учнів щодо вихователів, діячів, спостерігачів, контролерів, тоді як для творців – пропозиції значно менші, ніж потреби у дітей. Тож дані діаграми підтверджують значущість підготовки саме вчителів-творців.

В той же час слід наголосити, що усереднені дані не є достатньо інформативними, а отже і об'єктивними, якщо нас цікавлять конкретні учні конкретного класу – тому їх можна застосовувати лише для з'ясування характеру тенденцій та їхніх спрямувань. Проілюструємо зазначене даними рис.3. Стає очевидним відмінність конкретного аналізу від усередненого: якщо обмежитися аналізом останнього, то для занепокоєння нема ніяких підстав – кількість вчителів-спостерігачів перевищує потребу в них з боку дітей. Якщо придивитися пильніше до даних діаграми на рис.3, то побачимо, що вчителі не зможуть задовольнити потреби учнів 9-х і 10-х класів в "спостерігачах", бо вчителів значно менше – тож, значущою є підготовка і вчителів-спостерігачів.

Продовження аналізу даних таблиці 1 (див. табл. 1) для різних класів учнів за показником попит-пропозиція дозволяє побачити дещо іншу картину, ніж ми її намалювали спочатку: спостерігаємо повну задоволеність лише у контролерах, спостерігачів, як уже раніше з'ясовано нами, бракує 9-10 класам, діячів – учням 8-9 класів, вихователів - 6, 8, 11 класам, а творців бракує усім: найменша

можливість задовольнити потреби шестикласників (25%), для 5, 7, 10-11 класів потреба може бути задоволеною на 30% і найбільше – на 50% - задоволеність у творцях 8-9 класів.

Тож і виходить, як і у дитячому вірші (**мамы всякие важны, мамы всякие нужны – мамы всякі важливі, мамы всякі потрібні**), так і по відношенню до вчителів – **кожен з них має володіти усіма зазначеними функціями у повному комплекті, бо в реальній ситуації у класному колективі діти різні, з різними уявленнями про все і про вчителів також, та й потреби у них різні – а вчитель один і має задовольнити усіх.**

Зазначене ще раз підтверджує необхідність побудови моделі педагогічної діяльності залежно не від раз і назавжди виявлених закономірностей відповідно до вікових особливостей дітей (за усередненими даними), а від конкретної психолого-людської ситуації конкретного класу та обґрунтовує необхідність володіння кожним учителем різноманітними типами діяльності.

Тож наша модель педагогічної діяльності не є стаціонарною, **ми стверджуємо необхідність розуміння поняття творчого потенціалу вчителя як готовності до здійснення ним одночасно у синтезі всіх виявлених нами видів педагогічної діяльності, міра поєднання яких визначається потребами дітей конкретного класу.**

Відразу зазначу, що *таке розуміння творчого потенціалу вчителя є новим для української науки і практики, а підготовка вчителів з таким потенціалом – важке практичне завдання, яке знайшло своє вирішення в умовах проведеного нами формульованого експерименту у ВНЗ та ЗНЗ.*

Цілісну діяльність педагога потрібно розглядати як синтез різноманітних педагогічних функцій, склад і значущість яких не є постійним, а змінюється від вікових особливостей і психологічно-людської специфіки кожного класу і школи в цілому, що дозволить здійснювати саме таку педагогічну діяльність, яка задовольнить потреби всіх без винятку учнів конкретного класу.

Завдяки проведеному експериментальному дослідженню можемо стверджувати **необхідність розуміння поняття творчого потенціалу вчителя не як здатності до реалізації вищого (творчого) рівня педагогічної діяльності, а як готовності до здійснення одночасно у синтезі всіх виявлених нами видів педагогічної діяльності, міра поєднання яких визначається потребами дітей конкретного класу [2].**

Це кардинально змінює уявлення педагогів та науковців про творчий потенціал учителя, за яким *не може бути загальної моделі як творчого вчителя, його потенціалу, так і творчої педагогічної діяльності, бо вони у кожного вчителя свої і встановлюються ним самим відповідно до особливостей дітей, з якими вони працюють.*

У такий спосіб ми підвищуємо вимоги до вчителя як творчого, та до здійснення ним педагогічної діяльності як синтезу інших видів діяльності.

Наостанок зазначу, що у такий спосіб автор намагався переконати Вас, шановний читачу, в тому, що **традиційно-однолінійному контексту у підготовці молодого вчителя, яким закладається одномірний напрямок і у професійному зростанні вчителів, однофакторність та**

однофункціональність їх готовності до здійснення ним педагогічної діяльності, вже настав час відійти у минуле. Його пануванням у ВНЗ ми розплачуємося неготовністю сучасних педагогів до викликів глобалізованого сьогодення.

З цього приводу **І.П.Павлов** зауважував: “При хорошому методі і не дуже талановита людина може зробити багато, а при поганому методі і геніальна людина працюватиме даремно”. Мовби про нашу сьогоднішню ситуацію – у нас прекрасні вчителі, але за власним свідченням 70% з них, вони не відповідають викликам сьогодення.

Також можемо стверджувати, що і встановлені рівні для педагогічної діяльності, якими послуговуються методисти й керівники шкіл, наприклад, під час атестацій, мають відійти у минуле, бо лише тому вчителю під силу вирішення сучасних задач освіти, якого ми називаємо майстром, творцем, а отже самодостатнім професіоналом, **а це і є єдино можливий, до того ж необхідний та достатній, рівень для цілісної діяльності сучасного вчителя.** Ця діяльність не може бути виміряною якимись зовнішніми критеріями – кількістю найвищих оцінок учнів, учасників олімпіад тощо – а вимірюється станом роботи вчителів щодо допомоги вирощувати в кожній дитині її особистість, отже наскільки вона стає здатною творити себе і своє життя. Щоб зрозуміти особливості такої роботи, наведу слова **Віктора Франкла** про те, що *вивчати дитину неможливо, з нею можна лише спілкуватися.* Так само і працю вчителя можна оцінити, лише пізнавши (ознайомившись і зрозумівши!) підводну частину тієї діяльності-айсберга, маленьку частину якої ми бачимо під час 45-хвилинного дійства.

Сьогоднішня педагогічна практика демонструє безліч деформацій у семантиці базових понять педагогічної діяльності. Тому нашим завданням для даних тез стало привернення уваги до цих фактів і демонстрація наслідків у шкільній справі, до яких це може привести. Порівняльний аналіз факторів та явищ педагогічної практики, з одного боку, традицій підготовки та перепідготовки вчителів, а також вимог до педагогічної діяльності з боку суспільства та педагогічної науки, а з протилежного – нормовані вимоги системи контролю та оцінки діяльності вчителя яскраво свідчить про недосконалість методолого-теоретичних засад як самої педагогічної діяльності, її контролю, так і підготовки до неї.

За даних обставин зроблена мною спроба розібратися з тими поняттями, які описують насамперед власну педагогічну діяльність, з її оцінками, коли її відносять до того, чи іншого рівня (творчого чи репродуктивного, новаторського чи конструктивного), з поняттями творчого потенціалу як і творчої педагогічної діяльності є виправданою і надзвичайно актуальною.

Тож ситуація така, коли треба і вченим, і вчителям, і управлінцям, і чиновникам разом творити нову педагогічну реальність – це вимога часу!

Список літератури

1. Виговська Ольга. Творча педагогічна діяльність як особистісно орієнтована: авторська концепція, технологія. // Директор школи, ліцею, гімназії. – 2002. – № 4. – С.70-76.

2. Виговська Ольга. Авторська концепція людини та особистісно орієнтоване навчання: наукове обґрунтування семантичних змін // Директор школи, ліцею, гімназії. –2005. – № 5-6. – С.41 -47.

References

1. *Olha Vyhovska* Creative pedagogical activity as a person centered one: author conception, technology.//Principle of school, lyceum, gymnasias.-2002.-#4-pp.70-76

2. *Olha Vyhovska*. Author conception of human and person centered education: scientific grounds of semantic changes//.Principle of school, lyceum, gymnasias.-2005-#5-6.-pp.41-47

АКТИВІЗАЦІЯ ВИВЧЕННЯ РОЗДІЛІВ ТЕРМОДИНАМІКИ В ШКОЛІ

Воронко Тетяна Євгенівна,

Кандидат фізико-математичних наук, доцент кафедри фізики,
Національний технічний університет «Дніпровська політехніка»

Сьогодні в Україні йде становлення нової української школи, нової системи освіти, зорієнтованої на входження у світовий освітній простір. Цей процес супроводжується суттєвими змінами в педагогічній теорії і практиці навчально-виховного процесу. Завдання виховання і освіти полягає не тільки в тому, щоб сформуванню у учнів і студентів багаж знань і практичних навичок, так звані *hard skills*, а скоріше зробити їх здатними розуміти людей, спілкуватися і взаємодіяти з ними та з різноманітними творіннями культури та науки — учити жити, учити жити разом [1]. У школі необхідно включити механізм саморозвитку дитини, щоб дати їй можливість максимально реалізувати свої здібності і разом з тим сприяти прогресу суспільства [2].

Необхідно виробити внутрішню мотивацію до навчання, активізувати процес вивчення шкільних предметів. Навчання має бути важким, але посильним. У цьому і полягають переваги фізики - в її наочності, насиченості дослідженнями і експериментами, в яких учень може брати безпосередню участь. При цьому важливу роль виконує саме самостійна робота учнів. Самостійна робота - не самоціль. Вона є засобом боротьби за глибокі і міцні знання учнів, засобом формування у них активності і самостійності як рис особистості, розвитку їх розумових здібностей. Самостійна робота передбачає активні розумові дії учнів, пов'язані з пошуками найраціональніших способів виконання запропонованих вчителем завдань, з аналізом результатів роботи [3]. Стимулювати таку роботу можна різними способами. Застосуємо їх для вивчення основ термодинаміки.

Теоретичні основи термодинаміки складають перший закон термодинаміки - один з найважливіших законів природи і поняття безповоротності процесів, що відображає якісну своєрідність форми руху матерії. Перший закон термодинаміки спирається на ряд понять: внутрішня енергія, кількість теплоти, робота, а також зв'язок між ними, який і складає формулювання цього закону.

Ускладнення при вивченні основ термодинаміки пов'язане з абстрактністю для учнів цих понять, з їх ненаочністю. Їх формування починається вже з самого початку вивчення фізики в школі. Саме тут необхідно викликати інтерес до термодинаміки, спробувати показати суть і значення цих понять [4]. Як це зробити? Одним з ефективних способів навчання є постановка і демонстрація нескладних, але наочних експериментів, залучення в цю роботу самих учнів. Кажучи про будову речовини, про його агрегатні стани можна вже зараз вводити поняття фази, фазового переходу. Дуже ефективною є демонстрація критичного переходу системи рідина-пара (навіть її відеоваріант). Такого роду демонстрації підвищують інтерес учнів до фізики, до матеріалу, що вивчається. Простіші, але

не менш цікавіші і корисніші експерименти можуть бути проведені і в домашніх умовах самими учнями. Так, наприклад, можна визначати швидкість випаровування різних речовин, швидкість кристалізації, швидкість дифузії і самостійно проаналізувати хід експериментів, зробити висновок про вплив температури на них, сформулювати початкові уявлення про це поняття. Також цікавим є творче завдання – створення фізичної казки на тему «якби я був молекулою». Це заключне завдання розділу «будова речовини» і саме в цій роботі учень демонструє глибину своїх знань, при цьому у нього не виникає відчуття відповіді біля дошки або на контрольній роботі. Досвід показує, що це один з улюблених видів творчого завдання. Слід зазначити, що метою таких робіт є формування інтересу у учня, розвиток бажання самостійно працювати. Звичайно, глибокого розуміння внутрішньої енергії, температури у учня може і не виникнути, але він буде зацікавлений, отримає поштовх для своїх досліджень, у нього з'явиться улюблена тема, улюблений предмет.

Існує велика кількість простих і наочних експериментів, які широко використовуються в школі. Цікаво відзначити ті досліди і задачі, які учні можуть виконати самостійно (навіть на кухні разом з мамою). Наприклад, вимірювання температури в різних ділянках квартири, порівняння теплопровідності жовтка та білка, визначення кількості теплоти, що виділяється при згоранні сірника і т.п. Корисно також ширше використовувати і графічні ілюстрації та графічні залежності для вивчення теплових процесів [5]. Особливістю графічного методу є використання дидактичного принципу наочності. Не секрет, що учні краще розуміють розв'язування задачі, якщо вона ведеться мовою графіка. При вивченні теми «Теплові двигуни» корисним є залучення учнів до самостійного виготовлення моделей таких двигунів, особливо якщо ця модель не є повторенням раніше запропонованої, а розроблена і створена ними самими. При цьому більш глибоко засвоюється поняття робочого тіла, нагрівника, холодильника. Також цікавим є творче завдання на тему «Подорож в світ енергії». До моменту завершення вивчення теми запас знань у учнів вже достатній для того, щоб вони могли самостійно скласти кросворди, задачі, домашні експерименти [5].

Знання, що таким чином придбаваються, не стають зайвим багажем – це яскраві переживання, реалізація творчості і індивідуальності, які, сподіваємося, істотно зменшать кількість сумовитих облич серед десятикласників при вивченні термодинаміки.

Залучаючи старшокласників для допомоги в проведенні уроків і позакласних заходів в молодших класах, застосовується відомий принцип «навчаючи, вчуся». У цьому віці учні здатні на глибші дослідження. Від проведення домашніх дослідів можна перейти до самостійної розробки інструкцій до мінілабораторних робіт, самостійному вивченню деяких тем. Для цього можна використовувати метод круглого столу. Наприклад, при вивченні теми «Безповоротність процесів в природі. Другий закон термодинаміки», клас ділиться на групи, кожна група вивчає і обговорює одну з моделей «вічного» двигуна. Вчитель тільки дає рекомендації. Обговорення питання, висновки робляться учнями. Цей процес

завершує підсумковий урок, на якому групи діляться підсумками своєї роботи, під керівництвом вчителя клас приходить до загальної думки.

Вважаємо, що наведений матеріал сприятиме активізації інтересу до вивчення основ термодинаміки.

Список літератури

1. М.А. Казаков. Наука та суспільство. Вісник Національного технічного університету України «КПІ», 2015, № 3(45), С. 11-21.

2. І.Г. Яненкова. Роль освіти і науки для економічного росту і розвитку суспільства. Економіка та держава, 2015, №7, С. 6-9.

3. Головка М. В. Організація проектної діяльності учнів гімназії засобами сучасного підручника фізики Проблеми сучасного підручника: збірник тез міжнародної науково-практичної конференції (наукове електронне видання). К.: Педагогічна думка. 2019. С. 32–34.

4. Ляшко В. П. Навчальний проект як засіб формування предметної й ключових компетентностей учнів у процесі навчання фізики Збірник наукових праць Кам'янець-Подільського національного університету ім. Івана Огієнка. Серія: Педагогічна. 2017. Вип. 23. С. 22–25.

5. Непорожня Л. В. Формування природничо-наукової компетентності старшокласників у процесі навчання фізики: Методичний посібник. К. : ТОВ «КОНВІ ПРІНТ», 2018. 196 с.

СТУДЕНТОЦЕНТРОВАНА ОСВІТНЯ КОНЦЕПЦІЯ – ОСНОВНИЙ ВЕКТОР СУЧАСНОЇ ВИЩОЇ ОСВІТИ

Гула Л.В.

аспірант ХНВУС,
асистент каф. методики професійного навчання
Миколаївського Національного аграрного університету
(Миколаїв, Україна)

Одним із основних векторів підвищення сучасної вищої освіти та важливою умовою професійної підготовки конкурентноспроможного фахівця, на думку сучасних науковців, є студентоцентрована освітня концепція. Саме питанням організації та впровадження принципу студентоцентризму в освітній процес займалися відомі науковці: Ю. Рашкевич, А. Мельниченко, О. Шаров, А. Шудлота, ін. На їх думку, студентоцентризм є основним принципом організації освітнього процесу у сучасних закладах вищої освіти (ЗВО), при якому важливою умовою є врахування індивідуальних особливостей особистості кожного здобувача вищої освіти, здатність до формування індивідуальних освітніх траєкторій та професійних компетентностей.

Можемо зауважити, що студентоцентризм є складним, багатоплановим процесом, комплексною характеристикою котрого визначають такі чотири напрямки студентцентризму:

- активна реакція освітянського середовища на потреби ринку праці, потреби формування загальних та фахових компетентностей, необхідних для якісного виконання професійних обов'язків та розв'язання життєвих проблем, ситуацій, нагальних проблем державотворення.

- модель розвитку освіти, за якої здобувач вищої освіти перетворюється з об'єкта на суб'єкт навчально-освітньої діяльності. При цьому здобувач вищої освіти стає відповідальним соціальним партнером, ініціативним, активним учасником діяльності академічної спільноти [1].

- впровадження особистісно-орієнтованої технології навчання, для забезпечення всебічного розвитку особистості того, хто навчається, врахувавши його індивідуальні особливості, інтереси, потреби, здібності та можливості індивідуального профілю компетенцій; зміщення зусиль на формування його світосприйняття, професійних навичок, саморозвитку і саморегуляції.

- новий рівень відповідальності ЗВО в якому має бути створено таке освітнє середовище, що забезпечить на виході майбутньому спеціалісту успішні результати навчання й сформовані відповідні до запитів компетенції.

Середовище, у властивостях якого і в стилі взаємодії втілюються цінності викладачів та здобувачів вищої освіти, їхні уявлення про норми та ідеали освітньої діяльності, створюються умови вільного вибору і розвитку особистості кожного студента відповідно до його здібностей, інтересів, можливостей; підтримується творча активність учасників навчального процесу, достатній

рівень їхнього емоційного та інтелектуального напруження, психологічний комфорт являється новим насиченим й різноманітним освітнім середовищем.

А отже, сутність концепції студентоцентризму полягає у створенні такої моделі розвитку освіти, за якої студент з об'єкта перетворюється на суб'єкт навчальної діяльності, тобто на активного учасника науково-освітнього та творчого процесу.

Основною метою студентоцентризму являється створення сприятливих умов для якісного засвоєння знань, формування фахових умінь і навичок, компетентностей, при збереженні свобод студентів для досягнення культурних та навчальних цілей.

Цілями студентоцентрованого підходу в ЗВО на сьогодні визначені: здобуття кожним випускником ЗВО якісних знань, базових умінь та компетенцій; формування належних умінь вчитися протягом життя; розвиток організаційного, креативного, гнучкого мислення, що дозволяє з успіхом діяти в умовах невизначеності; надбання достатнього досвіду у використанні знань і компетенцій для вирішення незнайомих проблем та завдань; виховання поваги до загальних правил громадянської поведінки, що формують основи довіри та співпраці у суспільстві [1].

Отже, на нашу думку, в узагальненому визначенні, студентоцентризм – це сучасна філософія навчально-освітньої діяльності; це нове бачення, нове сприйняття, нове усвідомлення цінностей, котрі мають домінувати у стінах сучасного європейського ЗВО; основний принцип організації освітньої діяльності в сучасній вищій освіті. Орієнтація ЗВО на особистість здобувача вищої освіти дає можливість підвищити якість системи вищої освіти, підготувати конкурентоспроможного фахівця на сучасному ринку праці з гнучким креативним мисленням, ініціативного, активного, здатного до прогресивних змін у суспільстві, стимулює його до відповідального вмотивованого навчання, виховує такі якості, як: професіоналізм, позитивне міжособистісне спілкування, відповідальність, прийняття самостійних рішень, формування потреби в постійному оновленні знань, самоствердженні, самовдосконаленні та самореалізації.

Список використаних джерел

1. Моніторинг інтеграції української системи вищої освіти в Європейський простір вищої освіти та наукового дослідження: моніторинг. дослідж.: аналіт. звіт / Міжнарод. благод. Фонд «Міжнарод. Фонд дослідж. освіт. політики»; за заг. ред. Т.В. Фінікова, О.І. Шарова. К. : Таксон, 2014. С.37-39.

2. Sadovenko, A., Maslovska, L. Sereda, V. ta in.(2011). Stalyi rozvytok suspilstva[Sustainable development of society]. Kyiv[in Ukrainian].

3. Standarty i rekomendatsii shchodo zabezpechennia yakosti v Yevropeiskomu prostori vyshchoi osvity (ESG)(2015)[Standards and recommendations for quality assurance in the European Higher Education Area (ESG)]. Kyiv : TOV «TsS»[in Ukrainian].

КІБЕРСОЦІАЛІЗАЦІЯ: ОНТОГЕНЕТИЧНИЙ АСПЕКТ

Дмитренко Катерина Олександрівна

канд. мед. наук, асистент кафедри онкології та медичної радіології ДЗ
«Дніпровський державний медичний університет»

Кротенко Вікторія Миколаївна

старший викладач кафедри психології КЗВО «Дніпровська академія
неперервної освіти» Дніпропетровської обласної ради

Пальм Галина Аркадіївна

канд. психол. н., доцент, доцент кафедри психології КЗВО «Дніпровська
академія неперервної освіти» Дніпропетровської обласної ради

Хомич Олена Борисівна

старший викладач кафедри психології КЗВО «Дніпровська академія
неперервної освіти» Дніпропетровської обласної ради

Кіберсоціалізація, інформаційна соціалізація, інтернет-соціалізація – різні автори [1; 2] вживають різні терміни для позначення одного феномена – появи нових особливостей соціалізації особистості у сучасному світі, світі інформаційно-комунікаційних технологій. Досліджуються різні аспекти цього феномену: етапи, мотиви, функції, складові та зазвичай інформаційний простір розглядається як новий чинник (агент, інститут) соціалізації.

Виходячи із загального розуміння процесу соціалізації як процесу «набуття здатності до самостійної побудови і відтворення систем соціальних зв'язків і відносин» [3, с. 511], ми визначаємо процес кіберсоціалізації як вид соціалізації, що полягає в набутті здатності до самостійної побудови та відтворення систем соціальних (міжособистісних і професійних) зв'язків і відносин у віртуальному просторі [4;5].

Онтогенетичний розгляд процесу кіберсоціалізації дозволяє виявити ті основні задачі соціальної взаємодії, що вирішуються у віртуальному просторі на різних вікових етапах:

1. Раннє дитинство та дошкільний вік (1-3 – 4-5 років).

Сьогодні рання комп'ютеризація вивчається досить широко. Сучасні дослідження показують інтенсивне зростання споживання комп'ютерних програм у дошкільному дитинстві та зниження віку початку «комп'ютеризації» до перших місяців життя. Але дані стосовно впливу цього явища на психіку дитини досить суперечливі: є дані, що свідчать про руйнівний вплив комп'ютерних ігор на формування психіки маленьких дітей, але є дослідження, що підтверджують їхній позитивний ефект.

Мобільні пристрої стали особливо популярними серед дітей у віці від 0 до 8 років; зараз переважна кількість маленьких дітей мають доступ до смартфонів

і планшетів у домашніх умовах. Це заняття радикально змінює форми діяльності та спілкування дітей, що цілком задовольняє не тільки дітей, але й батьків.

У відповідь на стрімке зростання використання комунікативних технологій у ранньому дитинстві в багатьох країнах світу розроблені спеціальні рекомендації для медичних працівників, батьків і вихователів дітей раннього та дошкільного віку. Більшість цих рекомендацій зосереджено на мінімізації часу контакту з екраном, або на більш активній участі дорослих в заняттях дітей з комп'ютером. Дорослі повинні обов'язково бути разом з дітьми і спілкуватися з ними під час екранного перегляду.

Незважаючи на рекомендовані обмеження, цифрові технології все більше включаються в простір соціалізації у ранньому дитинстві. Що стосується мотивації батьків, то вони купують планшети для дітей в освітніх цілях, і майже всі спочатку встановлюють правила і обмеження при користуванні планшетом, але незабаром самі ж їх і порушують. Слід підкреслити надцінне ставлення дітей до планшета – практично в кожній родині обмеження в доступі до планшета використовується як покарання, а ігри та мультфільми на планшеті – як заохочення.

Основні наслідки ранньої комп'ютеризації дослідники пов'язують з тим, що в період активного формування нейронних зв'язків при освоєнні предметного, просторового світу та соціального оточення їхнє перенесення у віртуальний план і дефіцит об'ємного сприйняття призводять до різкого збіднення досвіду і до дефіциту інформаційного живлення мозку. Підкреслюються також такі проблеми сучасних дітей, як недорозвинення дрібної моторики, бідність графічного образу, зниження рівня образного мислення та уяви, затримка мовленнєвого розвитку та ін.

На жаль, майже не існує досліджень особливостей соціального розвитку дитини дошкільного віку під впливом інформаційно-комунікаційних технологій. Не зважаючи на раннє знайомство дитини з комп'ютерним світом, на цьому етапі онтогенезу не має сенсу говорити про її входження у віртуальний простір, необхідність встановлювати у ньому певні соціальні зв'язки та відносини. Комп'ютерний світ може розглядатися на цьому етапі як один з інститутів соціалізації, що без опосередковуючого впливу дорослих може спричинити збіднення соціальних зв'язків.

2. Молодший шкільний та молодший підлітковий вік (6-7 – 11-12 років). Сутність цього етапу соціального розвитку полягає у необхідності розмежування формальних і неформальних взаємодій і саме цей етап може вважатися початком кіберсоціалізації – встановленням соціальних зв'язків і відносин у віртуальному просторі. Якщо формальні інституційні відносини і нормовані взаємодії пов'язані зі вступом дитини до школи та детерміновані зовнішніми умовами, то неформальні дружні стосунки детерміновані внутрішніми бажаннями та інтересами.

У житті підлітка віртуальний простір може існувати як продовження простору реального (спілкування з реальними друзями у соціальних мережах), або як окрема частина життя (спілкування з віртуальними «френдами»). Найчастіше ці дві форми існують поруч, при цьому одна з них може переважати

за значущістю та часом, що на неї витрачається. Вирішення «завдань дружби» у віртуальному просторі потребує розвитку особливої соціальної компетентності, яку ми можемо назвати – віртуальна компетентність. Не зважаючи на назву, сама компетентність – цілком реальна, це здатність самостійної побудови систем соціальних відносин у віртуальному просторі. І це поняття, на нашу думку, більше відповідає завданням соціального розвитку, ніж поняття «цифрова компетентність», яким сьогодні описують все, що відноситься до грамотного використання інформаційно-комунікаційних технологій.

3. Старший підлітковий вік та рання юність (11-12 – 15-17 років).

Цей етап соціалізації пов'язаний із вирішенням досить складних життєвих задач:

- зайняти психологічно комфортне місце у референтній групі однолітків;
- організувати власний життєвий простір;
- інтегрувати розрізнені «Я» образи в «Я-концепцію» особистості;
- самовизначитися відносно власного майбутнього.

В той же час молоді люди у віці від 15 до 24 років є найбільш активними користувачами Інтернету в Україні (серед них доля користувачів складає 95%, за даними Інтернет-асоціації України). Серед всієї інтернет-аудиторії України користувачі у віці від 14 до 34 років складають 51%.

Є всі підстави стверджувати, що значну частину окреслених задач соціального розвитку молоді люди вирішують або намагаються вирішити у соціальних мережах, що потребує розвитку певних соціальних здатностей (віртуальної компетентності). Соціальні здатності, розвиток яких необхідний для вирішення задач цього етапу соціалізації:

- комунікативні здатності в усьому їхньому різноманітті: від умінь самопрезентації до навичок конструктивної поведінки в конфліктних ситуаціях;
- здатність самоорганізації (часу, діяльності тощо);
- рефлексивні здатності;
- здатність до життєвого планування.

Якщо задачі соціального розвитку переміщуються в інтернет-простір, то й розвиток зазначених соціальних здатностей набуває певних особливостей, вони стають окремими здатностями в структурі віртуальної компетентності.

Як відмічає Ю.М. Швалб, «індивід стає суб'єктом соціальних взаємин тоді, коли у нього з'являються відповідні соціальні здатності, тобто коли індивід виявляється здатним вирішувати життєво значущі задачі з організації, управління і керування системами власних соціальних взаємодій» [6, с.28].

Розуміння онтогенетичного аспекту кіберсоціалізації дозволяє вибудувати психолого-педагогічний супровід цього процесу.

Список літератури

1. Плешаков В. А. Теория киберсоциализации человека в XXI веке / В. А. Плешаков// Идеи и идеалы. – 2011. – Вып. № 3(9). Т.2 – С. 47-62.

2. Лучинкіна А. І. Аналіз результатів інтернет-соціалізації особистості / А.І.Лучинкіна // Наукові студії із соціальної та політичної психології: Зб. статей. – Вип.33 (36). – Київ, 2013. – С.149-156.
3. Швалб Ю. М. Психологічні моделі соціалізації особистості / Ю.М. Швалб // Актуальні проблеми психології. – 2015. – Т. 7, Вип. 38. – С. 509–510.
4. Дмитренко К.О., Пальм Г.А. Психологічний супровід процесу кіберсоціалізації /К.О.Дмитренко, Г.А.Пальм // Scientific Journal VIRTUS, #43, April, 2020, с.49-54.
5. Кротенко В.М., Пальм Г.А., Хомич О.Б. Кіберсоціалізація та психологічні засади безпечної поведінки дітей і підлітків в інтернет-просторі / В.М.Кротенко, Г.А.Пальм, О.Б.Хомич. – Д.: Вид-во «Інновація». – 2019. – 122 с.
6. Швалб Ю.М. Психологічні механізми соціалізації особистості в онтогенезі. Монографія / Ю.М.Швалб. – К.: Вид-во «ЛИТЕРА НОВА», 2020. – 214 с.

ВИКОРИСТАННЯ АНГЛІЙСЬКИХ НАРОДНИХ ТА АВТОРСЬКИХ КАЗОК У ПРАКТИЦІ КАЗКОТЕРАПІЇ

Казачінер Олена Семенівна,

доктор педагогічних наук,
доцент кафедри здоров'я людини, реабілітології і спеціальної психології
Харківського національного педагогічного університету
імені Г.С.Сковороди

Бойчук Юрій Дмитрович,

доктор педагогічних наук, професор,
член-кореспондент НАПН України,
професор кафедри здоров'я людини, реабілітології і спеціальної психології,
ректор Харківського національного педагогічного університету
імені Г.С.Сковороди

Казка супроводжує людину впродовж усього життя, допомагає їй успішній соціалізації й ефективному засвоєнню життєвих уроків. Казка для дитини – це не просто вигадка, фантазія, це особлива реальність світу почуттів. Казка розсуває рамки звичайного життя; тільки в казковій формі діти зустрічаються з такими складними явищами і почуттями, як життя і смерть, любов і ненависть, гнів і співчуття, зрада і підступність. Казка – це стародавній спосіб підтримати людину за допомогою слова.

Казкотерапія – це один із ефективних методів роботи з дітьми дошкільного віку, учнями початкових та середніх класів, які зазнають тих чи інших емоційних та поведінкових труднощів. Суть цього методу – у створенні особливої казкової атмосфери, яка робить мрії дійсністю, дозволяє дитині вступити у боротьбу зі своїми страхами, комплексами.

Суть методу казкотерапії полягає в тому, що казка доступно пояснює, що добре, а що погано. На прикладі позитивних персонажів дитина вчиться бути хорошою, а негативні герої казок викликають у неї лише негативну реакцію.

Ми поділяємо позицію В.Цись про те, що головна спрямованість казкотерапії – збереження психічної, духовної та соціальної складових здоров'я, усвідомлення особистістю своєї значущості та відчуття гармонії з навколишнім світом, що позитивно впливає на загальний розвиток дитини [6]. Слушною є думка К.Естес, яка відмічала, що «казки – це ліки. Вони мають цілющу силу, не примушуючи нас робити, бути, діяти, – достатньо тільки слухати їх. Казки народжують хвилювання, смуток, питання, прагнення і розуміння. В казках є наставляння, які допомагають нам пробиватися крізь життєві терні» [7].

Виділяють такі функції казкотерапії: лікування казками, спільне з клієнтом відкриття тих знань, які живуть в душі та є психотерапевтичними в цей момент; процес пошуку сенсу, розшифровки знань про світ та системи взаємовідносин у ньому; процес утворення зв'язків між казковими подіями і поведінкою в житті, процес перенесення казкового сенсу до реальності; процес об'єктивізації

проблемних ситуацій; процес активізації ресурсів, потенціалу особистості; процес екологічного навчання й виховання дітей; процес покращення внутрішньої природи й навколишнього світу; розкриття внутрішнього та зовнішнього світу, осмислення пережитого, моделювання майбутнього, процес добору кожному клієнту своєї особливої казки; терапія середовищем, особливою атмосферою, в якій можуть проявитися потенційні можливості особистості, може матеріалізуватися мрія [3].

Як відомо, у казкотерапії використовується 5 видів казок: художні; дидактичні; корекційні; терапевтичні; медитаційні.

Метою дослідження є визначення потенціалу казок Англії у практиці казкотерапії. Вибір цієї країни ми можемо пояснити тим, що англійський фольклорний простір, взагалі, представляє собою культури різних племен, через призму якого просліджується ментальність цих самих культур. Англійська казка дає нам можливість побувати в дитинстві, причому, не просто в дитинстві, не в дитинстві свого або якогось іншого дитини, а в своєму власному. Наприклад, Вірджинія Вулф писала про казки Керролла, що це не дитячі книги, але книги, в яких ми стаємо дітьми. І ці її слова можна поширити на всю англійську казку [2, с. 352].

Аналіз текстів казок показав, що події англійської народної казки – фантастичні, а головними її характерами виступають прості люди (лінивий Джек, кмітлива Полі, звичайні фермери), які отримують чарівні бобові дерева, чашки, що ніколи не бувають пустими, або гранти у наслідок виконання трьох бажань («The Singing Geese», «The Quarrel Between the Ape and the Crab», «The Rooramprareno», «How Rabbit Scared Coyote Away», «The Battle Between Land and Air Creatures»). Ці історії можна вважати, з одного боку, чарівними фантазіями, що виникають із реального життя, а, з іншого, розгорнутими метафорами, що ведуть у глибину внутрішнього світу людини.

Ще однією характерною особливістю англійського казкового тексту є характерні й прикінцеві формули, що описують щасливе завершення подій, та результат з повчальною мораллю: «They lived in a large house, and Jack's mother lived with them in great happiness until she died», «They lived happily ever after», «And they lived happy ever afterwards», «And they all lived happy and died happy».

У своїй праці Н.Бачинська зауважує, що характерними ознаками чарівної англійської казки є насиченість подіями, швидка зміна одних дій іншими, які виявляються в русі персонажів і їхніх діалогів. Також казці притаманні повтори подій, окремих висловів, що вказує на повільність оповіді. Характерною особливістю авторської казки є детальний опис наколишнього світу й довгого шляху героя: «As he travelled far and he travelled fast, and he travelled east and west, north and south, over hills, and dales, and valleys, and mountains, and woods, and sheepwalks, but never a sign of the missing castle did he see» [1, с. 12].

Уявлення про насильство і зло в фольклорних казках передається через такі негативні персонажі, як чудовиська, велетні, що характеризуються відповідними епітетами: «horrible», «cruel», «terrible», «monstrous», «awful». Негативні персонажі завжди вимовляють певні мовленнєві формули: «Be he alive or be he dead, I'll grind his bones to make my bread!», «Snouk but and snouk ben, I find the

smell of an earthly man, Be he living, or be he dead, His heart this night shall kitchen my bread», «Fee, fi, fo, fum! I smell the blood of an Englishman!». Для структури англійської народної казки характерні лексичні й синтаксичні повтори: «So they fought and fought and fought», «So she went along, and she went along», «So she sat and thought and thought and thought» тощо. При цьому повторюються й частини мови, і віршовані вставки: «Chinny chin chi», «Cat! Cat! Kill the rat» [1, с. 13].

У Британії на початку XIX століття було написано низку творів про тварин спеціально для дітей. У цих творах домінував м'який гумор і були вже присутні елементи фантастики (В. Роско, К. Дорсет та ін.). Першим із таких творів можна вважати «The Butterfly's Ball, and the Grasshopper's Feast» В. Роска (1807). Попри те, що у системі мотивів англійської анімалістичної казки XIX століття провідну роль відіграють традиційні мотиви (дороги, дива, смерті, дитинства та ін.), письменники використовують і нові особистісні моральні імперативи, які базуються на новому християнському світобаченні: свобода вибору (в казках Л. Керролла, О. Уайльда та в казці про Мауглі Р. Кіплінга), моральний урок підростаючому поколінню (в казках Б. Поттер, у збірці «Just So Stories» Р. Кіплінга), пошук особистої позиції в світі (в казці про Мауглі Р. Кіплінга) та ін., які зумовлено своєрідністю авторського світосприйняття, соціально-історичними умовами, релігійною та етичною свідомістю доби [5, с. 9].

Всі герої британської літературної казки індивідуальні, наділені характерами (особистими – брати в Рескина або загальними – персонажі-диваки в Керролла), описуються портретно; автор дає картину їхнього внутрішнього життя (роздуму й сумніви Аліси). Атрибути персонажів досить реалістичні (на-приклад, кальян Гусениці); характер героя може трансформуватися: внаслідок пройдених випробувань (Невагома принцеса) або якогось зовнішнього фактора (іронічне трактування – Герцогиня в «Алісі...») [2, с. 352].

Аналізуючи твори англійського дитячого фольклору, ми дійшли висновку про те, що більшість із них є досить жорстокими за змістом. Уважаємо, що це зумовлено бажанням звернути увагу маленького читача на те, що треба бути дбайливим, охайним, обережним, мати гарну поведінку, допомагати іншим, їсти, що дають, а також виявляти інші позитивні особистісні якості. Якщо дитина цього не робитиме, на неї чекає кара, іноді навіть жорстока. На нашу думку, вчителів потрібно бути дуже обережним під час роботи над творами схожого змісту з учнями [4, с. 95–97].

Таким чином, ми можемо дійти висновку про те, що англійські казки для дітей можуть успішно впроваджуватися у практиці казкотерапії. Головною особливістю структури британської літературної казки є її іронічне фарбування й тісний зв'язок з моральною стороною добутку. Англійські казки закінчуються подіями, в яких актуалізуються такі ментальні концепти, як раціоналізм, справедливість, чесність. Використання казок на уроках англійської мови сприяє підвищенню мотивації, розвитку пізнавальних інтересів і оптимізації освітнього процесу. Твори іншомовного дитячого фольклору є чудовим засобом розвитку позитивних особистісних якостей. Вони відповідають віковим особливостям дітей дошкільного, молодшого, середнього та старшого шкільного віку.

Список літератури:

1. Бачинська, Н.Я. (2015). Лінгвістичні особливості англійських фольклорних текстів. *Науковий вісник Міжнародного гуманітарного університету*. Сер.: Філологія, 18, 11–14.
2. Гладь С.В., Дєдова С.М. (2016). Англійська народна versus авторська казка: жанрово-композиційні та лінгвістичні аспекти. *Молодий вчений*, 12 (39), 351–354.
3. Зинкевич-Евстигнеева, Т., Грабенко, Т. (2001). Практикум по сказкотерапии. СПб. : Питер.
4. Казачінер, О.С. (2018). Твори іншомовного дитячого фольклору як засіб розвитку позитивних особистісних якостей дошкільників та молодших школярів. *«Сучасна філологія: теорія і практика»*: матеріали V Міжнародної науково-практичної конференції (м. Вінниця, 14-15 грудня 2018 р.). Херсон : Видавничий дім «Гельветика», 95–98.
5. Проценко, Ю.В. (2010). Специфіка англійської літературної казки про тварин (XIX століття): автореф. дис. ... канд. філол. н.: 10.01.04. Сімферополь.
6. Цись, В. (2013). Особливості використання казкотерапії на уроках у початковій школі. *Психолого-педагогічні проблеми сільської школи*, 46, 172–177.
7. Эстес, Кларисса Пиккола (2005). Бегущая с волками. Женский архетип в мифах и сказаниях. М. : Издательский дом «София».

ТЕХНОЛОГІЧНА МОДЕЛЬ ФОРМУВАННЯ ПЕДАГОГІЧНОЇ СВІДОМОСТІ МАЙБУТНЬОГО ВЧИТЕЛЯ МАТЕМАТИКИ

Кушнірук Світлана Анатоліївна

доктор пед. наук, доцент,
Національний педагогічний університет імені М.П. Драгоманова

Бобовський Роман Петрович

старший викладач,
Переяслав-Хмельницький ДПУ імені Григорія Сковороди

Трансформаційні зрушення у всіх освітніх сферах української держави, її соціального й економічного розвитку обумовлюють нові вимоги до випускників педагогічних закладів вищої освіти, в тому числі, які стосуються фахової підготовки майбутніх учителів математики та специфіки їх майбутньої діяльності [1, 2]. У загально-педагогічній та фаховій підготовці студентів чільне місце належить процесу формування педагогічної свідомості майбутнього педагога, яка акумулює як знання про педагогічну реальність, професійну компетентність та конкурентоспроможність особистості, так і суб'єктивне ставлення до всіх професійно важливих сторін буття і до себе як суб'єкта діяльності й спілкування [3,4].

У ході дослідження нами було розроблено та експериментально перевірено технологічну модель формування педагогічної свідомості, концептуальним конструктом якої виступає логіко-змістова модель професійної свідомості, яка одночасно є й критеріально-орієнтованою [5].

На основі поняттєво-термінологічного аналізу педагогічну свідомість майбутнього вчителя математики визначено як цілісне, динамічне інтегративне особистісне утворення, яке містить у собі професійні знання та вміння, особистісний досвід учителя та його професійно важливі якості, усвідомленість педагогічних цінностей, сформованість ціннісних орієнтацій, мотивів саморозвитку, професійну та творчу активність, здатність до рефлексії [6].

На основі аналізу літератури було досліджено, що професійна педагогічна свідомість має загальну структуру, серед головних елементів якої ми виділяємо: моральні погляди, професійно-педагогічні знання, поняття, ідеї; емоційно-ціннісне ставлення до цілей педагогічної діяльності та засобів їх досягнення; цілепокладання і активність в діяльності [7, 8, 9].

Крім того, що педагогічна свідомість наділена певною структурою, їй притаманні і якісні характеристики, що визначають її внутрішню глибину і сутність. У процесі дослідження ми виділяємо наступні: гуманістична спрямованість, рефлексивність, креативність. Ці характеристики на початку не є взаємопов'язаними структурними елементами педагогічної свідомості, але поступово формуються в тій педагогічній дійсності, в якій відбувається розвиток педагога і можуть як проявляти, так і не проявляти себе в його

діяльності. Від змісту педагогічної свідомості залежить успіх у реалізації мети навчання і виховання молодого покоління. На основі виділених характеристик нами було розроблено технологію формування педагогічної свідомості. На першому етапі формування педагогічної свідомості (мотиваційно-ціннісний) відбувалося формування емоційно-ціннісного ставлення до цілей педагогічної діяльності та засобів їх досягнення, створення позитивної мотиваційної установки на розвиток педагогічної свідомості, формування стійких моральних поглядів, якостей майбутнього вчителя. На другому етапі формування педагогічної свідомості (операційно-діяльнісний) засвоювалися психолого-педагогічні знання, поняття про педагогічну свідомість, характеристики педагогічної свідомості, розвиток педагогічного мислення. На третьому етапі формування педагогічної свідомості (оціночно-рефлексивний) здійснювалося формування умінь самооцінки, підвищення рівня кар'єрних домагань, розвиток самоконтролю, саморегуляції.

З метою діагностування рівнів сформованості кожного із компонентів педагогічної свідомості майбутніх учителів математики було визначено комплекс методик, що забезпечували можливість інтегрування показників розвитку окремих критеріїв педагогічної ефективності у єдиний показник, відтак сприяли досліджуванню динаміки процесу формування педагогічної свідомості (Таблиця 1).

З метою одержання в підсумку проведеного дослідження результатів, що мають переконливі докази їх достовірності, ми додержувалися таких правил: відбирали методи, що дозволили б упродовж усього дослідження спостерігати за динамікою формування педагогічної свідомості майбутніх учителів математики; застосовували таку кількість методик, що дала б можливість одержати необхідний і достатній фактичний матеріал для виявлення і побудови об'єктивних закономірностей стосовно формування педагогічної свідомості; відібрані методи сприяли б перетворенню об'єкта дослідження; сукупність використаних методів і дослідницьких методик забезпечували одержання результатів стосовно формування педагогічної свідомості майбутніх учителів математики у такому вигляді, щоб їх міг використовувати будь-який зацікавлений дослідник.

Таблиця 1

Діагностувальні методики дослідження рівнів сформованості компонентів педагогічної свідомості майбутніх учителів математики

Компоненти	Критерії	Методики
Мотиваційно-ціннісний	Мотиваційно-ціннісний	- методика визначення основних мотивів вибору професії (Е. Павлютенков); - методика ціннісних орієнтацій (М.Рокич)
Інтелектуально-пізнавальний	Змістовно-діяльнісний	- методика незакінчених речень; - методика експертних оцінок; - методика «Педагогічні ситуації».

Рефлексивний	Оцінково-рефлексивний	- оцінка спрямованості особи професійної учителя (Е. Рогів); - методика А. Карпова «Діагностика рефлексії»; - діагностика "емоційного інтелекту" (Н. Хол).
--------------	-----------------------	--

Отже, розроблена технологія формування педагогічної свідомості передбачає комплексне використання системи методик, що дозволяють виявити рівень сформованості компонентів педагогічної свідомості у майбутніх вчителів математики, проаналізувати відповідні критерії та показники з метою виявлення особистісних характеристик кожного майбутнього педагога для подальшого формування та розвитку його педагогічної свідомості.

Список використаної літератури:

1. Кушнірук С.А. Конкурентоспроможність майбутніх учителів як показник якості вузівської підготовки // Історико-педагогічні студії: Науковий часопис / гол. ред. Н.М. Дем'яненко. – К.: Вид-во НПУ імені М.П.Драгоманова, 2011. Вип. 5. С.150-155.
2. Kushniruk S.A. Normative and legal frameworks of students' scientific and research activity in pedagogical universities of Ukraine(the 20th – beginning of the 21st century) / S.A. Kushniruk // Perspective directions of scientific researches: Collection of scientific articles. – Agenda Publishing House, Coventry, United Kingdom, 2016. – P. 302–305. URI <http://enpuir.npu.edu.ua/handle/123456789/11690>
3. Turchynova Ganna, Alieksieienko Tetiana, Karaman Stanislav, Kushniruk Svitlana and Tetiana Hladun. Simulation of a Cloud Oriented Learning Environment at an Educational Establishment. *The 36th IBIMA Conference* (Granada, Spain, 4–5 November, 2020). URL : <https://ibima.org/accepted-paper/simulation-of-a-cloud-oriented-learning-environment-at-an-educational-establishment/>.
4. Kushniruk S.A. Formation of readiness for research activity of students in the process of general-pedagogical preparation. Science and practice: Collection of scientific articles. Thorpe Bowker. Melbourne, Australia, 2016. С. 262–267.
5. Bobovsky R.P. Model structural components of pedagogical consciousness formation in future math teacher / R.P. Bobovsky // Geopolitical processes in the world today: Collection of scientific articles. – «East West» Association for Advanced Studies and Higher Education. Vienna (Austria). 2016. – P. 286–289.
6. Bobovsky R.P. Reflection as a component of future teacher's pedagogical consciousness formation / Roman Bobovsky // Perspective directions of scientific researches: Collection of scientific articles. – Agenda Publishing House, Coventry, United Kingdom, 2016. – P. 289-291.

7. Лернер И.Я. Педагогическое сознание - явление действительности и категория науки // Советская педагогика. - 1985. - №3. - С.52-57.

8. Днепров С.А. Генезис научного педагогического сознания: дис. доктора пед. наук: 13.00.01 / Днепров Сергей Антонович – Екатеринбург, 2000. – 460 с.

9. Bobovsky R.P. Terminological analysis of the concept «pedagogical consciousness» in psychological and pedagogical researches / R.P. Bobovsky // Science and practice: Collection of scientific articles. – Thorpe Bowker. Melbourne, Australia, 2016. – P. 246-267.

ОРГАНІЗАЦІЙНО-ЗМІСТОВІ ОСОБЛИВОСТІ ФІЗИЧНОГО ВИХОВАННЯ У ВИЩИХ НАВЧАЛЬНИХ ЗАКЛАДАХ ПОЛЬЩІ

Лозінський Сергій Валентинович

старший викладач кафедри філософії соціально-гуманітарних наук
та фізичного виховання
хмельницький університет управління та права імені Леоніда Юзькова

Освіта в сфері фізичної культури і спорту є одним з пріоритетних напрямів і найважливіших складових вищої освіти Польщі. Система фізичного виховання Польщі охоплює всі верстви населення і включає в себе: дошкільну освіту; шкільну фізкультурну освіту; систему фізичного виховання у професійних і вищих навчальних закладах; систему фізичного виховання дорослого населення; систему фізичного виховання людей похилого віку; систему фізичного виховання людей з особливими потребами.

Польський досвід розвитку освіти та проблеми реформування і модернізації освіти в сфері фізичної культури та спорту вивчали С.А. Вавренюк, Н.О. Долгова, Є. С. Вільчковський, А.В. Кошура, О.М. Мозолев, В.Р. Пасічник, М.А. Хмара та ін .

Законом Польщі «Про фізичну культуру» від 18.01.1996 р. [1] визначається, що основним організаційним підрозділом, що реалізує мету та завдання фізичної культури у вищих навчальних закладах є спортивні клуби. Метою створення спортивних клубів є розвиток фізичної культури і спорту в закладах освіти та виховання, проведення просвітницької роботи з організації спортивних, оздоровчих та виховних заходів, методики проведення самостійних занять фізичними вправами, організація рекреаційних заходів та туризму спрямованих на покращення стану здоров'я студентів та викладачів засобами фізичного виховання, проведення спортивно-масових заходів зі студентами, а також спортивної роботи зі студентами, що мають відхилення у стані здоров'я. В спортивних клубах здійснюють індивідуальне і групове навчання інструкторів та бажаючих студентів методиці організації і проведення занять, тренувань, змагань в обраному виді спорту. Членами спортивного клубу можуть бути студенти, викладачі, тренери, випускники, технічний персонал навчального закладу, крім того в роботі спортивного клубу можуть брати участь інші мешканці міста, що виконують його статут. Кожний заклад вищої освіти може мати по декілька спортивних клубів різної спрямованості. Вони об'єднуються в асоціацію «Академічний спортивний союз»[2; 3].

Вищі навчальні заклади, які працюють в системі стаціонарного навчання зобов'язані проводити заняття з фізичного виховання [4]. Водночас законом не регламентується кількість обов'язкових годин навчання на фізичне виховання, ці завдання покладені безпосередньо на самі вищі заклади освіти, на вирішення сенату та ради окремих відділів. Навчальні заняття організовують та проводять фахівці фізичного виховання і спорту, які також можуть працювати в спортивних

клубах та проводити тренування з різноманітних видів спорту. Метою фізичного виховання у вищих навчальних закладах Польщі, є сприяння гармонійному розвитку особистості, підготовка студента до суспільного та сімейного життя, збереження здоров'я як особливої цінності, підготовка до вільного ринку праці [2; 4].

Велике значення приділяється питанням фізичної готовності молоді до навчання в закладах вищої освіти, гармонійного поєднання шкільної фізичної культури та фізичного виховання. Саме тому у шкільній фізкультурній освіті Польщі відбуваються зміни. Розпорядженням міністерства змінюються навчальні програми з фізичного виховання в середніх школах. Обов'язковим у змісті навчальної програми з фізичного виховання стає: присутність варіативної складової, що наближає її за змістом до навчальних програм вищих закладів освіти та введення здоров'язберігаючої освіти, яка поєднує між собою фізичне виховання та соціалізацію [5].

Досягнення мети фізичного виховання реалізується шляхом її конкретизації в цілому комплексі послідовних, тісно взаємопов'язаних завдань. Завданнями фізичного виховання у вищих навчальних закладах Польщі є:

- розвиток особистості студентів засобами фізичної культури і спорту, озброєння їх необхідними знаннями і навичками необхідними для ефективного здійснення професійної діяльності та функціонування в складному світі, формування навичок самостійного придбання та поповнення знань протягом усього життя в сфері фізичної культури та спорту, критичного мислення;
- вироблення навичок співробітництва, заснованого на взаємній довірі та навички роботи у команді в процесі занять з фізичного виховання;
- вироблення вміння пристосовуватися до змін на ринку праці, які мають ґрунтуватися на високому рівні працездатності, гарній фізичній формі, високому рівні здоров'я;
- забезпечення умов щодо подолання етнічних бар'єрів і упереджень, побудови позитивних відносин між людьми різних національностей, релігій і поглядів в процесі фізичного виховання;
- формування науково обґрунтованих знань, позитивного ставлення і усвідомленої необхідності в студентів щодо формування особистісної фізичної культури;
- підвищення рівня освіти та обізнаності з формування навичок застосування природних факторів і оточуючого середовища щодо зміцнення здоров'я та фізичного загартування [4; 6; 7].

Відповідно до стратегії розвитку освіти вищі навчальні заклади Польщі отримують більшу свободу у визначенні змісту програм з фізичного виховання студентів, добору форм, методів та засобів навчання. Міністерство науки і вищої освіти визначає лише загальні принципи освітньої політики, яким повинні відповідати програми навчання. Вони повинні розроблятися у відповідності з національними стандартами кваліфікації фахівців відповідної галузі.

Основними напрямками модернізації освіти в сфері фізичної культури і спорту в вищих навчальних закладах Польщі, виступають: розвиток оздоровчих методик

навчання фізичним вправам; навчання студентів різноманітним видам рекреаційного відновлення, впровадження їх в повсякдення життя людини; впровадження в навчальний процес інтерактивних методик навчання і тренування; використання волонтерських засад в організації і проведення занять з фізичного виховання, спортивних заходів, популяризації олімпійського руху; застосування принципів олімпійського виховання в навчанні студентської молоді; використання правил “Fair play” (чесної гри) для виховання культури поведінки сучасної молоді [8].

Висновки. Ефективність сучасної системи фізичного виховання студентів в вищих навчальних закладах Польщі розглядається на кількох організаційних та змістових рівнях в особистісному та суспільному значенні, як фактор розвитку здоров'я і загальної культури, як елемент всебічного розвитку особистості і підготовки людини до майбутнього життя та професійної діяльності.

Список використаних джерел:

1. Ustawa z dnia 18 stycznia 1996 r. O kulturze fizycznej // Dziennik Ustaw // Nr 25. – Poz. 113.
2. Кошура А. Фізичне виховання в системі вищої освіти Польщі. *Науковий вісник Чернівецького університету: Збірник наукових праць*. Вип. 748. Педагогіка та психологія. Чернівці, 2015. С. 64-74.
3. Мозолев О. Зміст і принципи управління розвитком освіти в сфері фізичної культури і спорту в Польщі. *Молодь і ринок*. Дрогобицького державного педагогічного університету імені Івана Франка № 2 (133). 2016. С. 75 – 79.
4. Мозолев О. Модернізація державної політики розвитку освіти в сфері фізичної культури і спорту в системі вищої Польщі. *Науковий вісник Чернівецького університету: Збірник наукових праць*. Вип. 767. Педагогіка та психологія. – Чернівці: Чернівецький нац. у-т, 2015. – С. 113–121.
5. Хмара М.А. Розвиток шкільної фізкультурної освіти в Польщі кінця ХХ – початку ХХІ століття Матеріали VIII-ї Міжнародної науково-практичної конференції «Modern problems in science», (09-12 листопада 2020 р.) – Прага. 2020. С.507–510.
6. Maszczak T. Wychowanie przez rozwój: podrecznik – Warszawa: Fundacja “Centrum edukacji olimpijskiej”, 2015. 224 s.
7. Mozolev O. Comparative analysis of mechanisms of education development management in the sphere of physical culture and sports in Ukraine and Poland. *News of Science and Education* – Sheffield : Science and education LTD, 2017. № 2 (50) P. 45–50.
8. Mozolev, O., Kravchuk, L., Ostrovska, N., Nahorna, O., Polishchuk, O., & Khmara, M. (2020). Checking the effectiveness of the method of conducting physical education classes with 17-19 -year-old female students of special medical group. *Journal of Physical Education and Sport*, Vol 20 Issue 2, Art # 124 pp. 870 – 876 DOI:10.7752/jpes.2020.02124

ПРОФЕСІЙНИЙ РОЗВИТОК ВИКЛАДАЧА В УМОВАХ МОДЕРНІЗАЦІЇ ОСВІТИ

Огаренко Тетяна Анатоліївна

канд. філол. наук, доцент,
доцент кафедри української мови
Центральноукраїнський державний
педагогічний університет
імені Володимира Винниченка
м. Кропивницький, Україна

Герич Володимир Іванович

викладач
Військова академія
м. Одеса

Педагогічна діяльність передбачає постійне вдосконалення професійних навичок. Підвищення кваліфікації врегульоване ст. 59 Закону України «Про освіту», ст. 60 Закону України «Про вищу освіту» та Порядком підвищення кваліфікації педагогічних і науково-педагогічних працівників, затвердженим постановою Кабінету Міністрів України №800 від 21 серпня 2019 р.

Основними видами підвищення кваліфікації є:

- навчання за програмою підвищення кваліфікації, у тому числі участь у семінарах, практикумах, тренінгах, вебінарах, майстер-класах тощо;
- стажування (тобто навчання на робочому місці після або одночасно з теоретичною підготовкою для оволодіння практичними навичками).

Існують також інші (додаткові) види підвищення кваліфікації, такі як:

- участь у програмах академічної мобільності;
- наукове стажування;
- самоосвіта (інформальна освіта);
- здобуття наукового ступеня (доктора філософії чи доктора наук);
- здобуття вищої освіти (освітнього ступеня бакалавра або магістра).

«Підвищення кваліфікації вчителів спрямоване на розвиток семи компетентностей, а саме: професійно-педагогічної, соціально-громадянської, загальнокультурної, психологічно-фасилітативної, мовно-комунікативної, підприємницької та інформаційно-цифрової. Таке всеохоплення компетентностей свідчить про те, що сучасні курси спрямовані не лише на вдосконалення професійної майстерності педагога, а й на покращення умінь та навичок з тих галузей знань, які є дотичними до діяльності будь-якого вчителя» [4].

Необхідно зазначити, що науковці наголошують на потребі врахування андрагогічних компонентів у роботі з викладачами з метою підвищення кваліфікації. В. М. Буренко стверджує, що модель професійної підготовки

вчителя на основі андрагогічного підходу має містити такі компоненти: «1) методи навчання (групові, ігрові, рефлексивні, комбіновані, інтегровані, проблемно-пошукові); 2) мотивація навчання (досвід учителя, індивідуальні можливості, індивідуальні стилі навчання, активні форми роботи з розвитку професійних умінь, роль викладача у створенні оптимальних умов для професійної перепідготовки вчителя гуманітарного профілю); 3) принципи навчання дорослих (самостійне навчання, спільна діяльність, урахування досвіду, індивідуалізація, системність, контекстність, актуалізація, еклектичність, самосвідомість); 4) принципи педагогічної творчості викладача (суб'єктивність, діагностика, оптимальність, взаємозалежність)» [1, с. 11].

«Андрагогічна компетентність виступає як сукупність взаємопов'язаних ціннісно-смыслових орієнтацій, психолого-андрагогічних знань, умінь, досвіду, якостей викладача системи післядипломної педагогічної освіти, що дозволяють ефективно здійснювати андрагогічну взаємодію з дорослими слухачами з метою їх професійно-особистісного вдосконалення. Андрагогічна компетентність викладача передбачає оволодіння ним нових професійних ролей, які сприятимуть створенню особливих відносин зі слухачами (як куратор-тьютор, фасилітатор, консультант тощо); вдале використання активних методів навчання, спрямованих на розвиток ініціативи та відповідальності категорії методичних працівників, можливості для самовизначення і творчої самореалізації, розвиток навичок самоосвітньої діяльності, особливо на дистанційному етапі навчання» [3].

Василенко Н. В. зазначає, що «стає очевидним, що в умовах інформаційного суспільства освіта має бути безперервною, а в її впровадженні істотну роль надалі будуть відігравати ІКТ; при цьому їх використання зумовлює нові завдання, вирішення яких можливе на основі застосування теорії педагогіки, методики, адміністративного управління і фінансування, забезпечення якості навчання, права інтелектуальної власності тощо» [2].

Без сумніву, інформаційні технології відіграють важливу роль у навчальному процесі, тому підвищення інформаційної грамотності педагога є актуальною проблемою. Останні події у світі загострили питання створення єдиного інформаційно-освітнього середовища. Організація навчального процесу в умовах пандемії неможлива без використання дистанційних технологій.

Підвищення кваліфікації педагогічного працівника відбувається постійно в першу чергу за рахунок самостійного вдосконалення. Оволодіння новими методиками дистанційного навчання стали потребою часу, тому кожен учитель, викладач змушений був адаптуватися до умов і виробляти навички роботи з новими платформами для задоволення освітніх потреб учасників навчального процесу.

Інформаційний простір пропонує достатню кількість систем дистанційного навчання, однак завданням педагога є вибір найдоступніших і найефективніших додатків, адаптованих для вивчення конкретної дисципліни.

Для закладів вищої освіти оптимальною є система дистанційного навчання Moodle, яка є безкоштовною платформою з відкритим входом. Moodle підходить для організації дистанційного навчання великого освітнього закладу. Навчальні

елементи Moodle різноманітні, однак для ознайомлення з усіма можливостями цієї системи необхідна буде консультація фахівця.

Як для середньої, так і для вищої школи доступним і зручним є використання Classroom. Це безкоштовний сервіс (і в цьому переваги), який уможливить:

- створення свого класу/групи;
- організацію запису учнів/студентів на курс;
- передачу необхідного навчального матеріалу;
- оцінювання завдань учнів/студентів;
- організацію спілкування учасників навчального процесу.

Найвідомішим і найпопулярнішим додатком за період карантину став Zoom. Цю програму можна встановити на різні пристрої, використовувати в будь-якому місці, де є Інтернет, вона легка у використанні й задовольнить потреби як учнів і вчителів шкіл, так і викладачів та студентів вищих навчальних закладів. Значна кількість учасників (до 100 осіб), достатня тривалість сесії (до 40 хв), функція демонстрації екрана роблять цю платформу зручною, мобільною, доступною.

Отже, педагогічна діяльність вимагає постійного вдосконалення навичок, зокрема шляхом підвищення кваліфікації. Відповідно до законодавства вчитель/викладач зобов'язаний не рідше одного разу на п'ять років засвідчити підвищення рівня своєї майстерності в різний спосіб: пройти курси, відвідувати вебінари, брати участь у семінарах тощо. Однак обов'язковим і безперервним є самоосвіта педагога, й особливе місце в умовах пандемії посідає підвищення інформаційно-комп'ютерної грамотності педагога для задоволення освітніх потреб учасників навчального процесу.

Список літератури

1. Буренко В. М. Андрагогічний підхід до професійної перепідготовки вчителя гуманітарного профілю : автореф. дис. ... канд. пед. наук : спец. 13.00.04. Київ, 2005. 22 с.

2. Василенко Н. В. Технологія організації самостійної роботи в системі безперервного навчання педагогічних працівників. [Електронний ресурс]. URL: https://www.narodnaosvita.kiev.ua/?page_id=2880.

3. Катюк Я.Л. Психолого-андрагогічні умови розвитку професійної компетентності працівників методичних служб у процесі підвищення кваліфікації. *Вісник післядипломної освіти* : зб. наук. праць /Ун-т менеджменту освіти НАПН України ; редкол. : О. Л. Ануфрієва (та ін). Вип. 12(25). К., 2015. С. 80-90.

4. Форми підвищення кваліфікації вчителів. [Електронний ресурс]. URL: <https://www.op.ua/pedclass/naukova-stattya/formi-pidvischennya-kvalifikaciyi-vchiteliv>

ПЕДАГОГІЧНІ УМОВИ ВИКОРИСТАННЯ СПОРТИВНИХ ІГОР ТА ВПРАВ В ОСВІТНЬОМУ ПРОЦЕСІ ЗАКЛАДУ ДОШКІЛЬНОЇ ОСВІТИ

Приймак Тетяна Володимирівна

магістрантка кафедри дошкільної освіти,
Київський університет імені Бориса Грінченка, Україна

Ігри та вправи спортивного характеру є ефективним засобом і формою фізичного виховання дітей в закладі дошкільної освіти. Вони сприяють руховій підготовленості дітей дошкільного віку, збагаченню їх позитивного рухового досвіду та соціалізації, розвитку інтересу до фізичної культури на основі життєвої потреби бути здоровим, спритним, міцним, витривалим, сміливим. В іграх та вправах спортивного характеру формується «відчуття простору», «відчуття м'язових зусиль», «відчуття часу».

У дослідженнях Ю. Бабачук, О. Богініч, Е. Вільчковського, Т. Дмитренко, О. Курка, С. Тітаренко та ін. доведено, що спортивні ігри та вправи доступні дітям старшого дошкільного віку та сприяють удосконаленню рухової функції, виявленню самостійності, активності, ініціативності [1; 2; 3; 4]. Саме тому вважаємо важливим цілеспрямований підхід до організації навчання дітей ігор та вправ спортивного характеру в умовах закладу дошкільної освіти.

У результаті проведеної експериментальної роботи встановлено, що підвищення рівня рухової активності дітей дошкільного віку відбувається за рахунок реалізації основних педагогічних умов використання спортивних ігор та вправ в освітньому процесі закладу дошкільної освіти.

Важливою умовою є професійна компетентність вихователів, яка виявляється у професійному вирішенні проблеми організації та педагогічного супроводу ігор і вправ спортивного характеру. Вихователі мають орієнтуватися у сучасному поліпрограмному просторі, знати зміст і вимоги програми, сучасні підходи до організації освітнього процесу, а також сучасні пріоритети фізичного розвитку дітей дошкільного віку.

Для організації та навчання дітей дошкільного віку ігор і вправ спортивного характеру важливо уміти оцінювати наявні оптимальні умови закладу дошкільної освіти. Необхідно володіти технікою і методикою навчання дітей елементів спортивних ігор та вправ спортивного характеру, знати етапи навчання дітей цих ігор та правила техніки безпеки під час проведення ігор та вправ спортивного характеру. Для підвищення професійного досвіду вихователів доцільними будуть низка семінарів-практикумів, круглих столів та інших форм методичної роботи, присвячених питанню використання ігор та вправ спортивного характеру в різні пори року в умовах закладу дошкільної освіти.

Однією із основних педагогічних умов використання спортивних ігор та вправ в закладі дошкільної освіти є орієнтація системи фізичного виховання та оздоровлення дітей на формування рухової та здоров'язберезувальної компетентності, що включає в тому числі і рухову підготовленість дітей.

Вагомим завданням є формування у дітей системи правильних рухових умінь і навичок. Це сприяє тренуваності організму, фізичній витривалості та задоволенню органічної потреби дитини в рухах, розвитку інтересу до різних видів рухової діяльності. Наявний позитивний руховий досвід буде базисом для активності та самостійності дитини у збагаченні цього досвіду, бажанні та потребі досягати значних результатів у руховій сфері, самоствердженні дитини.

Однією з педагогічних умов є планування ігор та вправ спортивного характеру. Необхідно грамотно планувати фізкультурно-оздоровчу роботу впродовж дня, доцільно визначати зміст та об'єм рухової активності дітей, місце кожної форми роботи з фізичного виховання в розпорядку життєдіяльності дітей, доцільно підбирати різні види рухової діяльності. Обов'язковою умовою правильного планування ігор та вправ спортивного характеру є дотримання послідовності у процесі навчання. Необхідно розподілити навчальний матеріал по конкретним заняттям з фізичної культури та на прогулянці, враховуючи наявність обладнання та місця, етап навчання. Вважаємо за доцільне у теплу пору року вправи з м'ячем планувати щодня, включати їх до змісту основної частини фізкультурного заняття на повітрі або до змісту прогулянки. Необхідно виявляти свої знання, методичну підготовку, творчість, щоб ігри та вправи спортивного характеру, які складають зміст фізкультурних занять, доцільно поєднувалися за навантаженням, тривалістю, складністю, емоційному впливу на дітей.

Важливою умовою є системне використання спортивних ігор та вправ в освітньому процесі закладу дошкільної освіти. Спортивні ігри та вправи доцільно планувати та проводити під час прогулянки, занять з фізичної культури на повітрі, фізкультурних розваг, самостійної рухової діяльності дітей, індивідуальної роботи з дітьми. Одним із варіантів основної частини фізкультурного заняття на повітрі є включення до її змісту ігор та вправ спортивного характеру. У процесі занять слід поетапно відпрацьовувати з дітьми елементи техніки рухів, під час планування прогулянки доцільно включати ігри та вправи, основні рухи яких розучувалися під час фізкультурного заняття. Важливо таку роботу планувати і проводити систематично для формування міцних і гнучких рухових навичок. Одним із варіантів проведення фізкультурної розваги є варіант, побудований на іграх і вправах спортивного характеру. У зв'язку з цим слід пам'ятати, що основні рухи (метання, рухові дії з м'ячем, певні види стрибків) теж мають бути розученими на фізкультурному занятті.

Педагогічною умовою є також створення розвивального фізкультурно-ігрового середовища в закладі дошкільної освіти, у кожній віковій групі. Для цього важливо продумати, яке обладнання та інвентар можна використати для облаштування фізкультурного куточка групи, щоб ефективно проводити фізкультпаузи між заняттями у групі.

З метою ефективного навчання дітей спортивних ігор та вправ вихователю слід здійснювати моніторинг рухової підготовленості. Йдеться про визначення кількісних і якісних показників засвоєння різноманітних рухових дій для з'ясування рівня рухової підготовленості. Слід виявити рівень сформованості рухових дій з м'ячем: ловіння, передача, ведення м'яча, кидання, володіння

м'ячем ногою тощо та встановити зміни кількісної та якісної характеристики цих дій до навчання і після навчання певної спортивної гри чи вправи. Важливо оцінювати також уміння дитини грати в колективі ровесників, починати і закінчувати рухи залежно від сигналу, виконувати рухові дії відповідно до завдань.

Таким чином, вирішення проблеми оптимізації фізкультурно-оздоровчої роботи в закладі дошкільної освіти може відбуватися шляхом використання в освітньому процесі спортивних ігор та вправ. Особливе значення це набуває у вихованні дітей старшого дошкільного віку у зв'язку зі збільшенням розумового та емоційного навантаження під час різноманітних занять. Важливою умовою рекреації дітей після напруженої розумової роботи може бути раціонально організована рухова діяльність з включенням спортивних ігор та вправ.

СПИСОК ЛІТЕРАТУРИ:

1. Богініч О. Л. Фізичне виховання дошкільників засобами гри : навч.-метод. посіб. / Ольга Любомирівна Богініч. – К.: СП «ЧИП», 2004. – 126 с.
2. Богініч О. Л., Бабачук Ю.М. Рухливі ігри та ігрові вправи з елементами спортивних ігор для дітей дошкільного віку / О.Л. Богініч, Ю.М. Бабачук – Тернопіль : «Мандрівець», 2014. – 224 с.
3. Вільчковський Е. Розвиток рухових якостей у дітей дошкільного віку / Едуард Вільчковський // Оптимізація фізичного розвитку дитини у вітчизняній системі освіти : монографія / Е. Вільчковський, Н. Денисенко, А. Цьось та ін. – Запоріжжя: ЗОППО, 2010 . – С. 10-33.
4. Курок О. Система навчання старших дошкільників спортивних вправ з мячем та ігор з елементами футболу / Олександр Курок // Оптимізація фізичного розвитку дитини у вітчизняній системі освіти : монографія / Е. Вільчковський, Н. Денисенко, А. Цьось та ін. – Запоріжжя: ЗОППО, 2010 . – С. 103-124.

РЕЗУЛЬТАТИ ОПИТУВАННЯ ЩОДО ВИКОРИСТАННЯ ДИСТАНЦІЙНОГО НАВЧАННЯ У ЗАКЛАДАХ ВИЩОЇ ОСВІТИ (НА ПРИКЛАДІ ЗДОБУВАЧІВ ВИЩОЇ ОСВІТИ ПЕРШОГО (БАКАЛАВРСЬКОГО) РІВНЯ)

Римар Ольга Василівна

кандидат наук з фізичного виховання та спорту, доцент кафедри теорії і методики фізичної культури
Львівський державний університет фізичної культури
ім. Івана Боберського

Ханікянц Олена Володимирівна

кандидат наук з фізичного виховання та спорту, доцент кафедри теорії і методики фізичної культури
Львівський державний університет фізичної культури
ім. Івана Боберського

Введення карантинних обмежень для запобігання поширення пандемії COVID-19 спричинили зміни у звичному способі життя людства [1, 2, 3, 4]. Вищі заклади освіти перейшли на дистанційну форму навчання, запрацювали вузівські електронні платформи організації освітнього процесу [5, 6, 7, 8]. Все це відбулося раптово, тому не всі заклади освіти мали напрацювання щодо запровадження такого виду навчання [9, 10, 11]. Тому моніторинг даного процесу сьогодні є першочерговим завданням адміністрації вищих закладів освіти, комісій з моніторингу процесу навчання, агентств із забезпечення якості освіти, студентських профкомів, стейтхолдерів тощо [12].

Комісією з моніторингу якості освіти Львівського державного університету фізичної культури імені Івана Боберського з 23.11.2020 по 11.12.2020 було проведено опитування здобувачів вищої освіти першого (бакалаврського) рівня спеціальності 014 «Середня освіта» щодо ефективності дистанційної форми навчання. Враховуючи умови карантину опитування проводилося в он-лайн режимі.

В опитування взяло участь 147 студенти, з них: 29 студенти першого курсу; 37 студентів другого курсу; 47 – третього та 34 – четвертого курсу. Під час опитування близько 74% студентів засвідчили, що дистанційне навчання організоване з усіх дисциплін, які вони вивчають, однак 26 % респондентів вказали на протилежне (Рис.1).

З аналізу відповідей на запитання «Які інформаційні засоби/ресурси використовують викладачі для Вашого онлайн-навчання?» встановлено, що немає єдиної універсальної платформи для проведення дистанційного навчання.

Переважна більшість студентів (132 з 147) обирають поєднання кількох засобів/ресурсів для забезпечення дистанційного навчання. Для студентів пріоритетним поєднанням є використання сайту дистанційного навчання ЛДУФК з іншими ресурсами (обрали 80 студентів зі 147), вдвічі менша кількість студентів обирає поєднання Hangouts (Google) Meet з іншими ресурсами (обрали 42 студенти зі 147). Такі інформаційні ресурси/ засоби забезпечення дистанційного навчання як Skype, Facebook, Instagram, Telegram, телефон мають поодинокі згадування, що засвідчує низький рівень їх використання.



Рис.1 Чи організоване дистанційне навчання з усіх дисциплін, які Ви вивчаєте?

Аналіз відповідей на запитання «Чи зручний для Вас у користуванні сайт дистанційного навчання ЛДУФК ім. Івана Боберського?» показав наступну статистику: 55% вважають сайт зручним, 35 % - зручним частково і 10% студентів висловили негативну думку з даного питання (Рис.2).

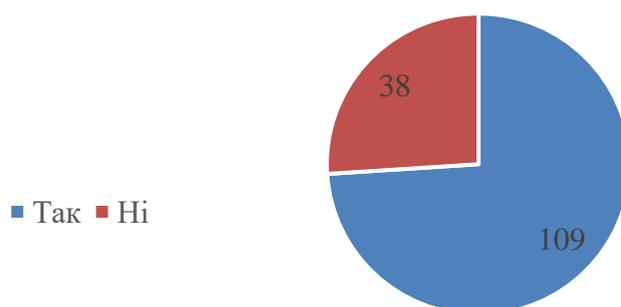

Рис.2. Чи зручний для Вас у користуванні сайт дистанційного навчання ЛДУФК ім. Івана Боберського?

Важливим питанням для аналізу ефективності дистанційного навчання є забезпечення зворотнього зв'язку з викладачем. Позитивну відповідь на питання «Чи достатньою мірою забезпечено зворотній зв'язок з викладачем» дали 59%

респондентів, 6% студентів не задоволені рівнем забезпечення комунікації з викладачем і 35% задоволені зворотнім зв'язком із викладачем частково (Рис.3).

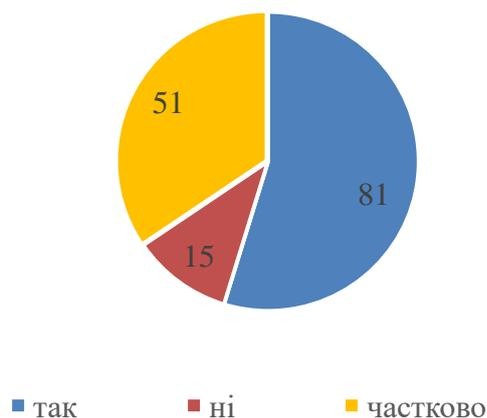

Рис.3. Чи достатньою мірою забезпечено зворотній зв'язок з викладачем

За результатами опитування також встановлено тривалість виконання студентами «домашніх завдань», тобто скільки часу вони витрачають на самопідготовку в умовах дистанційного навчання. Студентів, які витрачають на самопідготовку від 1 до 2-х годин на день є 21,7%, приблизно стільки ж студентів працюють самостійно вдома від 2-х до 3-х годин (26,5%); найбільше студентів, які присвячують самостійному навчанню понад 3 години – 33,4% і 18,4% - до однієї години на день (Рис.4).

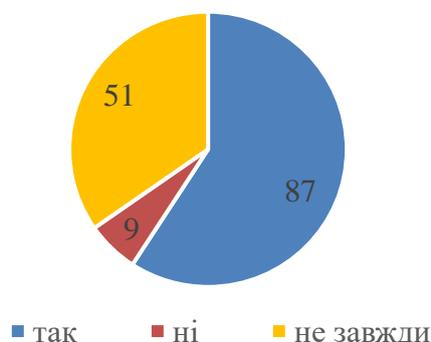

Рис.4. Скільки часу в середньому на день у Вас займає дистанційне навчання (без урахування витрат часу на заняття за розкладом)?

В процесі опитування було з'ясовано також чи користуються студенти безкоштовними освітніми платформами, що забезпечують, так звану, неформальну освіту. Встановлено, що переважна більшість студентів 34,6% використовують з метою самоосвіти безкоштовні освітні платформи, понад 32,8% цікавиться ними, але поки що не використовують, 32,6% студентів не цікавиться самоосвітою з використанням безкоштовних освітніх платформ.

Для подальшого вдосконалення освітнього процесу в університеті, що має ґрунтуватися на студентоцентровому підході, важливо враховувати бажання студентів зараховувати результати проходження сертифікованих курсів неформальної освіти. У відповіді на питання «Чи хотіли б Ви мати можливість зараховувати результати сертифікованих курсів одержаних у неформальній освіті?» думки розподілилися наступним чином: найбільшу групу склали студенти, які ще не визначилися і надали відповідь «не знаю» - 56,5%, ствердну відповідь озвучили 43,5% респондентів хотіли б зараховувати результати сертифікованих курсів, відповідь «так».

Важливим результатом опитування є окреслення основних проблем, що виникають у студентів в процесі дистанційного навчання. Важливо відзначити, що 25,9 % (34 студенти) вказали, що в них не виникало значних труднощів. Однак, важливо з'ясувати основні проблеми і труднощі, з яким стикаються студенти, і усунути їх в подальшій роботі. Для студентів спеціальності 014 «Середня освіта» найбільшою проблемою є відсутність швидкісного інтернету - на це вказали 44,6 % (59 студентів), 18,9% (25 студентів) відзначили проблеми технічного характеру, 5,3% (7 студентів) – відсутність якісної техніки вдома, для 3,8% (5 студентів) – проблемою є відсутність спеціальних навичок, лише 1,5% (2 студентів) окреслили проблему як «відсутність комунікації з викладачем».

Під час дистанційного навчання 135 студентів відзначили онлайн лекцію, як найбільш поширену форму навчання. Разом з тим, слід відзначити, що лише кілька студентів обирають лекції як єдину можливу форму дистанційного навчання. Переважно студенти вказують на ефективність використання кількох видів робіт у дистанційному режимі.

Для студентів спеціальності 014 «Середня освіта» найпоширенішим видом роботи при дистанційному навчанні є тестування (85 згадувань), наступне за популярністю – лекції+семінари (76 згадувань), аналітичні роботи – 16, есе (реферати) – 6 разів згадуються студентами. Інші варіанти відповідей мають поодинокий характер.

Оскільки впровадження дистанційної освіти вимагає від студентів більшої самостійності та відповідальності, в процесі опитування визначалося чи вплинуло позитивно дистанційне навчання на рівень самоорганізованості студентів. Відповіді респондентів розподілилися приблизно рівномірно, так 38,7% студентів оцінили вплив дистанційного навчання на рівень саморганізованості як позитивний, 34,1% студентів не мають на це питання однозначної відповіді, а 27,2% вважають, що дистанційне навчання негативно вплинуло на рівень самоорганізованості.

В процесі опитування також було з'ясовано бачення студентів щодо продовження дистанційної форми навчання. Більшість студентів 54,5% – висловилися за продовження використання дистанційної форми навчання, 32,6% студентів за часткове використання дистанційного навчання та 12,9% здобувачів освіти проти такої форми навчання.

Важливим, підсумковим питанням анкети було «Чи задоволені Ви якістю дистанційної форми навчання?». Узагальнена відповідь студентів показала, що

42,1 % студентів «задоволені» та 44,8% «частково задоволені» якістю дистанційного навчання». Відповідно 13,1 % студентів дали негативну відповідь.

Висловлюючи своє ставлення до дистанційного навчання студенти надавали різноманітні відповіді щодо його основних переваг. Для проведення аналізу, узагальнення їхніх думок відповіді було згруповано за змістом, ідеєю, не зважаючи на формулювання відповіді. Групування дозволило виділити основні переваги: «економія часу», «доступність», «економія грошей», «можливість поєднувати навчання з роботою/тренуваннями», «безпе́чність» (враховуючи карантинні обмеження), «легше навчатися», «опанування нових навичок», «самовдосконалення». Значна частина студентів вказувала декілька варіантів відповідей: 13% студентів відзначили, що дистанційне навчання має «багато переваг», 8% студентів вказали, що не бачать переваг у дистанційному навчанні, а 36% студентів взагалі не надали відповіді на це питання анкети.

Отже, результати опитування студентів спеціальності 014 «Середня освіта» Львівського державного університету фізичної культури імені Івана Боберського характеризують здебільшого добру організацію запровадження дистанційної форми навчання для здобувачів вищої освіти. Так, 55 % студентів вказали на зручність сайту дистанційної освіти, 59% стверджують, що зворотній зв'язок з викладачем є достатній, 25,9% вказують, що не виникає труднощів в процесі дистанційного навчання, а 38,7% студентів оцінили вплив дистанційного навчання на рівень самоорганізованості як позитивний. Більшість студентів 54,5% – висловилися за продовження використання дистанційної форми навчання. Однак, є певні труднощі, зокрема: 6% студентів не задоволені рівнем забезпечення комунікації з викладачем; 26 % респондентів вказали, що процес навчання охоплений не з усіх дисциплін; 10% вважають сайт не зручним та 35 % - зручним частково; 27,2% вважають, що дистанційне навчання негативно вплинуло на рівень самоорганізованості студентів.

Таким чином, результати опитування студентів дають можливість контролювати та керувати якістю освітнього процесу, який здійснюється сьогодні виключно в дистанційному режимі, тому зазначені студентами проблеми та труднощі повинні бути обов'язково враховані для забезпечення освітнього процесу у Львівському державному університеті фізичної культури імені Івана Боберського.

СПИСОК ЛІТЕРАТУРИ

1. Кухаренко В.М. Дистанційний навчальний процес : навчальний посібник / Кухаренко В.М., Сиротенко Н.Г., Молодих Г.С., Твердохлебова Н.Є. ; за ред. В.Ю. Бикова, В.М. Кухаренка. – К. : Міленіум, 2005. – 292 с.
2. Римар О.В. Оцінювання рівня фізичної підготовленості учнів старших класів / О.В. Римар, А.В. Соловей // Молода спортивна наука України : зб. наук. пр. з галузі фіз. культури та спорту. – 2013. – № 2. – С. 180-186.
3. Римар О.В. Стан проблеми формування інтелектуального здоров'я молодших школярів засобами фізичного виховання / Римар О.В., Соловей А.В. // Інноваційні підходи до формування професійних компетентностей фахівців з фізичної культури, спорту і фізичної терапії та ерготерапії : мат. Всеукр. наук.-практ. інтернет-конференції / за ред. Я.Б. Зорія. – Чернівці, 2018. – С. 206-209.

4. Соловей А.В. Готовність до впровадження інклюзивної освіти в процес фізичного виховання загальноосвітніх шкіл м. Львова / Соловей А.В., Римар О.В. // Актуальні проблеми сучасної біомеханіки фізичного виховання та спорту: матеріали XI Міжнародної наукової конференції пам'яті А.М. Лапутіна. – Чернігів, 2018. – С. 80-82.

5. Дистанционное обучение: теория и практика : монографія / В.И. Гриценко, С.П. Кудрявцева, В.В. Колос, Е.В. Веренич. – К . : Наукова думка, 2004. – 376 с.

6. Сороколит Н.С. Моніторинг стану здоров'я студентів I-II курсів / Сороколит Н.С., Кухар М.М. // Науковий часопис НПУ імені М. П. Драгоманова : [зб. наук. пр.]. – Київ, 2019. – С. 533-538.

7. Bodnar, I., Petryshyn, Y., Solovei, A., Rymar, O., Lapychak, I., Shevtsiv, U., Ripak, M., Yaroshyk, M. & Sorokolit, N. (2016). Health complaints and well-being complaints among secondary school children. *Journal of Physical Education and Sport*. (16), Supplement Issue 3, 905-909. DOI: <https://doi.org/10.7752/jpes.2016.03142>

8. Bodnarchuk, O., Rymar, O., Solovey, A. & Malanchuk, H. (2018). The interaction of school and family in physical education of first grade students. *Journal of Physical Education and Sport* (18), Supplement issue 2, 1092-1098. DOI : <https://doi.org/10.7752/jpes.2018.s2163>

9. Ding, D., Del Pozo Cruz, B., Green, M., & Bauman, A. (2020). Is the COVID-19 lockdown nudging people to be more active: a big data analysis. *British Journal of Sports Medicine*, 54(20), 1183-1184. DOI : 10.1136/bjsports-2020-102575

10. Moskalenko, N., Bodnar, I., Sorokolit, N., Rymar, O. & Solovey, A. (2020). Analysis of Attitudes to educational reforms in Ukraine of Physical Education teachers and primary education teachers. *Society. Integration. Education: proceedings of the International Scientific Conference. May 22th–23th*, 2, 119-129. DOI : <http://dx.doi.org/10.17770/sie2020vol2.4846>

11. Tison, G., Avram, R., Kuhar, P., Abreau, S., Marcus, G., Pletcher, M., & Olgin, J. (2020). Worldwide Effect of COVID-19 on Physical Activity: A Descriptive Study. *Annals of Internal Medicine*, 173(9). DOI : <https://doi.org/10.7326/M20-2665>

12. Zavydivska, O., Zavydivska, N., Khanikiants, O. & Rymar, O. (2017). The paradigm of health maintenance at Higher Education Institutions as an Important Component of Human Development in Terms of Modernity. *Journal of Physical Education and Sport*. (17), Supplement Issue 1, 60-65. DOI : <https://doi.org/10.7752/jpes.2017.s1009>

КОМПЕТЕНТНІСНИЙ ПІДХІД У ФОРМУВАННІ ОЦІННО-КОНТРОЛЬНИХ ДІЙ У ДІТЕЙ ПЕРЕДШКІЛЬНОГО ВІКУ

Сараєва Ірина Володимирівна,

аспірантка кафедри теорія і методика дошкільної освіти
Одеса Південноукраїнський національний педагогічний
університет імені К.Д. Ушинського

У сьогоденному світі освіта є провідним ресурсом і чинником, який забезпечує стабільний розвиток цивілізації і людства в цілому. В системі освіти формується інтелектуальний, культурний і духовний потенціал суспільства, в якому особлива увага приділяється системі сучасної якісної освіти зумовленої тим, що освіта є підґрунтям для вирішення соціально-економічних проблем суспільства, збереження і розвитку науки, культури, промисловості і технології. Сучасна освітня парадигма передбачає застосування цілого комплексу новітніх підходів, на яких базується освітній процес та педагогічна діяльність. На сучасному етапі розвитку дошкільної освіти в Україні одне з чільних місць посідає компетентнісний підхід як методологічно обґрунтоване оновлення змісту дошкільної освіти.

Ідеї компетентнісного підходу розглядаються та підтримуються як вітчизняними вченими (Л. Березовська, І. Бех, Г. Беленька, А. Богуш, С. Бондар, І. Зарубінська, І. Єрмаков, О. Кононко, В. Краєвським, О. Овчарук, О. Савченко, І. Підласий, О. Пометун, Ю. Рібцун та ін.), так і представниками близького (Б. Бітінас, А. Гогоберідзе, Р. Грановська, та ін.) та далекого (P. Vimmel, K. Kleppin, G. Neuner, S. Neuner, J. Raven, U. Rampillon та ін.) зарубіжжя. Компетентнісний підхід є радикальним засобом модернізації (Д. Б. Ельконін); виступає оновленням змісту освіти у відповідь на зміни суспільно-економічної реальності (І. Д. Фрумін); перетворюється на узагальнену умову ефективної діяльності за межами навчальних сюжетів і освітніх ситуацій (В. О. Болотов).

Власні погляди щодо реалізації компетентнісного підходу в дошкільній освіті розглядають дослідники в різних аспектах.

Розглядаючи характеристику неперервної освіти між дошкільною ланкою та початковою освітою, А. Богуш акцентує на компетентнісному підході, який є стрижнем змісту Базового компонента дошкільної освіти відповідно до вікових можливостей дітей, що реалізуються в освітньому просторі. Вчена зазначає, що компетентнісний підхід спрямований на досягнення соціального закріпленого результату (заданої норми, вимог до розвиненості, вихованості та навченості дитини), що зумовлює необхідність чіткого визначення життєво важливих компетенцій (дитина знає, обізнана, розуміє, вміє, усвідомлює, здатна, застосовує, виявляє ставлення, оцінює); орієнтує на цілісний розвиток, акцентує на важливості закладання в дошкільному віці фундаменту для набуття на подальших вікових етапах розвитку спеціальних знань та вмінь [4-8]. А. Богуш

пропонує педагогам спрямовувати свою увагу, в контексті компетентнісного підходу, на важливі лінії розвитку фізичного, мовленнєвого та морально-духовного здоров'я, особистісних цінностей як своєрідного внутрішнього стрижня, формування навичок практичного життя та сприйняття розвитку індивідуальності [4-9].

О. Савченко вважає, що компетентнісний підхід дозволяє системно осучаснити всі складники освітнього процесу, починаючи з його мети і змісту, що сприяє зосередженості педагога та учнів на результативний складник навчання, підвищує можливості для практико зорієнтованої освіти, мотивації дітей до навчання [11-8]. На думку О. Пометун, компетентнісний підхід, це спрямованість освітнього процесу на формування та розвиток ключових (базових, основних) і предметних компетентностей особистості, в результаті чого здійснюється формування загальної компетентності людини, що є сукупністю ключових компетентностей, інтегрованою характеристикою особистості. Такі компетентності повинні бути сформовані у процесі навчання й містити знання, вміння, ставлення, досвід діяльності та поведінкові моделі особистості [9-149].

Учені (І. Бех, Л. Зайцева) характеризують компетентнісний підхід як пошук засобів використання набутих дитиною знань на практиці, доступній їй на певному етапі вікового розвитку. Вчені зазначають, що компетентнісний підхід спрямований на формування у дитини компетентності як досвідченості (а не обізнаності, поінформованості) у певній життєвій сфері. Появу цієї практичної досвідченості дослідники пов'язують із використанням дитиною набутих знань як узагальненого засобу дії для розв'язування певного типу завдань. Практичні завдання, спрямовані на безпосереднє перетворення дійсності, учені вважають основою компетентнісного підходу і пропонують два типи розв'язування практичних завдань, а саме: одноактні (ситуативно-практичні, пов'язані або з побутовою, або з широкою соціальною практикою) та складно-перетворювальні (конструктивно-практичні) [2-4].

Компетентнісний підхід як методологічний орієнтир модернізації сучасної освіти визначає нові методи і технології в освітньому процесі дошкільної освіти, які сприяють розвитку самостійності, ініціативності, творчих здібностей, критичного мислення, формування дій оцінки і контролю у дитини та згідно Базового компонента дошкільної освіти (2021), кінцевим результатом яких є формування ключових компетентностей за різними освітніми напрямками, які спрямовані на розвиток особистості дитини. Ключові компетентності, які представлено у Базовому компоненті дошкільної освіти (2021), мають своє продовження в освітньому процесі початкової школи через освітні галузі: мовно-літературну; математичну; природничу; технологічну; інформативну; соціальну і здоров'язбережувальну; громадянську та історичну; мистецьку; фізкультурну та упродовж усього життя дитини [1-4].

Компетентісна стратегія, пов'язана з принципово новим забезпеченням у педагогічному процесі, з перенесенням акцентів із знань, умінь як результатів (ЗУН) на формування компетентності. Зазначимо, що базовими поняттями

компетентнісного підходу є «компетенція» і «компетентність», тож, розглянемо їх сутність.

У більшості словникових джерел поняття «компетентність» представлено як: комплекс знань, умінь, навичок, які людина набуває в процесі навчання [10-141]; проінформований, обізнаний, авторитетний [7-874]; той, що володіє компетенцією [8-706]. В сучасній енциклопедії освіти поняття «компетентність» представлено як «набуту характеристику особистості, що сприяє успішному входженню молодій людині в життя сучасного суспільства», а також «компетентність» розглядається як «інтегрований результат, що передбачає зміщення акцентів з накопичення нормативно визначених знань, умінь і навичок до формування і розвитку в учнів здатності практично діяти, застосовувати досвід успішної діяльності в певній сфері» [6-408].

Поняття «компетенції» у словникових джерелах суголосно із визначенням яке подається у сучасній енциклопедії освіти, це «відчужена від суб'єкта, наперед задана соціальна норма (вимога) до освітньої підготовки учня, необхідна для його якісної продуктивної діяльності в певній сфері, тобто соціально-закріпленій результат», результатом якої є компетентність [6-409].

А. Богуш розмежує визначення понять «компетентність» і «компетенція» таким чином. Вчена позиціонує поняття «компетентність» як «сформовану інтегровану особистісну якість людини, яка набувається у процесі навчання і охоплює не тільки знання, вміння і навички, а й набутий життєвий досвід, сформовані особистісні цінності, власне ставлення до соціального й природного довкілля, яка цілісно реалізується в конкретній ситуації (соціальній, навчальній, професійній тощо)» [3-18]. Вчена вважає, що компетентність має вікові характеристики, які розглядаються як орієнтовні показники розвитку особистості на кожному віковому етапі, і є «результатом попередньо набутих різних видів предметних (чи освітніх, змістових) компетенцій, які є «соціально закріпленим результатом освіти (стандартами, програмами тощо), наперед заданими нормами (вимогами) до освітньої підготовки дитини, необхідної для її якісної продуктивної діяльності в певній освітній, змістовій чи предметній галузі», ознакою яких є їх специфічність і предметний характер [3-18]. А. Богуш стверджує, що у зв'язку з набуттям різних видів компетенцій дитиною дошкільного віку в різних видах діяльності: ігровій (провідній для дошкільного віку), сенсорно-пізнавальній, освітньо-ігровій, театральній, мовленнєвій, художньо-мовленнєвій, образотворчо-продуктивній, художньо-практичній, соціокультурній тощо), стандарт дошкільної освіти, з урахуванням віку дітей та їхнього обмеженого досвіду, окреслюється освітніми компетенціями, тобто суспільно визнаним рівнем знань, умінь і навичок, цінностей, ставлень у певній сфері життєдіяльності [4-9]. Саме в цьому, вчена вбачає успіх подальшого індивідуального шляху розвитку особистості дитини у початковій школі, в якій дитина має відповідати вимогам та критеріям оцінки дошкільної зрілості. Звертаємо увагу на компоненти і показники дошкільної зрілості позиціоновані А. Богуш, реалізація яких є першочерговим завданням передшкільної освіти.

- Особистісно-орієнтований компонент з показниками:
 - усвідомлення дитиною образу «Я», його місця в системі взаємин;

- сформованість базових якостей особистості дошкільника: самосвідомість, самооцінка, самоставлення, самовпевненість, самостійність, ініціативність, креативність, відповідальність і свобода вибору.

- Емоційно-ціннісний компонент з показниками:

- емоційна усталеність дитини;

- позитивно-мотиваційна спрямованість на здобуття нових знань, умінь і навичок; встановлення позитивних взаємин у новому шкільному колективі;

- готовність до набуття нової соціальної позиції «Я-учень», «Я-школяр».

- Операційно-діяльнісний компонент з показниками:

- сформованість знань, умінь і навичок, необхідних для навчання у школі;

- довільність психічних процесів і поведінки;

- наявність передумов освітньої діяльності (сформованість різних видів компетенцій за Базовим компонентом дошкільної освіти) [4-11].

Результативно-діялісною характеристикою освіти, як зазначає Г. Беленька, є компетентність, яка визначається як підготовленість і реалізована здатність суб'єкта праці до виконання завдань і обов'язків повсякденної діяльності. На думку вченої, рівні компетентності характеризуються ступенем позитивного впливу особистості на довколишню дійсність [5-2].

Аналіз наукових джерел дає змогу визначити поняття «компетенція» і «компетентність». Отже, під «компетенцією» розуміємо набуті дитиною знання, вміння, навички та їх успішне використання в практичній діяльності. «Компетентність» - інтегрована особистісна якість, набутий соціально зумовлений досвід особистості дитини, який інтегрує в собі знання, вміння, навички, особистісні якості, здібності, здатність розмірковувати, висловлювати власні судження, оцінювати та приймати рішення у життєвих ситуаціях що виникають та протягом усього свого життя.

Таким чином, можемо зазначити, що компетентнісний підхід не втрачає свої актуальності в сучасній освіті і сьогодні, оскільки він передбачає всебічний розвиток особистості дитини (фізичний, психічний, соціальний, духовний), збагачення її досвіду в різних видах діяльності, що забезпечує здобуття дитиною передшкільного віку ключових компетентностей та сформованості оцінно-контрольних дій для успішного вступу до початкової ланки освіти.

Список літератури:

1. Базовий компонент дошкільної освіти в Україні. Міністерство освіти і науки України: веб-сайт. URL: <https://mon.gov.ua/ua/osvita/doshkilna-osvita/bazovij-komponent-doshkilnoyi-osviti-v-ukrayini>

2. Бех І., Зайцева Л. Курс на діялісно-компетентнісний підхід. / І. Бех, Л. Зайцева // Дошкільне виховання. 2013. № 1. С. 2-5.

3. Богуш А. М. Мовленнєвий компонент дошкільної освіти. – 4-те вид., доопр. і доп. Х.: Вид-во «Ранок», 2013. 192 с.

4. Богуш А. М. Передшкільна освіта в сучасному освітньому просторі. / А. М. Богуш // Рідна школа. 2014. № 12(грудень). С. 8-11.

5. Беленька Г. В. Формування професійної компетентності майбутніх вихователів дітей дошкільного віку в умовах університетської освіти // Психолого-педагогічні науки. 2012. № 4.
6. Енциклопедія освіти / Акад. пед.наук України; головний ред.. В. Г. Кремень. К.: Юрінком Інтер, 2008. 1040 с.
7. Новий тлумачний словник української мови (у трьох томах). Том 1, А-К / укладач: В. В. Яременко, О. М. Сліпушко. Київ, Вид-во «АКОНІТ», 2006. – 926 с.
8. Ожегов С. И. Словарь русского языка. М. Оникс, 2006. 2314 с.
9. Пометун О. Реалізація компетентнісного і діяльнісного підходів у сучасному підручнику історії. / О. Пометун // Педагогічні інновації: ідеї, реалії, перспективи. Український педагогічний журнал. 2015. № 2. С.146-157.
10. Психологічний словник / Авт. – уклад. В. В. Синявський, О. П. Сергєєнкова / За ред.. Н. А. Побірченко – 336 с.
11. Савченко О. Компетентнісний підхід як чинник модернізації змісту освіти. / О. Савченко // Формування ключових і предметних компетентностей молодших школярів: дидактико-методичні аспекти. Науково-методичний збірник. Серія «Бібліотека педагога». 2012. Випуск 21. С. 4-8

РАЗВИТИЕ КОММУНИКАТИВНОЙ КОМПЕТЕНТНОСТИ СТУДЕНТОВ В УСЛОВИЯХ ДИАЛОГИЧЕСКОГО ОБЩЕНИЯ

Тур Оксана Николаевна

доктор педагогических наук, доцент кафедры
украиноведения, культуры и документоведения
Национальный университет «Полтавская
политехника имени Юрия Кондатюка»

Вощенко Виктория Юрьевна

кандидат философских наук, доцент кафедры
украиноведения, культуры и документоведения
Национальный университет «Полтавская
политехника имени Юрия Кондатюка»

В современных информационно-коммуникативных условиях общественного развития возникает острая необходимость подготовки нового поколения высококвалифицированных специалистов, которые не только в совершенстве владеют профессиональной компетентностью, но и имеют высокий уровень сформированной коммуникативной компетентности. Именно коммуникативная компетентность предполагает наличие умений и способностей мирно сосуществовать в социуме, принимать участие в коллективных решениях, эффективно презентовать собственный научно-творческий потенциал, ориентироваться в богатом мире духовной культуры, оценивать различные социально-политические, экономические и культурные события жизни, свое поведение и деятельность других людей с позиции общечеловеческих ценностей. Одним из важнейших условий формирования коммуникативной компетентности студентов является организация диалогического общения на всех этапах обучения.

Современное европейское общество, насыщенное разнообразными коммуникативными связями, предполагает не только налаживание отношений сотрудничества, взаимопонимания, но и наличие противоречий, полемических споров. Именно поэтому способность будущих выпускников вести эффективный диалог («[с греч. « dialogos»] разговор между двумя или несколькими лицами ... обмен мнениями ... переговоры» [1, с. 250]) в различных социокультурных сферах, познавать мир с позиции диалога становится наиболее важным их коммуникативным свойством.

Однако, наблюдения за умениями современной молодежи налаживать конструктивный диалог со сверстниками и педагогами, выступать с докладами на научных студенческих конференциях и круглых столах и т.д. обуславливают вывод о явном отсутствии у них глубины и убедительности доводов, сдержанности и последовательности размышлений, соблюдении этических

норм, гибкости мышления и скорости реакции; прослеживаются также монополия на истину, авторитарный стиль общения с монологическими и безапелляционными суждениями.

В связи с этим возникает острая необходимость профессиональное коммуникативное образование современных студентов переориентировать с монологического способа обучения на диалогическое, целью которого и является развитие у будущих специалистов коммуникативных способностей, умений обсуждать, договариваться, аргументировать, доказывать, слушать, отвечать, убеждать, согласовывать и тому подобное.

Однако этот процесс происходит не произвольно: он требует от преподавателя, работающего со студентами, специальной организации диалоговых ситуаций. Коммуникативные технологии, которые сейчас активно развиваются (компьютерная коммуникация, дистанционное образование, телеконференции, Интернет и другие) становятся новыми инструментами познания, которыми будущие специалисты-туркмены овладевают только в процессе диалога. Как принцип формирования коммуникативной компетентности («Принцип – руководящее положение по реализации знания о цели, сущность, содержание и структуру обучения на практике» [2, с.173]), он проявляется на всех уровнях образования: во внешней форме учебных занятий, в смысле, в средствах реализации. Вместе с тем не заменяет всего многообразия функций учебного процесса, а выступает особым механизмом становления и развития коммуникативной компетентности будущего специалиста.

Несмотря на глубокие исследования природы диалога, а также исследования характеристик, функций, способов и условий его реализации в образовательном процессе, целенаправленного специального привлечения студентов к диалогу преподаватели не проводят. Он представлен в основном как фрагмент, эпизод лекции, практического, семинарского и других форм учебных занятий.

Формирование коммуникативной компетентности основывается на включении таких аспектов как: толерантность, сострадание, добро, взаимопонимание, культура, справедливость, рефлексия и тому подобное. В связи с этим считаем, что диалогичность общения реализуется в коммуникативном взаимодействии преподавателя и студента, спецификой которого является порождение, проявление и развитие личностных смыслов его участников. Такое взаимодействие представляет собой не внушение, а живой, меняющийся процесс, осуществляемый в единстве эмоциональной и сенсорной активности студентов. Соответственно реализация такого взаимодействия требует от преподавателя использования адекватных механизмов и процедур. Основными процедурами можно назвать наблюдения, измерения, ассоциативность. С помощью наблюдения преподаватель организует контакт студентов с материалом, фактом, явлением. Измерения позволяет сделать этот контакт для всех участников коммуникации ощутимым. Ассоциативность обуславливает развитие абстрактного образного мышления, формирует категориально-понятийный аппарат.

Во время организации диалогового общения преподавателю нужно применять элементы технологии коммуникативного обучения, а именно:

1) диагностику базовых знаний, коммуникативного опыта, готовность студентов к конструктивному диалогу; 2) диагностику установки на самопрезентацию, восприятие других мнений, поиск противоречивых мотивов; 3) преобразование учебного материала в систему учебно-конфликтных вопросов и задач; 4) проектирование различных способов коммуникации, ролей и условий их восприятия студентами; 5) гипотетическое выявление таких ситуаций диалога, для которых трудно заранее предугадать поведение его участников.

Потребность участников диалога в общении как сложном многоплановом процессе установления и развития контактов между людьми, который порождают потребности совместной деятельности и включающий в себя обмен информацией, выработку единой стратегии взаимодействия, восприятие и понимание другого человека [3, с.20], мы считаем одной из решающих условий реализации диалогического общения. Такая потребность возникает только в проблемной ситуации, то есть в ситуации, когда имеющиеся у студента знания оказываются недостаточными. Присутствие в этой ситуации другого участника, который реально или потенциально является источником такой информации, обуславливает динамику развития диалога. Проблемную ситуацию преподаватель создает при столкновении различных диаметрально противоположных мнений, взглядов, позиций студентов. Ситуация полярности, которая возникает при этом, требует дополнительной информации, увеличивает интенсивность взаимодействия участников, активизирует ситуацию обсуждения, что, в конце концов, обеспечивает нахождение адекватного решения. Как видно, диалогичность общения проявляется в ситуации пробелов в знаниях. При этом важным оказывается наличие некоторых общих знаний, на которых в дальнейшем выстраивается весь процесс понимания и взаимопонимания.

Влияние диалогического общения на динамику коммуникативного развития будущих специалистов осуществляется, прежде всего, благодаря их мотивационной сфере.

Под мотивом в психолого-педагогической науке исследователи понимают осознанную потребность личности осуществлять организованную образовательную деятельность [4, с.126]. Это происходит так: в первую очередь в условиях общения интерес у студентов возникает непосредственно к ситуации взаимодействия и уже потом, в результате привлечения во взаимодействие других студентов для выполнения поставленной задачи, он трансформируется в интерес к самой задаче, то есть возникает специфическая познавательная мотивация.

Ориентируясь на принцип диалога, преподаватель развивает у студентов способность к саморегуляции поведения, организует взаимоконтроль за результатами взаимодействия, взаимооценивания личностного вклада каждым участником коммуникации в общий результат, координирует свои действия и действия студентов. Избегая социально-нормативные запреты на вхождение в беседу, спор и т. д., раскрепощает их, делает открытыми и свободными в проявлении собственных чувств, мыслей, помогает овладеть комплексом диалогических отношений (с преподавателем, сверстниками и т.д.). Открытость

мысли и логика рассуждения раскрывает студентам смысл диалога, делая его более эффективным. Этот путь принципиально отличается от усвоения готовых схем и нормативов, поскольку характерным для него становится усвоения будущими специалистами взаимосогласованных способов коммуникативного взаимодействия: формирование общей цели коммуникации, творческое переосмысление образцов поведения, овладения средствами взаимопонимания, о чем свидетельствует преодоление эгоцентрических установок и отработки навыков и умений коллективного сотрудничества.

Таким образом активность педагога и студентов – это не просто диалог в вербально-невербальной формах, а диалог поступков. Можно выделить три варианта проявления такой активности: 1) студент понимает учебный материал (активно его усваивает) и своей активностью показывает, что и как он понял, в зависимости от этого выстраивается дальнейший учебный процесс; 2) студент не понимает материал, анализирует трудности, которые возникли, преподаватель помогает ему в этом и корректирует свои объяснения; 3) поняв логику излагаемого материала, но не согласившись с ней, студент излагает свою позицию. Таким образом общение в форме диалога позволяет организовывать взаимную активность всех участников коммуникации.

Понимание диалогического общения как условия формирования коммуникативной компетентности, а также понимание механизмов его реализации в профессиональном образовании позволяют углубить содержание таких понятий, как: коммуникативные свойства личности, коммуникативные знания, коммуникативные умения, коммуникативный опыт, коммуникативные способности, коммуникативный потенциал и другие. Эти понятия отражают уровень индивидуально-личностного включения студентов в коммуникативный процесс, а также комплекс взаимосвязанных личностных качеств будущего специалиста, обеспечивая определенный уровень его взаимодействия с социальным окружением.

К числу наиболее значимых личностных проявлений студентов, составляющих структуру их коммуникативного потенциала, относятся: уровень потребности в общении, его локализация и интенсивность, коммуникативная активность и инициативность; наличие установки на общение с другими; особенности эмоционального отклика на партнера; собственное самочувствие в ситуации общения и др.

Поскольку принцип диалога реализуется в процессе коммуникативного взаимодействия преподавателя и студентов, то между ними происходит не просто обмен информацией или знаниями, а взаимообмен различными способами коммуникации, а также чувствами, настроением. Это приводит выравнивания информативности ее участников. Совместные действия по обсуждению и разработке гипотез, вариантов решения задач, взаимной коррекции идей и мыслей, их уточнения и обогащения, направляют на толерантность и гуманизм.

Толерантность диалогического принципа мотивирует принятие и обоснование студентами выбранного способа деятельности, поведения; создает эмоциональное подкрепление их активности и условия для самопрезентации.

Благодаря толерантному характеру диалогического взаимодействия будущие специалисты вводят этические, духовно-эстетические и другие критерии в оценку и регуляцию своей жизнедеятельности.

Необходимо заметить, что в условиях диалогического обучения личность ничего не приобретает, не приложив собственных усилий. Только осознавая себя как самостоятельную и свободную личность, студент начинает ценить эти характеристики в других людях, усиливает в нем позицию толерантности и диалогичности. Важно то, что каждый участник диалога воспринимается не как средство для чего-то, а как цель общения. Воспитав в себе мужество быть личностью, став равноправными субъектами коммуникации, студенты также помогают сделать это другим; учатся коллективизму, сотрудничеству, взаимодействию. В этом выражается гуманистический потенциал диалогического общения.

Таким образом, общение в форме диалога способствует формированию коммуникативной компетентности, выступает необходимым механизмом организации коммуникативного взаимодействия преподавателя и студентов, порождением и развитием их культурных и личностных смыслов. Отражая толерантную природу и гуманистический потенциал, диалоговое общение регулирует между участниками коммуникации отношения, которые основаны на понимании, сочувствии, ответственности за совместную работу.

Диалогическое общение обуславливает интегральность, целостность коммуникативных знаний, умений, навыков, регулирует построение коммуникативных отношений (понимание, взаимопонимание), способствует коммуникативному обучению, помогает сознательно управлять развитием коммуникативных знаний, умений, навыков, повышает уровень сформированности коммуникативной компетентности личности в целом.

Список литературы

1. Сучасний тлумачний словник української мови: 100 000 слів / за заг. ред. В. В. Дубічинського. Харків, 2009. 1008 с.
2. Ортинський В.Л. Педагогіка вищої школи. Київ, 2009. 472 с.
3. Чайка Г.Л. Культура ділового спілкування. Київ, 2005. 442 с.
4. Власова О. В. Педагогічна психологія. Київ, 2005. 400 с.

РОЛЬ РУХЛИВОЇ ГРИ У ФОРМУВАННІ ПРОСТОРОВИХ УЯВЛЕНЬ У ДІТЕЙ ДОШКІЛЬНОГО ВІКУ

Філанчук Ніна Іванівна

магістрантка кафедри дошкільної освіти,
Київський університет імені Бориса Грінченка, Україна

У закладі дошкільної освіти рухливі ігри використовуються як засіб і метод фізичного виховання дітей, а також організаційна форма фізкультурно-оздоровчої роботи. Діти дошкільного віку з великим задоволенням грають у різноманітні рухливі гри та ігрові вправи. Їх приваблює емоційна насиченість ігор, можливість порухатися, посміятися, розважитися, ствердитися у своїх здібностях, виявити спритність, швидкість, вправність, сміливість. Для вихователя в грі важливо навчити дітей діяти за правилами, що означає уміти підпорядковувати свої дії певному завданню та спрямовувати зусилля на вирішення рухового завдання. Крім цього, у процесі рухливої гри дії дитини залежать не лише від дотримання правил, а й від ігрових дій інших гравців.

Результати досліджень Ю. Бабачук, О. Богініч, Е. Вільчковського, Л. Гаращенко, О. Курка, Т. Дмитренко та ін. свідчать, що рухливі ігри сприяють формуванню у дітей рухових умінь і навичок [1; 2; 3]. У ході експериментальної роботи ми визначили роль рухливих ігор у формуванні просторових уявлень у дітей дошкільного віку.

Під час рухливої гри дитина вчиться орієнтуватися у просторі: визначає напрям руху, положення гравців, посібників, іграшок, фізкультурного інвентарю по відношенню до неї, відстань, розраховує свої сили тощо. В усіх рухливих іграх наявні правила, які передбачають необхідне просторове орієнтування: місцезнаходження ведучого та гравців, межі майданчика, зали, в яких дозволяється чи не можна рухатися, напрям руху (бігти вперед, а потім назад). В іграх необхідно швидко орієнтуватися у просторі, миттєво реагувати на сигнал та рухатися і діяти відповідно до ігрової ситуації та дій інших гравців, пристосовуватися до ігрових дій інших дітей. У процесі формування орієнтування у просторі важливе значення має удосконалення сенсорного досвіду дітей, розвитку слуху, зору, м'язових відчуттів. Переконані, що важливу роль у цьому відіграє доцільне використання слова, яке допомагає дитині усвідомлювати просторові відношення, диференціювати напрями. Поєднання просторового значення словом та відповідних рухових дій сприяє закріпленню знань про положення, напрям, відношення між предметами.

У ході експериментальної роботи розучування рухливих ігор відбувалося з урахуванням етапів. На першому етапі приділяли значну увагу методиці розучування нової рухливої гри. Пояснення змісту гри відбувалося таким чином, щоб діти мали чіткі уявлення про розміщення гравців, обладнання, напрям руху. Обов'язково під час пояснення нової гри використовували просторову термінологію для позначення напрямку руху, місцезнаходження гравців, ігрових

атрибутів (вперед до кубиків, навпроти один одного, протилежні кінці зали). Використання такої термінології допомагає уточнити ігрову ситуацію, усвідомити дії, орієнтуватися у просторі. Залежно від виду рухливої гри використовували коротке і чітке пояснення або пояснювали гру у вигляді короткої сюжетної розповіді. Під час пояснення правил гри звертали увагу дітей на обов'язкове їх дотримання. Вихователю необхідно враховувати, що правила створюють необхідні умови, коли дитина не може не виявити якості, які вихователь передбачає формувати. Правила гри вимагають від дітей необхідності орієнтуватися у змінній ігровій ситуації, самотійно і швидко знаходити доцільний спосіб дії. Крім цього, правила передбачають чітке дотримання дітьми сигналів. Необхідно звертати увагу дітей на важливість діяти за сигналами, це виховує витримку, швидко реакцію на зміни ситуації гри.

У процесі педагогічного супроводу гри важливо слідкувати за взаємовідносинами дітей, сприяти формуванню навичок організованої поведінки, слідкувати за дотриманням правил. Важливим є підведення підсумків рухливої гри: аналіз поведінки дітей, хто дотримувався правил, хто порушував правила і чому, які рухові завдання викликали у них труднощі. Слід оцінювати уміння дітей використовувати весь простір, уміння пересуватися у вказаному напрямі, самотійно орієнтуючись в ігровій ситуації. Якщо діти порушують встановлені правила, доцільно давати вказівки, що сприяють усвідомленню цих правил.

У рухливих іграх різних видів наявні різноманітні завдання, пов'язані з орієнтуванням у просторі. Доцільно із цих завдань визначати провідне завдання. На нашу думку, формування просторових орієнтувань у дітей дошкільного віку доцільно починати з ігор, що сприяють розширенню і закріпленню понять про напрям вперед-назад. Доцільно систематично використовувати слова *вперед*, *попереду*, а не *прямо*. Це слово вказує не лише на напрям руху, а й на місцезнаходження предметів, просторові відношення між ними. Ігри, у яких сюжетом і правилами передбачається напрям руху вперед-назад, формують у дітей уміння шляхом моторно-зорових реакцій співвідносити відстань на лише попереду, а із боків.

На другому етапі, коли діти уже засвоїли зміст гри та неодноразово грали в гру, пропонували дітям самотійно розказати зміст гри і озвучити правила: де знаходяться гравці, як вони розміщені, де знаходиться ведучий, у який бік можна бігти тощо. Це сприятиме відновленню уявлення про ігрову ситуацію, місця для перебігу гри, розташуванню гравців та обладнання. Діти старшого дошкільного віку спочатку зазнавали певних труднощів використанні просторової термінології, їм складно знайти відповідні просторові терміни, що позначають положення гравців, атрибутів, однак по мірі засвоєння гри відтворення її змісту стає більш чіткішим. Для активізації думки дитини, збагачення словникового запасу доцільно ставити запитання, залучати інших дітей для доповнення та уточнення відповідей своїх ровесників.

Важливо постійно ускладнювати завдання в іграх. В іграх змагального характеру закріплюються уміння пересуватися вперед-назад, дотримуватися вказаного напрямку, долати перешкоди, розмірювати свої рухи відповідно до

простору. Рухові завдання в естафетах, змаганнях, атракціонах доцільно постійно ускладнювати, оскільки елементи змагання закріплюють навичку орієнтування у просторі, концентрують увагу на правильному виконанні правил, активізують думку. Поступове ускладнення вимог до орієнтування в просторі ставить дитину перед необхідністю самостійно обирати напрям руху, визначати місцезнаходження предметів тощо.

На третьому етапі пропонували різні варіанти розученої рухливої гри та залучали їх самостійно створювати варіанти гри. Внесення варіантів до знайомої рухливої гри, пов'язаних із визначенням напрямку, вимагає від дітей перенесення навички орієнтування у просторі в ігрову ситуацію. Поступове ускладнення завдання на орієнтування у просторі вимагає від дітей пошуку правильного рішення, розумових і фізичних зусиль, уваги, витримки, старанності, спритності.

У процесі оволодіння дітьми просторовою термінологією важливу роль відіграє їх участь у підготовці до гри. Доцільною буде пропозиція пригадати, яке обладнання потрібне для гри, де і як його розмістити.

Варто зазначити, що систематичне використання вихователем просторової термінології під час проведення різноманітних занять, у різних видах діяльності, у повсякденній життєдіяльності, сприяє перенесенню знань про напрям, місцезнаходження, відношення між предметами в різних умовах. Комплексний підхід до формування орієнтування у просторі сприяє узагальненому уявленню про нього.

Таким чином, формування просторових уявлень – складний і тривалий процес, у якому основну роль відіграє цілеспрямований педагогічний вплив. Певне позначення словом рухових дій, уточнення і визначення просторового розміщення гравців і ведучого, предметів сприяє розвитку у дітей орієнтування у просторі. Формування орієнтування у просторі у рухливих іграх сприяє умінню використовувати весь простір, орієнтуватися у різних приміщеннях.

СПИСОК ЛІТЕРАТУРИ:

1. Вільчковський Е. С. Теорія і методика фізичного виховання дітей дошкільного віку : навч. посіб. / Е. С. Вільчковський, О. І. Курок. – 2-ге вид., перероб. та доп. – Суми : Університет. кн., 2019. – 467 с.
2. Вільчковський Е. С. Організація рухового режиму дітей у дошкільних навчальних закладах : навч.-метод. посіб. / Е. С. Вільчковський, Н. Ф. Денисенко.– Тернопіль : Мандрівець, 2008. – 128 с.
3. Общие основы теории и методики физического воспитания / под ред. Т. Ю. Круцевич. – К.: Олимп. л-ра, 2003. – 424 с.

ДИСТАНЦІЙНЕ НАВЧАННЯ: ПОЗИТИВНІ ТА НЕГАТИВНІ СТОРОНИ

Човпан Ганна Олексіївна

Канд. Ф-м,н, доцент

Харківський національний медичний університет

Мещерякова Оксана Петрівна

Доцент

Харківський національний медичний університет

Федченко Катерина Андріївна

Студентка

Харківський національний медичний університет

Анотація. Коронавірус, або пневмонія нового типу – це інфекційне захворювання, яке характеризується тяжкою формою ураження дихальних шляхів та високою швидкістю розповсюдження. Згідно з даними, 30 січня 2020 року Всесвітня організація охорони здоров'я (ВООЗ) оголосила спалах коронавірусу "надзвичайною ситуацією в галузі громадської охорони здоров'я, що має міжнародне значення", а 11 березня 2020 визнала, що поширення хвороби набуло характеру пандемії, бо на той час це торкнулося 118 тисяч осіб в 114 країнах. На жаль, Україну теж це торкнулося, вже станом на середину квітня 2021 року в Україні зафіксовано майже 2 мільйони офіційно перехворілих та їхня кількість лише зростає. тому, на сьогодні, починаючи з березня 2020 року, вищі навчальні заклади, школи та інші заклади освіти вимушені були навчатися дистанційно, через розповсюдження COVID-19. Це було несподівано та в новинку, що одразу не всі студенти та й викладачі підтримали такий формат, у якого є свої позитивні та негативні сторони. Проте, для повного розуміння, потрібно дослідити деталі дистанційної освіти, щоб люди розуміли особливості цієї форми.

Ключові слова. Дистанційне навчання, позитивні та негативні сторони, студенти, учні, викладачі, захворювання.

Мета роботи. Метою даної роботи є дослідження позитивного чи негативного впливу дистанційного навчання на учнів, студентів, викладачів України.

Матеріали та методи. Для написання даної статті були використані статистичні дані, інформація про дистанційне навчання з Міністерства освіти й науки України, були проаналізовані висновки опитування серед студентів щодо дистанційної освіти.

Дистанційне навчання – це освітній процес, що проходить поза стінами школи, вищого або іншого навчального закладу. Всі завдання можна виконувати на своєму комп'ютері або іншому приладі, що підтримує інтернет. У розкладі

планується вся робота учня з кожного предмету. Вказуються теми, які необхідно вивчити, і завдання, які необхідно виконати, час проведення онлайн-уроків, терміни виконання тестів, контрольних і практичних робіт.

Дистанційне навчання відбувається в режимі онлайн відповідно до Державної програми та включає такі форми, як відеоуроки, чати з викладачами, онлайн-тестування і телеконференції. Школярі та студенти працюють через електронно-інформаційні ресурси, персональні сайти викладачів та систему дистанційного тестування. Відповідно, школа або ВНЗ повинні володіти онлайн-програмами для занять і спеціально розробленою системою атестації. Відмітки, отримані за виконані дистанційні завдання, заносяться в електронний журнал.

Це нібито легко та зрозуміло, але коли на початку здобувач освіти зустрічається з цією проблемою, то викликає певні труднощі. Для всіх найскладнішими виявилися перші тижні, коли студенти, учні, батьки, і викладачі звикали до нового формату взаємодії. Людям довелося зіткнутися з такими проблемами, як вибрати максимально зручні програми для зв'язку, навчитися користуватися новими сервісами для передачі інформації, виконувати великий обсяг самостійної роботи, проводити сесію дистанційно.

Нині, вже йде другий рік карантину, і можна сказати, що країна пристосувалася до цих всіх умов, а також можна зробити висновки, щодо позитивних та негативних сторін дистанційного навчання.

Якщо брати до уваги опитування студентів, то можна виділити такі позитивні сторони(62%):

- вільний доступ до навчальних матеріалів в будь-який час і з будь-якого місця(26%);

- економія часу, адже студент, а значить і учень, і викладач можуть працювати з матеріалами у власному режимі та не витратити час на дорогу до роботи, школи та ВНЗ(15%);

Прикладом цього є те, що у 2020 році кількість учасників ЗНО, які отримали за тестову роботу 200 балів, склала 447 осіб. Це майже вдвічі більше у порівнянні з попереднім роком. Це доказує те, що учні могли розпоряджатися своїм часом так, як їм зручно для вивчення того чи іншого матеріалу.

- зростання технічної грамотності завдяки необхідності працювати з різними програмами(9%);

- можливість поєднувати навчання з роботою та іншими справами, самому будувати графік(5%);

- зручність для маломобільних людей, які можуть не пропускати заняття навіть у разі хвороби або інших проблем(5%);

- навчання в спокійній обстановці(2%).

Що стосується недоліків, то їх, по висновку з опитування, значно менше(38%):

- головний недолік – це "прив'язка" до техніки: без потужного ноутбука або комп'ютера не можна повноцінно вчитися в дистанційному режимі. Те ж стосується Інтернету - без доступу до мережі не можна бути на занятті, отримати інформацію або відправити на перевірку зроблену роботу(20%);

- інших головним недоліком є нестача особистого спілкування. Заняття онлайн, видача завдань в програмах, не має на увазі обмін думками, спільного пошуку істини й формування власного погляду в учня та студента. Обмеженість діалогічного спілкування виражається і в якості зворотного зв'язку. Якщо при очній формі навчання викладач має можливість спостерігати за групою людей, вчасно помічаючи сигнали втоми та неуваги й оперативно реагувати на них, включаючи міміку жестів, змінюючи тональність голосу, переводячи свою розповідь в інше, більш цікаву сторону, то при онлайн формі така можливість втрачається – він не може давати повноцінного зворотнього зв'язку, щоб підвищити мотивацію та результативність. Паралельні дискусії в дистанційному навчанні, що необхідні для оперативного перемикавання з обговорення однієї теми на іншу в суміжних дисциплінах, уповільнюють навички ретельної обробки інформації, ускладнюють установку зв'язків між ключовими ідеями. Студентові або учневі складно відфільтрувати і систематизувати найбільш важливу інформацію і запам'ятовувати її. (8%);

- говорячи про дистанційне навчання, серед мінусів часто виділяють повну свободу дій, що може привести до того, що людина припиняє процес навчання(6%).

- також треба пам'ятати про здоров'я: у людей, що знаходяться на дистанційному навчанні почалися проблеми із зором(47,8%), зайвою вагою(30,4%), сном(82,9%), почали частіше страждати головним болем(25,6%), а також замітили зміну частоти серцевого ритму.

Дистанційна освіта - річ дуже зручна і корисна, вона допомагає адаптуватися до викликів часу, розвивати самостійність, але таке навчання має також і свої недоліки, які подолати дуже важко.

Джерела

1. <https://my.ua/news/cluster/2020-07-29-zno-na-200-ballov-sdali-vidvoe-bolshe-uchastnikov-chem-v-proshlom-godu>
2. <https://dou.ua/lenta/articles/zno-2020/>
3. <https://mon.gov.ua/ua/osvita/doshkilna-osvita/distancijna-osvita>
4. <https://rg.ru/2020/03/03/koronavirus-hronika-rasprostraneniia.html>
5. <https://index.minfin.com.ua/ua/reference/coronavirus/>

ЕКСПЕРИМЕНТАЛЬНА ОЦІНКА ВПЛИВУ БІОФАРМАЦЕВТИЧНИХ ФАКТОРІВ ГЕЛЮ «АЙВАСТЕВИН» НА ЙОГО ФАМАКОБІОЛОГІЧНІ ВЛАСТИВОСТІ IN VITRO

Кузнєцова Олена Василівна

здобувач

Національний університет охорони здоров'я України
імені П. Л. Шупика, м. Київ.

Буцька Вікторія Євгенівна

к.ф.н., доцент

Національний університет охорони здоров'я України
імені П. Л. Шупика, м. Київ

Лавренчук Галина Йосипівна

д.б.н., с.н.с , професор

Державна установа «Національний науковий центр
радіаційної медицини НАМН України», м. Київ

Тимченко Олександр Геннадійович

к.ф.н.

Національний університет охорони здоров'я України
імені П. Л. Шупика, м. Київ

Джан Тетяна Віталіївна

к.ф.н., доцент

Київський міжнародний університет м. Київ

АНОТАЦІЯ

Досліджено дію гелю з екстрактів листя айви та шроту винограду на основі поліметилсилоксану в середньоєфективних концентраціях на показники життєздатності клітин у тест-системі культури проліферуючих фібробластоподібних клітин – лінія L₉₂₉.

Встановлено, що біофармацевтичні фактори, а саме: допоміжні речовини в складі лікарського препарату підвищують біофармакобіологічну ефективність гелю «Айвастевин».

Аналіз інтегрального показника життєздатності клітин – кількості клітин, що вижили у термінальні терміни культивування показав, що основа засобу не має

істотного впливу на виживаність клітин. Додавання до основи екстракту листя айви, екстракту із шроту винограду порізно та їх поєднання викликало активацію процесів росту та поділу клітин *in vitro*.

Доведено, що гель «Айвастевин» має позитивний вплив на проліферацію та мітотичну активність клітин у тест-системі. Тільки поєднання усіх інгредієнтів у певних концентраціях показало статистично достовірне збільшення щільності клітинної популяції у 2 рази порівняно з інтактними клітинами, що вказує на можливі регенеруючі процеси.

Ключові слова: фітогель, екстракт листя айви, екстракт шроту винограду, культура клітин, проліферація, мітотична активність.

РЕЗУЛЬТАТИ ТА ОБГОВОРЕННЯ

Фармакологічна ефективність препарату визначається складом активних компонентів лікарського засобу та кількістю субстанцій. Проте помітний вплив на ефективність ліків виявляють, також допоміжні речовини [1-3]. Морфофункціональні зміни у культурі перещеплюваних клітин лінії L₉₂₉ аналізували за змінами кінетики росту, виживання клітин у моношарових культурах, мітотичного індексу та кількості атипичних багатоядерних клітин [4].

В експерименті, при розробці гелю «Айвастевин» основою слугував поліметилсилоксан, який практично не впливає на показники життєздатності клітин в тест-системі – культурі проліферуючих фібробластоподібних клітин лінії L₉₂₉. Екстракти листя айви та шроту винограду в основою поліметилсилоксан, як окремі, а також у поєднанні мають позитивний вплив на культурі клітин лінії L₉₂₉. А при додаванні допоміжної речовини екстракту стевії для поліпшення смакових якостей лікарського препарату перорального застосування, помітно посилюється терапевтичний ефект. Результати дослідження клітинних ефектів при дії засобу, що містить основу поліметилсилоксан та екстрактів листя айви, шроту темних сортів винограду та стевії у тест-системі культурі проліферуючих фібробластоподібних клітин лінії L₉₂₉ продемонстровані на рис. 1 – 3.



Рисунок 1. Щільність клітинної популяції на 5-ту добу культивування у культурі клітин лінії L₉₂₉ при дії засобів різного складу за різних концентрацій. Позначення на рисунку: **0** – інтактні клітини; **1** – поживне

середовище містило основу – поліметилсилоксан; **2** – поживне середовище містило основу та екстракт листя айви; **3** – поживне середовище містило основу та екстракт із шроту темних сортів винограду; **4** – поживне середовище містило основу, екстракт листя айви та екстракт із шроту темних сортів винограду; **5** – гель «Айвастевин».

Примітка: * – відмінності достовірні у порівнянні з контролем, $p < 0,05$;

Аналіз інтегрального показника життєздатності клітин – кількості клітин, що вижили, у термінальні терміни культивування показав, що основа засобу не має істотного впливу на виживаність клітин. Додавання до основи екстракту листя айви, екстракту із шроту винограду та їх поєднання викликало активацію процесів росту та поділу (див. рис. 1) клітин *in vitro*.

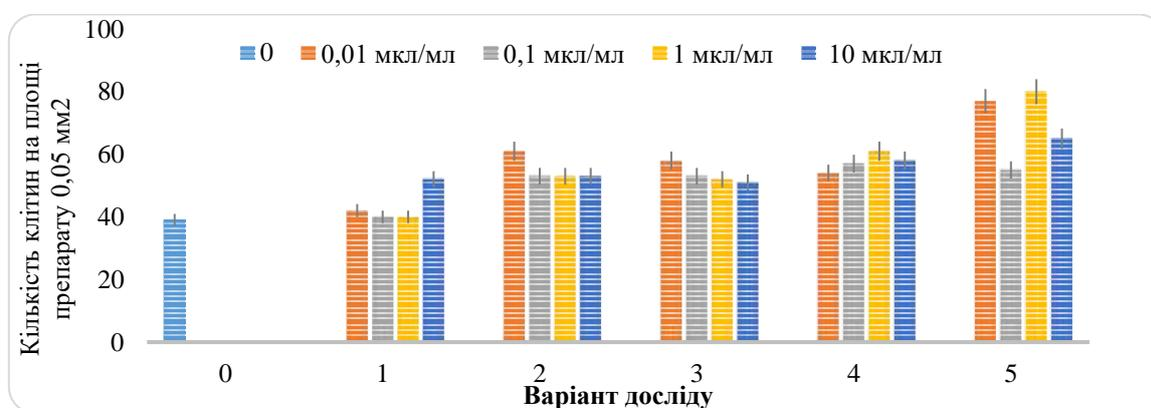
На разі тільки поєднання усіх інгредієнтів у певних концентраціях призвело до статистично достовірного збільшення щільності клітинної популяції у 2 рази (див. рис. 1, варіант 5) порівняно з інтактними клітинами. Водночас за рахунок контактного інгібування та збіднення середовища на поживні речовини (кондиціювання середовища) мітотична активність клітин спадає: за концентрації 1 мкл/мл мітотичний індекс зменшився у 3,5 рази (див. рис. 2).



Рисунок 2. Мітотичний індекс на 5-ту добу культивування у культурі клітин лінії L₉₂₉ при дії засобів різного складу за різних концентрацій. Позначення на рисунку: **0** – інтактні клітини; **1** – поживне середовище містило основу – поліметилсилоксан; **2** – поживне середовище містило основу та екстракт листя айви; **3** – поживне середовище містило основу та екстракт із шроту темних сортів винограду; **4** – поживне середовище містило основу, екстракт листя айви та екстракт із шроту темних сортів винограду; **5** – гель «Айвастевин».

Примітка: * – відмінності достовірні у порівнянні з контролем, $p < 0,05$;

Наразі цілком очевидно, що мітотичний індекс зменшувався за рахунок контактного інгібування мітозу і конфлуентного стану культури клітин. Можна прогнозувати, що проліферативна здатність клітин перебуває в стадії спокою клітинного циклу (G1). Однак, в клітинній культурі що швидко ділиться можемо очікувати побачити велику частку клітин в стадії мітотичного поділу (рис. 2, варіант 5).

Слід звернути увагу на тенденцію до збільшення (у порівнянні з інтактними культурами клітин) кількості полікаріоцитів у всіх досліджуваних варіантах (див. рис. 3).

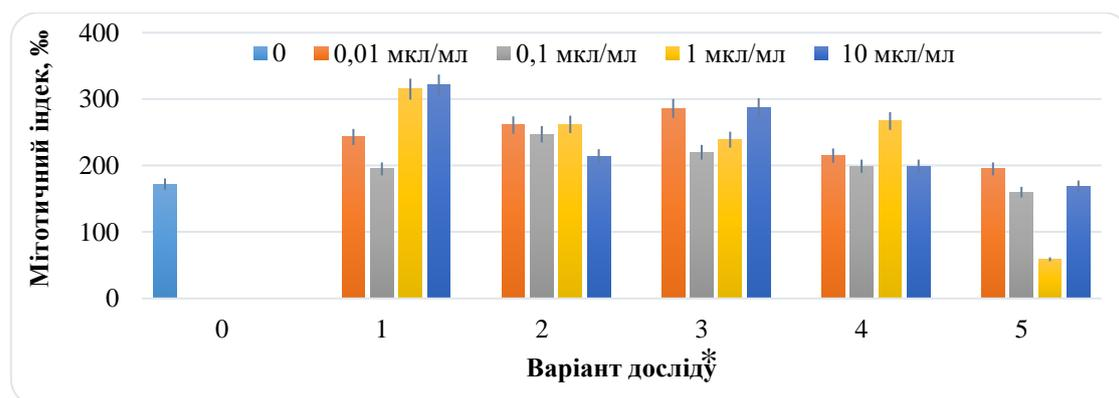

Рисунок 3. Індекс полікаріоцитів на 5-ту добу культивування у культурі клітин лінії L₉₂₉ при дії засобів різного складу за різних концентрацій. Позначення на рисунку: **0** – інтактні клітини; **1** – поживне середовище містило основу – поліметилсилоксан; **2** – поживне середовище містило основу та екстракт листя айви; **3** – поживне середовище містило основу та екстракт із шроту темних сортів винограду; **4** – поживне середовище містило основу, екстракт листя айви та екстракт із шроту темних сортів винограду; **5** – гель «Айвастевин».

Примітка: * – відмінності достовірні у порівнянні з контролем, $p < 0,05$;

Зважаючи на те, що утворення полікаріоцитів у культурі клітин лінії L₉₂₉ може вказувати на індукцію змін чи пошкоджень, що впливають на стадії поділу клітин, можна говорити про нормалізуючий вплив засобу, що містить комплекс інгредієнтів з антиоксидантними та відновлюючими властивостями.

Щодо атипових багатоядерних клітин у дослідних культурах, то слід зазначити, що їх кількість у 1,5 – 2 рази підвищена у варіантах з екстрактами айви та винограду, але статистично достовірно не відрізняється від контролю при дії гелю «Айвастевин» (див. рис. 3).

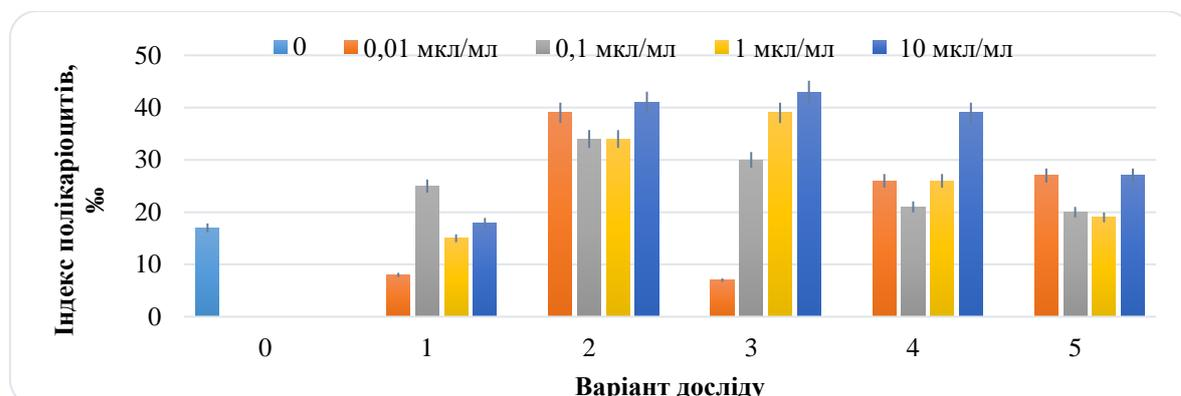
Зменшення кількості полікаріоцитів в культурі клітин вказує на генопротекторні властивості гелю "Айвастевин".

УЗАГАЛЬНЕННЯ РЕЗУЛЬТАТІВ

Таким чином, комплексне експериментальне вивчення фармакобіологічного впливу гелю «Айвастевин» та окремі складові засобу із застосуванням тест-систем фібробластоподібних клітин лінії L₉₂₉ показало, що при інкубації за різних концентрацій відбувалась інтенсифікація проліферації та мітотичної активності фібробластоподібних клітин, порівняно з інтактною культурою клітин. Якщо провести своєрідну аналогію з поверхнею рани, то можна очікувати, що загоєння, тобто регенерація тканин, буде протікати швидше і з кращим ефектом в присутності готового лікарського засобу, гелю «Айвастевин».

СПИСОК ЛІТЕРАТУРИ

1. Гуреева С. Н. Застосування біофармацевтичної системи класифікації у розробці нових лікарських препаратів / С. Н. Гуреева, О. С. Альбедхани, Т. А. Грошовый // Актуальные вопросы фармацевтической и медицинской науки и практики. – 2015. – No 3 (19). – С. 38–43.
2. Державний формуляр лікарських засобів. — К.: ЦФК ДЕЦ МОЗ України, 2016. – 1746 с.
3. Настанова СТ-Н МОЗУ 42-7.1:2016 «Лікарські засоби. Дослідження біоеквівалентності». – К., 2017. – 72 с.
4. Адамс Р. Методы культуры клеток для биохимиков / Под. ред. д.б.н. В. Ю. Полякова. – Москва: Мир, 1983. – 262 с.

THE ROLE OF INFORMATION AND COMMUNICATION TECHNOLOGIES IN LEARNING AND TEACHING OF ENGLISH

Gülvira Mustafayeva

Nakhchivan Branch of Azerbaijan National Academy of Sciences

Məqalədə ingilis dilinin tədrisində informasiya kommunikasiya texnologiyalarının mühüm rolundan bəhs edilir. Dil öyrənənlər ənənəvi üsuldən daha çox müasir texnoloji vasitələrə üstünlük verir. Çünki müasir texnologiyalar həm müəllimlərin, həm də tələbələrin ingilis dilini daha asan, sərfəli, səlis və əyləncəli üsullarla mənimsəməsinə kömək edir. Məqalədə qeyd olunan müasir texnologiyalar sayəsində hər kəs istənilən yaşda, çox vaxt sərf etmədən dil vərdişlərinə yiyələnə bilər.

This article reports on the role of information and communication technologies in learning and teaching of English. Language learners prefer modern technological means to traditional method. Because these devices make easier, cheaper, understandable and funnier learning and teaching of English for both teachers and students. Thanks to technological tools which name is noted in this article, everyone can improve his language skills in any age or without spending much more time .

В статье рассматривается важная роль информационных и коммуникационных технологий в обучении английскому языку. Изучающие языки предпочитают современные технологии традиционному методу. Потому что современные технологии помогают учителям и ученикам изучать английский язык более простым, доступным, беглым и увлекательным способом. Благодаря современным технологиям, упомянутым в статье, любой желающий может приобрести языковые навыки в любом возрасте, не затрачивая на это много времени.

Açar sözlər: texnologiya, ingilis dili, tədris, təhsil, vasitə

Ключевое слово: технологии, английский язык, обучение, образование, средство

Keywords: technology, english, learning, education, means

The XXI century is known as the era of knowledge explosion. Knowledge explosion gets possible via the improvement of science and technology. Each aspect of life has changed due to the effects of science and technology. Using the modern technological tools has caused to the rise of information and communication technologies (ICT). Now ICT is being used in a number of fields like, health, entertainment, games and sports, transportation, industries, fashion designing, textiles,

agriculture besides science and education. One can get what he or she needs to know thanks to ICT. That is why, it is impossible to imagine education without the use of information and communication technologies. Because, ICT has made exchange of thoughts, ideas, experiences and feelings easier. A number of people can get education and training simultaneously at low cost with the help of ICT. Utilization of computers, internet, television, radio and mobile phones, e-mail facility, online audio and video conferencing as well as new applications make the Teaching Learning Process and Training attractive and convenient. It is also helpful in saving time, energy and money. ICT is playing the most important and pivotal role in teaching-learning process. Hence it is also playing an important role in the learning and teaching language, especially English. Speaking in English is important in modern society. The more foreign languages one knows, the better it is. As all the fields of society such as economics, industries, political and socio-cultural relations improve and it influences to the development of the foreign language learning. In order to learn English successfully, learners should apply an appropriate audio-visual device besides textbooks. Videos such as: movies, songs, power point presentations are widely used in learning English as a foreign language. Continuing technological improvements enable language learning to be more easily and faster. The increasing spreading of technology is driving the viability and existence of online learning and the open academic resources, and technological tools, greater worldwide access to the Internet, an increasing of mobile phone users play a role in simplifying these developments. Usage of ICT, particularly video presentation impacts processes of teaching and learning English. While some language teachers may be surrounded it, there are still lecturers who do not yet have the skills, experience, confidence, understanding to teach effectively through video. Teachers may not even importantly see recording lecture content as part of their job or that they should have their possible teaching via video. Language teachers also need to decide about the role of technology as well as managing student expectations by explaining to students the main role of technology in the educational field. The introduction of digital technologies has changed the methods and techniques of knowledge in not only language learning, but also almost all fields. Technology can change the nature of work faster than people can change their skills. Language learners and teachers can change their skills faster. In order to increase language skills (listening, speaking, writing and reading) faster, technological devices should be used. Especially, teachers of the English language need develop their habits in using ICT and their role as lecturer to deliver the lesson to students or language learners. ICT based language learning develops both synchronously and asynchronously. In the former case, learners may ask questions of the teacher during a videoconference in real time and through the Internet live classrooms either by text or by audio when the internet computer connection is equipped with a microphone and speaker. In the later context, communication is asynchronous when learners communicate with teachers via email, through discussion forums or when reading various course materials which is available online according to their own needs and schedules. So, the key-concept is “interactivity between students and teacher”, which is perceived as the opportunity for students to motivate the teaching process and to be motivated by it [3, 228].

Web lectures are the type of video teaching. A web lecture is usually divided into two screens. In screen 1, the video image of the teacher appears and their video teaching takes place. Screen 2 is where material is presented that visually supports the information presented in screen 1. This can be in the form of a PowerPoint presentation, or writing on a smart board. As the teacher gives the lecture, the software records the teacher in screen 1 and synchronises this with the lecture content in screen 2. A web lecture is different from live lecture capture in that it is made without a live audience, may be sounded in a studio with technicians.

It should be taken into consideration some key elements, while using videos in teaching processes. Firstly, the concept of the pertinent use of video needs to be examined. This aspect relates to specific features of the video, the type, length, content and how effective this is in conveying the specific intended message or learning goals. Actual learning effect is dependent on the individual learner. Videos have concrete functions that can enhance the learning experience. The video can be considered effective if it is connected to the learning goals of the course. There are some functions of video teaching. Firstly, greater availability makes content possible to learners. Because, alternative approaches of delivering material can offer good options to reach students of different levels [1, 364]. Several Colleges and Universities apply live lecture capture with the specific intention of making lesson's content available to students with incapability. Secondly, another function of video teaching can be seen as a better use of resources to enable deeper didactic interaction in other formats. Implementing the web lecture format is useful and cheap and easy to do, while improvement the engagement of students and turning the classroom into a space of active learning. Video teaching can play an essential role at many levels of E-learning and can be used for distributing information, creating interaction within the learning process and as a part of the collaborative process. Controlling the technology is important, but being able to control "when" and "why" to use it is more important. Basic digital literacy skills are essential for both students and teachers. Knowing when to use a particular technology for activities such as collaboration, or why to use a certain technology for acquiring specific disciplinary knowledge, is more important [2, 133]. Language teachers implemented teaching process via technological devices to adapt to the changing needs of their students. While this modern method is received well by students, teaching staff are sometimes less positive as they try to understand how to deal with the changing teaching environment. While some teachers may be busy using new teaching technology, others can't use technological experience. It means that, not using ICTs during the English language may have some reasons such as lack of competence, lack of confidence or lack of time. Probably, some of language teachers or learners think that, learning how to use new technology can be difficult and time consuming.

There are some important ICT tools and applications that are used in the teaching and learning English . These technologies can be example computers, over head projectors, lingua phone, radio, television, internet, social media and so on. Over head projector can be used in teaching and training of personnel and this device makes easy information to display. A number of language learners can practice their speaking and hearing drills with the help of lingua phone. Students or language learners in rural areas have some difficulties to acces internet or ICT devices. Many distance and open

education programmes are being conducted with the help of radio. These programmes help to improve language skills. It is also useful in audio conferencing. Even television is helpful in education besides entertainment of the people. That is, television helps to develop listening skills, learning situational language and understanding the language of mass media as well. A large number of students and learners may be benefitted with the TV programmes simultaneously. Many distance educational institutions are running their scientific programmes on television. Live telecast of training and discussions are done through this important tool of audio video conferencing. Therefore, internet is the most important means of communication. In modern period, learning any foreign language is easier than past. Because, the internet has made teach and learn what you want fast, convenient, economic, and attractive. There are lots of available communication means on internet. Some of them are social media, online language courses, trainings organized by native speakers, e-books, e-journals and so on. Social media make a chance for students or language learners to share their thoughts and ideas and also to give their questions. So, via social medias, students can join to the English language learning groups and get benefits of sharing information. Lots of social sites are available on it like, Facebook, Twitter, Instagram etc. Although it is said that, there may be some disadvantages of social networking such as wasting time or misusing its opportunities, it may support to learn situational language. Students can enroll themselves in the online language courses which are free or payable, and get language skills and training easily on their own place. Students can watch online and offline videos of language learning for the enhancement of their language skills. Also, documentaries, educational and entertainment based films can be motivational in the teaching and learning of English. It results in a most satisfying learning experience.

Information and communication technologies can help not only students but also teachers of the English language to get the professional development in English and to organize more understandable and effective lesson. For example, some various certification programmes, discussions and conferences in English organized by famous educational institutions help to enhance English capacity. Teachers can form the lesson with the innovative methods for students or language learners being more enthusiastic in foreign language. These methods can be useful for working teachers and students together on various projects.

Although information and communication technologies have irreplaceable place in the teaching and learning of English language, still these tools have some limitations. For example, while students use recorded programmes repeatedly, students get bored and this leads to the problem of indiscipline in the classroom. Sometimes, teenagers waste their time on social medias or indulge themselves in meaningless works instead of benefitting ICT's advantages. In some cases, students become passive because they don't have opportunity to participate in learning English. That is why, English teachers should try the lesson to be the student-centered. While enumerating some disadvantages, it is clear that ICT tools have changed the paradigm of English language teaching learning process. So it is essential for an English teacher to be familiar with modern ICT tools and use it properly to achieve the aims of English language teaching.

As a conclusion, it should be noted that, the application of information and communication technologies to learning process is crucial for both learners and

students. ICT based language learning make an opportunity learners to be provided qualitative, quantitative, and economical advantages.

REFERENCES

1. Allan J., Clarke K., Jopling M. 2009. Effective teaching in higher education: Perceptions of first year undergraduate students. *International Journal of Teaching and Learning in Higher Education*, 21(3), p. 362–372.
2. Kereluik K., Mishra P., Fahnoe C., & Terry L. 2013. What knowledge is of most worth: Teacher knowledge for 21st century learning. *Journal of Digital Learning in Teacher Education*, 29(4), p. 127–140.
3. Simhachalam, T. 2015. The Role of Information and Communication Technologies in Achieving Standards in English Language Teaching. *The Criterion: An International Journal in English*, 6(4), p. 227-232.

ISOMORPHIC AND ALLOMORPHIC GRAMMATICAL CATEGORIES OF ADJECTIVES IN ENGLISH AND UKRAINIAN

Lemish Nataliya

Dr. phil. habil., Prof.,

Head of Department of Applied Language Studies,
Comparative Linguistics, and Translation

National Pedagogical Dragomanov University, Ukraine

The results of Contrastive Linguistics nowadays are of great importance, not only because of necessity to know differences among languages for their mastering and qualitative translation, but also for success of intercultural communication. The deeper differences are always on the structural level of the languages directly related to grammatical categories of various parts of speech. Among the most significant are adjectives denoting qualities of people and things / substances such as size, shape, colour, physical and mental qualities, as well as qualities of general estimation [6, p. 48].

The *aim* of this paper is to identify isomorphic and allomorphic grammatical categories of the English and Ukrainian adjectives. It is achieved with specifying the notion of ‘a grammatical category’, determining the grammatical categories of adjectives in English, then in Ukrainian, and finally contrasting them. In the author’s view, it is logical to do the research based on the information from Theoretical and Practical Grammar textbooks, analyzing the data and systematizing them.

To start with, Prof. Brinton (2000) relates the notion of ‘a grammatical category’ to that of ‘a grammatical morpheme’. She notices that “Semantically, grammatical morphemes express grammatical notions such as number or tense, what are called the grammatical categories” [8, p. 103], but further the scholar emphasizes that one must be cautious with defining the grammatical categories for parts of speech in different languages as expression of them differs for synthetic and analytic languages. For example, for Modern English as an analytic language, as Brinton illustrates, “the grammatical categories are expressed primarily by word order (the position of a word in a sentence) and by function words, as well as by a few inflections” [ibid.]. Meanwhile the grammatical categories in Ukrainian (a synthetic language) are most often expressed by inflections.

It is essential to remember “that a grammatical category is a linguistic, not a real-world category, and that there is not always a one-to-one correspondence between the two, though they are usually closely related” [8, p. 103–104]. Brinton differentiates between nominal grammatical categories and verbal ones. In addition, there are grammatical categories of mixed nature.

Division of all grammatical categories into overt (with explicit / formal realization) and covert (implicit being in co-occurrence with some function words) types means that such categories are not always expressed explicitly.

Within this research we consider as adjectives only those lexemes that denote different qualities and relations, i.e. qualitative and relative adjectives describing nouns (excluding demonstratives, possessives, quantity determiners, etc.).

Adjectives in English, according to the author's observation, possess the only overt grammatical category of degree (of comparison) that is neither nominal, nor verbal. Moreover, gradable (able to form degrees of comparison) adjectives are those describing qualities of people or things that can reveal to more or less extent [9, p. 72], relative adjectives cannot be gradable.

There are three degree forms of adjectives: positive / zero, comparative, and superlative [1, p. 55; 3, p. 48; 4, p. 217; 5, p. 109–111; 6, p. 48; 8, p. 109; 9, p. 72]. The positive or zero degree represents the initial form of an adjective (*big, narrow, happy, industrious*, etc.). The comparative degree realizes in two meaningful ways, for comparison can be made in two directions – when the extent of quality increases or decreases. This degree in English has two ways of building: a synthetic one (formed with the help of suffix *-er*) for one-syllable adjectives (e.g., *bigger*, etc.) and some two-syllables (ending in *-y, -ow, -er, -le* and those that have stress on the second syllable, for example, *happier, narrower, cleverer, simpler, completer*, etc.); and an analytic one (formed with auxiliary words *more / less*) for the rest of two-syllables, three-syllables and more-syllables (e.g., *more industrious / less industrious*, etc.). To build the superlative degree, the same rules as for comparative degree are valid, but the suffix used to form superlatives of one-syllables and some two-syllables is *-est* (e.g., the *biggest*, the *happiest*, the *cleverest*, etc.), for the other two-syllables, three-syllables and more-syllables the following auxiliary words are employed: *most / least* (e.g., the *most industrious / the least industrious*, etc.). The authors of all English Grammar books agree here [1; 3; 4; 5; 6; 8; 9], though it is possible to find some peculiarities mentioned that differ for some editions [3; 5; 9].

As for the Ukrainian language, the Ukrainian adjectives have four overt grammatical categories: three – of gender, number, and case, – which correlate with the word-forms of the nouns, and one – of degree of comparison – that enables the adjectives to describe various degrees of people's / substances qualities [2, p. 155; 4, p. 218–219; 7, p. 331–332] having its own markers independent of nouns. Similar at first glance categories for nouns and adjectives reveal the significant grammatical differences as soon as those of the adjectives completely depend upon the morphological categories of the nouns, i.e. they are syntactically fully dependent being absolutely word-changing. Thus, the grammatical category of gender demonstrates three forms – of feminine / female, masculine / male, neutral / neuter – coinciding with the forms of nouns, adjectives agree with (e.g., *цікава* книга (female), *цікавий* фільм (male), *цікаве* питання (neutral)). In Ukrainian the category of gender can be defined for inanimate nouns proving linguistic conventionality of its definition, being 'not a real-world category'. The grammatical category of number shows two forms – of singular and plural – again fully dependent upon the nouns, adjectives agree with (e.g., *цікава* книга (Singular) – *цікаві* книги (Plural), etc.). The grammatical category of case has the highest number of oppositions, for there are seven cases plus four declensions of nouns in Ukrainian, giving a big variety of inflections for the nouns and, as a result, for adjectives agreeing with them (e.g., different forms of cases for Singular:

цікава книга (Nominative), *цікавої* книги (Genitive), *цікавій* книзі (Dative), *цікаву* книгу (Accusative), *цікавою* книгою (Instrumental), *цікаву* книгу (Locative), *цікава* книго (Vocative); different forms of cases for Plural: *цікаві* книги (Nominative), *цікавих* книг (Genitive), *цікавим* книгам (Dative), *цікаві* книги (Accusative), *цікавими* книгами (Instrumental), *цікаві* книги (Locative), *цікаві* книги (Vocative)). It is necessary to emphasize that inflections in different cases vary, as they depend not only on the case itself but also on the noun declension.

Three abovementioned grammatical categories of Ukrainian adjectives (gender, number, and case) are allomorphic as soon as they are not available for the English ones. The only isomorphic one is that of degree of comparison that helps to show gradability for most qualitative adjectives in English and Ukrainian [4, p. 217]. Like in English, the Ukrainian adjectives have three forms of comparison (positive / zero, comparative, and superlative) [2; 4; 6; 7]. These forms can be built synthetically and / or analytically, too, but for Ukrainian the synthetic way is more often used. The positive degree reflects the initial form of an adjective, i.e. of male, singular, Nominative case (e.g., *добрий, молодий*, etc.). The comparative degree is built with suffixes *-іш / -ш* (e.g., *добріший, молодший*, etc.), and the superlative one – with prefixes *най-, щонай- / якнай-* and suffixes *-іш / -ш* (e.g., *найдобріший / якнайдобріший / щонайдобріший, наймолодший / щонаймолодший*, etc.) for all the adjectives. An alternative way is analytic (for both comparative and superlative degrees) represented by intensifying adverbs, as a rule: *більш / менш* – for the comparative degree (e.g., *більш / менш добрий*, etc.), *багато / набагато / значно / куди* – for the superlative degree, though here they precede not the initial form of an adjective but already the comparative form with suffixes *-іш / -ш* (e.g., *багато / набагато / значно / куди добріший*, etc.).

It is also necessary to remember that both languages (English and Ukrainian) demonstrate the existence of suppletivity for some adjectives (e.g., *good* → *better* → *the best*; *bad* → *worse* → *the worst*; *добрий* → *кращий* → *найкращий*; *поганий* → *гірший* → *найгірший*, etc.), thus, this feature is isomorphic for the contrasted languages, too.

Conclusion: to sum up, there is only one isomorphic overt grammatical category of degree (of comparison) for English and Ukrainian adjectives which is generally marked synthetically or analytically in the contrasted languages. There are three allomorphic grammatical categories for the English and Ukrainian adjectives – those of gender, number, and case, for they can be determined only for Ukrainian adjectives and only by the corresponding categories of the nouns, adjectives depend on. *Further research* can deal with the isomorphic and allomorphic grammatical categories of other parts of speech in English and Ukrainian.

References:

1. Алексеева, І. О. (2007). *Курс теоретичної граматики сучасної англійської мови: навчальний посібник*. Вінниця: Нова Книга. С. 55–57.
2. Вихованець, І. Р. (1988). *Частини мови в семантико-граматичному аспекті*. Київ: Наукова думка. С. 153–156, 173–176.

3. Каушанская, В. Л., Ковнер, Р. Л., Кожевникова, О. Н., Прокофьева, Е. В., Райнерс, З. М., Сквирская, С. Е., Цырлина, Ф. Я. (2018). *Грамматика английского языка: Пособие для студ. пед. ин-тов и ун-тов. Ч. 1. Морфология. Ч.2. Синтаксис.* Москва: Айрис-пресс. С. 48–50.
4. Корунець, І. В. (2004). *Порівняльна типологія англійської та української мов.* [3-є вид.]. Вінниця: Нова Книга. С. 213–220.
5. Левицкий, А.Э., Славова, Л.Л. (2007). *Сравнительная типология английского и русского языков.* (с. 82–100). [2-е изд.]. Киев: Освіта України. С. 106–112.
6. Леміш, Н.Є. (2012). *Практична граматики англійської мови.* Запоріжжя: Дике Поле. С. 48.
7. Грищенко, А. П. (Ред.) (2002). *Сучасна українська літературна мова: підручник.* [3-тє вид., допов.]. Київ: Вища школа. С. 328–332, 335, 338.
8. Brinton, L. J. (2000). *The Structure of Modern English. A Linguistic Introduction.* Amsterdam / Philadelphia: John Benjamins Publishing Company. P. 103–109.
9. Sinclair, J. (Ed.). (2011). *Collins Cobuild English Grammar.* HarperCollins Publishers. P. 71.

RETHINKING LINGUISTIC METHODOLOGY AS IF SOCIETY MATTERED

Malynovska Iryna

Ph.D., Associate Professor
Kyiv, Research and Educational
Center of Foreign Languages,
National Academy of Sciences of Ukraine

*“Language is the house of being”
(Martin Heidegger, Letter on "Humanism" [4])*

The famous characteristic of language given by Martin Heidegger in the epigraph to this abstract fully reflects the ongoing search of the science of language of its methodology which would enable scholars to understand the social nature of language and the multifaceted problematics "Language and Society" in its entirety. The present-day reflection on linguistic methodology is concentrated on overcoming the methodological reductionism of the previous centuries that is clearly described by L. Day, “In linguistics, we sometimes might seem to treat language as though it has nothing to do with people. It is seen as a sealed system, subject to its own rules.” [2] Bearing in mind that methodology of any special discipline is determined by its specific subject, the author of this abstract makes an attempt to substantiate the necessity of going beyond the traditional for linguistic research themes of dialects, varieties, and norm; sociolects, gender language, etc. in terms of their taxonomy and description, and proceed further with the analysis of the fundamental reasons of their evolution and driving forces of their development. To this end, linguistics should “look back into the future” and remind itself of its origins, when philosophers looked at the language as “the home of true being”.

As one of the basic characteristics of the human race, language has been one of the oldest known research subjects, its early academic history being dated from 6th century B.C. Since that time, the efforts of ancient philosophers have been joined by that of many representatives of special research areas, from linguistics per se and its specialized branches up to the theory of space communication and neuroscience [1]. It is for centuries that philosophy and linguistics have been on the same line of organization of cultural consciousness of man and society.

Reflecting on the philosophy of language (not to be confused with Linguistic Philosophy) and linguistics as two separate domains of thought, it becomes clear that they have more intersections than differences, as they both round about a number of fundamental problems of language studies. Though the first attempts to describe and analyze language are generally dated back to antiquity, the 6th century BC, there are still a plurality of unresolved methodologically relevant questions, two major being *What is the subject matter of linguistics?* and *What is the proper evidence base for linguistics?* [5, p.2].

The history of language studies throughout centuries has shown that there has been hardly a great difference in asking and answering these questions by philosophers and linguists. Even in terms of personalities engaged in those efforts both philosophy of linguistics and linguistics *per se* have been enjoying the contributions of the same important scholars, such as Leonard Bloomfield, Ferdinand de Saussure, Edward Sapir, and Michel Foucault; Ludwig Josef Johann Wittgenstein, Eugene Nida, and Mikhail Bakhtin; John Searle, John Langshaw Austin, and Noam Chomsky; Willard Van Orman Quine, Ray Jackendoff, and Jerrold Katz; Paul Postal, Scott Soames, and Robert Brandom; Tyler Burge, Michael Dummett, and Bernard Bloch; George L. Trager, Rulon S. Wells, and Charles Hockett; Michael Devitt and many others. Each of those scholars can be characterized as “not only a philosopher” and “more than a linguist” for their insights were made in a broad array of intersected humanitarian branches with strong philosophical implications. These are the areas of research which, within a number of common methodological paradigms studying the relationship between language and mind, culture, and society: philosophy of language, literary studies, logic, semiotics, sociolinguistics, linguistic anthropology, anthropological linguistics, text linguistics, psycholinguistics, and discourse analysis. One reservation has to be made: if philosophy developed its understanding of language more or less on the lines of continuity, in linguistics, the subject matter of the science of language still belongs to an array of unresolved issues, rounding about whether it should be the natural-form side or meaning side or both.

Philosophy and science of language has passed through the cycles of convergence and divergence. With the advent of American mode of linguistic research, the longstanding European philological tradition which encompassed both language and literary studies and had strong philosophical implications got gradually vanished. The very name of philology was substituted for by the name of linguistics. It could be ascertained, that this change in naming the discipline for many researchers resulted in language studies being not only separated from philology, but also removed from the domain of philosophy. For example, in Ukraine, at the turn of the 20th-21st centuries, it has become a widespread practice to deny any intersection between philosophy of language and linguistics. Within this approach, common declarations were and still have been: *linguistics has to deal only with forms; philosophical categories cannot be applied to language studies as the latter has its own categories; cognitive approach has nothing to do with linguistics; linguistics is an exact and not a social science*, and so on. To substantiate their positions, the proponents of this understanding referred to some particular facts in grammars of national languages that, as they claimed, contradict to the basic philosophical categories. As an illustration, let us consider the category of time, which allegedly does not work in language. Each European language formed its own ramified system of time-tense system with dozens verb forms and lexical means that reflects a nationally-specific picture of the world. In English, this system includes additional characteristics of action, state or mode (order, aspect, voice, and mood) and has a strong reference to the moment of speaking [3]. This introducing a parameter of the subject of discourse in the system of time-tense forms does not disavow situations being located on the past-present-future time scale which is clearly manifested in the English language. It is this scale that organizes the Anglophone

discourse in terms of time and is of typological value as if other languages matter, while the subject-of-speech parameter shows through specifically national forms. These considerations are true in case of other basic philosophical categories that reproduce the properties and relations of being in the most general way: space, substance, and quantity, etc.

Though, unlike in the case of the 20th century philosophy, no one has added the suffix *post-* to the name of linguistics and proclaimed its end, the science of language underwent the like dramatic transformations of diffusion. It refused its classical methodology that, in result, broke up into many separate and sometimes conflicting special research methods, each of which claimed to be ultimate true: structural, optimal, functional, and discursive, and cognitive and synergetic, etc. To-day, it has become widespread to employ the so-called “Multiparadigmatic Approach”, or what Robert Stainton calls “pluralism of positions” [5], as a collection of the above mentioned methods, while it obviously remains within the area of natural language forms and unable to provide a systematic holistic vision of this social phenomenon. The discursive-cognitive paradigm of to-day gives grounds to obtain more complex and comprehensive profile of language at the backdrop of history, culture and practice of society. In their methodology, both these research approaches are closer to looking at the logic of scientific knowledge as a source of methodological principles of linguistic knowledge, mainly as applied to constructing the subject of linguistics, logical ordering of the system of linguistic concepts, correlation and the conditions for applying various so-called general scientific methods in linguistic research, studying the ways and laws of developing of linguistic knowledge, etc. Being focused on parole or language in its use, they also employ a bulk of other sciences methods, including but not limited to psychology, culture studies, sociology, and informatics.

In a similar vein, linguistics is getting closer to philosophy of linguistics in valorizing the reflection on the language in its essentialities as having methodological value. In its turn, linguistics becomes more efficient in supplying its philosophical counterpart with the objectively derived important factual material for answering its third epistemologically relevant question *Whether propositions are true?*

References:

- 1.Allison, Peter Ray (2019, November 8). *Will we ever speak...faster than light speed?* <https://www.bbc.com/future/article/20150318-will-we-ever-speak-across-galaxies>.
- 2.Day, L. (2021, April 18). *Relationship between Language and Society*. <http://www.bris.ac.uk/Depts/DeafStudiesTeaching/bslsoc/index.htm>
- 3.Farbricius-Hansen, Catherine.(2006). “Tense”. In: *The Encyclopedia of Language and Linguistics*,2nd.ed., Keith Brown (Ed.-in Chief). Boston: Elsevier.
4. Rabinbach, A. (1994). *Heidegger's Letter on Humanism as Text and Event*. *New German Critique*, (62), 3-38. doi:10.2307/488507
- 5.Stainton, Robert J. (2014). *Philosophy of Linguistics*. Oxford University Press. DOI: 10.1093/oxfordhb/9780199935314.013.002. (Summer 2019 Edition), Edward N. Zalta (ed.).
<<https://plato.stanford.edu/archives/sum2019/entries/categories/>>.

ЭКСПЕРИМЕНТАЛЬНОЕ ИССЛЕДОВАНИЕ АССОЦИАТИВНОГО ПОЛЯ БАЗОВЫХ ЦВЕТООБОЗНАЧЕНИЙ В СОВРЕМЕННОМ КАЗАХСКОМ ЯЗЫКЕ

Абжапарова М.Д.,

Соискатель ученой степени кандидата наук
Новосибирский национально исследовательский государственный университет
(НГУ)

С точки зрения психолингвистики ассоциативный эксперимент - это эффективный способ исследования национально-культурной специфики сознания, который позволяет раскрыть те или иные особенности определенного народа. Для экспериментального исследования ассоциативного поля (АП) базовых цветообозначений в современном казахском языке был выбран метод ассоциативного эксперимента. Данный метод считается наиболее эффективным для исследования компонентов семантики слов, так как он позволяет точнее определить связи между исследуемыми объектами. При этом ассоциативный эксперимент прост в применении и доступен, так как он может проводиться одновременно с выборкой любого размера. Немаловажно также и то, что современные технологии позволяют провести эксперимент дистанционно, что способствует набору большой выборки наблюдений, а также исключает влияние экспериментатора на результаты эксперимента и обеспечивает предоставление информантам одинаковой инструкции и комфортных условий выполнения эксперимента.

В Большом психолингвистическом словаре дается определение ассоциативному эксперименту как особому методу исследования мотивации личности и как приему, направленному на выявление ассоциаций, сложившихся у индивида в его предшествующем опыте [Мещеряков, Зинченко 2004: 124]. Изучая многообразие ассоциаций и их связей, лингвисты говорят о «соотношении субъективной реальности, т.е. смысле, и слова в сознании человека, как «объективного конструкта» картины мира в его сознании [Горошко 2001: 128].

Общепринятая методика АЭ выглядит следующим образом. Испытуемым предъявляется список стимульных слов и говорится, что им необходимо записать первые приходящие в голову слова - реакции. Инструкция отвечать «первым словом, которое придет на ум», имеет принципиальное значение. Ассоциативная реакция – ответ должна следовать немедленно, испытуемый не должен размышлять над ответом, поскольку, как справедливо отмечает Р.М. Фрумкина, «если есть отбор, нет ассоциативного процесса в общепринятом истории психологии смысле» [Фрумкина 2007: 94].

Испытуемыми в ассоциативном эксперименте стали студенты ВУЗов очного и заочного обучения в возрасте 17-25 лет, для которых казахский язык является

родным. Всего было собрано 100 анкет (образец см. в табл.1). На каждое из 8 слов-стимулов (*ақ/белый, қара/черный, сұр/серый, қызыл/красный, көк/синий, жасыл/зеленый, сары/желтый, қоңыр/коричневый*) было предложено написать по три реакции. Полученные данные были статистически обработаны.

Таблица 1

Анкетный лист АЭ по исследованию базовых цветообозначений в современном казахском языке

ФИО	Возраст	Род занятий	Цветообозначение-стимул	Ассоциации
45. Джарболлов Алижан	20 лет	студент	Ақ	1. Періште 2. Бөпе 3. Тазалық
			Қара	1. Көлеңке 2. Қорқыныш 3. Жын
			Сұр	1. Кілем 2. Қалам 3. Шаң
			Қызыл	1. Қан 2. Жарық 3. Қозғалыс
			Көк	1. Аспан 2. Теңіз 3. Сенім
			Жасыл	1. Шөп 2. Тыныштық 3. Табиғат
			Сары	1. Тітіркену 2. Күңгірттік 3. Костюм
			Қоңыр	1. Кір 2. Лас адам 3. Ауру

Таким образом, на каждое цветообозначение было написано 300 реакций, некоторые из них повторяются довольно часто, другие реже или вообще единичны. Взаимосвязь между всеми элементами ассоциативного поля обусловлена их отношением к одному и тому же исходному слову-стимулу. Наиболее частотные реакции составляют эталон (ядро) поля, а единичные реакции – его периферийные участки, которые из-за различной степени удаленности нередко включают в себя сугубо индивидуальные (иногда совершенно уникальные) реакции (см. табл.2).

Из полученных данных видно, что больше всего реакций выделено у белого цвета (98), затем следует черный цвет (92), следующую пару составляют серый (76) и красный (70) цвета, за ними распределились зеленый (68), синий (65) и желтый (64) цвета, меньше всего реакций на коричневый цвет (58).

Элементы АП базовых цветообозначений в современном казахском языке

Цветообозначение-стимул	Всего	Реакций	Эталон / ядро	Околоядерная зона	Периферия
<i>ақ</i> 'белый'	300	98	3 (77)	43 (171)	52 (52)
	100%		25,7%	57%	17,3%
<i>қара</i> 'черный'	300	92	3 (54)	45 (202)	44 (44)
	100%		18%	67,3%	14,7%
<i>сұр</i> 'серый'	300	76	3 (58)	47 (216)	26 (26)
	100%		19,3%	72%	8,7%
<i>қызыл</i> 'красный'	300	70	2 (44)	50 (238)	18 (18)
	100%		14,7%	79,3%	6%
<i>көк</i> 'синий'	300	65	3 (84)	37 (191)	25 (25)
	100%		28%	63,7%	8,3%
<i>жасыл</i> 'зеленый'	300	68	2 (39)	50 (245)	16 (16)
	100%		13%	81,7%	5,3%
<i>сары</i> 'желтый'	300	64	3 (53)	38 (224)	23 (23)
	100%		17,7%	74,7%	7,6%
<i>қоныр</i> 'коричневый'	300	58	3 (74)	35 (206)	20 (20)
	100%		24,7%	68,6%	6,7%

АЭ выявил следующие эталонные реакции на цвета:

- *ақ* 'белый': *тазалық* 'чистота', *қар* 'снег', *сүт* 'молоко';
- *қара* 'черный': *өлім* 'смерть', *түтін* 'дым', *көмір* 'каменный уголь';
- *сұр* 'серый': *тас* 'камень', *тышқан* 'мышь', *тұман* 'туман';
- *қызыл* 'красный': *қан* 'кровь', *махаббат* 'любовь';
- *көк* 'синий': *аспан* 'небо', *теңіз* 'море', *толқын* 'волна';
- *жасыл* 'зеленый': *көгал* 'газон', *көктем* 'весна';
- *сары* 'желтый': *қуаныш* 'радость', *күн* 'солнце', *жаз* 'лето';
- *қоныр* 'коричневый': *орман* 'лес', *ағаш* 'дерево', *сабыр* 'сдержанность';

Все полученные ассоциации с конкретным цветом были разделены на четыре группы:

1. Ассоциации с объектами и явлениями живой и неживой природы.

2. Ассоциации с предметами человеческой культуры и социокультурными явлениями.

3. Ассоциации с понятиями, обозначающими эмоции, чувства и эмоциональные состояния.

4. Ассоциации с абстрактными понятиями

В первую группу вошли все ассоциации, указывающие на объекты и явления природы, такие, как: небо, ветер, воздух, вода, дождь, тучи, облако, холод, горы, название цветов и др.

Во вторую группу вошли ассоциации с предметами культуры и быта, названия стран и организаций, социокультурными явлениями, связанными с литературой, философией, спортом, названиями праздников, социальных событий и др.

В третью группу вошли все ассоциации, указывающие на эмоции, чувства и эмоциональные состояния, такие, как грусть, любовь, тоска, печаль и др.

В четвертую группу нами были отнесены ассоциации с абстрактными понятиями (спокойствие, покой, свобода, умиротворенность, пространство, цвет, таинственность, справедливость и др.), с качествами и чертами характера (верность, мечтательность, сдержанность и др.), со сверхприродными, потусторонними явлениями (Бог, ангел, дьявол и пр.).

Обработанные данные внесены в таблицу 3.

Таблица 3

Категории ассоциаций с базовыми цветообозначениями у респондентов

Цвет	Реакций	Ассоциации с объектами и явлениями живой и неживой природы	Ассоциации с социокультурными предметами и явлениями	Ассоциации, связанные с эмоциями и чувствами	Ассоциации с абстрактными понятиями
<i>ақ</i> 'белый'	98	22	33	15	28
<i>қара</i> 'черный'	92	15	34	12	31
<i>сұр</i> 'серый'	76	31	29	4	12
<i>қызыл</i> 'красный'	70	18	31	5	16
<i>көк</i> 'синий'	65	20	29	0	16
<i>жасыл</i> 'зеленый'	68	36	21	0	11
<i>сары</i> 'желтый'	64	30	23	4	7
<i>қоңыр</i> 'коричневый'	58	28	21	1	8

Анализируя представленные в таблице частотные данные, можно обратить внимание на несколько наиболее заметных фактов. Среди ассоциаций с объектами и явлениями живой и неживой природы преобладает триада цветов: зеленый, серый, желтый. Среди ассоциаций с социокультурными предметами и явлениями преобладают черный, белый и красный цвета. В категории эмоциональных ассоциаций и в категории абстрактных понятий лидируют белый и черный цвета.

Ассоциативный эксперимент хорошо использовать в целях изучения структуры ассоциативного поля и формализации процессов ассоциирования. Получаемое в результате проведения эксперимента ассоциативное поле исследуемого слова-стимула – это не только фрагмент вербальной памяти человека, но и фрагмент образа мира того или иного этноса, отраженного в сознании «среднего» носителя той или иной культуры, его мотивов и оценок и, следовательно, его культурных стереотипов.

Подобная работа позволяет обнаружить и внести в толковые словари те значения слов, которые не были зафиксированы ранее. Анализ АП может быть использован для определения как универсальных ассоциаций, свойственных всем людям, так и специфических, отражающих культуру того или иного народа. Подобное исследование имеет большие перспективы, особенно в условиях многоязыкового социума.

Литература:

1. Большой психологический словарь / Сост. Б. Мещеряков, В. Зинченко . - СПб.: Прайм-ЕВРОЗНАК, 2004. – 672 с.
2. Горошко Е.И. Интегральная модель свободного ассоциативного эксперимента. - М.: Рос. академия, 2001. - 320 с
3. Фрумкина Р.М. Психоллингвистика. - М.: Академия, 2007. - 320 с.

АБЗАЦ ЯК ОДИНИЦЯ НАУКОВОГО ТЕКСТУ

Костюк Ірина Володимирівна

кандидат філологічних наук, доцент,
Львівська національна академія мистецтв

Науковий текст (усний під час виступу чи текст статті або монографії) стає способом подання наукової інформації, результатом тривалого наукового дослідження. Текст є тим інтелектуальним продуктом, який доносять до наукової спільноти. Від якості тексту часто залежить доля дослідження, його сприйняття науковим співтовариством, вплив цього дослідження на розвиток наукової галузі, якої він стосується. Як слушно відзначає Ю. Сурмін, як об'єкт наукового осмислення науковий текст постає в трьох іпостасях: «по-перше, він сам виступає як продукт дослідження, тому що містить ті або інші наукові ідеї, обґрунтування, аргументації, тобто відоме або принципово нове знання. Він певним чином інституціоналізує наукове знання, закріплює його в науці, забезпечує наукову комунікацію. По-друге, науковий текст виступає як джерело наукової методології і джерело фактологічної інформації, яку одержує і переробляє дослідник. По-третє, він є деяким позитивним або негативним зразком інтелектуального продукту. Добре написаний текст змушує наслідувати, а невдалий текст приводить до формування в дослідника уявлень про те, як не треба писати. Гарний текст широко цитується, використовується для обґрунтування ідей, а поганий або не помічається науковим співтовариством, або виступає предметом критики» [1, с. 7].

Реальною одиницею зв'язного тексту виступає не окреме речення, а група тісно пов'язаних між собою самостійних речень – абзац. Закінченість, довершеність абзацу як комунікативної одиниці робить його надзвичайно важливою складовою тексту: абзац у композиції наукового твору виконує роль, говорячи термінами архітектури, “основної несучої конструкції”. Виокремлюючи у тексті певні смислові відрізки, автор організовує план змісту наукової праці, впорядковує його. Саме в поділі тексту на абзаци проявляється авторський підхід до організації матеріалу).

Поділ тексту на абзаци у науковому тексті повинен бути максимально чітким – відповідати системі логічної побудови викладу. Кожен наступний абзац, як правило, розвиває думку попереднього і пов'язується з ним певними засобами зв'язку. Кожен абзац становить більш чи менш закінчену одиницю у комунікативному плані.

Типи абзаців у науковому тексті, кількість їх, специфіка зв'язків між ними – усе це залежать насамперед від змісту матеріалу, який повідомляється, а також від “стильової фактури” – манери викладу, властивої авторові чи типової для конкретного жанру. Так, поряд з текстами, в яких кожен наступний абзац чітко відмежований від попереднього і містить нову думку, є й такі наукові тексти, в яких перехід від абзацу до абзацу виявлений не чітко, а самі абзаци мають однакову або схожу будову (зрештою, з часом виробляється власний стиль

наукового письма, тому абзаци одного автора, особливості їхньої структури зокрема, дуже схожі).

При суворо логічному розгортанні викладу з дотриманням послідовності у ланцюгу доказів межі між абзацами не дуже відчутні (вони також схожі на межі між реченнями): перехід від одного абзацу до другого здійснюється плавно, без стрибків; займенники об'єднують два або більше абзаців у більш тісну смислову єдність. Сполучники і сполучні слова служать засобом вираження смислових зв'язків між абзацами – продовження, підсилення, протиставлення, зіставлення та інше.

З точки зору типів зв'язків між абзацами останні поділяють на відносно незалежні, залежні й однорідні (абсолютно незалежних абзаців у контексті усього наукового тексту немає, оскільки всі абзаци в ньому об'єднані спільною темою).

Відносно незалежними вважаються абзаци на початку розділів, оскільки на початку викладу у них зазвичай висловлюється нова думка. Такі абзаци пов'язані з попереднім матеріалом лише логічно, за змістом.

Залежні абзаци зчеплені між собою у своєрідний «ланцюг», у якому кожна ланка зв'язана і з попередньою, і з наступною. зв'язок здійснюється спеціальними скріпами та синтаксичними засобами (найчастіше це сполучники, сполучникові слова, вставні слова, дієприкметникові й дієприслівникові звороти). Можуть об'єднуватися залежні абзаци і спільним значенням узагальнення: викладене в попередньому (чи в кількох попередніх абзацах) підсумовується у наступному, що спеціально наголошується займенниками *такий, така, таке; цей, ця, це* з підсилювальною часткою *ж, самий*, сполучником і т.д.

Однорідні абзаци характеризуються однотипністю зв'язків, однаковими початками, повторенням окремих граматичних форм і конструкцій на початку кількох абзаців. Особливо виразно проявляється однорідність абзаців тоді, коли вони починаються словами, які рубрикують або поділяють думку (по-перше, по-друге, насамперед, зокрема і т.д.).

Одним з найпоширеніших структурних типів абзацу наукового тексту є абзац, присвячений розкриттю окремої теми (цим абзацом тема вичерпується): перше речення формулює основну тему, наступні розкривають і обґрунтовують її з різних боків, останнє речення узагальнює, підсумовує сказане. Часом для підсилення головної думки використовується прийом повторення теми в кінці абзацу (особливо у тих випадках, коли думка розгортається від твердження доказів).

Таким чином:

а) структура абзацу визначається кожного разу організацією плану змісту в абзаці;

б) оскільки кожний новий абзац є новим етапом у розвитку думки, а основним «акумулятором» нового в абзаці є перше речення, то його й слід вважати головним, визначальним компонентом структури абзацу;

в) щоб головна думка, сформульована в першому реченні абзацу, об'єднувала абзац у структурно-смислову єдність, компоненти її повинні повторюватися упродовж усього абзацу (слово, словосполучення, поняття).

Для сприймання абзацу як цілісної смислової одиниці наукового тексту речення у ньому повинні бути тісно пов'язані. Усі засоби зв'язку між реченнями у межах абзацу розпадаються на:

- граматичні засоби зв'язку;
- лексичні засоби зв'язку;
- семантичні засоби зв'язку.

Граматичні засоби зв'язку

1. *Сполучники*. Сполучник, який стоїть на початку речення, забарвлює своїм логічним змістом усе речення; той же сполучник усередині має значно менший вплив на все речення.

Це можна підтвердити хоча б таким спостереженням: враження спокійного, плавного руху думки при відносній самостійності окремих речень справляє такий абзац, у якому жодне речення не починається протиставним сполучником. Наявність протиставних сполучників одразу ж створює враження різкого повороту думки. Сполучники підрядності реалізують причинно-наслідкові зв'язки між двома самостійними реченнями.

2. *Частки* служать показниками синтаксичних відношень (виділення, приєднання, результативності), а також є засобом зв'язку речення з контекстом. Наприклад: "... Саме тому ...", "...Лише у ..."

3. *Вставні конструкції* (встановлюють відношення конкретної думки до попередньої або наступної – йдеться про слова типу *отже, загалом, наприклад, навпаки, по-перше та ін.*). Такі вставні конструкції характеризують суб'єктивну манеру переходу від однієї думки до іншої або приєднання однієї думки до іншої.

4. *Порядок слів у реченні* також служить проявом його зв'язків з контекстом (загальновідомо, що найменша перестановка слова в писаному тексті або його пропуск веде за собою значні зміни у контексті).

5. *Паралельна будова речень*. Синтаксичні структури вважаються паралельними, якщо кожен їх відрізок має однакову кількість членів, які перебувають в однакових синтаксичних відношеннях. Необхідною умовою паралельності є наявність смислових зв'язків між висловлюваннями.

Паралельні синтаксичні конструкції дають змогу підкреслити логічний аспект висловлювання: однопланові повідомлення набувають однакової синтаксичної форми, роблять виклад думки чітким і прозорим. Крім того, якщо певні факти подаються в однакових конструкціях, то це допомагає їх поєднанню при читанні, настановлює на певні узагальнення, дає змогу зіставляти однакові, контрастні чи нерівнозначні факти, охопити усю картину викладу одним поглядом, виділивши в ній найсуттєвіше.

Паралельна будова речень сприяє узагальненню окремих висловлювань для доведення певної думки. Об'єднання кількох положень паралельними конструкціями допомагає зробити висновок, який звичайно з'являється в кінці висловлення або передує йому. Саме паралельні речення допомагають чітко сформулювати суму ознак певного явища, відмінності між явищами. Наприклад: Перша частина... Друга частина ...

6. *Структурні типи речень* – засіб зв'язку в межах абзацу. Складнопідрядні речення, що мають головну частину, виражену безособово –

основне навантаження в такому складному реченні припадає на підрядне, головне ж служить лише засобом введення підрядного в текст. Це одна з особливостей стилю наукової прози, оскільки тут припущення і твердження звичайно здійснюється не прямо, а з певною обережністю, створюваною з допомогою безособових речень, які дещо пом'якшують прямолінійність висловлювання: *треба гадати, можна припустити і т.д.* У наукових текстах представлена досить незначна кількість відношень, які вони виражають:

- раціональні співвідношення, які визначають ступінь вірогідності повідомлення (*зрозуміло, відомо, очевидно, вважаємо*);
- встановлення джерела повідомлення;
- визначення порядку розташування частин повідомлення і висновків з повідомленого (*значить, звідси випливає, у дослідженнях вказується*).

Характер певної “неособовості” надають і займенники. **Це** і **ми** дають значення узагальнення і невизначеності діяча (“...це значить...”, “... ми бачимо, що ...”).

Неповні речення – не увесь зміст повідомлення знайшов словесне вираження в межах самого речення унаслідок того, що відповідні уявлення вже названі в контексті. Слід розрізняти два типи неповноти речень: лексичну неповноту (про яку ми вже згадали) і смислову неповноту (за наявності лексичної, формальної вираженості всіх членів речення). Будучи формально повними, такі речення поза контекстом служити засобом комунікації не можуть, оскільки не містять повної інформації. Хоча речення лексично повне, це лише формально. Воно служить лише як ланка для зв'язку попереднього повідомлення з наступним.

Лексичні засоби зв'язку між реченнями в абзаці

Займенник – один із найважливіших засобів зв'язку між реченнями в абзаці. Поряд із контекстною заміною, часто вживаними є займенники з узагальнено-синонімічним значенням. Йдеться про ті випадки, коли в попередньому реченні або у контексті повідомляється про певні факти, процеси, явища, а в наступному реченні це повідомлення певним чином підсумовується і підводиться під якесь загальне поняття, виражене одним абстрактним словом (факт, метод, процес, дані). Ці узагальнені синоніми виступають у ролі скріпів між попереднім контекстом і цим реченням (зв'язок між ними підкреслюється займенниками *цей, той, такий, інший*).

Проте займенник може бути і єдиним показником відношень між реченнями: “... це велике і безсумнівне надбання української національної культури”, “... у ній, як і взагалі...”.

У тих випадках, коли займенник означає важливе для висловлювання “ключове” поняття, він не замінюється займенником, навіть якщо його позиція в тексті сприяє цьому.

Займенники також використовуються як засіб відтворення в узагальненому вигляді сказаного попередньо: “... все це дає підставу говорити, вважати. думати, що ...”.

У цьому контексті слід відзначити особливості використання займенників *він* і *вона*, які справедливо вважаються неприйнятними як заміники прізвища автора

для уникнення тавтології [2, с. 47]. Доречним у такому разі є використання слів «згаданий науковець», «цей автор», «вказаний дослідник».

Лексичний повтор – слово чи словосполучення, повторюване прямо або описово кілька разів в абзаці (епоха Відродження, ця епоха і т.д.) також є важливим засобом зв'язку в абзаці. Повторюваною одиницею може бути як термін, так і нетермінологічне слово. Якщо це термін, він вкрай рідко буде замінюватися займенниками у наступних реченнях абзацу.

Синонімічна заміна. Ми вже згадували займенник як засіб зв'язку між реченнями. Можливі ще зміни типу “рід-вид”: “Як кожна складна функціональна система, мистецтвознавство становить собою... Але утворення цієї складної функціональної системи має свої специфічні особливості...” [3, с. 172].

У межах абзацу матеріал може організовуватися також методом *протиставлення* (“... факти мають місце. Але, безумовно, вони ще не вирішують проблему, на що вказує автор...”).

Фразові скріпи є семантичними засобами зв'язку наукового тексту, це слова і групи слів найрізноманітнішого походження, які вживаються у ролі сполучникових елементів мови. За смисловою роллю в абзаці фразові скріпи можна поділити на низку категорій:

- висновок (*значить, тому, таким чином, словом, нарешті, отже*);
- ілюстрація (*так, наприклад, крім того, ось це*);
- пояснення (*це значить, саме, тобто, іншими словами, інакше кажучи*);
- розчленування (*по-перше, по-друге...*);
- послідовність (*раніше, тепер, тут, далі, спочатку, потім, насамперед*);
- час (*тепер, тоді, потім*);
- протиставлення (*між тим, навпаки, інакше, хоча*);
- умовність (*припустимо, уявімо*);
- зчеплення (*цікаво відзначити, слід підкреслити*).

Коло значень *вставних слів* обмежується 5-ма категоріями [4]:

- відношення між частинами висловлювання (*таким чином, отже, нарешті*);
- оцінка ступеня достовірності повідомлення (*очевидно, безумовно, мабуть, ймовірно*);
- ставлення до способів висловлення думки (*інакше кажучи, точніше*);
- джерело повідомлення (*на думку такого-то, на нашу думку, за словами такого-то*);
- емоційна оцінка того, що повідомляється (*на жаль, на щастя*).

У науковому стилі категорія вставних слів – це чітко виражена група мовних засобів, типізованих у своєму вживанні, закріплених за точно визначеними ділянками тексту з досить вузьким і специфічним значенням.

Список літератури

1. Сурмін Ю. Науковий текст: специфіка, підготовка та презентація. Київ : НАДУ, 2008. 184 с.
2. Семенов О. М. Культура наукової української мови. Київ : Академія, 2012. 216 с.
3. Ботвина Н.В. Офіційно-діловий та науковий стилі української мови. Київ : Артк, 1998. 190 с.

4. Богдан С.К. Семантична визначеність вставних одиниць у науковому тексті.
Українське мовознавство. 1988. Вип. 15. С. 124–129.

КОМПЕТЕНТНІСНИЙ ПІДХІД У ВИКЛАДАННІ УКРАЇНСЬКОЇ МОВИ З МЕТОЮ РЕАЛІЗАЦІЇ СТУДЕНТООРІЄНТОВАНОГО НАВЧАННЯ

Кузик Фрозіна Василівна,

кандидат медичних наук, директор
Чернівецький медичний фаховий коледж

Бойчук Тетяна Іванівна,

кандидат медичних наук,
заступник директора з навчальної роботи
Чернівецький медичний фаховий коледж

Стрижаківська Ольга Степанівна,

кандидат філологічних наук,
заступник директора з навчально-виховної роботи
Чернівецький медичний фаховий коледж

Авдіковська Людмила Маноліївна,

викладач-методист, викладач вищої категорії
Чернівецький медичний фаховий коледж

Антонюк Тетяна Миколаївна,

викладач-методист, викладач вищої категорії
ДВНЗ «Чернівецький індустріальний коледж»

Анотація. У статті теоретично обґрунтовано умови впровадження студентоцентрованого навчання майбутніх фахівців, визначена роль компетентнісного підходу, зацентровано на особливостях організації компетентнісно-орієнтованого навчання.

Ключові слова: студентоорієнтоване навчання, компетентнісний підхід, професійна підготовка, українська мова, компетенції.

Реформування вищої освіти в Україні зумовило розвиток концепції студентоорієнтованого навчання, спрямованого на формування конкурентоспроможного фахівця, компетентного, здатного до дослідницько-інноваційного типу мислення з потребою та навичками безперервного професійного розвитку [4,136–138].

Студентоорієнтована освіта передбачає таку організацію навчання суб'єктів освітнього процесу, яка максимально орієнтована на їх індивідуальні особливості й специфіку особистісного розуміння світу. Студентоорієнтований підхід покладає на студента велику відповідальність, спонукаючи його думати, обробляти, аналізувати, критикувати, вирішувати проблеми і т. ін. [3,112]. У цих умовах відбувається не тільки передача знань, вироблення умінь, але й

формування спрямованості пізнавальних інтересів студента, ціннісних орієнтацій, розвиток особистісного потенціалу. Студент стає активним учасником науково-освітнього процесу. Для нього розширюються права, обов'язки і в той же час з'являється новий рівень відповідальності – самоорганізація, самоосвіта, самоуправління.

Саме компетентнісний підхід спрямовує зміст навчання на забезпечення розвитку в студентів активної професійної та життєвої позицій, самостійності в прийнятті рішень через набуття цілісного досвіду вирішення життєвих проблем, виконання ключових функцій, соціальних ролей, вияв компетенцій. Компетентнісний підхід зумовлює не інформованість студента, а розвиток умінь вирішувати проблеми, які виникають у життєвих ситуаціях [5,487].

Для формування свідомої мовної особистості необхідно не тільки дати теоретичні знання з мови, а й сформувані вміння використовувати їх у практиці соціокультурної взаємодії, розвивати творче мислення і здібності для успішного спілкування у різних формах, стилях та жанрах мовлення.

Майбутній фахівець, особливо у галузі медицини, повинен вміло і легко використовувати відповідно до потреб комунікації мовні засоби, орієнтуватися в мовленнєвому процесі, не відчувати дискомфорту.

Компетентнісний підхід при викладанні гуманітарних дисциплін повинен базуватися на наступних компетенціях: 1) розвиток особистості та професійної діяльності фахівців упродовж життя; 2) самореалізація студентів та адаптація до соціальних змін; 3) вдосконалення комунікативних навичок студентів; 4) формування культури, цінностей та моделі поведінки студентів [1, с.183].

Компетентнісний підхід передбачає організацію такого процесу навчання, де студент стає його активним учасником і стверджує себе як особистість та індивідуальність. Окрім того, потрібно створювати атмосферу для самовдосконалення студента; використовувати дидактичний матеріал, що дозволяє студентам обрати найбільш важливі для них види, форми навчального змісту; заохочувати студентів до виконання різнорівневих завдань; стимулювати їх до висловлювання без страху помилитися; створювати педагогічну «ситуацію успіху» спілкування на занятті, що дозволяє кожному студентові проявити ініціативу.

Серед шляхів реалізації компетентнісного підходу до професійної підготовки майбутніх медиків, сприянню розвитку їх мовної компетенції значущими є наступні інтерактивні методи навчання: дискусії, проблемна ситуація, імітаційні ситуації, метод проектів, дидактична гра, метод-дослідження тощо.

Навчальна програма з української мови передбачає поглиблення та узагальнення матеріалу, вивченого в школі. Це дозволяє на заняттях застосовувати проблемні ситуації, в основі яких лежить суперечність між відомим і невідомим, між знанням і незнанням. Цей метод спрямований на самостійне вироблення студентом власної комунікативної компетентності, інтенсивне здобуття (а не одержання) ним знань і вироблення вмінь, розвиток самостійної активної пізнавальної діяльності проблемно-діяльнісного спрямування. Означений тип навчання української мови реалізується за умови введення системи стрижневих понять – проблема, проблемна ситуація,

проблемна вправа, завдання, запитання, послідовне вирішення яких активізує учіння і забезпечує процес самостійного «здобування», пошуку студентом нових знань [2].

Проблемні ситуації - це особливий вид інтелектуальних труднощів, що виникають тоді, коли студент усвідомлює завдання, але знань для його виконання в нього бракує. Однак їх цілком достатньо, щоб почати пошук способу розв'язання.

Викладач навмисне створює проблемну ситуацію і стимулює студентів до формування проблеми, координує процес розв'язання проблемної ситуації та корегує висновок. Відповідно студент усвідомлює неможливість застосувати відомий спосіб і формує проблему, висуває припущення щодо її розв'язування, випробує їх та формує висновок.

Наприклад, для формування та корегування практичних навичок з усіх мовних норм застосовуємо проблемну ситуацію з ускладненням, проблемну ситуацію-діалог, ситуацію-проблему, проблемні вправи та завдання, проблемне запитання. Такі завдання дають змогу стимулювати увагу, вміння будувати міркування, логічно мислити.

Для того щоб даний метод був результативним, проблемна ситуація повинна викликати інтерес до знань чи способів дій, що уможливають розв'язання поставлених задач. Викладач повинен зацікавити студентів, сформувати їхню мотивацію, довести необхідність здобути нові знання і не просто наслідувати їх від викладача, а самостійно шукати у процесі власної пізнавальної діяльності. Така організація навчального процесу має значні можливості для розвитку комунікативної компетентності студента і спроможна забезпечити формування креативного й когнітивного потенціалу мовної особистості майбутнього фахівця.

Компетентнісний підхід допоможе сформувати нову особистість у системі вищої освіти – виховати мовця, який буде забезпечувати висококультурне інтелектуальне спілкування українською літературною мовою на професійному рівні, а також сформує мовну компетенцію майбутніх фахівців, необхідну у професійному спілкуванні. А студентоорієнтоване навчання відповідає вимогам і запитам сучасного суспільства, котре потребує людини знаючої, творчої та ініціативної.

Список літератури

1. Ісаєва О. С. Компетентнісний підхід як складова змісту гуманітарної освіти вищих навчальних медичних закладів. Матеріали методологічного семінару «Компетентнісний підхід в освіті : теоретичні засади і практика реалізації» Ч.ІІ Київ, 2014. 291 с.

2. Кучеренко І. Технологія проблемного навчання української мови: сутність та лінгводидактичний потенціал. Українська мова і література в школі. 2018. № 3. С.14-21.

3. Лазуренко В. В. Сучасні принципи організації студентоцентрованого навчання Матеріали ІІІ навч.-метод. конф. ХНМУ (Харків, 29 січня 2020 р.), 2020. Вип. 10. С.112-114.

4. Носко И. В. Студентоцентрированное образование как основополагающий принцип болонских реформ в высшей школе. Вектор науки ТГУ. 2011. № 1(4). С.136–138.

5. Фурдуй С.Б Компетентнісний підхід у вищій школі в Україні: розробка та впровадження ідей при підготовці фахівців соціономічної сфери. Young Scientist. № 3 (43). March, 2017.

БАҚЫТЖАН РАЙСОВА ПОЭЗИЯСЫНЫҢ ТАҚЫРЫПТЫҚ-ИДЕЯЛЫҚ ЖҮЙЕСІ

Рахимбаева Гаухар Кинаятовна
филология ғылымдарының кандидаты,
«Тұран-Астана» университетінің доценті
Қазақстан Республикасы

Сактаева Гүлмира Абешевна
«Тұран-Астана» университеті
«Қазақ тілі мен әдебиеті» мамандығының 1-курс магистранты
Қазақстан Республикасы

Кез-келген ақынның поэзиясы – негізінен ақын өмір сүрген кезеңін, заманын, қоғамын, өз замандастарының тағдырын, жарқын болашағын жырлауоның шығармашылығының өзегі, ірге тасы болып қаланады. Өз басынан өткен, оттай жалындаған ыстық, өткір, терең де ойлы сезімдерді жырлаудан тұрады.

Бақытжан Райысова – қазіргі қазақ ақындары арасында өзіндік орны бар биік тұлға, шығыстың киелі жерінің тумасы, белгілі ақын.

«Бақытжан Мұқтарханқызы Шығыс Қазақстан облысы, Катонқарағай ауданы, Еңбек аулында 1959 жыл 6 қазанда дүниеге келген. Ол 14 жасынан өлең жаза бастаған. Әдебиетке деген ерекше құштарлығы сол кезден бастап көзге түскен. Алматы қаласындағы С.М.Киров атындағы (қазір Әл Фараби атында) Қазақ Мемлекеттік университетіне қазақ тілі мен әдебиеті бөлімінде оқыған. Өзінің жүрек қалауымен ұстаздық жолға бет бұрады. 1995 жылы ұлы ақын Абай Құнанбаевтың туғанына 150 жыл толуына орай Алматыда өткен конференцияда Бақытжан Мұқтарханқызына «Білім беру ісінің үздігі» атағы беріледі. 1997-2007 жылдары ол Өскемен қаласындағы Ахмет Байтұрсынов атындағы гуманитарлық-эстетикалық дамыта оқыту бағытындағы мектепте ұстаздық қызметін атқарады [1, 1-б.].

Сонау 1981-жылдары қазақ поэзиясында өзіндік орны бар, ақын, Мемлекеттік сыйлықтың иегері, өмірінің соңына дейін Қазақстан Жазушылар одағының ақындар қауымдастығының президенті болған Гафу Қайырбеков жас ақынның бойындағы ақындық талант ұшқынын байқап, болашағынан үміт күткен екен: «Мен Бақытжанның балдырған дауысты өлеңдеріне шын қуаныштымын. Жас ақындар осылай жазса керек. Бұл өлеңдерде ақындық сезім, ол туғызған өрнек бар. Рас, өз жастығы мен өлең жастығының арасында қиялшылдық, романтика буымен әлденеге қызығып, әлденеден безіну, шапшаң әсерленгіштік секілді балаңдық байқалады. Сонысымен де қызық секілді. Талапты жастың болашағынан үміт етіп, ақ жол тілеймін» [2, 5-б.].

Бұл – ақындық жолға берілген жолдама сынды айтылған құнды пікір. Содан бері ақынның қаламы ұшталып, сүбелі жыр жинақтары жарық көрді.

Ақын өлеңдері мерзімді басылымдарда: «Қазақ әдебиеті», «Жас алаш», «Дидар», «Арай» газеттерінде, «Жұлдыз», «Ақ Ертіс», «Қазақ тілі мен әдебиеті» журналдарында, «Балауса» студент-жастар топтамасында, «Ағажай, Алтайдай жер қайда-ай» жинағында, «Алтай әуендері» атты топтама-хрестоматияда т.б.-да жарияланған.

«Бақытжан Раисованың «Ай мен Алтай» тұңғыш жыр жинағы 2000 жылы «Білім» баспасынан басылып шығады. 2005 жылы «Сезім сәулесі», 2009 жылы «Шағылға біткен шынармын», 2012 жылы «Ай патшалығы» атты жыр жинақтарын Алматы, Астана баспаларынан, 2017 жылы мемлекеттік тапсырыспен «Кәусар дүние» кітабы «Дәстүр» баспасынан жарық көрді. «Абай әлемі» сериясымен «Жердің күн беті» атты жыр жинағы мемлекеттік тапсырыс бойынша баспадан шықты. Ақын республикалық, облыстық бірнеше жыр мүшәйраларына қатысқан жеңімпаз. Қазақстан Республикасы Білім үздігі және Халықаралық «Глобус» академиясының «Қанипа Бітібаева» атындағы медалінің иегері [3, 1-б.].

Елес берген білем тәй-тәй өмірді,
Бұқтырманың жағасында басталған.
Мұзтау үзген моншағындай өзімді
Содан қайтып таба алмадым ешқайдан...

Бұқтырманың жағасынан басталған өмірін ақын өз туған жерінің сұлулығын қалт жібермей, өлеңдерінің басты тақырыбын ашу үшін үнемі өлке сөзіне акцент түсіріп отырады. Кіндік қаны тамған жері, туған үйі алыстаған сайын олардың өлең болып жадында жүргенін ақын өлеңдерінен байқауға болады:

Туған үйдің түтіні қол бұлғаған.
Мен өлеңді Алматыға ап бардым,
Табиғаттан алыстадым бір қадам...

Өз бойындағы намысының қайралып, мықты болуына қайсар өлкесінің әсері бар екенін, текті жерден шыққандығын ақын атап өткен:

Қарағайлар – қатар қонған қырандар
Ұл түгілі қыз намысын қайраған.
Мені туған қайсар өлке – қиян бар
Өзін көріп ұялатын айнадан...

Ақын өз сөзінде: «Сезімімді оятқан табиғат екенін мойындаймын. Әрине, жастық шағымызда ғашық болдық, махаббат лирикасын да жаздық. Бірақ негізгі жырым табиғаттан тамыр алады. Менің музам – Мұзтау. Катонның сұлу табиғаты Оралхан, Қалихан, Әлібек, Дидахмет сынды ағаларымыздың қаламына арқау болды ғой. Егер Әуезов Алтайда туса, «Абай жолы» бұдан да көркем жазылар ма еді, кім білсін?! Сондықтан осыншама тұмса табиғат шабытқа, жырға әсер етпеуі мүмкін емес. Хал-қадірімше туған жерді жырлауға, суреттеуге күш салам» [4, 1-б.] дей отырып:

Сағынғанда табылатын қасымнан,
Табиғаттай менің ескі досым бар.
Адал досты көріп пе ең сен осындай,
Берік досты көріп пе ең сен осындай...

деп жырлайды. Жазушы, Халықаралық «Алаш» сыйлығының иегері Дидахмет Әшімханұлы ақынды тума дарын деп өте жоғары бағалай отырып: «Бақытжан Раисова – өзінің сыршылдығымен, ойшылдығымен, тек өзіне ғана тән жазу мәнерімен көпке бірден танылған ақын. Бақытжан – өнердегі балаңдықты, қалам ұштау мен қалыптасуды ұзақ тәжірибе етпеген талант. Бір сөзбен айтқанда ол – үйреніп ақын болмаған, о баста ақын болып туған үлкен дарын иесі» деген екен [2, 3-б.].

Ақын сондай-ақ, табиғат лирикасында жай ғана табиғаттың сұлулығын жалаң сезіммен бейнелемей, күллі адам өмірі туралы, қоғам туралы тебірене жырлағанда санасының табиғатпен астасып, байланысып жататыны байқалады. Ақынның:

Қанаты таудың бар менде,
Аспан ем жерге түспеген.
Түйсігім неден шерменде,
Қайғының суын ішпеген...[2, 5-б.].

Бұл – қоғам мұңын жырлаған өлең. Бірақ табиғатпен жапсарласа, аспанмен астарласа жырланған.

Бақытжан Раисованың өмір шындығын өлең, ақындық өнері арқылы бейнелеудегі ізденуі, ойы, мақсат-мүддесінің барлығы келіп тың сезімдерге тіреледі, одан туындап, өрбіп, тарап жатады. Ақынның поэзиясындағы тақырыптық жүйелер, лирикалық өлеңдеріндегі образдар, сөздік қоры мен қолдануы, ойы мен оның эмоциялық әсерлілігі, осы сезімді толықтырып тұрады. «Сонау студенттік жап-жас шағында:

Шағаланың қанатына
Жаздым сөзді ең ізгі,
Тау перзенті бола тұра,
Сүйдім алғаш теңізді...

деп оқыс ойға, тың сезімдерге жетелеп әкететін өлеңдер жазатын Бақытжан Раисованың ақындық кредосы нені мегзейді? Шығыстан арайлы таң рауанындай боп шұғыла төккен ақын Бақытжан Райысованың поэзия әлемі – тек мөлдір тамшылардан құралған өзгеше теңіз толқынындай әсер қалдырады [5, 2-б.].

Бақытжан Райысова өлеңдерінде өз туған халқының өткені мен болашақ тағдырына бей-жай қарамай, жан дүниесімен беріле жырлап, азаматтық идея, ұлттық намысты жоғары қойып, өмір шындығын ашық жырлаған ақын.

«...Бір күні мен көшеде қасы- көзі қиылған бір әдемі, жұп-жұқа, кіп-кішкене қазақ келіншегін көрдім. Ол кішкене қызына: «Аделино, пойдем,-деді. Онда тұрған не бар дерсіз? Алайда ол маған қатты қағаздан жасалған қазақ боп көрінді. Оның бойында қазақы рух, әдет-ғұрып, ұлттық намыс тұратын «артық» орын жоқ еді» [2, 210-б.].

Тілі сау, жүрегі аман қазақ қайда?
Қазаққа не береді «азат» пайда?
Рухани намыссыздық дағы сіңген
Халыққа айналғаннан азап бар ма?
Өрт тілдің өзегінде жалын қалсын,
Бауыр сыздап, басыңыз ауырмасын.

Бос бесігін тіліңнің тербеп отыр
Қағаздан жасалғандай қарындасың...

деп қазіргі таңдағы «жаңа қазақтарға» қарап күйзеледі. Отарлық саясат кезінде берілмеген қазақтың дәл егемендік алып, ешкімге тәуелді болмайтын, ешкім қыстамайтын заман келгенде, өздігінен орыстанып шыға келдері қатты қынжылтады.

Белгілі жазушы-публицист Әлібек Қаңтарбаев: «Бақытжан – ұлтжанды ақын. Ұлтының руханиятын өз Отанында төрден көре алмай, пұшайман күй кешеді. Нәп-нәзік жаны шырқырай егіледі» [2,4-б.].

Ақын мына бір өлеңінде ана тілінің тағдырына, өткені мен болашағына алаңдап, күйзеле жырға қосады

Жырау тіл жабығып айға
Жүдейтін айыбың бар ма?!
Өлең боп өртенетін ең,
Семсердің сарыны барда.
Қаланың қабағын бағып,
Қарадың тағы мұңданып.
Ботадай ит қосып қуды-ау,
Бөгденің сөзін аударып...

Тілім-ай, уылжып тұрған,
Кезің бұл күмілжіп тұрған.
Арда тіл, айбары болғай
Қауымға қағанат құрған...
Ұйыған сөзіңе дала,
Ұйыған сөзіңе дана,
Таңсәрі табиғатыңды
Тілеймін өзіңе ғана...

деп, кезінде төгілген жыраулар поэзиясына арқау болған ұлы да текті, арда тілдің өз жерінде, өз елінде «теперіш көрген» қазіргі «жаралы» жағдайын ойлап күңіренеді, сөйте тұра болашақтан үміт үзбей, ана тілінің бұрынғыдай тап-таза, уыздай қалпындағы «таңсәрі табиғатының» оралатынына сенім артады.

Ақын өлеңдерінде патриотизм, ана тіліне құрмет, өз еліне, туған халқына, Отанына деген сүйіспеншілік басым. Ақынның халық алдындағы азаматтық, ар-ұят, парыз мәселелерін биік ұстанатыны анық көрінеді. Мысалы «Мен неге?» өлең жолдарында:

«Ақтеңіз» жағасы, қаңқылдап
қаз үні,
Ахметтің ақтайды жазықсыз
«жазығын».
Міржақып оятқан қазақтың
айыбы –
Болад та тұрады менің де
айыбым.
Бостандық барысы,
Жалғыздың намысы–
Батыр Баян боп мыңдаған қалмақпен
атысам...

Осы орайда, ақынның поэзиясына «Бәйшешек жырдың иесі» деп ерекше баға берген «Дарын» мемлекеттік Жастар сыйлығының иегері жазушы, Айгүл Кемелбаева: «Бақытжан Райсова ақ өлеңмен жазады. Ұйқас қуу қайда, ол техникалық қулықтан ада – қазақтың қара өлеңі мен жыраулар жыры, фольклорлық сарын мирасқоры. Бақытжан Мұхтарханқызының қазақы болмысы

маған өткен ғасыр қаймағы бұзылмаған елдік дәстүр жұрнағындай сезіледі. Ең талғампаз, кірпияз зерттеуші қазақ поэзиясында Бақытжан Раисованың орнын дереу танып қояр еді. Әйелден ақын шықпайды деп ойлайтын, құдай әуелден биік жаратқан мықты ер ақындар даусыз мойындайтын ақын бұл Бақытжан. Олар Бақытжан Раисова жырларын оқыса, «Әйелден мықты ақын шығады, бірақ таңдаулысы бірен-саран» деріне еш шүбәм жоқ. Алтайда қарды тесіп бәйшешек өседі ғой. Бақытжан Раисова маған сол бәйшешек сияқтанады» деп жоғары бағалайды [6, 178-б.].

Расымен де, ақын поэзиясында рухты, отансүйгіштік, елдік, намыс тақырыбы кеңінен қозғалатынын айтуға болады. Оған мына өлеңдері дәлел бола алады: «Абайға немесе өткен ғасырмен сырласу», «Намыс туралы толғаныс», «Мен, мен едім, мен едім (Махамбеттің ізімен), «Мен неге?», «Жоғалту», «Қайран ер», «Ләззат Асанованың монологы», «Алтын адам» және т.б.

Мен неге жылаймын Желтоқсан жырына,
Мұң шағам жарылып тұратын
Туыма
Алқакөл сұламадан Азаттығыма
Кеп жеткен не деймін Тәңірдің сынына?..

Мына өлең жолдарынан ерекше батылдық, тура мінезділік сезіледі:

Біздің де жайымыз солай,
Көмекейді жалға беріп, жанымызға жүреміз
араша сұрай,
Жүректің қаны күнде сорғалап,
жатамыз таласа құлай.
Өз тілін өзге тілге оп-оңай айырбастай салатын
Біздің Құдай неғылған аласа Құдай?!

Оның поэзиясындағы өткір айтылған сын, биік азаматтық ұстаным, жаңа үлгілер, өзіндік ерекше поэтикалық кеңістік қазіргі қазақ өлеңінің мәнді көркемдік нышандарына айналды. Мысалы: «Жарлы бай» өлеңінде:

Тектілік пен тексіздіктің арасын
Көміп кетті ақша деген борасын...
Үш күн, үш түн соққан боран – қара сын,
Басталды да кетті жаяу адасу...

Ақынның өлеңдерінің бір тобын көңіл-күй лирикасына жатқызуға болады. Оның өлеңдері оқырманды өз қиялына самғатып, философиялық ой-толғауының жетегіне ілестіре алады. Мысалы: «Ойлар, ойлар», «Мұң», «Жұмақ», «Сұлулық», «Қараңғыдан келген ем», «Жалған-ай», «Өмірде мән бар ма?» т.б. өлеңдері дәлел бола алады. Ақынның поэзиясын тақырыптық тұрғыдан табиғат лирикасы, махаббат лирикасы, көңіл-күй лирикасы, адамгершілік, азаматтық позициядағы және отаншылдық, ұлттық идеядағы өлеңдер деп қарастыруға болады.

Ақынның бірқатар арнау өлеңдері бар. Мәселен, «Абайға немесе өткен ғасырмен сырласу», «Дарабоз» (Батыр Баянды еске алу), «Мағжан Жұмабаевқа», «Шәкәрім», «Бауыржан Момышұлының қазасына», «Оралхан ағаға ақ өлең», «Музаның қазақша аты» т.б. өлеңдерінде осы тұлғалармен сырласып, кеңескендей болады.

Қорыта келе, ақын поэзиясын алуан тақырыптағы лирикалары құрайды. Бақытжан Раисова – қазіргі қоғамға танымал ақындардың бірі. Бүгінгі таңда, Бақытжан Райысова әзірге шығыс өңірінен Қазақстан Жазушылар одағына мүшелікке қабылданған жалғыз әйел-ақын. Оның көркемдік-эстетикалық деңгейі жоғары, қазіргі ақындар қоғамында айтулы орынға ие шығармашылығы, негізінен, поэзиялық туындылардан тұрады. Бақытжан Раисованың поэзиясының сан алуандығы бүгінгі өскелең ұрпақ қызыға оқитындай тақырыптар жүйесін қамтиды.

Пайдаланылған әдебиеттер:

1. Шығыс Қазақстан Облысы: энциклопедия.-Алматы: Қазақ энциклопедиясы, 2014.- 780-б.
2. Раисова Б. Ай патшалығы.-Алматы: «Орхон» Баспа үйі, 2012.-308 бет (Алғысөз)
3. <https://adebiportal.kz/kz/news/view/22504>
4. Раисова Б. Мен мыңмен емес, мұңмен алыстым // «Дидар» газеті
5. Сайынқызы Г. // «Қазақ әдебиеті» газеті, 2019 ж., шілде
6. Кемелбаева А. Жазған деген – бір бақыт: шығыстың ақын қызы Бақытжан Райысова туралы бір үзік сыр // Жұлдыз.-2019.-№ 11, 210 б.
7. Раисова Б. Ай мен Алтай: өлеңдер.- Алматы: Білім, 2000.- 68 б.
8. Раисова Б. Жердің күн беті. «Абай әлемі» сериясы .-Алматы, 2017

КӨРКЕМ ШЫҒАРМАДАҒЫ ПСИХОЛОГИЯЛЫҚ БЕЙНЕЛЕУ ТӘСІЛДЕРІ

Туймебекова Алия Абзелбековна
аға оқытушы, М.Х.Дулати атындағы
Тараз өңірлік университеті, Қазақстан

Пірәлі Нұрила Елубайқызы
5B020500-филология ББ 4 курс студенті

Көркем шығармадағы психологиялық бейнелеу тәсілдері өте көп. Соның бірі Б.Момышұлының көркем шығармаларындағы психологиялық бейнелеу тәсілдері. Жазушы образдарды тұлғалауда, мінездерді даралауда, образ танымының диалектикасын ашуда бейвербалды ишараттардан басқа да түрлі көркемдік тәсілдерге: монолог, диалог, пейзаж т.б. сүйенеді. Қай жазушы болсын осы тәсілдерге соқпай өтпейтіні белгілі. Бірақ мәселе сол тәсілдерді қолдану арқылы жасалған характерлердің нанымдылығы мен шынайылығында, шығарманың сюжеттік-композициялық құрылымының тұтастығында. Осы ретте Б.Момышұлы сомдаған кейіпкерлердің көпшілігінің ойдан қиыстырылмай, өмірде бар, жазушының өзімен қатар жүрген адамдар болып келетінін тағы да қайталап айтып кетейік. Және осы кейіпкерлердің психологиясын ашу үшін қолданған көркемдік құралдар шығармаларының композициясында үнемі өз орнын тауып отырады.

Шығармаларының композициясында кездесетін диалог, пейзаждар суреткердің стильдік ерекшелігін айқындаумен бірге мінездің даралығын да танытады. Кейіпкер сөзі бірде монолог, бірде диалог арқылы көрініп отырады. Кейіпкерлердің сөзінен оның логикалық ойлау жүйесі, заман, уақыт тыныс да сезіліп отырады. Ендеше жазушы шығармаларындағы әрбір компонент олардың идеялық-эстетикалық мән-мағынасын айқындайды.

Суреткер сонымен психологиялық талдаудың компоненттерін молынан пайдалана отырып, сан түрлі мінездерді ашқан.

Суреткердің таңдаулы туындысында аталған көркемдік құралдардың ішінде диалогтың қызметі ерекше. Қаламгер өзі сомдаған кейіпкерлерінің сезім құбылыстарын суреттейтін күрделі психологиялық мезеттерде диалогты үнемі пайдаланады. Кейіпкерлердің жан-дүниелері, характер сыры осы тәсіл арқылы кеңінен ашыла түседі.

"Диалог құрылымы мен қызметі әр қаламгердің белгілі бір шығармасында қойған профессионалдық мақсаттарына орай, жеке, жалпы стильдік заңдылықтар ескеріле тұрып, түрлі қырынан тың қасиеттермен өзгере толысатыны күмәнсіз" – деп профессор Б.Майтановтың атап көрсеткеніндей, Б.Момышұлы диалогтары да түрлі мақсаттарға пайдаланылады [1, 147].

Жазушының повестегі мына бір диалогты беру тәсіліне мән берейік. Шығармадағы Қабаш ұрпағының туғар елге, ата қонысына оралатын сәті оқырман есінде болар.

"...Ойын қызған шақ еді. Кенет қара жолдың бұйра шаңын баяу түтіп, торқасқа мінген жолаушы келеді екен. Бізге жақындағанда ат тізгінін тежеп, тіл қатты.

– Әй, балақайлар, бері келіңдер!

Біз тобымызбен жүгіріп бардық...

– Ана ауыл, Үсен әулетінің тұрағы ма?

– Иә, – деп шу ете түстік біз.

– Дәуренбай тірі ме?

– Иә, атам әлі өлген жоқ, – деді, менен екі-үш жас кіші

Мырзабай.

Ат үстіндегі жігіт езуін жиып күліп алды.

– Сен өзің кімнің баласысың?

– Мырзабаймын ғой.

Жігіт тағыда мейірлене жымыды.

– Атаңның кімі боласың?

– Атам мен апамның баласымын ғой. Егер сенбесеңіз мына балалардан сұраңыз.

Жігіт енді қарқ-қарқ күлді.

– Неге сенбейін, айналайын, Сендім, қарағым, сендім.

– Бұл Дәуренбай атамның үлкен ұлы Ормантай көкемнің баласы, – дедім мен білгішсініп.

– Ал, сен өзің кімнің баласысың?

– Момыштың баласымын.

– Әлгі молда Момыш па?

– Иә, молда атамның баласы, – деп менен бұрын Мырзабай жауап қатты" [3, 347].

Үзіндіде диалог шығарма оқиғасының өрістей түсуін көрсетіп, сюжеттік-композициялық қызмет атқарып тұр.

Екіншіден кейіпкер репликаларынан олардың ой-өрісімен таныс боламыз. Балалардың сөйлеу мәнерінде ешқандай жасандылық жоқ, жеңіл тілмен нанымды бейнеленген. Мырзабайдың аңқаулығына куә боламыз.

Шығармада Бауыржанның нағашысы Серкебайдың тәкаппарлығы, әпербақандығын жазушы тек жоғарыда тоқталып кеткен сыртқы қимыл-көріністерін сипаттау арқылы ғана емес, сонымен қатар диалогтар арқылы да шебер суреттейді. Серкебайдың дүниетанымын, типтік белгілерін өзіндік ерекшеліктерімен көрсете білген мына үзіндіге назар аударайық:

"Көкем ақталмақ боп, жаңа тәртіп жайлы түсіндіре бастайды. Ондайда:

– Тауыққа жұмыртқасы ақыл үйрететін болған ба, – деп

кекететін Серкебай нағашым. – Есердің естіге жөн үйреткені ме, шынымен!

– Нағашым-ау, сіздің шалқыған дәуреніңіз өтіп барады ғой.

Ендігі өмір талабы өзгешелеу.

– Сен не деп отырсың, ей ынжық, – деп Серкебай көкемнің

кеудесін қамшысымен нұқиды. – Қалай деп көкисің, шірік? Не дедің сен?!

– Түк те дегенім жоқ. Жай аузымнан шығып кетті, – деп мінгірледі көкем.

– Үлкеннің бетінен алғанды саған көрсетермін мен, – деп нағашым бұлқан-талқан болады. – Кіммен бәсекелесетініңді тапқан екенсің.

Қотыр бұзаудай арқандап қоюға әлі шамам келеді" [3, 355].

Барлық болмысы сөйлеген сөз, іс-әрекетінен көрініп тұрған Серкебайыңыз осы кісі. Диалог мінез жасаудың, оны түсініп-біліп танудың көркемдік құралына айналған. Егер әрбір көркем туындыда "...әбден дараланып, тұлғаланып адам тұрсын; жан-жақты танылар жанды бейне жүрсін..." [2, 100] деген қағидаға сүйенсек, осы тұлға, характер өзін диалогта, сөздер кездесуінде ішек-қыртысына дейін, әрі қайталанбастай күйде танытқан" [2, 888]. Бұл образды сомдауынан жазушының тамаша суреткерлік шеберлігі байқалады. Серкебайдай өте қызықты, тың бейнені жасай алғанын жазушының сәтті табыстарының қатарында атаймыз. Суреткердің алғыр ойы, көреген көзі, кейіпкердің мінез диалектикасын жіті талдайды.

Повесте Бауыржан мен әжесінің диалогтары да әдемі көрініс тапқан. Олардың сөздерінен баланың тентектігімен қатар, ерке, еркіндеу мінезі сезіледі. Ол алтын әжесіне еркелей түсіп, сөйлете түсуге бейім. Бұлары жарасымды да.

"– Ойбай-ау, мына күшіктің әлден тұрып кеткені несі, – деп киіз үйден апам шығады. Әжемді мен апа деймін. – Кішкентай ғана құлыным менің, ерте тұрып кеткенің қалай? – деп апам мені қолымнан жетектеп алады.

– Жүр, қымыз құйып берейін, ақыр ерте тұрыпсың ғой, – дейді апам. Мен жалаң аяғымды тасқа тіреп, тыртысып бағамын" [3, 306]

Автор кейіпкердің сөйлеу мәнерін ұтымды берген. Немересіне жақсы тілек тілегеннен басқаны білмейтін мейірімді әженің келбетін қаламгер көз алдына елестетеді. Осы сынды диалогтар жазушы кейіпкерлерінің түрлі мінез қырларын ашудың амалы болып табылады.

Повесте Текебай мен Қабылбектің айтыс-таласы, билік үшін жандәрмен күресі баяндалатын авторлық шегіністерде қаламгер қазақ байларының надан, күпірлік қылықтарын, бір-бірінің сыртынан ор қазатын, бір-бірін сойылға жығатын зұлымдығы мен дүлейлігін, тұмардай сенген арыздарынан түбінде соққы жейтін бейшаралығын, қара қауымның әр түрлі себептермен әлдекімнің шашбауын көтеріп, жалған ру намысына бола арқасы қозатын дарақылығын ащы ирониялық сарындар мен әрі күле, әрі шеней суреттеген. Сонымен қатар кеңес дәуірінің еркін жақтарын жеке мүддесіне пайдаланатын тоғышар, пысық атқамінерлер де өткір мысқыл тұрғысынан әңгімеленеді.

Алайда аз күн жарық дүниеде атаққа, билікке таласқан екі жақ ағайын кейін аттан түсіп, бір-бірінен кешірім сұрайды. Байзақ датқаның баласы Қабылбек пен Текебай бидің арасындағы осы бір парасатты сәтті бейнелеу үшін жазушы диалогқа жүгінеді.

"Сонда Текебай сонадайдан аттан түсіп, Қабылбектің қасына келіп:

– Менің күшігім саған қарап шәуілдесе керек, Қабылбек!

Айыбын көтергелі келдім алдыға. Кешіремісің, сірә! – депті.

Мына сөзден Қабылбектің қабырғасы сөгіліп, қалбалақтап атынан аунап түседі:

– О.текті би Текебай! Сенің балаңның айыбынан менің айыбым асып кетті білем. Аға болсаң да сені мен аттан түспей тыңдапшынау. Сен кешіремісің мені? Бұл әдепсіздігім бүкіл әулетімізге таңба болатын болды ғой, ой әттеген-ай. Ат-шапан айып сенен емес, менен, ақсақал! – деп үстіндегі зерлі шапанын шешіп Текебайдың иығына жауыпты. Сөйтіп тұрып Жаңабай жағына қарап:

– Уа, ағайын! Сайлауда Текебайға дауыс беріндер! Мен қойдым дауысқа түскенді! – деп айқай салған" [3, 304].

Қаһармандар репликалары шешендік сөздің үлгілерін еске түсіреді. Диалогтан қаһармандардың өмір құбылыстарына деген көзқарастарын, парасатпайымдарын анық байқауға болады. Кейіпкер сөздері уақыт үнімен, заман тынысымен тамырластықта берілген. "Әр адамның тілінен характер қырлары үшқын шашады" [3,24]дегендей, үзіндіде персонаждар болмысына тән психологиялық ерекшеліктер көрініс тапқан. Қаламгер репликаларды мінезқұлыққа байланысты нанымды кестелеген.

Пайдаланылған әдебиеттер тізімі:

1. Майтанов Б.. Қазақ романы және психологиялық талдау. –Алматы, Санат, 1996. – 336.
2. Г.Пірәлиева. Көркем прозадағы психологизмнің кейбір мәселелері. – Алматы, Алаш, 2003. – 327 б.
3. Б.Момышұлы. Екі томдық шығармалар жинағы. 1т. –Алматы, Жазушы, 2002. – 480 б.
4. Хасенов М. Ұнамды образ және типтендіру. –Алматы, Жазушы, 1966. – 226 б.
5. Жұматаева Е. Ерлік – елдік туы. –Шымкент, 1998. – 76 б.
6. Жұмабаев М. Шығармалары. 3 т. –Алматы, Білім, 1996. – 448 б.
7. Майтанов Б. Қаһарманның рухани әлемі. –Алматы, Жазушы, 1987. – 90 б.
8. Ержанова Г. Қазіргі қазақ повестеріндегі психологизм. Фил. ғыл. канд. ғыл. дәр. алу үшін жаз. дисс. авторефераты, –Алматы, 1999.
9. Әуезов М. Анкетаға жауап. //Жұлдыз, 1991. № 10. – 129 б.
10. Қабдолов З. Әдеби толғаныстар мен талдаулар. –Алматы, Жазушы, 1977. – 336 б.
11. Боровой Л. Путь слова. – Москва, 1974. – с. 888.
12. Атымов М. Қазақ романдарының поэтикасы. –Алматы, Ғылым, 1975. – 311 б.
13. Жирмунский В. Теория литературы. Поэтика. Стилистика. –Л, Наука, 1977. – с. 407.

THE ROLE OF RITUALS AND RITES IN THE PROCESS OF SPIRITUAL COGNITION OF SOCIETY

Kvasha Kristina

Postgraduate

Zhytomyr Ivan Franko State University

Key words: rite, ritual, functions.

The main kind of expression of the spiritual life of society is a religious practice that is subject to goals, interests and needs of religious relations. At the same time, religious relations are not confined to religious sphere, but interact with the structural components of social relations. Thus, religious relations are a condition for further development of public relations. According to E. Durkheim, not beliefs and dogmas are of decisive importance in religion, but rites and rituals. It is in cultic activities that the community is able to open the way to sacred objects, while ensuring a return to the mundane world. Religion, in this regard, appears to be a phenomenon in which the sacred is expressed as a basic social value. Cult action is an act which society asserts itself as a community through, namely realizes self-identity [1, p. 229]. From this perspective, the scholar deduces that the purpose of religion is to unite society and establish a connection between the individual and the society through religious practices.

It is the ritual and its component, namely the rites, is one of the most powerful, flexible and widely-known mechanisms of adaptation of the individual and the society to changes in any sphere of life, as well as they are the only way of accumulation and transfer of experience at the preverbal times. The rite and ritual are the first step that tells the individual how to organize his life, what is supposed to be right and what isn't. The rite as a cultural dominant exists as long as the society, while its ritual regulatory part is changing over time, acquiring new features, getting modernized. The rite study gives us a comprehensive view that since the emergence of new customs and rites, traditions are preserved, new things find an analogue in the old ones, and old things continue to exist with new colors and features of modernization. Nowadays, more and more people begin to be interested in their roots, traditions and culture. From this point of view, it is reasonable to study the functions and kinds of rites, rituals highlighting common and different features.

The rite is a phenomenon appealed primarily to the individual's soul, it is intended to awake certain qualities and emotions. The functions of the rite and ritual are always aimed at public and collective processes. Rites are the actions that appear only in social groups and are intended to excite, maintain mental states of people in the group. Groups, that openly recognize their affiliation to a certain denomination or faith, always have identical religious beliefs and rites that are related to this faith. Adherents of such faith always feel as a single entity, feel connection with each other. According

to the dictionary by S. Ozhegova and N. Sweden, the rite is determined as a set of actions established by a ritual, which are embodied with some religious representations and household traditions. The rite dates back the archaic times when an individual began to realize his connection with the space and the sky and understand how they affect the Earth and human life. After that, people began to appeal to the gods through dancing, songs in theatrical performances not mentioning their force. The rite and ritual are endowed with symbolic content, they fill the routine with holiday elements.

The ritual was used to build events such as rite initiation and change of seasons. S. Ozhegova and N. Ushakova determine the ritual as an established procedure at the end of church sacraments. A. Bayburin defined a ritual as a symbolic form of behavior that has its grammar, which appears to be a special text. From his point of view, «ritual is a higher form and the most consistent embodiment of symbolism» [3, p. 16]. In a traditional society, the ritual modified natural into social. Thus, the baby was not considered to be alive until it undergoes a number of rituals, an individual was not considered to be dead until he undergoes a burial rite. Since the advent of Christianity, mythological outlook has been replaced with religious one. Faith by virtue of nature and magic went to the grace and worship to the Divine Providence. But the resurrection of Christ led to the need for the eternal repetition of the resurrection of the world and Christians began to use elements of the ritual of the calendar and life cycle in Christian rites.

Christian worship was formed on the basis of Jewish godliness and the Byzantine ceremonial. Since most of the early Christians were Jews, they prayed the way they were used to praying in the tradition of synagogues. Taking into account the fact that worship in the synagogue contains reading of the Scriptures, Psalms and spiritual songs, they went to Christian worship. In the Jerusalem temple sacrifices took place three times a day: in the morning before the sunrise, during lunch time and in the evening. Accordingly, in Christianity, a tradition to gather for praying a few times a day was formed. The main worship of Christians is the liturgy, namely, worship, during which Christians take the Holy Eucharist. Regardless of the rite, the liturgy contains several basic elements such as the preparation of gifts, during which bread and wine are prepared for their further consecration, reading parts of the Holy Scripture, prayers and Eucharist, namely, the acceptance of the body and blood of Christ. In various parts of the Christian world there were various structures and customs of the Liturgy. They are commonly referred to as liturgical rites.

Since the apostolic sermon, Christianity, spreading across the huge territories, entered various cultural environments. The features of local cultures were reflected on the specifics of religious rites. In the early Church, there was still no clear hierarchy, and communication between communities was impeded by the lack of means of communications. Therefore, Christians of various cultural environments created their own liturgical traditions. They are referred to as rites (Ritus). Over the course of the Church history, some rites, developing and spreading, displaced others. As a result of the division of the church into the eastern and western, rites are also commonly divided into the eastern and western.

However, each Eastern Church community created its own liturgical rites. However, if the monolithicity of the Catholic Church led to the domination of the

Roman rite in the West, so the autocephaly of the local churches allowed to develop original rites in the east. Oriental rites are subject to a clear classification. The structure of anaphor is its main criterion. Anaphor is the bulk of the Liturgy, which the dedication takes place in. Each anaphor of the Eastern Liturgy includes four elements: Prefatio is the introductory part of the anaphor, which is different in each liturgical tradition, but always contains the prayers of gratitude and worship of God for his good deeds; Sanctus is an ancient Christian anthem of worship of God; Anamnesis is remembering the Last Supper with the words of sanctification; Epiclesis is the vocation of the Holy Ghost for dedication; Intercession is about prayers of blessing for the church of all living and deceased human beings. These four elements are presented in most eastern liturgies, but in different sequences. Each group of rites has its own sequence of parts of anaphors.

There is self-organization of society, which establishes a hierarchy of relationships in accordance with social roles and personal qualities in rites and rituals. So V. Turner shows that the relationships between symbols are mediated not only with a cognitive range, but with emotional one, which serves for «curbing, referring and awakening such emotions as hatred, fear, love and grief» [4, p. 11]. An individual is admired due to emotions in the rite. In different stages the ritual itself is presented as gendarme that supports the norms and values of the people.

Examining all above mentioned, we can allocate a number of functions that carry out a rite and ritual in society. First of all, the worldview is formed due to the existence of certain views on the divinity, society, nature, a group of people, reflected in the ritual. Due to the ritual we can explain the worldview of a certain society corresponding to its beliefs. Their attitude corresponds to their beliefs according to their moral values. Rites also provide access to Numinosity and serve the way to return to the mundane world. The communicative function defines the ritual as an intermediary in communication of believers with each other, or adherents with the adherents of Numinosity.

The regulatory function using ideas, values, institutions, rules and a set of actions manages the activities and relationships of a certain group of people who share common faith and perform appropriate rites and rituals. The cultural function indicates the affiliation of performing certain rites and rituals to the traditional culture of society. Due to the rite, the norms of human life are transferred.

References

1. Durkheim E. Elementary forms of religious life. Mysticism. Religion. Science. Classics of world religious studies. Anthology; tran. from English, German, French; comp. and common. ed. A.N. Krasnikov. Moscow: Kanon +, 1998. 174–231p.
2. Great Encyclopedic Dictionary [Electronic resource]. Access mode:<https://www.vedu.ru/bigencdic/43669/>
3. Bayburin A. K. Ritual is in traditional culture. SPB., 1993. [Electronic resource]. - Access mode:
https://eusp.org/sites/default/files/archive/et_dep/Baiburin/Bayburin.pdf
4. Turner V. Symbol and ritual. M.: Nauka, 1983. 277 p.

МІСЦЕ ЗАРУБІЖНОГО УКРАЇНСТВА У СПРИЯННІ ЗАХИСТУ НАЦІОНАЛЬНИХ ІНТЕРЕСІВ УКРАЇНИ

Авер'янова Ніна Миколаївна,

кандидат філософських наук, науковий співробітник
Центру українознавства філософського факультету,
Київський національний університет імені Тараса Шевченка, Україна

Воропаєва Тетяна Сергіївна,

кандидат психологічних наук, старший науковий співробітник
Центру українознавства філософського факультету,
Київський національний університет імені Тараса Шевченка, Україна

Після агресії Російської Федерації проти України у 2014 р. виникла глибока криза у сфері міжнародного права й забезпечення всіх систем безпеки (міжнародної, макрорегіональної, мезорегіональної, національної та мікрорегіональної). У 2020–2021 рр. ситуація значно погіршилась, адже Пандемія COVID-19, тривалі збройні конфлікти, економічна криза, активізація діяльності радикальних, екстремістських і терористичних організацій, забруднення оточуючого середовища та кардинальні зміни клімату утворили цілий комплекс викликів, загроз і небезпек, які є актуальними для всіх країн світу.

У результаті ескалації гібридної війни, що розпочалася задовго до 2014 р., на території України вже восьмий рік триває міждержавний збройний конфлікт неоколоніального типу [1; 2]. Цей збройний конфлікт спровокований Російською Федерацією, яка розглядає українські території як власну «буферну зону» і вважає, що на даний момент її власні геополітичні цілі перетнулися з геостратегічними цілями США та ЄС. Росія намагається повернути Україну в сферу свого геополітичного впливу та змінити зовнішньополітичний курс України. Для української держави важливо і життєво необхідно зберегти свій статус суверенної незалежної держави, намагатися бути самостійним суб'єктом міжнародних відносин. Тому українська держава, активно співпрацюючи із зарубіжним українством, використовуючи його інтелектуальний, соціокультурний, політичний, правовий та фінансово-економічний потенціал, може зайняти більш активну позицію, коли вона буде «не тільки захищатися, а й контратакувати (нав'язуючи свій порядок денний на всіх фронтах протистояння)» [3, с. 17]. Водночас, підтримка закордонних українців – зобов'язання нашої держави, співпраця з ними повинна сприяти консолідації української нації та всього українства, утверджувати позитивний імідж України на міжнародній арені.

Зарубіжне (закордонне) українство є невід'ємною частиною світового українства, тому співпраця з українцями, що проживають за кордоном, – важлива складова державної політики України. Світове українство розглядається нами як складноорганізована (нелінійна, динамічна) система. Це дає змогу

репрезентувати український світ як складну багаторівневу систему, яку утворюють три взаємопов'язані підсистеми: українська природа, українська культура і український соціум. Основними ознаками світового українства як складноорганізованої системи, яка складається з вітчизняного та зарубіжного (східного й західного) українства, є: цілісність, суб'єктність, ієрархічність, структурованість, багатофункціональність. Головним принципом діяльності зарубіжного українства є самоорганізація [4; 5].

Питання зарубіжного (закордонного) українства та діаспори у своїх працях вивчали українські вчені: В.М. Андрієнко, М.В. Андрієнко, О.В. Антонюк, Т.Д. Антонюк, А.Є. Атаманенко, Л.І. Біловус, Л.В. Божук, І.І. Винниченко, С.В. Віднянський, В.В. Гарагонич, Н.П. Горбатюк, В.С. Гошовський, Л.В. Дибчук, В.Б. Євтух, Ф.Д. Заставний, О.Д. Зубалій, І.М. Ключковська, О.О. Ковальчук, Т.В. Коломієць, С.Ю. Лазебник, Б.Д. Лановик, Ю.Е. Латунов, О.М. Майборода, Л.І. Мазука, Т.В. Марусик, І.Р. Недошитко, Ю.В. Недужко, М.І. Пірен, А.А. Попок, В.І. Сергійчук, Н.В. Совінська, Я.А. Таран, М.В. Траф'як, М.В. Трофименко, В.П. Трощинський, Т.В. Федорів, К.О. Чернова, О.В. Швачка, С.О. Штепа та ін. Питаннями діаспори в Україні займаються і цілі наукові інститути – Міжнародний інститут освіти, культури та зв'язків з діаспорою Національного університету «Львівська політехніка», Інститут досліджень української діаспори (що діє як структурний підрозділ Національного університету «Острозька академія»), Інститут досліджень діаспори та ін. Діаспорознавство стало предметом дослідження багатьох науково-дослідних і освітніх закладів Києва, Львова, Ніжина, Острога, Рівного, Тернополя, Харкова, Хмельницького Чернігова, Чернівців та ін. Було проведено значну кількість з'їздів, конгресів, конференцій, присвячених проблемам зарубіжного українства, закордонного українства та діаспори, опубліковано низку ґрунтовних наукових монографій і статей, захищено дисертаційні дослідження. Проте питання, які стосуються місця зарубіжного українства у відстоюванні національних інтересів України висвітлені недостатньо, що і визначило мету даної статті.

Методологічною базою нашого дослідження є інтегративний підхід, який базується на взаємодії системного, суб'єктно-діяльнісного й синергетичного підходів, які є оптимальними для вивчення цілісних, багаторівневих, багатофункціональних систем. Інтегративний підхід передбачає розгляд об'єкта дослідження у його зв'язках і взаємозалежностях з іншими процесами та явищами, а також врахування взаємодії різнопланових чинників, що зумовлюють його становлення і розвиток. Інтегративний підхід, який найбільш оптимально функціонує на перетині українознавства, діаспорознавства, соціальної філософії, політології та соціології, має великий дослідний і методологічний потенціал для узагальнюючих теоретичних побудов, що базуються на основі трансдисциплінарного аналізу особливостей діяльності вітчизняного й зарубіжного (закордонного) українства у контексті захисту національних інтересів України.

Національними інтересами України є життєво важливі інтереси й потреби її громадян, суспільства та держави в цілому. Ми розглядаємо національні інтереси не як механічну сукупність інтересів людини, соціуму й держави, а як цілісність,

що сформована шляхом їх кумуляції. Відомо, що національні інтереси реалізуються завдяки діяльності різних державних інституцій, політичних партій, армії, служби безпеки, громадських організацій тощо. Різноманітні організації зарубіжного українства здійснюють суттєву підтримку реалізації і захисту національних інтересів України.

Відомо, що в офіційних документах переважно вживається термін «закордонне українство». Правовий статус закордонних українців визначено Законом України «Про правовий статус закордонних українців» (2004 р.). У «Державній програмі співпраці із закордонними українцями на період до 2020 року», як і в попередніх програмах, та «Національній концепції співпраці із закордонними українцями» (схвалена указом Президента України 13 жовтня 2006 р.) зазначається, що захист прав і свобод закордонних українців є невід'ємною частиною зовнішньополітичної діяльності України. Наша держава бере на себе зобов'язання підтримувати закордонних українців шляхом задоволення їхніх культурних, інформаційних, освітніх, соціально-гуманітарних та інших потреб. Водночас співпраця із закордонними українцями має сприяти використанню їхнього інтелектуального, духовного і культурного потенціалу в інтересах української держави, консолідувати українську націю, утверджувати позитивний міжнародний імідж України. Співпраця із закордонними українцями слугуватиме максимальному залученню можливостей та потенціалу української діаспори для сприяння євроінтеграційним і євроатлантичним прагненням України, для просування її економічних інтересів у країнах проживання закордонних українців, що консолідуватиме українську націю та все українство. Важливо, що серед пріоритетних завдань у «Державній програмі співпраці із закордонними українцями на період до 2020 року» стали заходи, спрямовані на активізацію інформаційно-роз'яснювальної діяльності з посилення протидії антиукраїнській пропаганді та поглиблення співпраці з представниками української діаспори у сфері національно-патріотичного виховання [6].

Як відомо, діаспори утворюються в тих країнах, де етнос виявляє міцну стійкість до асиміляції. Для стійкого функціонування діаспори важливе значення мають мова етносу, його специфічні елементи матеріальної та духовної культури, почуття солідарності між членами діаспори та співпраця з державними інститутами як країни проживання, так і країни походження. Досить часто сучасні діаспори постають не лише як етнокультурні спільноти, а в першу чергу, як спільноти, що мають можливість впливати на світові й макрорегіональні економічні, політичні й культурні процеси та на внутрішній розвиток держави, що досягається завдяки створенню системи громадсько-політичних, культурно-мистецьких, освітніх та інших організацій. У сучасних умовах вплив діаспори на політику посилюється як у країнах проживання, так і на міжнародній арені. Діаспори багатьох країн світу демонструють, що вони зберігають свою окремішність, самобутність і водночас ефективно інтегрувались у соціально-економічне та культурне середовище країни проживання, при цьому мають можливість лобювати інтереси країни походження [7]. Українська діаспора – «збірне визначення української національної спільноти поза політичними

кордонами України. Головним джерелом утворення української діаспори стала еміграція» [8, с. 256].

Оскільки в сучасних умовах багато держав світу залучають діаспори до просування своїх національних інтересів і досягнення мети, то нині активно розвивається поняття дипломатії діаспор. «Дипломатія діаспор – це особливий інструмент політиків діаспори, який виходить за рамки участі у внутрішній політиці та передбачає спілкування і посередництво з багатьма зацікавленими сторонами і аудиторіями» [9, с. 99]. Діаспори стають суб'єктом публічної дипломатії, яку розглядають як цілеспрямовану міжнародну діяльність, спрямовану на посилення зв'язків між політичними суб'єктами та населенням зарубіжних країн для здійснення інформаційного впливу на їхню думку і поведінку. Так, наприклад, зарубіжні вчені, намагаючись висвітлити взаємодію держави і діаспор, демонструють, що державна політика щодо діаспор має різні цілі та наміри. «Політика управління діаспорою» може варіюватися від використання грошових переказів, отриманих від трудових мігрантів, до посилення «м'якої сили», інструментом реалізації якої стає діаспора як суб'єкт публічної дипломатії [10; 11; 12]. Тобто діаспори можуть виконувати різноманітні функції – від пропагування ідей своєї історичної Батьківщини, формування її позитивного іміджу до посередництва між нею та країною проживання.

Нині в умовах постколоніального розвитку України та російської агресії проти нашої держави зарубіжне українство ефективно відстоює національні інтереси України. Найактивніше таку необхідну та потрібну підтримку для української держави, як і в минулі часи, здійснюють діаспори Канади та США. Вони, як відомо, є одними із найчисельніших (за винятком Російської Федерації), а головне – найбільш організованих і мають значну кількість громадсько-політичних, культурно-освітніх, мистецьких і наукових організацій. За інформацією Міністерства закордонних справ України в Канаді проживає 1 млн. 209 тисяч осіб українського походження; в США – 893 тисячі (за даними офіційної статистики), за неофіційною – понад 1,5 млн. осіб [13]. У сфері захисту національних інтересів України їхня діяльність є надзвичайно ефективною, адже українські діаспори Канади та США доносять до влади своїх країн і до суспільства, у якому проживають, правду про реальну та складну ситуацію в українській державі; вони певною мірою тиснуть на владу Канади і США щодо надання нашій державі політичної, економічної та військової допомоги.

Цілеспрямована діяльність української діаспори сприяла й співпраці між українською державою та Канадою і США. Оскільки вихідці з України в Канаді займають керівні державні посади, то Канада рішуче захищає Україну та лобіює її інтереси на міжнародній арені. Стівен Харпер, будучи прем'єр-міністром Канади, у вересні 2014 р. пояснив потужну політичну, військову і фінансову підтримку української держави: «Дехто може запитати, чому Канада так багато вкладає в українську справу. Відповідь – у поколіннях українців, які приїхали до Канади, які допомогли збудувати цю прекрасну країну. Сини й дочки українців дали нашій країні двох генерал-губернаторів, чотирьох прем'єрів провінцій і численну кількість підприємців, митців, науковців, професіоналів. У Канаді

проживає понад один мільйон та двісті тисяч українців за походженням. Допомогти Україні – це особиста і сімейна справа Канади» [14].

США також на міжнародній арені послідовно та відкрито декларують і здійснюють заходи, які мають на меті відновлення територіальної цілісності України. Так, США чинять суттєвий політичний і економічний тиск на Росію і через своїх політичних партнерів, і через міжнародні організації. Для України залишається надзвичайно важливою практична допомога з боку США у військово-технічних і фінансових питаннях. Джейсон Сمارт, американський політтехнолог, політичний експерт і директор неурядової організації «For a free Ukraine» («За вільну Україну»), яка покликана допомагати у боротьбі за територіальну цілісність України та сприяти викоріненню корупції у нашій державі, підкреслював, що українська діаспора в США потужно лобіює інтереси України у Вашингтоні, з чим рахується американський президент [15]. Після Революції Гідності громадські організації українців у США зазначали, що вони і надалі мають наміри допомагати українській державі оптимально використати новий шанс для подальшого національного відродження та розбудови демократії в Україні, неодноразово засуджували анексію Криму та збройний конфлікт на Донбасі.

Українські діаспори США і Канади, окрім лобіювання національних інтересів нашої держави, активно та ефективно долучились до волонтерського руху на підтримку України. Така допомога здійснюється на рівні громадських організацій, церков, приватних осіб, проте в сукупності це є відчутною фінансовою та гуманітарною допомогою для України. Збір коштів, медикаментів, гуманітарна допомога зарубіжного українства засвідчують його прагнення не лише матеріально допомогти своїй історичній Батьківщині, а й бачити її незалежною, демократичною та державою-суб'єктом в умовах зовнішніх загроз, зокрема, російсько-українського збройного конфлікту.

Оскільки міжнародною координаційною надбудовою українських громад у діаспорі є Світовий конгрес українців, який представляє інтереси понад 20 млн. українців і має мережу організацій і зв'язків з українцями у близько 60-ох країнах світу (до 1993 р. він мав назву Світовий конгрес вільних українців), то саме він постійно стимулює міжнародну спільноту, зокрема ООН, НАТО, ОБСЄ, ЄС, до конкретних дій на підтримку України, а саме – до введення та продовження цільових санкцій проти Російської Федерації, до захисту людських прав і свобод українців на окупованих територіях Криму і Сходу України, до протидії російській дезінформаційній кампанії [17]. На сьогодні серед осередків Світового конгресу українців є і українські громади у пострадянських державах.

У наші дні Світовий конгрес українців глибоко стурбований небезпечною ситуацією на Сході України, зокрема, розташуванням російських військ біля кордону України та порушенням домовленостей про перемир'я на Донбасі. Зважаючи на зазначене, Президент Світового конгресу українців Павло Грод надіслав офіційного листа керівництву Європейського Союзу із закликом підтримати Україну в цій непростій ситуації та вимагати від Російської Федерації відвести свої війська від українських кордонів.

Як бачимо, зарубіжне українство потужно підтримує свою історичну Батьківщину, сприяє відстоюванню її національних інтересів. Воно активно й ефективно протидіє антиукраїнській пропаганді, яка лунає зі сторони Російської Федерації, надає економічну й гуманітарну допомогу Україні, що стає суттєвою допомогою для української держави у справі відстоювання своєї суб'єктності на міжнародній арені.

Отже, зарубіжне українство необхідно розглядати як один з важливих акторів сучасної системи міжнародних зв'язків, потрібно виявляти тенденції до зростання його ролі у міждержавних відносинах як на регіональному, так і на глобальному рівнях. Україна у розбудові своєї національної держави має використовувати здобутий зарубіжним українством досвід демократії, послуговуватися його культурним й інтелектуальним потенціалом. Нашій державі необхідно уважно вивчати українську діаспору в різних країнах проживання – від причин еміграції до цих країн, специфіки проживання в них, до осмислення мотивації діяльності у певних ситуаціях та основних засад розбудови громадських організацій. Окрім цього, нашій державі варто звернутися до досвіду країн (наприклад, таких як Вірменія, Ізраїль, Індія, Китай, Німеччина та ін.), які у просуванні власних національних інтересів успішно застосовують потужний політичний, економічний та інформаційний вплив діаспор у країнах проживання.

Список літератури

1. Авер'янова Н.М., Воропаєва Т.С. Міждержавний збройний конфлікт на теренах України: неоколоніальний вимір. *Гілея: науковий вісник*. 2019. Випуск 145 (№ 6). Ч. 2. Філософські науки. С. 7–11.
2. Averianova Nina, Voropaieva Tetiana. Transformation of the Collective Identity of Ukrainian Citizens After the Revolution of Dignity (2014–2019). *Kyiv-Mohyla Humanities Journal*. 2020. № 7. Pp. 45–71.
3. Горбулін В. Ціннісні ресурси війни і миру: український фронт. *Стратегічні пріоритети. Науково-аналітичний щоквартальний збірник*. 2016. № 3 (40). С. 11–17.
4. Авер'янова Н.М. Зарубіжне українство у відстоюванні національних інтересів України. *Молодий вчений*. 2018. №3 (55). С. 444–446.
5. Воропаєва Т. Постколоніальні студії вчених української діаспори. *Українознавчий альманах*. 2017. Вип. 20. С. 18–21.
6. Державна програма співпраці із закордонними українцями на період до 2020 року. *Верховна Рада України*. URL: <https://zakon.rada.gov.ua/laws/show/344-2018-%D0%BF#Text>
7. Авер'янова Н.М. Культурно-мистецькі заходи української діаспори у контексті відстоювання національних інтересів України. *Гілея: науковий вісник*. 2018. Випуск 139 (12). Ч. 2. Філософські науки. С. 118–120.
8. *Україна в міжнародних відносинах. Енциклопедичний словник-довідник*. Випуск 4. Предметно-тематична частина: П – Я. Відп. ред. М.М. Варварцев. К.: Ін-т історії України НАН України, 2013. 357 с.

9. Трофименко М. Діаспора як об'єкт та суб'єкт публічної дипломатії. *Історико-політичні проблеми сучасного світу*. 2019. Т. 39. С. 92–101.
10. Adamson Fiona B., Demetriou Madeleine. Remapping the Boundaries of “State” and “National Identity”: Incorporating Diasporas into IR Theorizing. *European Journal of International Relations*. 2007. Volume 13. Issue 4. Pp. 489–526.
11. Mylonas Harris. The Politics of Diaspora Management in the Republic of North Korea. *The ASAN Institute for Policy Studies. Issue Brief*. 2013. № 81. Seoul, South Korea.
12. Ragazzi Francesco. Governing Diasporas. *International Political Sociology*. 2009. № 3. Pp. 378–397.
13. Про Україну. Закордонні українці. *Міністерство закордонних справ України*. URL: <http://mfa.gov.ua/ua/about-ukraine/ukrainians-abroad>
14. Стівен Харпер виступив перед українцями Канади. URL: <http://vidia.ua/2014/28043>
15. Хто лобіює інтереси Києва у Північній Америці. *Micst online. Тижневик для українців всього світу*. URL: <http://meest-online.com/diaspora/canada-diaspora/hto-lobiyuje-interesy-kyjeva-u-pivnichnij-amerytsi/>
16. Світовий конгрес українців 2017. 50 років у підтримці українського народу. Ювілейний випуск з нагоди 50-ліття Світового конгресу українців. URL: <http://www.ukrainianworldcongress.org/UserFiles/Image/Bulletins/50-Bulletin.pdf>

ҚАЗАҚ ДӘСТҮРЛІ МӘДЕНИЕТІНІҢ ЕРЕКШЕЛІГІ

Алтынбекова Загипа Турарбековна

Дінтану магистрі, аға оқытушы

М.Х. Дулати атындағы Тараз өңірлік университеті, Қазақстан

Қазақ халқы рухани бастауын ежелгі арналардан алады. Төныкөк, Күлтегіннің руникалық жазулары мен Орхон-Енисей жазба ескерткіштері әлемдік деңгейде түркілердің дәурендеп тұрған тұсы болса, араб-ислам рухының Қазақстан аумағына келуінің ықпалы зор болды. Көне түркілердің руникалық жазуларының орнына араб әріптері пайда болды. Бұл тұста әл-Фараби, Ж.Баласағұн мен М.Қашғари т.б. еңбектері араб-мұсылман мәдениетіне қосқан үлесімен айшықталады. Бұл аты аталған тұлғалар түркілік рухты қастерлеп, өзге мәдениеттің өтінде жойылып кетпеу үшін шығармаларын түркі тілінде жазып, насихаттаған ғалымдар болатын. Қай заман болмасын ұлттық болмысты күйретіп алмау басты орында болатын. Аласапыран заманның өзінде қазақ халқы қашанда ұрпағына аңыз, жыр, дастандары мен шежіресін жаттатқан. «Романдық эпостың, сондай-ақ тарихи жырлар мен тарихи өлеңдердің көркемдік жүйесінде де сол дәстүрлі таным-талғамның ізі сақталғандығын» академик С.Қасқабасов талдаған болатын. [1, 207 б.]. Бұл ұлттық болмысты сақтап қалудың төте жолы болатын. Ауызша мәдениет ғасырлар бойы халықпен бірге жасасып келді. Ауызша мәдениет ұлттың жадын жаңғыртып, өзін сақтауына игі ықпалы болған. Бүгінде ауызша және жазбаша мәдениеттің ұлт үшін атқаратын қызметін ешкім жоққа шығармас. Арыдан түркілер тасқа қашап жазу арқылы, ұрпағына аманат, өсиет ретінде қалдырған сөзін кейінгі ұрпақ жадынан өшірмеуін міндеттесе, бабалардың игі істерін ұрпақтарыда есіне алып, оларға ас беру үрдісін көңілден де, көзден таса жібермеген. Бұл үрдіс күні бүгінге шейін өз мәнін жоймай ұрпақтар алдында жалғасын тауып келеді.

Сонау сақ, ғұн, түркі-монғол замандарынан бері қарай жортармандық, жаугершілік даңқы жер жарып, тарих тақтасына Атилла, Елтеріс қаған, Шыңғысхан, Бату, Әмір Темір, Бабыр, Бейбарыс секілді секілді қолбасылардың есімдерін алтын әріппен жазған Орталық Азия көшпелілерінің сөз өнері де өжет, өршіл, өктем сарындармен суарылып отырғандығы таңданыс тудырмайды [2, 59 б.]. Ежелгі бабаларымыздың ерлігі мен ісі кейінгі ұрпаққа берер тағлымы мол мұра екенін ескерсек, діни наным-сеніміде ұлтымыздың ұлы құндылықтарын қайта сараптауда тигізетін шарапаты мол болары анық. Ендеше, ежелгі түркілердің Тәңірге табыну үрдісі мен ислам мәдениетін өзара ықпалдастыруға күш жұмсаған Қожа Ахмет Иассауи болды. Оғыздар заманында қазақ ұлтының ұлттық болмысы қаланған болатын. Арыда Майқы би, беріде Есім ханның «Ескі жолы», Тәуке ханның «Жеті жарғысы» қазақ болмысының ұлттық болмысын ұйытқан келелі заңдар. Қазақ арғы-бергі тарихында өзін қордаланған мәдениетімен байытып, өзгені де жатырқамай, олардан да қажеттісін алып, өзін жаңалап, жаңғыртуға күш жұмсап отырған.

XV-XVIII ғғ. қазақ елі көшпеліктен отырықшылыққа ауысып жатқан тұс болатын. Бұл тұста тәңірлік пен түркілік рух қайта түледі. Түркітілдес халықтың ортақ мұраларын ескеріп, бүгінгі мәдени байланыстың қоғамдағы орнын тану маңызды. Өркениетті ел болуға шақырған данышпандардың ойлары бүгінде өзімізді тануға және өзгелердің озық тәжірбиесінен үлгі алып, уақтылы меңгеруге міндеттеп отыр. Ендеше, ұлттар аймақтық, аумақтық пен әлемдік ықпалдастық межесінде өзін шыңдап, адамзатқа ортақ құндылық болып табылатын өлшемдермен мәдени сұхбатқа түскенде толыса түсетініне бүгінде көз жеткізіп отырмыз.

Бүгінгі таңда жаһандану үрдісі қоғам өмірінің барлық салаларын қамтып, дәстүрлі мәдениеттердің құндылықтарын шайып жіберуге негізделген үрдістерге мемлекет тарапынан рухани құндылықтарымызды қарсы қою арқылы тосқауыл танытып отырмыз. Жас ұлттың өсіп-өнуіне ұлтаралық қатынастар мен әлемдік деңгейдегі біліммен сусындауға жастар үшін барынша жағдай жасалынып отырған қоғамда өзімізді шыңдау тұрғаны анық. Осы жолда ғасырлар бойы қалыптасқан құндылықтарымыздың орнын бағамдап, оны тануға ұмтылыс жасау өзімізді жаңғырту болып табылады. Бұл ғылыми жұмыстың ерекшелігі де сонда, қазақ халқы өзінің арғы негізін түркілік руханиятпен байланыстырғандықтан, түркі халқының тарихтағы орны мен олар игерген мәдени өлшемдердің өркениет көшіндегі орнымен сабақтастыра зерттеу қолға алынған болатын. Осының негізінде арғы-бергі тарихымызда дін мен дәстүр арасындағы сабақтастық бұрын қалай болса, бүгінде солай тұрғанын таныту болды. Қазақ хандығы тұсындағы дін мен дәстүр арасындағы сабақтастықта халқымыз үшін жоңғар шапқыншылығының тигізген зардаптары елді есеңгіреткені анық. Бұл тұста батырлар мен билеріміз үшін де дінді қорудан гөрі елді, жерді қорғау алдыңғы орынға шыққан болатын. Мұның аясында ғалымдарымыз біраз еңбектер жазған болатын. «Мәдени мұра» бағдарламасының аясында шыққан еңбектер куә. Осы еңбектерді басшылыққа ала отырып, өзіміздің көзқарасымызды жүйелеуге ұмтылдық.

Көшпелі халық танымы талайды қызықтырып, өзіне қарата білген. Далалық танымның ерекшелігі де сонда, ешбір нәрсеге жіпсіз байлануды көздемеген. Қазақ халқының төлдүниетанымы жөнінде сөз қозғағанда ежелгі аңыз, жыр, ертегі мен мақал мәтелдердің халық танымындағы орнын зерделеп барып, түркілік мәдениеттің өзіне тән ерекшелігін көрсету арқылы олардың көршілес жатқан мемлекеттермен ұстанған мәдени, саяси байланыстарының мәнін ашып көрсету арқылы ұлттық құндылықтарымыздың мәні ашу маңызды болды. Зерттеуші ғалымдардың пікіріне сүйенсек, ислам діні қазақ халқының арасына парсылар арқылы енгендігін айтқан болатын. Бұл пікірдің де жаны бар. Парсы мәдениеті мен түркі мәдениеті өзара жақын болды. Оларды жақындатып тұрған географиялық орналасу жағынан алғанда да, мәдени, рухани, саяси байланыстар болғанын жоққа шығара алмаспыз. Дегенмен, әр мәдениеттің ұлттың танымына тигізер пайдасы бары анық. Мәдени байланыстардың артуы ұлт танымының кеңейуіне жол берген. Ендеше, араб, парсы, қытай мәдениетімен түркі тілдес ұлттардың дүниетанымына ықпалын жоққа шығаруға болмас. Араб, парсы ғұламалары мен шайырларының қазақ ойшылдарына ықпалы зор болған. Оларға

Омар Хаям, Фердауси еңбектерінің қазақ ғұламаларына айтарлықтай ықпалы болды.

Түркі халқы ғасырлар бойы олармен рухани, саяси, экономикалық байланыстарды жүргізіп отырды. Осы жерден әр ұлттың тарихтағы орны мен танымына келесі бір ұлттардың ықпалынсыз қарастыра алмаймыз. Олардың дүниетанымына да түркілердің ықпалы өте жоғарғы деңгейде әсері жақсы болды. Бұл ұлттардың ортасында қыз беріп, қыз алу үрдісі жақсы жүрді. Арғы-бергі тарихымызда осындай үрдістердің жақсы мен жаман жағыда ұлттың саяси ұстанымы мен болмысына ықпалы мықты болғанына көз жеткізе аламыз. Оған тарихшылар, мәдениеттанушылар, саясаттанушылардың ғылыми еңбектері дәлел бола алады.

Қазақтың дәстүрлі мәдениетінің өзіне тән ерекшелігін өзге мәдениеттермен байланыстыра зерттегенде оның артықшылығын көрсетуге талпындық. Әрине, мәдениеттің өзіне тән ерекшелігі болатынын ескерсек, қазақ мәдениетінің ерекшелігі сонда оның ашықтығы мен ешкімді жатырқамай өзіне жақын тарта білуінде болып отыр. Осы киелі үрдіс оның дүниетанымын кеңейтіп, қандай да бір мәдени, саяси, рухани байланыста өзін шындап, өркендете алды.

Адам мен табиғат, адам мен әлем, адам мен адам арасындағы қатынас қазақ халқы үшін қашанда маңызды болған. Сондықтан да, қазақ халқының танымында тәңірлік діннің ұстанымдары жергілікті халықтың дәстүрі мен ымыраға түсіп, түркілік дүниетанымның өзгеден ерекшелейтін ментальдық ерекшелігін айтсақ, ал ислам діні келген тұста осы өлшемдер жаңа қырынан қайта жасақталып, ұлтымыздың ұлттық танымын жаңа қырынан қалыптастыруға өз септігін тигізген болатын. Оған дәлел ретінде Қарахан дәуірі тұсында Ж. Баласағұнның «Құтты білігі» мен М.Қашғаридің «Түрік сөздігі» еңбектерінің мәні түркілік рухты түлетуінен көреміз.

Қ.А.Иассауи мен Шоқан, Ыбырай мен Абай, Шәкәрімдердің дүниетанымы ұлттық құндылықтардың өзіне тән ерекшелігінде дін мен дәстүрдің қазақ халқының танымындағы орнына терең зерттеулер жүргізіп, құнды мұрағаттар қалдыра білген. Қазақ халқы тарих жолында небір сындарлы кезеңдерді бастан кешірген болатын. Нәубет замандарда да ұлттық болмысымызды сақтап, дініміз бен дәстүрімізді сақтап келген елміз. Бүгінгі таңда қазақ болмысын жаңа қырынан көркейту жолында ғылым мен білімді заманауи үрдістермен жасақтап, қайта сараптап жатырмыз. Осы жолда дәстүріміз бен дініміздің өзара қабысатын тұстарына ғылыми тұрғыдан талдау жасау арқылы, бүгінгі әлеммен өзіндік үндестікті табуға күш жұмсап отырған қоғамға қажет үрдістерді саралауға тырыстық.

Әр халықтың тарихтағы орны мен танымы ғасырлар межесінде қалыптасып, қаланған. Ендеше түркі халықтарыда тарихтың сан өтінде өзін жаңғыртып, жаңаланып отырғаны анық. Сондықтан да түркілер тарихтағы орнына келсек, Алтын Орда, Осман империясының, Ақсақ Темірдің тарихтағы орнын тану маңызды. Арғы-бергі тарихымызда жергілікті дәстүр мен діни құндылықтарды жымдастырған қазақ халқы өмірге қолайлы ұстанымдарды алдыға тартып, жаңаруға күш жұмсады. Сондықтан да қазақ халқының танымын зерттегенде біржақтылыққа бой алдырмай заманауи талаптардың қоятын өлшемімен санаса

білуді керек етеді. Белгілі ғалым Т.Х. Ғабитов «Қазақ мәдениетінің рухани кеңістігі» деп аталатын еңбегінде: «...халық санасында қос сенімділік, яғни исламға дейінгі және исламдық сенімнің қабаттасуы орын алғанын жоққа шығара алмаймыз. Өйткені, сопы – дәруіш пен қам – шаман, бақсы бейнелеріне мәдени-антропологиялық талдау жасайтын болсақ, алғашқылар образының соңғыларын ығыстыра бастағанын байқаймыз. Себебі, бақсы аруақтар мен рухтар әлеміне жақын болса, сопы адамдардың күнделікті өміріне, тұрмыс-тіршілігіне бір табан жақын болды. Үшіншіден, біз санадағы архаикалық архетиптермен істес болатындығымызды ұмытпайық. Халық дүниетанымының терең қабаттарында жатқан бұл архетиптер ізсіз жоғалып кетпейді және мүлдем ығыстырылып та шықпайды. Олар актуалданған немесе пассивті жағдайда болуы мүмкін. Белгілі бір оқиғалар немесе ресми идеологиялық ұстанымдар олардың қайта жаңғырып, жандануына себеп болуы мүмкін. Аталған жаугерлік заман олардың осылай қайта жаңғыруына түрткі болатынын да естен шығармаған абзал. Дегенмен, уақыт ағымы исламның қазақ халқының санасында тұрақтануына алып келді. Сондықтан, XV ғ. халықтық діни сана мен XVII-XIX ғғ. діни сана бірдей бола бермейді. Қазақтардың мұсылмандығы жөнінде айтқанда осыны естен шығармаған жөн»-деген пікірі орынды [3, 325 б.].

Бүгінгі заманның талабы аймақтық экономикалық пен әлемдік экономикалық ықпалдастыққа түсу жолының белгілі бір шарттарымен қағидаларымен есептесуді қажет етеді. Бұл жолда өзіміздің ғылыми танымдығымызды жетілдіру жолында әлем ой алыптарының еңбегіне сүйеніп, қайта жасақтап, ата-бабаларымыз қалдырған рухани мұрағаттарға қамқоршы болып, өзгеге есемізді жібермей өзімізді шындау тұр. Бұл ел бүтіндігі мен тұтастығын айқындайтын жолда жауапкершілік пен парасаттылыққа шақырады.

Пайдаланылған әдебиеттер:

1. Каскабасов С. Верх казахской эпике // Каскабасов С. Колыбель искусства. -Алма-Ата: Өнер, 1992.-С.207-240.
2. Шәріп А. Рух пен рәміз: ментальдік модельдері.- Алматы; ARNA-B, 2013. -168 б.
3. Ғабитов Т.Х. Қазақ мәдениетінің рухани кеңістігі.-Алматы: Раитет., 2013. -400 б.

ДІЯЛЬНІСТЬ ЗАРУБІЖНОГО УКРАЇНСТВА У СФЕРІ ЗАБЕЗПЕЧЕННЯ ІНФОРМАЦІЙНОЇ БЕЗПЕКИ УКРАЇНИ

Воропаєва Тетяна Сергіївна,

кандидат психологічних наук, старший науковий співробітник
Центру українознавства філософського факультету,
Київський національний університет імені Тараса Шевченка, Україна

Авер'янова Ніна Миколаївна,

кандидат філософських наук, науковий співробітник
Центру українознавства філософського факультету,
Київський національний університет імені Тараса Шевченка, Україна

2014 рік був відзначений драматичними змінами на європейському просторі. Після агресії Російської Федерації проти України у 2014 р. виникла глибока криза у сфері міжнародного права й забезпечення всіх систем безпеки (міжнародної, макрорегіональної, мезорегіональної, національної та мікрорегіональної). Дестабілізація внутрішньополітичної ситуації в Україні та російська збройна агресія привели до радикальної зміни сучасної геополітичної ситуації не тільки на території Європи, а й в усьому світі. Існуюча система безпеки, яка гарантувала відносну стабільність на європейському континенті, була повністю зруйнована. Нові геополітичні умови загострили старі й активізували нові конфлікти, що суттєво вплинуло на актуалізацію проблеми забезпечення інформаційної безпеки багатьох сучасних держав [1].

У 2020–2021 рр. ситуація значно погіршилась, адже Пандемія COVID-19, тривалі збройні конфлікти, економічна криза, активізація діяльності радикальних, екстремістських і терористичних організацій, забруднення оточуючого середовища та кардинальні зміни клімату утворили цілий комплекс викликів, загроз і небезпек, які є актуальними для всіх країн світу. Серйозною загрозою для людства стало загострення різних проявів сепаратизму, релігійного фанатизму й безпрецедентного насильства, реалізація яких постійно модифікується, що підтверджується трагічними подіями й терактами у Європі (Париж, Ніцца, Брюссель, Берлін, Лондон, Стокгольм, Страсбург) і на теренах інших континентів. Новітні виклики, загрози й небезпеки для України актуалізуються у багатьох сферах: військово-оборонній, геополітичній, демографічній, державотворчій, духовно-світоглядній, екологічній, економічній, енергетичній, інформаційній, історико-меморіальній, культурно-мистецькій, мовній, морально-етичній, науковій, націєтворчій, освітньо-виховній, політико-правовій, соціальній, територіальній, технологічній, фінансовій тощо. Але найважливішими серед них є: 1) загроза можливої ескалації російсько-українського конфлікту, що може привести до широкомасштабної війни з РФ, нової глобальної конфронтації й навіть світової війни; 2) небезпека тотального поширення в Україні COVID-19; 3) загострення економічної кризи в Україні; 4)

неефективна боротьба з корупцією в Україні; 5) багаторічна інформаційна війна Росії проти України [2]. Актуальність уведення безпекової проблематики у проблемне поле українознавства підвищується в умовах постколоніального періоду розвитку України та російсько-українського збройного конфлікту неокolonіального типу [3; 4; 5]. Саме тому актуальність теми даної статті не викликає сумнівів.

Відомо, що в кінці березня – на початку квітня 2021 року з'явилась реальна загроза ескалації російсько-українського збройного конфлікту неокolonіального типу. Головнокомандувач ЗСУ Руслан Хомчак під час виступу у Верховній Раді України 30 березня 2021 р. повідомив, що РФ здійснює поступове нарощування військ поблизу державного кордону України – на Півночі, на Сході і на Півдні (у Брянській, Воронежській, Ростовській областях, і на території тимчасово окупованого Криму). Станом на 30 березня 2021 року, за словами Р. Хомчака, вздовж державного кордону України і на тимчасово окупованих територіях України і АР Крим міститься 28 батальйонних тактичних груп противника. Саме у цей час у ЗМІ Російської Федерації значно посилилась інформаційна агресія проти України. Так само було і перед військовою агресією РФ у 2014 році. Цей інформаційний супровід російсько-українського збройного конфлікту, який триває вже восьмий рік, підтверджує наявність суттєвих загроз національній безпеці України [6].

Методологічною базою нашого дослідження є інтегративний підхід, який поєднує переваги системного, суб'єктно-діяльнісного й синергетичного підходів, що є оптимальними для вивчення цілісних, багаторівневих, багатофункціональних систем. Інтегративний підхід передбачає розгляд об'єкта дослідження у його зв'язках і взаємозалежностях з іншими процесами та явищами, а також врахування взаємодії різнопланових чинників, що зумовлюють його становлення і розвиток [7]. Інтегративний підхід до вивчення вітчизняного й зарубіжного українства найоптимальніше функціонує на перетині українознавства, діаспорознавства, міграціології, соціальної філософії, політології, соціології, етнопсихології та міжнародних відносин. Цей підхід має великий дослідний і методологічний потенціал для узагальнюючих теоретичних побудов, що базуються на основі трансдисциплінарного аналізу особливостей діяльності вітчизняного й зарубіжного українства у контексті забезпечення інформаційної безпеки й захисту національних інтересів України.

Світове українство розглядається нами як складноорганізована (нелінійна, динамічна) система. Це дає змогу репрезентувати український світ як складну багаторівневу систему, яку утворюють три взаємопов'язані підсистеми: українська природа, українська культура і український соціум. Нами вперше визначено основні ознаки світового українства як складноорганізованої системи (яка складається з вітчизняного та зарубіжного (східного й західного) українства): цілісність, суб'єктність, ієрархічність, структурованість, багатофункціональність. Основним принципом діяльності зарубіжного українства є самоорганізація [8; 9].

Відомо, що інформаційна безпека – це стан захищеності життєво важливих інтересів особи, суспільства й держави, при якому запобігається нанесення

шкоди через: а) неповноту, невчасність і неправдивість інформації, що використовується; б) негативні інформаційні впливи, негативні наслідки застосування інформаційних технологій; в) несанкціоноване поширення й використання інформації; г) порушення цілісності, конфіденційності та доступності інформації. Відомо також, що дослідники виокремлюють два види інформаційної безпеки – інформаційно-технічну та інформаційно-психологічну, але сьогодні всебічно вивчаються технічні й технологічні аспекти інформаційної безпеки і майже не приділяється увага її соціогуманітарним аспектам, тобто інформаційно-психологічній безпеці українського суспільства. Це негативна тенденція, адже об'єктом інформаційно-психологічного впливу є ментальність, свідомість і поведінка населення та військовослужбовців, системи формування громадської думки та прийняття суспільно важливих рішень [10]. Врахування соціогуманітарних аспектів інформаційної безпеки передбачає стан захищеності людини, родини, етносу, нації, а також їхніх традицій, звичаїв, прав, укладу життя, життєвих ідеалів, пріоритетів і цінностей, незалежно від расових, статевих, вікових, релігійно-конфесійних та мовних характеристик. При цьому необхідно також враховувати захищеність фізичного й психічного здоров'я людини, можливість вільного вибору, можливість вільної самоідентифікації суб'єктів на індивідуальному, груповому та суспільному рівнях, можливість вільного розвитку людини, родини, спільноти, суспільства, держави. Концепції гуманітарної безпеки багатьох країн світу певним чином збігаються із запропонованою ООН Концепцією сталого розвитку. В контексті нових цивілізаційних викликів, доктрин «нових війн» Третього тисячоліття, спрямованих на деформацію колективної ідентичності, ментальності, самосвідомості, світогляду й поведінки громадян тих держав, які певні держави-агресори вважають своїми ворогами, проблема забезпечення інформаційної безпеки України суттєво актуалізується [10].

Відомо, що інформація (від лат. information – ознайомлення, роз'яснення, виклад) – це відомості (повідомлення), що передаються від одних суб'єктів до інших в процесі міжособистісної комунікації або через різноманітні канали масової комунікації з метою формування, розширення, зміни уявлень людей і їхніх орієнтацій в подіях і явищах оточуючого світу. Поняття «інформація» відоме з давніх часів, початкове розуміння інформації як певної суми відомостей зберігалось аж до середини ХХ ст., але з другої половини ХХ ст. воно набуло нового, більш широкого значення. У 1948 р. американський математик Н. Вінер започаткував «інформаційне бачення» багатьох явищ і процесів у світі. А в 1962–1963 рр. американець Ф. Машлуп і японець Т. Умесао почали розробляти поняття «інформаційне суспільство», в умовах якого одним з основних ресурсів стає інформація. Головною ознакою інформаційного суспільства є виробництво й поширення інформації, перетворення її на товар, вид послуг і навіть на владу (див. праці О. Тоффлера, Й. Масуди, С. Хантінгтона). А. Бард, Д. Гілмор, А. Кін, М. Маклюен, М. Постер, А. Шюц та інші вчені показали, що основними рисами інформаційного суспільства є комп'ютеризація, інформаційна революція, перетворення інформації та інформатизації у вирішальний чинник життя суспільства, інтелектуалізація людської діяльності, децентралізація і

дебюрократизація, індивідуалізація і демократизація [10]. Сьогодні інформація є багаторівневою сукупністю знань, відомостей і повідомлень, які поширюються й використовуються в суспільстві з метою регулювання соціальної взаємодії та відносин між людиною, соціумом і державою. Різні види інформації (соціальна, економічна, політична, правова, ідеологічна, соціокультурна, історична, екологічна тощо) характеризують сутність різноманітних суспільних явищ і процесів, циркулюючи за допомогою різних каналів і засобів її зберігання й поширення. Все більшу роль у поширенні інформації відіграють ЗМІ, можливості Інтернету суттєво збільшили кількість інформації, що поширюється у світі.

Щодня наш світ все більше інформатизується і занурюється у нові технології; реальні події віддзеркалюються у віртуальному просторі. Інформаційний ресурс – це надзвичайно сильний інструмент впливу, тому його й використовують так активно в ході сучасних гібридних війн. Проблеми політизації масових інформаційних процесів і впливу мас-медіа на ментальність, свідомість та поведінку людей досліджували Д. Белл, Ж. Бодріяр, М. Кастельс, К. Крос, Н. Луман, Г. Маклюен, Р. Міллс, Е. Ноель-Нойман, А. Турен, Е. Тоффлер, М. Фуко, С. Хантінтон та інші вчені. Деніел Белл справедливо зазначив, що інформація і теоретичне знання стають стратегічними ресурсами сучасного постіндустріального суспільства [11]. Елвін Тоффлер підкреслив, що інформаційне суспільство кидає виклик людині, її здатності жити у зовсім новому соціальному середовищі, її творчим і моральним силам, здатності до нового типу соціальної комунікації, породжує різноманітні форми самоврядування [12]. Мішель Фуко зазначав, що в інформаційному суспільстві у понятті дискурсу фіксується нерозривність Тексту, Техніки та Влади [13]. В сучасному суспільстві особливий статус засобів масової комунікації зафіксований у відомій характеристиці «четверта влада». Такий стан справ підтверджується багатьма фактами: маніпулятивними виборчими технологіями, тенденційним висвітленням різних конфліктів, створенням позитивного іміджу некомпетентній владі та іншими стратегіями, які активізуються в умовах інформаційної війни. Отже, сучасне суспільство характеризується тотальним збільшенням впливу інформаційної складової на буття людини, соціуму і загальнолюдської цивілізації.

Відомий вислів «Хто володіє інформацією, той володіє світом» давно вже став крилатим, але необхідно пам'ятати важливе зауваження «батька кібернетики» Н. Вінера про те, що основою виживання будь-якої системи є точна інформаційна картина. Сьогодні ці вислови набувають ще більш важливого значення, адже інформація є не тільки фундаментом різноманітних комунікацій, а й смисловою основою усіх відносин у суспільстві (а ця смислова основа може бути як адекватною, так і деформованою). Тому здатність нашої держави відстоювати власний інформаційний простір в умовах глобалізації та російської агресії стають в сучасному українському суспільстві питаннями екзистенціальними.

Упродовж 1991 – 2021 років ми досліджували стан інформаційної безпеки України за допомогою методів контент- та інтент-аналізу. Було з'ясовано, що в

інформаційній війні проти України й українського народу (яка розпочалась відразу після розпаду СРСР у 1991 році, кілька разів загострювалася (у 1994 – 1995 рр., 2000 – 2001 рр., 2003 р., 2004 – 2006 рр., 2010 – 2011 рр. і в 2013 – 2020 рр.) і закономірно переросла в нинішній російсько-український збройний конфлікт) використовуються різні інформаційні ресурси: преса, радіо, телебачення, Інтернет, хакерські атаки і т.п. При цьому протиборчі сторони застосовують методи «загострення уваги», «навішування ярликів», «містифікації», «вкидання дезінформації», «перенесення негативних образів», «найменшого зла», «стверджувальних заяв», «спрощення проблеми», «ігнорування», «відволікаючої пропаганди», «превентивної пропаганди», «тиражування страшилок», «експлуатації авторитетів і груп впливу», «порушення логічних і часових зв'язків між подіями», «вибіркового підбору інформації», «заміни джерел повідомлення», «руйнування культурних архетипів і базових цінностей», методи блокування і спотворення інформаційних потоків та процесів прийняття рішень. Використовуються також чутки, домисли, «фейки», «лексика ненависті», міфи й стереотипи та ін.

Варто навести хоча б декілька прикладів подібних деструктивних висловлювань, які трансливались в українських ЗМІ упродовж 1991 – 2021 рр.: «хитромудрые хохлы, ... пустые балаболки, ... всегда вам нужен пришлый свинопас!»; «Украина? Нет такой державы! Это незаконнорожденный ребенок»; «Украина обречена интересоваться Россией»; «Украина без России вообще не существует»; «громадянська війна може стати реальністю наших днів»; «Украина будет расчленена»; «Мочить хохлов в Интернете – есть такая работа!»; «Крым – это особый регион России»; «Россия должна взять Крым в аренду»; «вокруг Донбасса единоверная, единокровная и единокровная Россия»; «давайте решим вопрос об автономии Донецкой области»; «Украина будет федеративным государством»; «Юго-восток Украины хочет быть с Россией»; «страна скатится в пропасть»; «Украина разваливается на наших глазах»; «Украина – несостоявшееся государство, а украинцы – недеержавообразующий народ!»; «без России мы – ноль»; «не надо строить из себя шаманов и кричать: «Украина у нас одна!»...», если нужно, то будет 2 Украины, или 5 – 6 Украин...». Наголошуємо, що дані повідомлення звучали в ефірі загальнонаціональних радіо- і телеканалів України. Отже, у наших дослідженнях були виявлені факти: 1) маніпулювання громадською думкою, 2) деструктивного ідеологічного впливу, 3) підризу міжнародного іміджу України, 4) дискредитації лідерів громадської думки, 5) провокування міжетнічних та міжконфесійних конфліктів, 6) дискредитації базових цінностей населення, 7) дестабілізації ситуації в країні, 8) підризу морального духу населення тощо.

У 1991 – 2021 рр. наша науково-дослідна група відстежувала конструктивний і деструктивний вплив українських і зарубіжних ЗМІ на формування колективної (релігійної, регіональної, етнічної, національної, цивілізаційної) ідентичності громадян України. Відомо, що вміння громадян протистояти інформаційно-психологічній війні має велике значення у забезпеченні обороноздатності будь-якої сучасної держави. Проведені нами дослідження показали, що респонденти з низьким рівнем національної та європейської цивілізаційної ідентичності мають

найнижчий рівень українознавчої компетентності, а також отримують необхідну їм інформацію переважно з тих ЗМІ, які систематично порушують інформаційно-психологічну безпеку громадян України [14].

На жаль, в Україні проблема гуманітарної та інформаційно-психологічної безпеки довгий час просто ігнорувалась. Зокрема, більша увага приділялась, насамперед, інформаційно-технічному «виміру» інформаційної безпеки (тобто безпеки машинно-технічних засобів, програмного забезпечення, засобів і режиму захисту від несанкціонованого витоку інформації), а не політико-психологічним і духовно-світоглядним аспектам інформаційної безпеки. Тільки всебічне врахування обох вимірів інформаційної безпеки дозволить адекватно протидіяти деструктивним інформаційним впливам на громадян України.

Оскільки сучасні вчені вважають, що інформаційна війна за своїм характером займає проміжне положення між «холодної» війною (яка включає також економічні війни) і реальними бойовими діями за участю збройних сил, то багато реальних дій Російської Федерації (зокрема, декілька локальних економічних війн проти України), а також висловлювання відомих політичних і громадських діячів Росії повністю це підтверджують. Так, А.Б. Губарев підкреслив у своїй дисертації «Информационные войны как объект политологического исследования», що інформаційні війни – засіб здійснення «нової колонізації» [15, с. 5], а Д.О. Рогозін заявив у своєму інтерв'ю «Російській газеті» (опублікованому 28 червня 2013 р.), що «тепер інформаційні технології розглядаються як зброя першого удару», а коли «держава – жертва агресії стає практично паралізованою, наноситься удар класичними військовими засобами» [16]. Російсько-український збройний конфлікт на теренах України підтвердив ці агресивні наміри РФ.

На жаль, навіть в умовах російсько-українського збройного конфлікту в Україні не було прийнято серйозних організаційно-управлінських рішень по створенню цілісної системи протидії російській інформаційній агресії. Ще не всі розуміють, що інформаційна зброя має транскордонну вражаючу силу, що в сучасних умовах обороноздатність України багато в чому залежить не тільки від професійної діяльності Збройних Сил, а й від ефективного захисту власного інформаційного простору, а також від уміння стримувати і запобігати як зовнішній, так і внутрішній інформаційній агресії. На жаль, в умовах інформаційної війни формування української політичної нації істотно гальмується. Головний удар інформаційних «кілерів» спрямований на підрич основних націєтворчих засад: 1) на послаблення єдності української нації; 2) на деструкцію української національної культури; 3) на нівеляцію громадянського суспільства; 4) на руйнування власного інформаційного простору; 5) на послаблення української держави (за допомогою регіоналізації, сепаратизації та федералізації).

Багато організацій зарубіжного українства аналізують зростаючі загрози національній безпеці України в інформаційній сфері, сприяючи забезпеченню інформаційної безпеки України. Зокрема, Укрінформ повідомляє, що: 1) Європейський Конгрес українців вважає важливим кроком і підтримує запроваджені в Україні санкції щодо проросійських телеканалів 112, Zik та

NewsOne через тотальне порушення ними інформаційної безпеки громадян України; 2) Світовий Конгрес Українців вітає рішення української влади щодо створення Кримської платформи та продовжуватиме залучати українців по всьому світу до підняття кримського питання серед міжнародної аудиторії, протидіючи дезінформації РФ; 3) Громада українців Іспанії звернулася до місцевого уряду у зв'язку з активною антиукраїнською діяльністю блогера Анатолія Шарія; 4) у березні 2021 р. після тривалого й прискіпливого розгляду ситуації, що склалась, Світовий Конгрес Українців виключив зі своїх лав «Об'єднання українських товариств Латвії» за дезінформацію та антиукраїнську позицію, при цьому керівництву ОУТЛ були надані час і можливість для пояснень і виправлення ситуації (СКУ підкреслює, що таке рішення ухвалили вперше за понад 50-річну його історію); 5) Світовий Конгрес українців висловив глибоку стурбованість через порушення перемир'я на Донбасі та стягування Росією своїх військ до кордонів з Україною, закликаючи міжнародну спільноту підтримати Україну; 6) Конгрес українців Канади привітав оперативну реакцію Канади та США на стягування Росією своїх військ до кордонів з Україною і у зв'язку з порушенням перемир'я на Донбасі, беззастережно засуджуючи ескалацію з боку РФ; 7) з метою нівеляції російської пропаганди й дезінформації у країнах Європи стартувала інформаційна кампанія «Я – українець», яку започаткувала Організація закордонних українців та друзів України «Міжнародна неурядова організація Координаційний ресурсний центр» (КРЦ); 8) в Українському Інституті у Лондоні презентувати нові факти про визначні постаті та події в Україні у рамках проекту «10 речей, які кожен має знати про Україну».

В умовах міжнародного російсько-українського збройного конфлікту гарантувати гуманітарну та інформаційно-психологічну безпеку громадян дуже важко. Але всебічне врахування основних вимірів (зокрема, смислового, який є системоутворюючим) інформаційної безпеки людини, суспільства і держави дозволить адекватно протидіяти деструктивним інформаційним впливам на громадян України не тільки шляхом недопущення дестабілізації функціонування державних інститутів, політико-правової, енергетичної та соціально-економічної сфер українського суспільства, а й шляхом професійної протидії багаторічним спробам нівелювати духовну єдність громадян України, підірвати суверенітет і територіальну цілісність держави. Такий підхід дасть можливість консолідувати українське суспільство, зміцнити обороноздатність держави і організувати світоглядну мобілізацію громадян України.

Список літератури

1. Воропаева Т.С. Информационная безопасность как фактор укрепления обороноспособности Украины. *Influence of factor of social processes of globalization on economic and legal development of states and corporations*. London: Published by IASHE, 2015. С. 79–81.
2. Averianova N.M., Voropayeva T.S. Information and psychological security of Ukraine. *International scientific integration '2020. Conference proceeding*. KindleDP, Seattle, Washington, 2020. P. 515–518.

3. Авер'янова Н.М. Гібридна війна: російсько-українське протистояння. *Молодий вчений*. 2017. № 3 (43). С. 30–34.
4. Авер'янова Н.М., Воропаєва Т.С. Стратегія «розумної сили» як основа для припинення збройного конфлікту в Україні та реінтеграції окупованих територій. *Гілея: науковий вісник*. 2019. Вип. 147 (№ 8). Ч. 2. С. 7–13.
5. Воропаєва Т.С. Гуманітарна безпека України. *Філософсько-світоглядні та міждисциплінарні проблеми гуманітарного розвитку сучасного суспільства*. К.: Київський університет імені Тараса Шевченка, 2015. С. 10–13.
6. Воропаєва Т. Гуманітарна й інформаційно-психологічна безпека як чинник зміцнення обороноздатності України. *Комунікаційно-контентна безпека в умовах гібридно-месіанських агресій Путінської Росії* / за заг. редакцією В. В. Балабіна. К.: ВІКНУ, 2016. С. 63–67.
7. Averianova N.M., Voropaieva T.S. Features of settlement of modern armed conflicts: integrative approach. *Organization of scientific research in modern conditions '2020: conference proceedings*. Seattle: KindleDP. 2020. P. 477–481.
8. Воропаєва Т. Постколоніальні студії вчених української діаспори. *Українознавчий альманах*. 2017. Вип. 20. С. 18–21.
9. Авер'янова Н.М. Зарубіжне українство у відстоюванні національних інтересів України. *Молодий вчений*. 2018. № 3 (55). С. 444–446.
10. Авер'янова Н.М., Воропаєва Т.С. Інформаційна безпека України: соціально-філософські аспекти. *Молодий вчений*. 2020. № 10(86). С. 297–303.
11. Белл Д. *Грядущее постиндустриальное общество*. Москва: Academia. 1999. 432 с.
12. Тоффлер Э. *Третья волна. Американская модель: с будущим в конфликте*. Москва : Прогресс, 1984. 323 с.
13. Фуко М. *История безумства в классическую эпоху*. Санкт-Петербург : Университетская книга, 1997. 400 с.
14. Averianova Nina, Voropaieva Tetiana. Transformation of the Collective Identity of Ukrainian Citizens After the Revolution of Dignity (2014–2019). *Kyiv-Mohyla Humanities Journal*. 2020. No. 7. P. 45–71.
15. Губарев А.Б. *Информационные войны как объект политологического исследования*. Автореф. дис. на соиск. учен. степ. канд. політ. наук: 23.00.02. Уссурийск, 2005.
16. Информационная война. *Портал «Современная армия»*. 2010–2014. <http://www.modernarmy.ru/article/282/informacionnaya-voina>

ЭКОЛОГИЧЕСКАЯ КУЛЬТУРА КАК ФАКТОР ЭКОЛОГИЧЕСКОЙ УСТОЙЧИВОСТИ СОЦИОПРИРОДНОЙ СИСТЕМЫ

Карабукаев Кадыркул Шаршеевич

Ведущий научный сотрудник Института философии
Национальной академии наук Кыргызской Республики

Современная цивилизация показывает, что человечество должно приблизиться к глобальной трансформации, результатом которой является создание и развитие экологически ориентированного общества. Целью этого общества - поддержание пригодных для жизни условий природной среды и экологической устойчивости социоприродной системы, обеспечивающая коэволюцию системы «природа-общество», как важнейшего условия человеческого существования. Одним из важнейших признаков экологической устойчивости является сбалансированное взаимодействие людей с природой, с другими видами экосистемы и компонентами окружающей среды, обеспечивая целостность экосистемы. Как практика показывает, антропогенное воздействие на состояние экосистемы ведет к различным ее преобразованиям и изменениям, ведет к ухудшению состояния окружающей природной среды и в конечном счете к изменению глобальной экосистемы, ее функционированию и развитию, которые способствуют усугублению глобального экологического кризиса и затрагивают все стороны жизнедеятельности людей. В этом аспекте для поддержания и обеспечения устойчивости социоприродной системы и сохранения динамического равновесия природной среды, с учетом регуляции процессов нынешней экологической ситуации, необходимо выяснить механизмы и меры по восстановлению и нормализации состояния окружающей природной среды, пути возможного выхода из экологического кризиса, т.е. как отмечает академик Моисеев Н.Н. «для этого необходимо изменить отношение к окружающему миру, свое сознание и выработать адаптационные механизмы взаимосвязи общества, человека и природы для сохранения цивилизации и возможности перехода к устойчивому развитию».[1] Следовательно, для решения этих вопросов необходима новая стратегия развития общества, основанная на кардинальном изменении духовно-нравственных сторон взаимоотношений в системе «общество-природа», направленная на создание условий достижения устойчивости экосистемы. В соответствии с этим требуется необходимость духовно-культурологического осмысления взаимодействия людей и природной среды, между людьми, влияющие на устойчивость социоприродной системы. Иными словами, в современном мире дальнейшее существование человечества, которое зависит от состояния окружающей природной среды, невозможно без создания устойчивой экосистемы и экологически ориентированного общества, с высоким уровнем духовного развития людей. Тем не менее можно полагать, что именно духовные процессы имеют реальные возможности устранения изменения в окружающем мире, в

целой экосистеме и помогает определить и оценить роль экологического кризиса в жизни человечества. В этом процессе весьма важно акцентировать внимание на изучение экологической культуры, как важного фактора стабилизации экологической устойчивой социоприродной системы, т.е. на духовно-нравственное развитие и совершенствование людей, сформировав соответствующие отношения общества к природной среде через экологическую составляющую общей культуры, которые способствуют выявить источники возникновения экологических проблем, содействуя разрешению социоприродного противоречия общества и природы, минимизируя отрицательные результаты человеческого вмешательства на природу. Следовательно, экологическая культура, сочетая разумные интересы природы и общества, позволит сбалансировать, оптимизировать взаимодействие в социоприродной системе, обеспечивая сохранения окружающей среды и рационального эффективного природопользования, создания основы действий, необходимых для улучшения управления взаимодействия человека с природной средой, тем самым обеспечив будущее человечества, создавая благоприятные экологические условия для жизнедеятельности людей.

Необходимо, отметить, что социокультурные взаимодействия (культура, религии и т.д.) людей всегда были под влиянием природной экосистемы и наоборот влияние духовных и культурных ценностей на экосистемы были не менее важны, чем другие сферы. Поэтому духовное осмысление процессов, ориентированных на развитие отношений с природной средой является весьма актуальным. Между тем решение экологических проблем, невозможно без формирования экологической культуры, экологического мышления, экологического сознания, новых мировоззренческих взглядов на окружающий мир и др. экологически ориентированных взаимосвязанных духовных элементов, адекватно отражающих процессы в системе «природа-общество», т.к. экологические проблемы в первую очередь являются отражением уровня духовной культуры человека и общества. [2] Это особенно важно, когда развитие у любого общества особое место занимает культура, в частности ее экологическая составляющая, которая должна характеризоваться приоритетом духовных ценностей экологической целесообразности, обладающего сложной системой внутренних взаимосвязей, которые способствуют решению экологических проблем и устойчивого развития общества. Так как экологическая проблема является объектом экологической культуры, т.е. культура пронизывает все стороны жизни общества, все его сферы, в том числе и экологическую. Между тем, ее экологическая составляющая, т.е. экологическая культура, возникнув как ценностная переориентация культуры, отражающая отношения к природе инициирует процесс коэволюционного развития отношения между обществом и природой, а также на взаимоотношения внутри социума. Так через культуру человек может развивать свою духовность, нравственность и свое отношение к окружающему миру, которые соответствуют современному реальному миру представляя собой как духовный механизм, регулирующий взаимоотношения в системе «общество-природа». Если сущностью культуры всегда было отличие социального от природного, то сущностью экологической

культуры является, наоборот, совмещение социального с природным, их единство. При этом экологическая культура должна стать способом соединения человека с природой, на основе познания и понимания.[3] Поэтому в процессе перехода человечества к устойчивому экологическому развитию особенно важно актуализировать все функции и стороны экологической культуры, попытаться переосмыслить материальные и духовные ценности, господствующие в обществе и на этих выводах развивать экологическую деятельность и экологическое производство.[4] Следовательно, формирование экологической культуры общества, ориентированного на духовно-экологические ценности, которые должны соответствовать принципам и требованиям поддержания состояния экологической устойчивости природной среды является мощным фактором к достижению равновесного состояния и сохранения природной среды.

Таким образом на основании вышеизложенного отмечаем, что экологическая культура, как закономерный этап развития общечеловеческой культуры в XXI веке, должна сыграть доминирующую роль в переходе общества на новую парадигму развития. При этом важным аспектом взаимодействия общества и природы в современном мире должны становится сохранение экологической устойчивости социоприродной системы с улучшением качественных характеристик биосферы. Поэтому достижения высокого уровня экологической культуры должны базироваться на экологических ценностях, которые соответствуют адекватному пониманию важности устойчивости экологической системы для человечества. Следовательно, экологическая культура должна стать разумным регулятором экологических процессов, обеспечивающие экологическую устойчивость, которая является условием устойчивого коэволюционного развития системы «общество-природа».

Литература

1. Моисеев Н.Н. С мыслями о будущем России. – М.: Фонд содействия развитию социальных и политических наук, 1997. - 212с.
2. Жумагулов М. Экологические ценности в культуре кыргызов.- Бишкек: Maxprint, 2015.-182с.
- 3 Глазачев С.Н. Экологическая культура учителя: Исследования и разработки экогуманитарной парадигмы: Монография-М.: Современ. писатель, 1998. - 431 с.
4. Нысанбаев А. Казахстан: от выживания - к устойчивому развитию // Казахстан на пути к устойчивому развитию. Алматы: Гылым, 1996. - С. 14-24.

ПРО ТЕРМОДИНАМІЧНІ СИСТЕМИ І ЇХ АСИМПТОТИЧНУ ПОВЕДІНКУ ЗА УМОВИ РІЗНИХ СПОСОБІВ НАБЛИЖЕННЯ ДО КРИТИЧНОЇ ТОЧКИ

Воронко Тетяна Євгенівна,

Кандидат фізико-математичних наук, доцент кафедри фізики,
Національний технічний університет «Дніпровська політехніка»

Фундаментальні дослідження мають велике значення у сфері наукових знань [1]. Дослідження критичного стану є важливими і не втрачають своєї актуальності [2], [3]. Розгляд присвячено критичній поведінці і отриманню значень критичних показників при різних способах наближення до критичної точки ізоморфного $\gamma \leftrightarrow \alpha$ переходу в металевому церії. Саме для нього вперше було виявлено існування критичної точки в твердому стані, аналогічної до критичної точки системи рідина-пара [4].

Будемо проводити обчислення критичних показників церію при наближенні до критичної точки вздовж лінії фазової рівноваги, вздовж критичних ізотерми і ізобари. Досліджується виконання основних співвідношень між критичними показниками на основі розширеної моделі псевдобінарних розчинів [5].

З урахуванням термодинамічного потенціалу Гиббса на один моль церію $\Phi(P, T, x)$ за моделлю [5], де $x = x(P, T)$ - ефективна концентрація, було отримано вирази для теплоємності C_b , стискаємості K_b , теплового розширення B_b і стрибка об'єму вздовж лінії фазової рівноваги ΔV :

$$C_b = T \left[\frac{dP}{dT} \left(\frac{\partial S}{\partial P} \right)_T + \left(\frac{\partial S}{\partial T} \right)_P \right] = C_p - T \frac{dP}{dT} \left(\frac{\partial V}{\partial T} \right)_P, \quad (1)$$

$$K_b = \frac{1}{V} \left(- \frac{\partial V}{\partial P} \right) - \frac{1}{V} \left(- \frac{\partial V}{\partial T} \right) \frac{dT}{dP} = K_T - B_p \frac{dT}{dP}, \quad (2)$$

$$B_b = \frac{1}{V} \left(\frac{\partial V}{\partial P} \right)_T \frac{dP}{dT} + \frac{1}{V} \left(\frac{\partial V}{\partial T} \right)_P = -K_T \frac{dP}{dT} + B_p, \quad (3)$$

$$\Delta V = \Delta V^o (1 - 2x_1). \quad (4)$$

$$K_T = \frac{(\Delta V^o)^2}{V} \frac{1}{\partial \Phi / \partial x}, \quad (5)$$

$$B_p = - \frac{\Delta V^o}{V} \frac{\partial \Phi / \partial T}{\partial \Phi / \partial x}, \quad (6)$$

$$C_p = - \left[\Delta U^o + P \Delta V^o + u(1 - 2x) - \frac{4a}{RT} u^2 x(1x(1 - 2x)) \right] \frac{\partial \Phi / \partial T}{\partial \Phi / \partial x} + \frac{2a}{RT^2} u^2 x^2 (1 - x)^2, \quad (7),$$

де

$$\frac{\partial \Phi}{\partial x} = \frac{RT}{x(1-x)} - 2u - \frac{2a}{RT} u^2 (6x^2 - 6x + 1), \quad (8)$$

$$\frac{\partial \Phi}{\partial T} = -\Delta S^0 + R \ln \frac{x}{(1-x)} + \frac{2a}{RT^2} u^2 x^2 (1-x)(1-2x). \quad (9)$$

Ефективна концентрація $x_1 \leq 0,5$ для α -фази, $x_2 \geq 0,5$ для γ -фази; $U_A, S_A, V_A, U_B, S_B, V_B$ - внутрішня енергія, ентропія, об'єм одного моля чистих компонент А и В, $\Delta U^0 = U_B - U_A$, $\Delta S^0 = S_B - S_A = 3.314$ кал/(моль·град), $\Delta V^0 = V_B - V_A = 3.4$ см³/моль, $R = 8,31$ Дж/мольК, $u = 1900,8$ кал/моль - енергія взаємообміну компонент.

Критичні показники для наближення до критичної точки по температурі $\tau = \frac{T - T_c}{T_c}$ і тиску $\pi = \frac{P - P_c}{P_c}$:

$$\frac{\Delta V}{V} \sim (-\tau)^\beta, C_b \sim (-\tau)^{-\alpha'}, B_b \sim (-\tau)^{-\mu'}, K_b \sim (-\tau)^{-\gamma'} \quad (10)$$

$$\frac{\Delta V}{V} \sim (-\pi)^B, C_b \sim (-\pi)^{-A'}, B_b \sim (-\pi)^{-M'}, K_b \sim (-\pi)^{-\Gamma'}. \quad (11)$$

Штриховані показники відповідають докритичній області $T < T_c$.

Чисельні значення показників наведено у таблиці. Видно, що показники $\beta, \alpha', \gamma', \mu'$ і B, A', Γ', M' мають одне значення - 0.5. Співвідношення Рашбура для них перетворюються на рівність.

Умови наближення	Відносна зміна об'єму	Теплоємність	Стискаємість	Коефіцієнт теплового розширення	
вздовж лінії рівноваги	$\tau = \left \frac{T - T_c}{T_c} \right $	$\beta = 0.5$	$\alpha' = 0.5$	$\gamma' = 0.5$	$\mu' = 0.5$
	$\pi = \left \frac{P - P_c}{P_c} \right $	$B = 0.5$	$A' = 0.5$	$\tilde{A}' = 0.5$	$M' = 0.5$
На критичній ізобарі	$T < T_c$	$\beta_p = 0.35$	$\alpha'_p = 0.62$	$\gamma'_p = 0.68$	$\mu'_p = 0.65$
	$T > T_c$	-	$\alpha_p = 0.71$	$\gamma_p = 0.66$	$\mu_p = 0.69$
На критичній ізотермі	$P < P_c$	$\delta = 2.94$	$\alpha'_T = 0.74$	$\gamma'_T = 0.66$	$\mu'_T = 0.7$
	$P > P_c$		$\alpha_T = 0.61$	$\gamma_T = 0.66$	$\mu_T = 0.63$

Для наближення до критичної точки по критичній ізобарі $P = P_c$ при $T < T_c$, $T > T_c$ визначаємо наступні показники:

$$C_p \sim (-\tau)^{-\alpha'_p}, B_p \sim (-\tau)^{-\mu'_p}, K_T \sim (-\tau)^{-\gamma'_p}, \frac{\Delta V}{V} \sim (-\tau)^{\beta_p}, \quad (T < T_c)$$

$$C_p \sim \tau^{-\alpha_p}, B_p \sim \tau^{-\mu_p}, K_T \sim \tau^{-\gamma_p}, \quad (T \succ T_c). \quad (12)$$

Розраховані значення цих показників також наведено у таблиці. Співвідношення Рашбрука для них виконуються і для $T \prec T_c$, і для $T \succ T_c$.

При наближенні до критичної точки вздовж критичної ізотерми $T = T_c$ для $P \prec P_c$ і $P \succ P_c$ визначимо наступні ізопараметричні показники:

$$C_p \sim (-\pi)^{-\alpha'_t}, B_p \sim (-\pi)^{-\mu'_t}, K_T \sim (-\pi)^{-\gamma'_t}, \frac{\Delta V}{V} \sim (-\pi)^{\frac{1}{\delta}}, \quad (P \prec P_c)$$

$$C_p \sim \pi^{-\alpha_t}, B_p \sim \pi^{-\mu_t}, K_T \sim \pi^{-\gamma_t}, \quad (P \succ P_c). \quad (13)$$

Їх чисельні значення так само наведено у таблиці.

Для них виконуються співвідношення Рашбрука, Гріфітса $\gamma' \geq \beta(\delta - 1)$, $\alpha' + \beta(\delta + 1) \geq 2$, Куперсміта $\varphi + 2\varepsilon - \frac{1}{\delta} \geq 1$, якщо переобозначити показники $\alpha' = \varphi$, $\mu'_t = 1 - \varepsilon$, $\gamma'_t = 1 - \frac{1}{\delta}$.

Для прямої лінії рівноваги церію для характеристики асимптотичної поведінки достатньо знати значення одного критичного показника. Експериментальне значення показника β [6] дорівнює 0,485, що близько до модельного 0,5.

Таким чином, були отримані наступні результати: знайдено значення критичних показників теплоємності, стискаємості, термічного розширення при різних умовах наближення до критичної точки. Вони різняться залежно від умов наближення до критичної точки, але співвідношення між ними виконуються для всіх способів наближення до критичної точки. Для дослідження критическогої поведінки вздовж лінії рівноваги достатньо знати значення одного критичного показника.

Список літератури

1. М.А. Казаков. Наука та суспільство. Вісник Національного технічного університету України «КПІ», 2015, № 3(45), С. 11-21.
2. M. Krisch and others, Lattice dynamics of cerium metal across the gamma to alpha transition *PNAS* 108, 9342-9345 (2011).
3. Magnus J Lipp and others. Anomalous elastic properties across the γ to α volume collapse in cerium. *Nat. commun.*, 2017, 8, 1198.
4. Понятовский Е.Г. Докл. АН СССР, Е. 120, N 5, 1021 (1958).
5. Солдатова Е.Д., Швец Г.Н. ЖФХ, 64, N 6, 1655 (1990).
6. Кутсар А.Р. Физ. Мет. и Металловедение, 33, N 5, 1104 (1972).

ОТРИМАННЯ СПІВВІДНОШЕНЬ МІЖ КРИТИЧНИМИ ПОКАЗНИКАМ НА ОСНОВІ ТЕОРІЇ ТЕРМОДИНАМІЧНОЇ СТІЙКОСТІ

Воронко Тетяна Євгенівна,

Кандидат фізико-математичних наук, доцент кафедри фізики,
Національний технічний університет «Дніпровська політехніка»

Теорія критичних показників і теорія подібності лежать у основі сучасної теорії критичних явищ [1-3]. Встановлення співвідношень між критичними показниками в околі критичної точки є однією з задач фізики критичного стану. Основні такі співвідношення витікають безпосередньо з загальних принципів теорії термодинамічної стійкості [4-7].

Термодинамічний метод стійкості [4-6] є актуальним і сучасним [8,9]. Тому зупинимось на ньому детальніше.

Розглянемо узагальнену просту однорідну систему, стан якої визначається внутрішньою енергією U , де S - ентропія, x - узагальнена термодинамічна координата, T і X - відповідні термодинамічні сили.

Стійкість такої системи визначається відомими вимогами [6]:

$$\frac{\partial(T, X)}{\partial(S, x)} \geq 0, \quad \left(\frac{\partial T}{\partial S}\right)_x \geq 0, \quad \left(\frac{\partial X}{\partial x}\right)_s \geq 0, \quad (1)$$

$$D = \frac{\partial(T, X)}{\partial(S, x)} = \begin{vmatrix} \left(\frac{\partial T}{\partial S}\right)_x & \left(\frac{\partial T}{\partial x}\right)_s \\ \left(\frac{\partial X}{\partial S}\right)_x & \left(\frac{\partial X}{\partial x}\right)_s \end{vmatrix} = \left(\frac{\partial T}{\partial S}\right)_x \left(\frac{\partial X}{\partial x}\right)_s - \left(\frac{\partial T}{\partial x}\right)_s^2 \geq 0. \quad (2)$$

Величину D відповідно В.К. Семенченку [6] будемо називати детермінантом стійкості, а похідні, що входять до нього - адіабатичними величинами (АВ). У термодинамічних перетвореннях необхідно переходити від величин, вимірюваних при сталих термодинамічних координатах, до величин, вимірюваних при сталих термодинамічних силах (ІВ). Для цього введемо обернену матрицю і її обернений детермінант:

$$D^{-1} = \frac{\partial(S, x)}{\partial(T, X)} = \left(\frac{\partial S}{\partial T}\right)_x \left(\frac{\partial x}{\partial X}\right)_T - \left(\frac{\partial x}{\partial T}\right)_x^2 \geq 0.$$

АВ і ІВ не будуть зв'язані між собою як елементи прямої і оберненої матриці, якщо D буде приймати значення 0 або ∞ . Ці стани будемо називати граничними. Проведені нижче перетворення здійснимо для звичайних систем: $0 < D < +\infty$. Очевидно, що умовам стійкості (1) будуть задовільняти і граничні, і звичайні стани.

Для звичайних станів виконується наступний зв'язок між АВ, ІВ і D , що впливає з властивостей якобіанів:

$$D = \left(\frac{\partial T}{\partial S} \right)_x \left(\frac{\partial X}{\partial x} \right)_T = \left(\frac{\partial T}{\partial S} \right)_x \left(\frac{\partial X}{\partial x} \right)_S = \left(\frac{\partial T}{\partial x} \right)_x \left(-\frac{\partial T}{\partial x} \right)_S. \quad (3)$$

Використовуючи (2), отримаємо також наступні співвідношення:

$$\begin{aligned} \left(\frac{\partial T}{\partial S} \right)_x \left(\frac{\partial S}{\partial T} \right)_x + \left(\frac{\partial T}{\partial x} \right)_S \left(\frac{\partial x}{\partial T} \right)_x &= 1 \\ \left(\frac{\partial X}{\partial x} \right)_S \left(\frac{\partial x}{\partial X} \right)_T + \left(\frac{\partial T}{\partial x} \right)_S \left(\frac{\partial x}{\partial T} \right)_x &= 1 \\ \left(\frac{\partial T}{\partial S} \right)_x \left(\frac{\partial x}{\partial T} \right)_x + \left(\frac{\partial T}{\partial x} \right)_S \left(\frac{\partial x}{\partial T} \right)_x &= 0 \end{aligned} \quad (4)$$

$$\left(\frac{\partial X}{\partial x} \right)_S \left(\frac{\partial x}{\partial T} \right)_x + \left(\frac{\partial T}{\partial x} \right)_S \left(\frac{\partial x}{\partial T} \right)_x = 0$$

Перепишемо (4), використовуючи (3) у вигляді

$$\begin{aligned} \left(\frac{\partial T}{\partial S} \right)_x \left(\frac{\partial S}{\partial T} \right)_x &= \left(\frac{\partial X}{\partial x} \right)_S \left(\frac{\partial x}{\partial X} \right)_T = 1 + \left(-\frac{\partial T}{\partial x} \right)_S \left(\frac{\partial x}{\partial T} \right)_x = \\ &= 1 + \frac{\left(-\frac{\partial T}{\partial x} \right)_S^2}{D} \\ \left(\frac{\partial T}{\partial S} \right)_x \left(\frac{\partial x}{\partial T} \right)_x &= \left(-\frac{\partial T}{\partial x} \right)_S \left(\frac{\partial x}{\partial X} \right)_T \end{aligned} \quad (5)$$

$$\left(\frac{\partial X}{\partial x} \right)_S \left(\frac{\partial x}{\partial T} \right)_x = \left(-\frac{\partial T}{\partial x} \right)_S \left(\frac{\partial S}{\partial T} \right)_x$$

Тепер розглянемо асимптотичну поведінку термодинамічних величин при переході в граничний критичний стан. Введемо критичні показники термодинамічних величин, що визначають стійкість системи, вважаючи особливості АВ і ІВ різними.

$$\begin{aligned} \left(\frac{\partial T}{\partial S} \right)_x \sim \tau^\alpha, \left(\frac{\partial X}{\partial x} \right)_T \sim \tau^\gamma, \left(\frac{\partial T}{\partial x} \right)_x \sim \tau^\mu \\ \left(\frac{\partial T}{\partial S} \right)_x \sim \tau^{\alpha_1}, \left(\frac{\partial X}{\partial x} \right)_S \sim \tau^{\gamma_1}, \left(\frac{\partial T}{\partial x} \right)_S \sim \tau^{\mu_1} \quad \tau = \frac{T - T_c}{T_c} \end{aligned} \quad (6)$$

Показники μ і μ_1 для розгляду термодинамічної стійкості є більш природніми, ніж показник параметра порядку β . З умови стійкості (2), використовуючи асимптотики (6) отримуємо співвідношення між критичними показниками АВ:

$$\alpha_1 + \gamma_1 \leq 2\mu_1. \quad (7)$$

Використовуючи (3) і (6), отримуємо співвідношення між критичними показниками ІВ:

$$\alpha + \gamma \geq 2\mu. \quad (8)$$

Зауважимо, що для феноменологічної теорії критичних показників важливим є питання про отримання рівностей в співвідношеннях між ними, що скорочує тим самим число незалежних показників до двох. До рівностей між критичними показниками і симетрії між ними призводить статична гіпотеза подібності. Розглянемо, за яких умов співвідношення (7), (8) перетворюються в рівності з точки зору загальних вимог теорії стійкості.

Будемо наближатися до критичної точки, використовуючи асимптотики (6). Тоді з співвідношень (5)

$$\alpha - \alpha_1 = \gamma - \gamma_1 \geq 0, \quad \alpha_1 + \gamma = \mu + \mu_1, \quad \alpha + \gamma_1 = \mu + \mu_1 \quad (9)$$

Ці співвідношення пов'язують показники АВ і ІВ і виконуються незалежно від значення добутку $\left(\frac{\partial T}{\partial x}\right)_x \left(-\frac{\partial T}{\partial x}\right)_s^{-1}$. Однак воно є суттєвим для отримання наступних результатів.

Розглянемо граничне значення цього добутку

$$C \equiv \lim_{D \rightarrow 0} \frac{\left(-\frac{\partial T}{\partial x}\right)_s}{\left(\frac{\partial T}{\partial x}\right)} = \lim_{D \rightarrow \infty} \frac{\left(\frac{\partial T}{\partial x}\right)_s^2}{D} \geq 0$$

Існує два можливих варіанти поведінки добутку C :

1. якщо $C \neq \infty$, то $\mu \leq \mu_1$,

Відповідно до (5), (6) отримуємо

$$\alpha = \alpha_1, \quad \gamma = \gamma_1, \quad \alpha + \gamma = \mu + \mu_1 \geq 2\mu \quad (10)$$

2. якщо $C = \infty$, то $\mu \geq \mu_1$ і з (5), (6) отримуємо

$$\frac{1}{2}(\gamma - \alpha) = \frac{1}{2}(\gamma_1 - \alpha_1) = \gamma - \mu = \gamma_1 - \mu_1 = \mu - \alpha = \mu_1 - \alpha_1$$

$$\alpha - \alpha_1 = \gamma - \gamma_1 = \mu - \mu_1 \geq 0, \quad (11)$$

$$\alpha + \gamma = 2\mu, \quad \alpha_1 + \gamma_1 = 2\mu_1$$

Таким чином з точки зору термодинаміки можна описати 2 можливості: стани з $\mu \geq \mu_1$, для яких $\alpha + \gamma = 2\mu$, $\alpha_1 + \gamma_1 = 2\mu_1$ і виконуються співвідношення (11) і стани з $\mu \leq \mu_1$, для яких $\alpha + \gamma \geq 2\mu$, $\alpha_1 + \gamma_1 \leq 2\mu_1$, і виконуються співвідношення (10).

Конкретизація цих випадків, як ми побачимо нижче, визначається типом критичної поведінки систем.

В роботі [9] на підставі введення визначення критичного стану за допомогою системи однорідних лінійних рівнянь і аналізу умов стійкості критичного стану було встановлено існування чотирьох альтернативних типів критичної поведінки, які класифікуються за значенням нахилу лінії рівноваги в критичній точці K_c і одному з АКС. Критичний нахил є фундаментальною характеристикою критичних властивостей системи.

Для системи з $K_c \neq \{0, \infty\}$ можуть реалізуватися перший і четвертий типи критичної поведінки.

У першому типі критичної поведінки всі АВ кінцеві, а ІВ прямують до нуля за одним законом. При цьому $\mu \geq \mu_1$ і виконуються співвідношення $\alpha = \gamma = \mu$, $\alpha_1 = \gamma_1 = \mu_1$. Це говорить про те, що має місце (11) і співвідношення (7) і (8) виконуються як рівності. При цьому з шести показників нашого розгляду (3 АВ і 3 ІВ) досить знати лише один критичний показник для АВ і один для ІВ, тобто виконується один з результатів статичної гіпотези подібності.

У четвертому типі критичної поведінки всі АВ і всі ІВ прямують до нуля за одним законом і виконуються ці ж наслідки.

Розглянуті асимптотичні властивості при $K_c \neq \{0, \infty\}$ проявляються в околі критичної точки системи рідина-пар і ізоморфного $\gamma \leftrightarrow \alpha$ переходу в металевому церії.

Таким чином було показано, що для випадків, коли критичний нахил $K_c \neq \{0, \infty\}$ виконується умова $\mu \geq \mu_1$ і співвідношення (7) і (8) виконуються як рівності. До таких систем відносяться, наприклад, критична точка системи рідина-пар і ізоморфного $\gamma \leftrightarrow \alpha$ переходу в металевому церії, що ще раз підтверджує їх термодинамічну тотожність.

Список літератури

1. В.Н. Удодов. Новые следствия гипотезы статического подобия при низких температурах. Физика твердого тела, 2015, том 57, вып. 10. С. 2018-2022
2. P.P. Bezverskhy and others. Nonclassical critical indices in the statistical theory of liquids and equations of state with regular and scaling components/ RJPC, 88, p.566–572(2014)
3. Рыков В. и др. Особенности описания критической области в переменных давление-температура. НТВП, 2015, №4, С. 25-27.
4. Солдатова Е.Д Журнал физической химии.-1984.-т.58,№ 12,с.2913-2917
5. Гиббс Дж. В. Термодинамические работы. -М.; Л.: Гостехиздат, 1950.-492с.
6. Семенченко В.К. Избранные главы теоретической физики.- М.: Просвещение, 1966. – 340с.
7. Стенли Г. Фазовые переходы и критические явления. М.: Мир, 1973. 418с.
8. Ana R.R.P. Almeida and others. Volatility and thermodynamic stability of vanillin The Journal of Chemical Thermodynamics. V.128, 2019, p. 45-54.
9. Солдатова Е.Д. УФЖ., 1993. Т.38, №9. с. 1434-1439

EXPERIENCE OF DONOR ASSISTANCE IN GEORGIA

Davitashvili Nino

PhD student at the Georgian Technical University

Davitashvili Sofiko

Master student of Georgian Technical University

- The relationship between donors and Georgia dates back to the 1990s. In 1996, a partnership and cooperation agreement was signed between Georgia and the European Union, which provided a framework for political dialogue, pro-democracy and economic cooperation, but the EU was interested in that period.

- Currently there are 28 donor and development partner organizations in Georgia, including international financial institutions, development agencies of donor countries, UNDP and thematic foundations.

- The European Union towards Georgia and the region in general was not so high. The development of the European Neighborhood Policy since 2003 and the subsequent launch of the Eastern Partnership program have taken relations between the EU and Georgia to a new level. Within the framework of the Eastern Partnership, on June 27, 2014, Georgia signed an Association Agreement with the European Union, which provided for the deepening of political, economic and trade relations between Georgia and the European Union.

- Georgia and the European Union agreed on the Association Agenda, which was set Priorities set for Georgia-EU joint work List. It was a framework document of cooperation between Georgia and the European Union European Neighborhood Instrument (ENI) Unified Support Framework for 2014 Priority areas for bilateral relations in 2020 and the amount of assistance Bass was defined. During the period mentioned in this document, the indicative funding for Georgia was 335-410 million Euros.

- The European Union and its member states paid special attention to Georgia: a) protection of human rights, rule of law, strengthening of a deep and sustainable democracy. B) sustainable and inclusive growth, social and territorial development, and integration into EU internal markets. C) mobility And deepening connections between peoples, including student exchange programs And support for civil society; D) Regional integration, trans border Collaboration.

- Financially strong countries of Western Europe: Germany, Sweden, the Netherlands are Georgia's main donor partners. According to the 2015 data of the Donor Coordination Service, their assistance to Georgia included \$ 500 million. EU assistance accounted for 18.1 percent of international aid.

- Georgia has been a member of the UN since 1992, 1993-1995. The assistance provided by the UN was mainly of a humanitarian nature. Currently, the activities of UN agencies operating in Georgia include the following areas: economic development,

environmental protection, development of management and administration skills, conflict resolution, monitoring of the peace agreement, assistance to the health and education sectors.

- United States Agency for International Development (USAID) has been working in Georgia since 1992 and 1.8 billion. It has provided more than \$ 1 billion in assistance to Georgia. Agency programs include areas such as economic development, building democratic institutions, energy security, healthcare, education, and improving social services.

- Georgia joined the World Bank Group in 1992, since then it has financed 77 projects and has mobilized more than 3 billion dollars in the form of loans and grants in Georgia. Put dollars into the economy, privately In the sector and other projects.

- International Monetary Fund, 1992-2017 290 mln. The dollar has helped Georgia, which is being used to promote macroeconomic and financial stability and strengthen the country to protect itself from external economic and financial shocks.

- Asia Development Bank with Georgia 2007 Collaborates. 2019 Up to 3.5 billion Dollar loans financed the renewable energy and trade sectors. Banks invested \$ 142.9 million.

- After 2012, donor coordination at the legislative level has significantly improved and been raised to a higher level, which leads to more efficient spending of resources and achieving the desired results for the state.

References

1. Report on Foreign Assistance of Georgia. Report of the Government of Georgia 2015.
2. EU Delegation to Georgia http://eeas.europa.eu/legations/Georgia/Dokuments/news/2014/20140718_01.ka.pdf.
3. Activities of the Federal Republic of Germany in Georgia. Information booklet; December 2015.
4. Swedish International Development Agency; http://www.sida.se/English/where-we-work/Europe/GEORGIA_?Ourwork-in-georgia/.
5. Paris Declaration on the Effectiveness of Foreign Assistance (2008) OECD.
6. Kissinger H. A foreign policy. New York.1997
7. Hard M., Negri A. @))! Empire. Harvard University Press.

UNIQUE ISRAELI-GEORGIAN RELATIONS-AN EXAMPLE OF TOLERANCE AND FRIENDSHIP BETWEEN THE PEOPLES OF THE WORLD

Vaja Shubitidze,

PhD in Political Science, professor, Georgian Technical University

Otar Davitashvili,

PhD in History, professor, Georgian Technical University

Edisher Japharidze,

PhD in Political Science, Professor, Georgian Technical University

The unique Jewish-Georgian relationship and friendship counts 2600 year. The Jews came to Georgia (Iberia) about 26 centuries ago after King Nebuchadnezzar II (Old Age Accounts. 605-562) of Babylon II took Jerusalem in 586 (Old Age Accounts), burned the city, destroyed Solomon's temple, and took most of the surviving population into Babylonian captivity. It is estimated that several thousand Israelis managed to escape from the city in different directions, one of them a large group of refugees came to Iberia (present-day Georgia), its then capital Mtskheta. They asked the ruler of Iberia for permission to settle here and promised to "pay tribute." That is, economic assistance at the cost of a residence permit. Georgians showed compassion and support for the displaced Jews, accepted them with respect and promised protection.

The second large influx of Jewish refugees enters Iberia after the re-occupation and destruction of Jerusalem by the Roman emperor Vespasian (69-70). The arrival of a new stream here was conditioned by the tolerant and friendly attitude of the Georgians towards the Jews who came in the VI Old Age Accounts century, which was widely known in the then world Judaism. Jews from Mtskheta scattered to all parts of Georgia and established their own diaspora settlements. They mainly pursued trade and agriculture.

The Jews learned the Georgian language, customs and traditions. Just like Georgians, they learned language and other traditions from them. They became so close to Georgians that even today they are called "Georgian Jews" by Georgians with love. Nevertheless, they kept their language, religion, synagogues, traditions, which Georgians respected with their respect.

During the 2600 years of Jewish life in Georgia, there has not been a single case of deportation, "pogrom" (raid), insult and humiliation of Jews, which is a unique example for all countries of the world, where innocent Jews, civilians were killed, beaten, looted and their property confiscated. The synagogues were demolished by the authorities or the population.

Thus, no case of anti-Semitism has been detected in Georgia for 26 centuries. The Jews also adequately responded to such a high level of tolerance of the Georgians with loyalty and devotion - the history of Georgia knows no case of betrayal of the Jews, unjustified privileges or demands for autonomy.

There are surnames that Georgians and Georgian Jews alike have, which is explained by their centuries-long life together. Sidonia, a Jewish woman from Mtskheta, became the first saint of the Georgian Christian Church, and Elioiz Mtskheteli became the one who brought the robe of Christ to Georgia, in Mtskheta. Georgians owned several churches in Jerusalem (one of them - 12th century Georgian genius Shota Rustaveli is buried in the Monastery of the Cross)

There was a unique case during World War II when the Georgian emigrant government in Paris, led by Noah Jordania, managed to save several thousand Jews. The Chief Rabbi of Paris, Jacob Kaplan, sent a letter to Noah Jordan on October 16, 1944, thanking him for the generous support he had given to the Jews living in France who had survived death. The Georgian émigré government changed the Jewish surnames to Georgian endings ("Rabinovich" - "Rabinashvili", "Gubernitsky" - "Gubernidze", etc.). In this way, several thousand Jews of both Georgian and non-Georgian origin survived. Mikheil Kedia convinced the Germans that they were not Jews, but Georgians, but with a Jewish faith (there are Georgian Muslims - like them). These members of the Georgian émigré government deserve to be honorably commemorated at the 6 million Jewish Holocaust Remembrance Institute ("Yad Vashem"), among the saints of the peoples of the world; Famous Jewish figure Ioseb Eligulashvili (1890-1952) wrote about this with gratitude: "Many, many Georgians helped us in this matter. We can not forget this. But the Georgian who is called the history of Georgia helped us the most. "

The First Great Alia, the return to Eretz-Israel in 1969-1970 began in the former Soviet Union, not from Moscow, not from Leningrad (St. Petersburg), but from Georgia.

Wrote Israeli Deputy Defense Minister Ephraim Sne when several brave Georgian Jews entered the Dutch embassy in Moscow in August 1969 and handed over to diplomats the request of 18 Georgian Jews to return to Israel to the UN Commission on Human Rights.

It was the Georgian Jews who broke the Soviet "Iron Curtain" and in 1969 moved to Israel. After that, 90% of Georgian Jews returned to their homeland Israel, thanking the Georgian people for their support and love. Georgians wept for the Jews who left.

Shortly after Georgia's declaration of independence, on June 1, 1992, diplomatic relations were established between Georgia and Israel. 70 years of experience in building the state of Israel is very important for Georgia. Israel assists Georgia in the military, medical, scientific and economic fields. A monument to the Georgian poet Shota Rustaveli and his poem "Tigerskin" were erected in Israel. The Jews did not forget the Georgian language, songs and dances, Georgian traditions and passed them on to their descendants in Israel. They have invested heavily in investment, real estate, tourism and agriculture in Georgia. No country in the world has mentioned the date of the Jews living there. The exception is Georgia, which celebrated the 26th anniversary of the establishment of Jews in Georgia in 1998 at the state level.

Thus, the 2,600-year-old Georgian-Jewish non-conflict and tolerance relationship is a unique and exemplary example for the modern world of living and friendship, love and respect between two nations, which requires deep scientific study and popularization in a conflict-ridden global world.

References:

1. Life of Kartli, Tom.1, Tb; 1955, vol.4, 1959
2. Zakaria Chichinadze Georgian Jews in Georgia, Tbilisi; 1904
3. Scientific Collection "Georgia-Israel 2600", Tbilisi; 1999
4. Eldar Mamistvalashvili Georgians and the Biblical World, Tbilisi; 1998
5. Abon Tsitsiashvili Jews and Georgia, Tbilisi; 2003
6. Eldar Mamistvalashvili History of Georgian Jews, Tbilisi; 1997
7. Newspaper "Menora", June 1999
8. Speech of the President of Georgia Eduard Shevardnadze in Ashkelon on January 6, 2000, newspaper "Republic of Georgia", January 9-10, 2000

ПРОБЛЕМЫ ЭТНОСА, ЕГО СВОЙСТВА И ОСОБЕННОСТИ В ИССЛЕДОВАНИИ Л. Н. ГУМИЛЁВА

Аккулиева А.Е.

Старший преподаватель
Таразский региональный университет им. М.Х. Дулати.
Тараз Казахстан

Омирзакова Д.Д.

Старший преподаватель
Таразский региональный университет им. М.Х. Дулати.
Тараз Казахстан

Важнейшей проблемой, над которой работал ученый всю свою жизнь — этнос, его свойства и особенности. Почему эта проблема интересна не только для наших современников, но и для потомков? Прежде всего потому, что она поможет человечеству объяснять перемены, которые происходят на всей Земле и которые не теряют своей актуальности. Это межэтнические конфликты, распады государств, взаимовлияния культур и др. В последние годы жизни, когда к Л.Н. Гумилеву пришло общественное признание, у него часто брали интервью, где задавали острые вопросы. В обобщенном виде эти вопросы можно представить так. Наше общество сегодня лихорадят противоречия, и это естественно прорыв в будущее всегда труден. И чтобы это понять, необходимо уяснить себе особенность и уникальность исторического пути России, какова ее роль в мировой истории, откуда мы и чью генетическую память храним в себе?

Прежде чем охарактеризовать этнос, надо разобраться в том, что собой представляет сам термин «этнос». Для чего это надо сделать? Это поможет установить все сходства и различия понятия «этнос» от других определений. Следует заметить, что Л.Н. Гумилев неоднократно пересматривал признаки этого понятия. Мы будем опираться на определение, данное в книге «Этногенез и биосфера Земли». «Этнос — это естественно сложившийся на основе оригинального стереотипа поведения коллектив людей, существующий как энергетическая система (структура), противопоставляющая себя всем другим таким же коллективам, исходя из ощущения комплиментарности» [1, с. 500].

С какими же трудностями столкнулся ученый в попытке дать определение понятию «этнос»? Термин «этнос» используют для того, чтобы обозначать сообщества, на которые распадается человечество. Есть немцы, французы, англичане, русские. Поэтому неудивительно, что появилось определение этноса как порождения культуры на базе общего языка. Лев Николаевич поставил вопрос, — а можно ли, только опираясь на лингвистическую общность или различия, выделять этносы? И приводит такой аргумент: вы можете с детства прекрасно знать любой иностранный разговаривать на нем, но при этом быть русским. Следовательно, генетический признак не характеризует этнос.

Другое определение этноса утверждает, что этнос — это условная классификация, обобщающая людей в зависимости от той или иной формации. Лев Николаевич рассуждает так — никто не будет оспаривать, что человек - животное общественное. Но можно ли утверждать, что все отношения между людьми — это социальные отношения. Под социальными отношениями, согласно историческому материализму, подразумевается, что человек развивается сообразно развитию производительных сил, т.е. вначале он живет в первобытном обществе, потом в рабовладельческом, феодальном и капиталистическом. Однако феодалом может быть и француз, и китаец, и монгол. Так в чем же различие? Значит, социально-экономические признаки игнорируют этнические различия?

А можно ли рассматривать определение этноса исключительно как порождение природы? Лев Николаевич отмечает, что человек создал технику, которую не по силам сделать животным, но при всех достижениях XX века, он по-прежнему несет внутри себя природу. Природа всегда составляла и составляет содержание его жизни, как индивидуальной, так и видовой. Люди не могут отказаться дышать, есть, избегать гибели и сохранять потомство. Человек остался в пределах своего вида, в пределах биосферы - одной из оболочек планеты Земля. Он совмещает присущие ему законы жизни со специфическими явлениями техники и культуры, которые многое ему дали, но не лишили сопричастности к природе.

Человечество как биологическая форма, — это единственный вид с огромным количеством вариаций, распространившийся в послеледниковую эпоху по всей поверхности земного шара. Густота распространения вида различна, но, за исключением полярных льдов, вся Земля обиталище человека. Что мешало и ограничивало его возможности? Отвечая на этот вопрос, Л.Н. Гумилев проводит отличия между человеком и животным.

В отличие от большинства млекопитающих, *Homo sapiens* нельзя назвать ни стадным, ни индивидуальным животным. Человек существует в коллективе, который в зависимости от угла зрения рассматривается то как общество, то как народность. Вернее сказать, каждый человек является одновременно и членом общества, и представителем народности. Оба эти понятия неизмеримы и лежат в разных плоскостях, как, например, длина и вес.

Социальное развитие человечества хорошо изучено, и его закономерности, например, в рамках исторического материализма рассматривается через общественно-экономические формации. Эта форма развития присуща только человеку, находящемуся в коллективе, и никак не связана с его биологической структурой.

А вот дать определение «народности» трудно. Л.Н. Гумилев предлагает во избежание путаницы называть его этносом и считает, что, безусловно, ясно одно — вне этноса нет ни одного человека на Земле. Каждый человек на вопрос: «Кто ты?» — ответит: «русский», «француз» и т.д. Следовательно, этническая принадлежность в сознании — явление всеобщее. Называя себя тем или иным этническим именем, индивидуум учитывает место, время и собеседника, не отдавая в этом себе отчета. Так карел в своей деревне называет себя карелом, а, прибыв в город, называет себя русским. Рассмотрев ряд сложившихся практик, ученый делает вывод, что этническая

принадлежность лучше воспринимается и улавливается в больших массах, нежели в единичных случаях. Если так, то это явление относится к социальной жизни человека или биологической?

Лев Николаевич в стремлении разобраться с этой проблемой задается вопросами — а можно ли этнос отождествлять с расой и популяцией?

Л.Н. Гумилев рассматривает расу как стабильный биологический признак вида людей. Расы существуют как подразделения вида *Homo sapiens*. Ученый сравнивает признаки расы и этноса. И строит свои рассуждения так: если по принятому в антропологии делению их три, а по исследователю В.П. Алексееву — шесть, а этносов сотни и тысячи, следовательно, в антропологии и этнологии сложились различные системы отчета. Кроме того, расы различаются по чисто внешним признакам, которые можно определить анатомически (пигментация, темперамент, быстрота реакции). Немаловажный факт, что этносы в начале своего взаимодействия были плодом скрещивания двух и более расовых типов.

Л.Н. Гумилев делает акцент на том, что расы никак не определяют формы общежития людей, т.е. если рассматривать этнос как расу, то мы не получим ответов на такие вопросы, как людям работать, процветать, как погибать и другие. Правда, нельзя отрицать, что расовый признак не накладывает своего отпечатка на культуру. Но при этом, считает ученый, определения «культура» и «этнос» также несоизмеримы, как добавляемая к ним «раса». Эти аспекты не только не покрывают друг друга, но и не пересекаются. Таким образом, делает он вывод, расовый момент не имел значения для развития и становления этносов.

Этим создается эластичность этноса, позволяющая смягчать внешние воздействия и даже иногда восстанавливать и перестраивать связи в системе. На уровне суперэтносов изменения в системе приводят к появлению не существовавших ранее форм, структур, стереотипов поведения, восходящих не к исторической судьбе моделируемой для этносов, а как новое явление, самим фактом своего существования меняющее привычную историческую картину.

Список использованной литературы

1. Гумилев Л.Н. Конец и вновь начало. М., 2000.
2. Гумилев Л.Н. Меня называют евразийцем // Наше наследие. – 1991, №3.
3. Гумилев Л.Н. География этноса в исторический период. Л., 1990.
4. Гумилев Л.Н. История - наука естественная или визит к профессору Гумилеву // Сельская молодежь.-1988, №2.

PSYCHOLOGICAL FEATURES OF PERSONALITY WITH ADDITION TO ADDICTIVE BEHAVIOR AND INTERDEPENDENT

Ivanchenko Violeta

Student

Zaporizhzhya Polytechnic National University

Addictive behavior - one of the configurations of destructive action, manifested in the desire to move away from the real world by changing their mental state by taking certain substances or constant fixation of interest on certain objects or activities that are accompanied by intense emotions.

Currently, experts, doctors and other professionals use three main approaches to the study of addiction: medical, social, psychological.

The medical approach is based on the fact that a significant factor in the development of addiction are the processes in the human brain, based on this, the main component of addiction treatment should be the impact on the brain of various drugs [3].

The social approach is based on the living conditions of man, his role in society, because the emergence of dependent behavior begins in the case of an imbalance of the individual between man and his social environment.

The psychological approach is based on the position that the internal processes of personality, and in particular its perception and consciousness, are considered to be a factor in the formation of dependence. Thus, the basis of the formation of various dependencies is considered to be obsessed with the object, or activity that can change the internal state of the dependent person.

The psychological causes of people with addictive behavior can be as follows:

- reduced stress resistance,
- fear of life's difficulties,
- lack of ability to wait and tolerate,
- thirst for immediate fulfillment of desire.

This process involves a person to such an extent that he begins to control his life. The individual becomes defenseless against his passion. Obsessed thirst to change their own mental state through the use of substances that change consciousness, in order to move away from reality, which provokes a weakening of volitional qualities - and does not allow to resist addiction [1].

The behavior of addicts in interpersonal relationships characterizes a number of key cumulative distinctive features. B. Segal identified the following psychological features of persons with addictive behaviors:

- Reduced transfer of problems is due to the presence of a hedonistic attitude (the desire to immediately enjoy, satisfy their desires). If the desires of the addicts are not

satisfied, they respond either with outbursts of negative emotions, or a departure from the difficulties. For him, stress is a threat and an opportunity to escape. This is combined with high vulnerability, mistrust, which leads to frequent conflicts.

- The latent inferiority complex is reflected in frequent mood swings, indecision, avoidance of situations in which their abilities can be objectively tested.

- The superficial nature of sociability and its limited time are combined with an increased desire to make a positive impression on others. Alcohol addicts, for example, create in some cases the impression of their specific humor on the subject of alcohol, stories about their adventures, decorating their stories with details that have nothing to do with reality. This is especially evident in group alcohol intake. At the same time, communicating with them for a "long" distance is difficult, uninteresting. Addicts are boring, monotonous people in everyday life. Relationships with them are superficial, they are not capable of deep positive emotional relationships and avoid situations related to them.

- The desire to tell a lie. Addicts often do not keep their promises, are optional, non-compliance with agreements.

- The desire to condemn the innocent (including if it is established that the individual is not really guilty). Avoidance of responsibility in decision-making and entrusting it to others, finding excuses at the right time.

- Stereotypes, cyclical behavior. There is a pattern of behavior that is easy to predict, but it is difficult to correct.

- Interdependence is expressed in the form of subordination to the influence of other people with addictive orientation. In some cases, there is inaction, lack of independence, willingness to receive support [1].

- Anxiety in addicts is directly related to the complex of inferiority, dependence. A distinctive feature is that at critical moments, anxiety can recede into the background, while in everyday life it can appear in the absence of obvious factors or at the event, is not a real cause for concern [2].

In a similar way, summarizing and talking about the nature of a person with addictive behavior in terms of psychology, we can emphasize the following features. First, it is rapid suggestibility. Second, the lack of ability to forecast and explore their actions and future. Thirdly, a pronounced defect of character dominates - egocentrism, it is the inability to realistically assess their own actions and their own personality, and the attitude to others is "consumer" in nature [3]. Addicts are destructively selfish, this trait is later acquired by almost all addicts, without noticing it. Addicted people are also quite selfish individuals. For people suffering from chemical dependence

inherent in the "suppression" of their own emotions, as well as a description of their own inner emotional state.

Based on the psychological characteristics of people with addictive behavior, it can be argued that this model of behavior leads to destructive changes in the psyche, ie to the degradation of personality.

An important analysis of the characteristics of people who are in a close relationship with the addict. We used to think that the addict has a negative effect on those people around him. But the other side of this phenomenon is that these people can influence the addict in some way, promoting addiction, provoking it, interfering

with the correction of this addiction. Here we come to the problem of interdependence. Interdependent are people who create favorable conditions for the development of addiction. Addictive disease affects the family as a whole. Each family member plays a specific role in helping abuse. Raising children along with addicts, co-dependents pass on their style to children, instill in children insecurity and propensity to addiction.

Just as an addict becomes obsessed with addictive agents, so does a singing addict increasingly focus on the addict, his behavior, his use of the addictive agent, and so on. This co-addict changes his own behavior in response to the addict's lifestyle. Behavior change may include: attempts to control drinking, spending time, social contacts, especially with those who also have addictive problems. The codependent tries at all costs to keep the world in the family, seeks to isolate himself from external activities. It is manifested in its basis of fixation on the addict and his lifestyle. Traits characteristic of interdependence:

- a complex of lack of honesty (denial of problems, projection of problems on someone, change of thinking is so pronounced that it has the character of supervaluable formations);
- inability to dispose of their emotions in a healthy way (inability to express their emotions, constant suppression of emotions, frozen feelings, lack of contact with their own feelings, fixation on any one emotion (resentment, revenge, etc.) and inability to distract from it);
- obsessive thinking (resorting to formal-logical thinking,
- creating a formula and subordinating everything to this formula);
- dualistic thinking (yes or no without nuances)
- perfectionism;
- external feeling (focus on others);
- low self-esteem due to the latter;
- the desire to make an impression, to create an impression, to manage impressions based on feelings of shame;
- constant anxiety and fear;
- rigidity;
- frequent depression, etc.

Co-dependents are forced to depend on others to prove their worth. Their main goals are to define what other people want and give them what they want. This is the success of interdependents. They do not imagine life alone with themselves. Interdependents try to manipulate and control the situation. They try to make themselves irreplaceable. They need to be needed. Often take on the role of martyrs, sufferers. They suffer in order to hide the problem for the good of the people. Addicts save addicts from punishment, hide what is happening as if nothing is happening, thus depriving the addict of any responsibility for their behavior.

Behavioral strategies of interdependent persons, which promotes the development of the additive process:

- feelings of excessive loyalty to the addict;
- desire (sincere) to cope with the difficulties of the addict's behavior;

- a kind of sense of responsibility for the fact that someone has developed addiction; (on an intuitive level, the interdependents understand this, and to some extent they are right);

- the desire to preserve the position, the impression of the family in society, respectability, to prevent dangerous situations (the threat of deterioration of social status due to the addictions of one family member);

- desire not to destroy the family;

- the desire to mitigate the aggression of the addict;

- pressure from other people (relatives, acquaintances);

- avoidance of outside help (psychological, medical, etc.);

- lack of awareness of the disease, the nature of the situation;

- subconscious desire to be irreplaceable, necessary for the addict (this desire can turn into a desire to exercise control and power).

Personal degradation of addicts and suffering of addicts is characterized by a narrowing of interests, general coarsening of personality. Patients lose interest in any events in their lives, except for drugs, alcohol and other substances. They become gloomy, inhuman, cease to show attention to loved ones, are indifferent to work, to the joys and sorrows of life.

To effectively recognize a person with addiction, it is necessary to carry out a number of diagnostic actions, which will be supported by valid methods of studying addictive behavior. Most authors, according to the fact that emotional insecurity, deficits and defects in the field of affective regulation (which are expressed as the inability of a person to calm himself and control their own impulses), are a crucial psychological factor of predisposition. It is very difficult for an addictive patient to accept and bear his own feelings; his self-esteem, so the emerging relationships with others and the ability to take care of themselves do not differ in reliability and thoroughness; Ultimately, alcohol and drug abuse raises a number of issues that pose a real threat to life. For this reason alone, considerations regarding the treatment of such patients must first take into account the degree of satisfaction of very important needs for them: emotional comfort, safety and control.

As the psychological phenomenology of addictive behavior has been studied, many authors have made progress in their views on addicts, from those who seek the pleasure of hedonists to desperate self-healing people.

References:

1. Ahmed A.M Cognitive, Clinical, and Neural Aspects of Drug Addiction/A.M. Ahmed // 2020. – 329 с.

2. Creighton S., Hudson L. Participation Trends and Patterns in Adult Education: 1991 to 1999: Statistical Analysis Report. February 2002. —

<http://nces.ed.gov/pubsearch/index.asp>

3. Jucevičiene P. Lyginamoji edukologija (Порівняльна едукологія). Kaunas: Technologija, 1997.

INTERCONNECTION OF OBEDIENCE TO AUTHORITY AND CONFORMISM OF THE PERSONALITY IN SOCIAL INTERACTION

Muzichko Ludmila

Ph.D., Associate Professor

Kyiv National Economic University named after Vadym Hetman

Masian Anna

Master of Psychology

Kyiv National Economic University named after Vadym Hetman

Actuality of research. In modern realities, the individual is constantly involved in the process of interaction with other people, institutions and representatives of various social groups. In this case, the individual performs his actions in certain social conditions, which he seeks to understand, wanting to see the world around him systemic, controlled and expected. To do this, the individual forms an idea of himself and other people, social events and phenomena, evaluates them. Such ideas and assessments allow individuals to comprehend the events that occur with it, to build strategies for interaction. Due to which the individual is able to constantly develop and improve. In this case, a necessary condition for the development of personality is its obedience to authority. Active involvement of the individual in the process of interaction with other people often becomes one of the reasons that he begins to abdicate responsibility for some forced situational circumstances, thereby losing control over the actions taken. Accustomed to interact with others in a certain way, the individual imperceptibly transforms their assessments and perceptions of the surrounding social world. Thus, the individual is vulnerable to the threat of the authority of a destructive organization or individual. The above may serve as a basis for the study of the subordination of the individual to authority. Social cognition is a complex process in which information coming to a person is subjected to cognitive processing and affects the formation of human perceptions of himself, others, social phenomena and events. Affecting all spheres of human life and activity, social cognition is associated with the subordination of the individual, because the latter is a necessary element of his social life.

Theoretical substantiation of the research. The works of J. French and B. Raven, S. Moscovici, F. Zimbardo and M. Leipe, R. ChaldinI and N. Goldstein and many others are devoted to the study of social influence and power.

Under the social influence in modern psychology is understood the process of changing behavior, perceptions and assessments of the individual in the group under the influence of one or more persons endowed with power [1]. We emphasize that, as a rule, it is not a question of reasoned influence, but of a person's fulfillment of requirements or agreements with a certain point of view as a result of instructions from people in power. The information environment plays a huge role in the process of influencing the personality [2]. Often, studies on obedience (amenability) are divided

by social psychologists into two forms - conformism and obedience to authority [1]. Researchers of social influence indicate that the subject (agent) of influence should be divided, the person who exerts a certain influence and the object of influence (recipient of influence), the person who is the "target" of influence. It is also necessary to separate the concepts of "influence" and "power", which often accompany each other, but are not identical. If the individual is authoritarian, then, most likely, he will use the heuristic of accessibility, described by A. Tversky and D. Kahneman. According to this rule, a person, evaluating an event or other person based on the availability of information, follows common and ready-made judgments that greatly simplify the assessment [3]. According to the concept of B. Altmeyer, the authoritarian personality is prone to subordination, because it has the appropriate social attitudes. Another simplified rule, described by A. Tversky and D. Kahneman, is characteristic of conformism and is called "adaptation heuristics". According to it, a person, evaluating an event, relies on a certain feature as a criterion for comparison. As a result, evaluation occurs not as an object, but as its image, of how it looks in comparison with other similar objects [3] and, as we remember, this image can change under the influence of a group of people. The end result in a downward or upward strategy of information analysis is the representation of the subject of knowledge about people, social phenomena and events. The formed idea affects how a person will evaluate himself, another person or the event as a whole [3]. Authoritarianism and the problem of authoritarian personality were studied by K. Horne, E. Fromm, T. Adorno and colleagues, modern concepts are presented by B. Altmeyer, J. Dakit, J. Stelmacher and T. Petzel. An authoritarian person is not just a person who shows conformism, he is a person who seeks to submit to a strong, legitimate government. Here the difference between a conformist person who is subject to the pressure of a group of people of the same social status and an authoritarian person who wants to submit to the pressure of power, a person or a group above him in social status becomes obvious. The reason for the development of authoritarian tendencies of the individual, according to researchers, is, firstly, upbringing in childhood, and secondly, social instability and tension. However, E. Fromm points out that authoritarianism is a means of avoiding the burden of freedom, a way for an individual to escape from an unbearable feeling of loneliness or social isolation, which arises due to the wrong formation of personality in the transition from childhood to adulthood. E. Fromm also believed that a person with an authoritarian character is both obsessed with power, seeking to obey it, and at the same time he wants to be this power and, thus, wants others to obey him. T. Adorno and his colleagues at the Frankfurt School found several characteristics of an authoritarian personality. Among them: authoritarian and subordinate aggression, devotion to the values of the middle class, stereotypes of thinking, rejection of everything subjective. These variables, from the point of view of researchers, are related and form a stable structure of personality . The theory and ideas put forward by T. Adorno and his colleagues at the Frankfurt School were developed in the concept of "Right Authoritarianism" by B. Altmeyer, which is based on socio-cognitive factors. Studies of authoritarianism show that a person who has a desire to obey the government, highly respects the legitimate authority and is ready to obey all his orders . However, the research of S. Milgram and F. Zimbardo showed that destructive subordination is

subject to ordinary people who do not have authoritarian tendencies and any deviations, their research has drawn the attention of social psychologists to this form of social influence, which is the subordination of personality to authority.

Conformism was experimentally studied by M. Sheriff, S. Ash, R. Gerard, S. Moskovichi, St. Allen and D. Wilder and many others. The theoretical foundations of conformism were presented by E. Fromm, M. Deutsch and R. Gerard, B. Latane, S. Tanford and S. Penrod and others. Currently, interdisciplinary studies of conformism are becoming more widespread, including those based on the theory of evolution and social evolution: J. Coulthas, N. Goldstein, R. Chaldini and colleagues, S. Efferson, K. Erickson and J. Coultas, R. McElres and colleagues. Based on the work of the above researchers, we can say that currently the term "conformism" social psychologists understand the change in behavior of the individual, his ideas, assessments of himself and the world around due to real or imagined pressure from a group of people usually equal social status. Thus under "conformity" it is accepted to understand a certain personal property which is expressed in tendency of the person to show conformism, showing conformist behavior. Thus, the manifestations of conformist personality are associated with its existence in the group. R. Chaldini and N. Goldstein rightly point out that a significant part of the social behavior of the individual is associated with maintaining the cohesion of the group, so bringing the individual's behavior and ideas in line with the behavior and ideas of others in the group is its natural and adaptive aspiration. object of interpersonal interaction. In this case, the change in perceptions and behavior of the individual is often not conscious.

Research methodology. An empirical study of the relationship between the subordination of authority to its tendency to conform in social interaction was conducted in May 2020. The basis of the study were 2-3 year students of the of the Faculty of Personnel Management, Sociology and Psychology of Kyiv National Economic University named after Vadym Hetman. Surveys were conducted by passing methods through Google forms, due to quarantine restrictions. In total, the study covered 73 respondents, aged 18-20 years, average age 19 years. The sample was selected on the principle of self-interest. The study involved 65 (89%) girls and 8 (11%) boys. Note that taking into account the contradictory influence of gender differences on the subordination of authority and based on the findings of studies by S. Milgram, J. Burger, we did not take into account gender differences. For the method of collecting empirical data, we used the following diagnostic techniques: diagnosis of interpersonal relationships T. Leary (DMO) - the technique allows you to explore the perception of the individual about himself, interpersonal relationships, relationships in the team. The structure of the questionnaire, which includes two main parameters, is often manifested in interpersonal relationships (behavior) of people: dominance-subordination and friendliness-aggression. Accordingly, the first of the positions indicates the fact of the primary accounting of the author of the method of such a process in the social life of the individual as social influence. In addition, the method takes into account various forms of influence on the personality of social influence: subordination to a strong, powerful person (5 octant) and subordination to a group (6 octant). Thus, the method of DMO "Leary test" is fully consistent with the stated purpose of the study, contains a scale that allows us to determine the severity of the representation of the individual

as self-obeying and therefore was used by us; questionnaire of authoritarian potential of personality T. Adorno Scale F (F-scale) - based on the fact that the manifestation of authoritarianism is an important feature of a person prone to subordination, we analyzed and chose the scale F as a tool for studying the authoritarian potential of personality. The main psychodiagnostic tool for identifying the authoritarian potential of a person's personality is presented, which primarily means a tendency to aggression and intolerance towards outgroups. Diagnostic procedures based on the F scale can be used in practice in the selection of personnel in the organization, in order to prevent hate crimes and so on. Methods of mathematical statistics: methods of primary statistics, Pearson correlation analysis, the procedure of comparing the results of different groups using Fisher's ϕ^* test.

Analysis of the results of the study: The choice and inclusion in the diagnostic tools of research methods is determined by the research objectives and is based on the results of the analysis of theoretical and applied research on the problem of subordination of personality to authority. In the analysis of primary data, we found people with a low level of authoritarian stereotype was 3% (3 people), with an average level of 83% (60 people) and a high level of 14% (10 people). From the obtained results, we conclude that the reason for this distribution was the representativeness of this sample, perhaps the number of subjects, age and social interaction were the main determinants to be considered. For the study of this method, the sample consisted mostly of women, so the average (optimal) level of authoritarianism is a normal distribution for people of this gender, if we refer to S. Milgram, where he argues that it is important to separate the concept of leader and authority [4], in particular, we also wanted to investigate the severity of authoritarian attitudes in respondents, as authoritarianism is the individual's desire to be subjugated by a strong and legitimate authority to compare the results with how the level of subjective authoritarianism affects the general degree of subordination. According to the method of T. Leary (DMO), which takes into account the impact on the personality of social influence, namely subordination to a strong, powerful person (5 octant), we found the following: on this scale we found the number of respondents with a low level of subordination -13 people (18%), with an average level of 48 people (65%) and a high level of 12 people (17%). From the obtained results we see the general picture of the distribution of our sample and this will serve as a basis for us to carry out these empirical tasks. According to the method of T. Leary (DMO), which takes into account the impact on the personality of social influence, namely subordination to the group (6 octant), we found the following: on this scale we found the number of respondents with a low level of subordination -37 people (51%), average level-25 people (34%) and high level-11 people (15%). Due to the fact that we have obtained the optimal distribution of answers, in the future we will also use this data to determine the main relationships, as in social psychology, some concepts, such as "dependence" and "conformism" are often used interchangeably. , as well as "flexibility" and "conformism", and ambiguous will show the relationship between subordination and conformity. The results of the analysis of primary data using Fisher's ϕ^* -criterion of angular transformation, by levels of manifestation of traits in the group: In the group studied by the dominant levels of traits are: the number of respondents with a medium level of subordination, the number of students with low

comfort; level of authoritarianism; the next step was to perform a Pearson correlation analysis to establish the links between authoritarianism, authority subordination, and conformity. And obtained the following results: the lack of relationship between the authoritarianism of the individual with the subordination of authority and conformity, but on the contrary received a very significant relationship between the subordination of authority and conformity of the individual ($r = 0.7$; $\alpha \geq 0.999$), and we conclude that manifestations authoritarianism is not a fundamental criterion in defining the concept of subordination as such, but the higher the manifestation of subordination to an authoritative personality, the higher the manifestation of conformity of personality, which means that if a person tends to follow an authoritative personality, it is likely to easily if it is safer for the social life of that individual.

Practical significance of the obtained results. The results of our research can be the basis for the development and improvement of ways to prevent the subordination of young people to persons who implement social interaction with selfish and manipulative goals; the obtained information can be the basis for the implementation of scientifically sound management of the process of social interaction and forecasting the risk of subordination of young people in the requirements and rules of the organization or personality of a destructive nature; research allows the prediction of subordination in terms of social interaction and can be used to develop specialized training programs, training courses for students of natural sciences and humanities, in order to develop psychological resilience to manipulative socio-psychological influence.

References:

1. The Psychology of Attitude Change and Social Influence 1st Edition. P.G. Zimbardo , M.R. Leippe.
2. Grachev G.V., Melnik I.K. Personality Manipulation [Text] / G.V. Grachev, I.K. Miller. - M .: Eksmo, 2003 .-- 384 p.
3. Tversky A., Kahneman, D. Judgment under uncertainty: Heuristics and biases / A. Tversky, D. Kahneman // Utility, probability, and human decision making / D. Wendt, C. Vlek. – Dordrecht: Springer Netherlands, 1975. – P. 141.
4. Burger J. Replicating Milgram: Would people still obey today? [Text] / J. Burger // American Psychologist. – 2009. – Vol. 64. – № 1. – P. 1-11.

WAYS OF DEVELOPMENT AND LIMITATION OF INDEPENDENCE IN THE CONSCIOUSNESS OF ADOLESCENTS

Polishchuk Daria

Doctoral candidate of the Department of Psychology
Faculty of Philosophy and Social Sciences
National Pedagogical Dragomanov University

In the current difficult conditions of building the Ukrainian state, an important factor in the functioning of the personality in society is its independence. The problem of the development of independence in the psychological literature is not new, but now it's get a new signification. This quality, which is formed in the process of personal growth, is an important basis for self-organization of their educational activities, self-education, creative opportunities, and therefore for their own self-development and self-affirmation in the face of distance learning and quarantine.

In the conditions of intensive changes of the Ukrainian society there is a rethinking of values of school education. Modern educational strategy is focused on expanding opportunities for development, as well as the formation of a creative personality capable of self-determination, self-education, responsibility for their own decisions and actions, independent organization of their activities, achieving the goal. It is clear that the above personality traits are impossible without the proper development of independence. The problem of independence becomes especially relevant in adolescence, in one of the most important periods of a person's life, which is characterized by numerous mental and social changes and is sensitive to the development of many personal qualities. After all, it is during this period that the transition from the system of external management to self-government takes place, and the need for independent choice acquires the signs of a mental neoplasm.

In Ukrainian science, the issue of development of adolescents' independence is studied mainly in the context of cognitive (educational) independence. We set ourselves the goal to explore independence as a personal quality of a teenager and find the factors that contribute to its development.

According to the Ukrainian researcher I.Bekh [1], who studied the manifestation of independence in adolescents, this period is the most difficult in their pedagogical education. Various psychophysiological and mental declensions that cause puberty in adolescents cause certain difficulties, such as anxiety, irritability, depression and others. I.Bekh believes that a teenager must go through a difficult path for real adolescence, not just physical and physiological maturity, teenagers must get used to their sexual maturity, gain independence, establish friendly relations with peers, gradually develop a life position, self-awareness. But gaining independence as a teenager is not easy. In order to get out of parental care, the younger generation needs to answer the following questions: "Who am I?", "What do I aspire to?", "How is it possible to fulfill these aspirations?". The questions are not simple and therefore, according to I.Bekh, achieving independence is one of the main tasks of adolescence.

Another Ukrainian researcher I.Endeberya [2] studied the development of independence as a condition for the professional development of future practical psychologists. The researcher considers independence as a moral and volitional quality of personality, characterized by proactive, critical, responsible attitude to their own activities, the ability to plan these activities, set goals and seek ways to solve them without anyone's help, based on existing in their own experience knowledge, skills and abilities. I.Endeberya proved that independence promotes the development of the ability to choose the type of activity, to comprehend and determine its purpose, to select everything necessary to achieve it, to correlate their desires and capabilities, to reflect on the action plan.

As part of our dissertation research, which aims to study the development of adolescent independence, we developed a questionnaire that contains 13 questions aimed at studying adolescents' understanding of the phenomenon of independence, its importance, as well as the necessary personal qualities and external factors that contribute to the development of this phenomenon.

In this article, we aim to analyze the thinking of adolescents about what they need to develop independence, as well as what obstacles arise in the way of its formation.

Analysis of adolescents' answers to the question in the questionnaire "What do you need to develop independence?" showed that adolescents are aware of certain obstacles on their way to independence, and therefore have a direction for self-movement. We received the following answers from children about what, in their opinion, they need to develop independence, namely: adolescents at the age of 11 to develop their own independence called the desire to be alone, to develop educational material independently; adolescents at the age of 12 say that they need their own space, the ability to analyze the situation, learn responsibility, not to get nervous, reach adulthood, for them it is important parental permission, do their things, read more, confidence, money, lack of excessive care, determination; adolescents at the age of 13 note that it is necessary to learn to make decisions independently, read more books, learn to be responsible for their actions, spend less time with parents, motivation for independence, confidence, example and support of parents; students who have reached the age of 14 believe that in order to achieve complete independence they need to live without their parents and have their own money, have the strength of will and self-confidence; and at the end of 9th grade, at the age of 15, adolescents believe that in order to achieve independence, they feel lack confidence and support, they need to learn to take risks, set goals, have a job and financial independence from their parents.

So, from the above answers, we can see that children want independence, but can not achieve it for a number of reasons. The desire of adolescents to separate from parental care and gain financial independence is clearly visible.

Reflecting on the questionnaire "Is it possible to be completely independent at your age?" adolescents have shown an awareness of their dependence on their parents and the protection they receive from them. Thus, arguing that absolute independence in adolescence is impossible, adolescents explain as follows:

11 years - "I do not know much", "because my parents are responsible for me", "because my self-esteem may fall", "become independent in adulthood", "I can not yet make important decisions that will radically change my life";

12 years - "I do not have a passport", "because the child does not yet earn money and can not provide housing, food, clothing, etc.", "because there is no 18 years", "because up to 18 years for all your actions parents answer ", " some medicines are not sold to children ", " because it is impossible to get a job ", " we have no experience and we need to consult with parents in everything ", " because parents have to provide for you until the age of 18 ";

13 years - "because it is very difficult", "it is impossible to make money", "parents have more life experience", "we are not fully aware of our actions", and even "it is necessary that there be restrictions";

14 years - "some things I can not do myself", "a person can not do anything until 18", "you can not fully provide for ourselves", "I have not studied", "not enough experience", "do not hire";

15 years - "no 18 years and financial independence", "less rights than an adult", "dependence on parents", "because adolescents are very emotional and not fully aware of their actions", "not yet an adult", "each of us still wants to be a child".

However, in each age group there are affirmative answers to questions about the possibility of complete independence. At the beginning of adolescence, children believe that they are already entering adulthood, can walk, go to training and do lessons, and financial independence is not realized at all. Adolescents aged 13-14 think that they can be completely independent without considerable explanation, such as "because we have to be independent", "because my parents trust me", "if you live without your parents, you quickly become independent". Further on there is the highest surge of adolescent independence and the explanation for this we find in the answers of students - "there are opportunities for this", "you have to start living yourself", "you have to build your life", "because parents teach it", "because there must be independent ", " because I can make decisions independently ", " you must be ready for adult life". At the end of adolescence in 9th grade self-confidence decreases slightly, as only 3 people consider themselves completely independent, who give the following justifications: "15 years is already enough", "I know how to control my desires", "it is very necessary in our world». In our opinion, this is because most teenagers are aware of the need and irreversibility of entering adulthood, and everything that unknown, no matter how interesting it could be, scare us, so teenagers are in doubt and finally realize the full responsibility adult.

Thus, our study showed how adolescents understand the qualities that are necessary for the development of independence, as well as aware of the limitations to complete independence in adolescence.

The study does not cover all aspects of awareness of independence of adolescents and we aim to continue this study by analyzing the conditions created in educational institutions for the development of independence of adolescents.

References:

1. Bekh, I. Personality in the space of spiritual development. - Kiyw, 2012.
2. Endeberya, I. Peculiarities of independence development as conditions of professional formation of future practical psychologists. – Kiyw, 2015.

ПСИХОЛОГІЧНА РЕАБІЛІТАЦІЯ ОСІБ З ПОСТКОВІДНИМ СИНДРОМОМ

Prymak Yulia

кандидат психологічних наук, доцент,
доцент кафедри загальної, вікової та соціальної психології
Національний університет "Чернігівський колегіум" імені Т.Г. Шевченка

Сучасні умови як ніколи увиразнили необхідність і значущість (навіть обов'язковість – як би дивно це не звучало) психологічної реабілітації не лише в Україні, а й в усьому світі. Велика кількість гарячих точок, пандемія COVID-19, надрозповсюдженість Інтернет-мережі – далеко не все, результатом чого стали актуалізація, неабияка затребуваність заходів щодо профілактики, відновлення і збереження фізичного й психологічного здоров'я, попередження інвалідності, агресивної й аутоагресивної поведінки.

Нині оптимальний (достатній) рівень незалежного функціонування особистості в суспільстві дуже часто стає можливим саме завдяки вчасній комплексній системі заходів, спрямованій саме на попередження, мінімізацію впливу деструктивних чинників, відновлення, зміну, побудову нового адаптивного функціонального трансформованого формату особистості, корегування її психічного й особистісного здоров'я, створення сприятливих умов для розвитку й самоствердження (йдеться саме про психологічну реабілітацію).

Так, одним із актуальних напрямів у психологічній реабілітації на сучасному етапі – передусім робота з особами, які у складній формі перенесли COVID-19. У багатьох пацієнтів на фоні гіпоксії (недостатності кисню) і прямого нейротоксичного впливу коронавірусної інфекції на ЦНС, головний мозок відмічається погіршення роботи психічних процесів (йдеться про відчуття, сприймання, пам'ять, увагу і швидкість мислення тощо). Часто мають місце і розлади сну (безсоння), а також психоемоційні й вольові розлади. Загалом, у разі ускладненого перебігу вищезгаданої інфекції можуть порушуватися функції будь-якого органу або системи організму – нервової, серцево-судинної, нирок, печінки (особливо, коли вже до цього були хронічні патології). Ковід здатен призводити до інвалідності, коли внаслідок порушення згортання системи крові розвивається гостра проблема мозкового кровообігу, тобто інсульт з парезами верхніх і нижніх кінцівок (зокрема, і так звані "ковідні пальці"), серйозними розладами мовлення, когнітивної сфери, розлади свідомості. Заразом у дітей коронавірусна інфекція може призвести до розвитку синдрому Кавасаки з системним васкулітом, враженням артеріального руху, шкіри, очей, серця, а також розвитком інфекційно-токсичного шоку. У таких людей часто увиразнюються ознаки депресії й надтривоги. Водночас, якщо людина тривалий час перебувала на постільному режимі й у неї розвинулися вищезгадані функціональні порушення органів або навіть систем, їй також показано курс реабілітаційного відновлення.

Найчастіше загальна поведінкова проблема, що виникає у таких пацієнтів, – «комунікація маска до маски» – приховування так званих стартових комунікаційних зон (тому у цьому разі важливо комунікувати короткими реченнями). Звертає на себе увагу і той факт, що у 60% випадків розвивається ПТСР (так, якщо психологічну допомогу вчасно не включали до програми реабілітації осіб з постковідним синдромом, мали місце високі показники активних дезкогніцій, зокрема й щодо суїцидів). Тому рекомендується призначати антидепресанти при щонайменшій підозрі на можливій спробі аутодеструктивної поведінки; реалізовувати індивідуальну й групову психотерапію, реабілітаційні техніки на дихання, арт-терапію, музикотерапію, різні види рухливо-психологічних терапій (наприклад, йога). Для таких пацієнтів необхідно створювати конвекційне реабілітаційне середовище, займатися тренуванням м'язів дихальної системи, відпрацьовувати методи кашлю, комплексні вправи для всього тіла тощо. Заразом застосування активних дихальних тренажерів, дихальних вправ у цьому разі потребує неабиякої обережності й контролю аби не розвинулось додаткове враження легеневої тканини.

Реабілітацією повинна займатися мультипрофесійна команда, допомагаючи особистості формувати оптимальний якісний безпечний життєвий простір й враховуючи індивідуальну специфіку заради реалізації трьох «ААА»: автоматизації (йдеться про внутрішню рівновагу, правильне настановлення людини на психотравмівну ситуацію), адаптації (прийняття), активізації (активної конструктивної життєвої позиції, самостійності, ресурсу). Зауважимо, що з огляду на сучасні умови пандемії робота реабілітаційної мультипрофесійної команди має бути поділена на окремі команди задля мінімізації ризику перехресної інфекції. Заразом важливо створювати й онлайн-платформи (особливо, коли йдеться про комплексну реабілітацію), залучаючи до командної роботи ІТ-спеціалістів, інформувати пацієнтів, які виписуються зі стаціонару про існування й можливості онлайн-платформ, про додаткову інформацію на онлайн-ресурсах тощо.

Звертаємо увагу на те, що в осіб з постковідним синдромом має відновлюватися не одна якась функція, а увесь організм в цілому. Тому мультидисциплінарна команда й розробляє індивідуальний план реабілітаційної програми, до якої входять комплекс різноманітних заходів і процедур.

Загалом важливо у період, коли має місце надзвичайна ситуація, пов'язана із реальною загрозою здоров'ю і життю, змінити стратегію інформування населення. Позаяк нині маємо справу з позаколективною масовою поведінкою людей, коли існує безліч псевдообговорень, панічних настроїв. Так, у осіб, які телефонують на гарячу лінію, вже мають місце ознаки виснаженої нервової системи: симптоми депресії, obsesивно-компульсивних і генералізованих тривожних розладів або навіть гермофобії (зокрема, й страху захворіти, померти, втратити родичів). Заразом в осіб, котрих госпіталізують з коронавірусом, часто немає довіри до лікарів, а замість неї – агресія, заперечення захворювання, зневіра, відмова приймати допомогу. Водночас пандемія вже продемонструвала, що більшість людей все ж здатна до стресостійкості та гнучкості в умовах

ізоляції (а деякі навіть відмічають її позитивний ефект: більше часу лишається на хобі, краще поєднувати роботу й особисте життя, вдома краще відчуття свободи, відпрацьовується навичка вибудовування особистісних меж тощо).

Тому психолог, реалізуючи психореабілітаційну функцію у цьому разі передусім за рахунок можливостей власної особистості, покликаний застосовувати знання з психофізіології, психології процесів пізнання, основ психології розвитку, психології навчання, психології особистості й інтелекту, соціальної психології. Заразом психолог-реабілітолог має активно й відповідально демонструвати навички і вміння з психодіагностики, нейропсихології, психопатології, психотерапії; володіти технікою первинного інтерв'ю, вміти готувати висновок та іншу звітну документацію, вибудовувати практику за умови супервізії. Отже, психолог-реабілітолог має обов'язково брати до уваги копінг-стратегії особистості, вміти працювати в команді, проводити профілактику власного вигорання.

Якщо у психолога основне завдання – залучення клієнта до вирішення завдань свого життя, внаслідок чого він стає суб'єктом власної активності, то основне в психологічній реабілітології – якість цього життя. Водночас саме останнє обирає сама людина та її найближче емоційно значуще оточення (часто це родина). Тому у психолога-реабілітолога не може бути загальних схем роботи. Та й зрозуміло, що переживання людини у кожному періоді реабілітації різні. Остання має свої етапи, котрі взаємопов'язані між собою. Початок, як правило, має спільний характер, реалізується автоматично, а розгортання наступних – залежить від індивідуальних характеристик того, на кого саме будуть спрямовані реабілітаційні заходи. Тому психологічна реабілітація – динамічний процес, проходження котрого залежатиме від особливостей особистості з постковідним синдромом й особливостей їхнього найближчого оточення. Можуть мати місце зупинки, повернення на попередній етап. Дуже важливо у психологічній реабілітації врахувати етап шоку і тривоги людини, її захисні механізми й водночас досягнути розуміння і прийняття, взяти до уваги можливий протест, прагнути реорганізації, трансформації й інтеграції. Тому провідними механізмами реабілітації осіб з постковідним синдромом є відновлення порушених психічних функцій і їхня компенсація (заміщення функції, пристосування за допомогою різних засобів і ресурсів).

Отже, до програми реабілітації осіб з постковідним синдромом (а особливо, коли йдеться про коморбідність або взагалі поліморбідність) мають входити передусім: психологічна, психотерапевтична, загальносоматична допомога, позаяк у них часто розвиваються афективні, тривожно-депресивні, астеничні розлади навіть при нормалізації фізикальних показників. Усі заходи спрямовані на ліквідацію/зменшення вираженості ознак хвороби (залишкових проявів активності патологічного процесу), відновлення/зменшення порушень у функціях організму, нормалізацію компенсаторно-адаптаційних функцій і збільшення загальної реактивності організму, досягнення максимального рівня працездатності, фізичної і психічної активності та їхнє збереження. Команда професіоналів з реабілітації покликана створити такі умови (навіть в режимі онлайн), в яких людина-пацієнт демонструватиме високий рівень

комплаєнтності, а водночас у неї нормалізуватиметься сон, апетит, зменшиться міра мовленнєвих порушень (у разі можливого інсульту або навіть захисного режиму пасивності), зросте рухова активність, збільшиться чутливість і координація рухів, пам'яті, покращиться розумова активність. Також виявляється доцільним оцінити ефективність проведеної психологічної реабілітації і за такими критеріями: підвищення толерантності до фізнавантаження, зниження інтенсивності тривоги або стресу, поліпшення виконання повсякденних завдань, активізації комунікативної навички. Цей процес щоденного відновлення може зайняти від 2-3 місяців і до року-півтора. Але можуть бути і виправданими побоювання того, що наслідки пандемії для психічного здоров'я триватимуть набагато довше, ніж для фізичного. Стрес від COVID-19 матиме більший вплив на психіку тих, хто мав травмівний життєвий досвід у минулому і має певні особливості нервової системи й характеру.

Відновлення потребують і члени родин осіб з постковідним синдромом. До особливої групи (тих, хто також має потребу у психологічній реабілітації) належать й особи, які мають високий ризик виникнення психологічних складнощів внаслідок пандемічного стресу (йдеться про тих, які не хворіли на коронавірусну інфекцію), обумовленого його невизначеною тривалістю. Заразом самі члени мультипрофесійної команди з реабілітації осіб, які перенесли складні форми COVID-19, з часом також потребують психологічної реабілітації, що становитиме інтерес наших подальших наукових розвідок.

CONTRIBUTORS TO UKRAINIAN PARENTAL BURNOUT IN THE TIME OF PANDEMIC

Zbrodska Iryna

Doctoral Candidate in Psychology
National Pedagogical University
Kyiv, Ukraine

During the last year the whole world tremendously changed. The pandemic of COVID-19 caused stress, anxiety and a feeling of uncertainty in different domains of people's lives, including parenting. For the first time in almost a century, parents find themselves in a critical circumstance where the level of stress and demands are unprecedented. Nevertheless, they have to cope with new challenges, live in this new normalcy, carry on their daily duties, take care of their children and fulfil their own personal needs. All of these challenges bring a lot of stress into parents' lives.

As we know, prolonged emotional tension and stress can lead to emotional, mental, and physical exhaustion, which can also lead to burnout (Fagin et al., 1996). In the scientific literature, parental burnout is defined as a condition characterized by intense exhaustion related to parenting, emotional distancing from one's children, and a loss of parental fulfillment (Mikolajczak & Roskam, 2020). Parental burnout has a negative effect on parents' personal condition and interpersonal relationships, and can lead to alcohol use as a form of psychological escape (Mikolajczak et al., 2018), or even to suicidal and escape ideations (Mikolajczak et al., 2019). Additionally, parental burnout can lead to the level of violence or neglect increasing within the parent-child relationship (Martorell & Bugental, 2006; Mikolajczak et al., 2018).

Realizing that burnout is potentially dangerous to both children and parents, a pilot study was conducted using a short survey. The purpose of the study was to identify factors that bring stress, anxiety and exhaustion into parents' lives, and may influence the development of parental burnout in parents during the COVID-19 pandemic and lockdown of 2020 in Ukraine.

Based on the researcher's hypothesis, prior exploratory research, and a thorough literature review in the areas of personal and interpersonal wellbeing, a survey comprising 10 questions was created. Utilizing snowball sampling through Facebook, 134 volunteer participants were recruited between March 2020 and June 2020. All participants were parents with at least one child living in the home. The survey was available online so participants could respond to it at a time convenient for them, and used both Likert scale and open-ended questions.

The predominant majority of parents who participated in the survey were mothers: 94.8%. With only 5.2% being fathers. The majority of parents, 88.1%, were married, 5.2% were divorced, 3% in a civil marriage/union and 1.5% widowed. The majority of parents were between 35 and 44 years old (53.7%), followed by 25 to 34 years old (43.3%) and 45 to 54 years old (3%) also taking part in the survey.

All parents reported having at least one child living in the home, with 36.6% of parents having only one child at home, 36.6% with two children at home, 16.4% with three children, 6.7% with four, 3% with five children and 0.7% with seven children.

For the question “How stressful for you as mom/dad are the following factors”, participants were asked to utilize a Likert scale to respond to 12 potential areas of stress. The Likert scale categories included not stressful, stressful and very stressful. The most stressful factor identified by participants was that of distrust of the medical system, which 31.3% of participants identified distrust of the medical system as “stressful”, while 44.8% said it was “very stressful”, resulting in 76.1% of all participants identifying high level of stress regarding their distrust of the medical system. Participants identified uncertainty in the government’s ability to manage the pandemic as the second highest stressor, with 32.8% identifying it as “stressful,” and 40.3% saying “very stressful,” for a total of 73.1%. Fear that their partner or significant other would get sick was identified as stressful for 42.5% of participants and very stressful for 31.3% (73.8% in total). Fear for the future was also seen as stressful in the majority of participants’ lives, with 41% seeing it as stressful, and 35.1% seeing it as very stressful (76.1% in total). The next statement which was identified as significantly stressful for parents was the fear of a child/children getting sick. It was identified as stressful for 32.1% of participants and very stressful for 36.6% (68.7% in total). Also, the risk of losing a job was stressful for 31.3% of participants and very stressful for 32.8% (64.1% in total).

For the question “What do you think is most exhausting for you as a parent?” a Likert scale was used as well. The response categories for this question included: not exhausting, exhausting and very exhausting. A lack of rest and personal space was very exhausting for 46.3% of participants, and exhausting for 33.6% (79.9% in total). Worrying about elderly parents was seen as very exhausting for 32.8% of participants, and exhausting for 46.3% (79.1% in total). Personal requirements within the parental role were very exhausting for 36.6% and exhausting for 33.6% of participants (70.2% in total). New conditions for the life of the family during quarantine was very exhausting for 30.6% and exhausting for 40.3% of participants (70.9% in total). The usual daily routine was very exhausting for 19.4% and exhausting for 48.5% of participants (67.9% in total). Feeling overloaded with information about the virus was very exhausting for 27.6% and exhausting for 40.3% of participants (67.6% in total). Worrying for the children and the family was very exhausting for 24.6% and exhausting for 41% of participants (65.6% in total).

In the open-ended question “What brings stress, anxiety or exhaustion for you personally” a lot of parents mentioned: children’s distancing learning, limitation of transportation and the inability to freely leave the house, political and economic instability, no rest and no space for everybody in the family, conflicts, guilt over feeling disengaged and apathetic toward their children, multitasking, etc.

Although a smaller pilot study, this study helps to shape an understanding of the factors that could potentially lead to parental burnout in Ukraine, in light of the new reality of the pandemic and lockdowns. The factors which are stressful and exhausting for parents in normal, pre-pandemic, life (fear for the future, distrust of the government, losing a job, personal requirements for parental role, the usual daily routine), remained

stressors for the current study's participants. While new stress-factors also appeared that are specific to their experience of the COVID-19 pandemic, and could also contribute to parents' exhaustion and burnout. These pandemic specific stressors include distrust of the medical system, fear that a child or partner will get sick, new conditions for the family's functioning, feeling overloaded with information about the virus, worrying about elderly parents and a lack of the personal space.

As this study has shown, Ukrainian parents feel stress and pressure on many levels, which have only increased in light of the COVID-19 pandemic and lockdowns. The research shows that parental burnout can have negative effects on the health and well-being of parents, and also on relationships in the family (Mikolajczak et al., 2018). In light of the current study, there is an urgent need in diagnosing Ukrainian parental burnout in order to inform the creation of programs to help prevent and overcome the debilitating effects of this new reality.

References:

1. Fagin L., Carson J., Leary J., DeVilliers N., Bartlett H., O'Malley P., West M., McElfatrick S., Brown D. (1996). Stress, coping and burnout in mental health nurses: findings from three research studies. *Int J Soc Psychiatry*, 42(2), 102-11.
2. Mikolajczak, M., Roskam, I. (2020). Parental burnout; Moving the focus from children to parents. *New Directios for Child and Adolescent Development*, 174, 7-13.
3. Consequences of parental burnout: A preliminary investigation of escape and suicidal ideations, sleep disorders, addictions, marital conflicts, child abuse and neglect. *Child Abuse and Neglect*, 80, 134–145.
4. Mikolajczak, M., Gross, J. J., & Roskam, I. (2019). Parental burnout: What is it, and why does it matter? *Clinical Psychological Science*, 7(6), 1319–1329.
5. Martorell, G. A., & Bugental, D. B. (2006). Maternal variations in stress reactivity: Implications for harsh parenting practices with very young children. *Journal of Family Psychology*, 20, 641–647.
6. Mikolajczak, M., Brianda, M. E., Avalosse, H., & Roskam, I. (2018). Consequences of parental burnout: A preliminary investigation of escape and suicidal ideations, sleep disorders, addictions, marital conflicts, child abuse and neglect. *Child Abuse and Neglect*, 80, 134–145.

ПРЕОДОЛЕНИЕ КРИЗИСА ПОТЕРИ ОТНОШЕНИЙ В ЮНОШЕСКОМ ВОЗРАСТЕ

Власенко Инна,

кандидат психологических наук,
старший преподаватель кафедры
психологии личности и социальных практик
Киевский университет имени Бориса Гринченко

Скорых Юлия,

магистр специальности
«Экстремальная и кризисная психология»
Киевский университет имени Бориса Гринченко

*«Вряд ли существует еще какая-то деятельность или инициатива, которая начинается с такими огромными надеждами и ожиданиями и так регулярно заканчивается провалом, как любовь»
Е. Фромм*

По данным ВООЗ - психическое здоровье является основой качества жизни; «... [это] состояние благополучия, в котором человек способен реализовывать свой потенциал, преодолевать ежедневные стрессы, эффективно и плодотворно работать и вносить вклад в жизнь своего сообщества». Здоровье молодежи как прогрессивной силы нации является важной проблемой для системы психологической службы государства. Психологическое сопровождение юношей и девушек во время переживания стресса и личностных кризисов необходимо в качестве превентивной меры по предотвращению развития психических заболеваний, которые в основном фиксируются в рамках данного возраста (по данным ВООЗ).

Любовь - одна из фундаментальных потребностей человека. Во все времена это чувство является неотделимой частью и движущей силой жизни. Оно сопровождает каждого из нас от рождения до смерти, меняет формы и становится причиной развития или разрушительных потерь. Романтические отношения как одна из форм реализации любви имеют существенные отличия от других форм межличностных отношений: они зарождается в сознательном возрасте (К. Юнг), имеют конкретный объект восхищения и симпатии, вызывают переживание привязанности и интимности, влияют на процесс взросления и исследования собственной личности.

По данным исследований И.С. Кона, в юношеском возрасте наблюдается пик переживаний влюбленности, образования романтических отношений, первый сексуальный опыт и первые потери любимого человека [1]. Окончание близких отношений как результат динамических процессов таких взаимоотношений является одним из самых сильных стрессов для молодого человека. Потеря

важных отношений приводит к глубоким внутренним трансформациям и сильным переживаниям, может спровоцировать кризисное состояние, депрессию, панические атаки и даже суицидальные мысли и намерения.

Близкие отношения имеют высокую стрессогенность для партнеров из-за высокой субъективной значимости, романтической привязанности и динамичности. Стресс в отношениях является полноценной их составляющей из-за наличия ожиданий, обязанностей, стереотипов и несогласованности норм поведения [2].

Потеря близких отношений как результат их негативной динамики является одним из самых сильных стрессоров для человека [2]. Любые отношения имеют потенциал к завершению. Предыдущий опыт близких отношений (в семье, с друзьями), значимость партнера и социальная ситуация развития пары определяет динамику их отношений и те копинг-стратегии, которые применяет каждый из партнеров для преодоления кризисных периодов в отношениях. В этом кроется большая потребность в просветительской деятельности подростков и юношей/девушек в рамках темы близких отношений, любви и кризиса отношений.

Кризис потери отношений в юношеском возрасте может стать переломным событием на жизненном пути. Учитывая особенности возраста, уникальность первых отношений, первые столкновения с таким травмирующим опытом, стоит уделить много внимания и заботы человеку, который переживает указанный кризис. Исследования американских психологов (Monroe, Rohde, Seeley, & Lewinson, 1999) показали, что разрыв значимых отношений может стать причиной развития генерализированного депрессивного расстройства личности во взрослом возрасте [3].

По данным ВООЗ, неспособность человека пережить страсть занимает 6 место из 800 причин самоубийств и составляет почти 6% [4]. Современное отношение к суициду является достаточно искаженным: его романтизируют и культивируют, описывают в литературных произведениях как проявление героизма и истинности чувств. Это приводит к снижению страха смерти и подражанию юношами и подростками [5].

На наш взгляд, очень важную мысль высказал А.М. Смирнов в статье «Суицид из-за неразделенной любви как социально-психологическая проблема»: «Безразличное отношение близких и общества к проблемам таких людей, непонимание всей серьезности психотравмирующей ситуации, в которую они попали, - частые причины трагедии. Наше исследование показало, что некоторые люди, узнав о переживаниях человека из-за неразделенной любви, даже если и пытались оказать какую-то помощь, но в основном относились к этой проблеме индифферентно, будучи убеждены, что это временное явление и «все пройдет само собой», «переживется», «стерпится» и т.д.» [4]. Нам кажется, что в этом общественном отношении к кризису потери отношений кроется основная проблема острого ее переживания и развития негативных последствий (депрессивных состояний, отказа от отношений как таковых, аутоагрессивных действий и т.д.).

Психологическое сопровождение юношей и девушек во время кризиса потери отношений сводится к работе с депрессивными состояниями, предупреждению актов аутоагрессии, восстановлению личностных ресурсов. Такие направления работы психолога являются достаточно эффективным, однако, на наш взгляд, важно разрабатывать специфические инструменты для работы с юношами и девушками в этот период их жизни. Аргументами по разработке соответствующих инструментов являются такие:

1. Юношеский возраст является переходным периодом от подросткового возраста к взрослости. У юношей еще не сформирована внутренняя опора на собственные ресурсы, они остаются достаточно зависимыми от эмоциональных контактов со значимыми людьми.

2. Переживания разрыва с первой любовью - знаковое событие, которое трансформирует личность, формирует установки на будущее. Важно помочь юноше или девушке в такой ситуации найти ресурс для роста и развития.

3. Высокий риск возникновения суицидальных мыслей и намерений на фоне переживания потери любимого человека. Профессиональное сопровождение является эффективным в преодолении аутоагрессии и восстановлении целостности собственной личности.

Итак, кризис потери отношений является значимым событием в жизни представителей юношеского возраста и требует научного исследования. Это позволит проанализировать спектр причин завершения отношений в юношеском возрасте, определить основные симптомы переживания кризиса и наработать теоретическую базу для разработки практического инструментария психолога.

Литература

1. Кон, И. С. Психология юношеского возраста / И. С. Кон. – М.: Просвещение, 1979. – 176 с

2. Екимчик, А.А., Крюкова, Т.Л. Психология совладания с завершением близких отношений / А.А. Екимчик // Вестник КГУ им. Н.А. Некрасова. - 2015. – Т. 21.

3. Monroe, S., Rohde, P., Seeley, J., & Lewinsohn, P. (1999). Life events and depression in adolescence: Relationship loss as a prospective risk factor for first onset of major depressive disorder. *Journal of Abnormal Psychology*, 108(4), 606-614.

4. Смирнов, А. М. Суицид из-за неразделенной любви как социально-психологическая проблема / А. Н. Смирнов // Прикладная юридическая психология. - 2018. - № 3 (44). - С. 116-122.

5. Любов, Е. Б., Зотов, П. Б. К истории отношения общества к суициду // Суицидология. 2017. Т. 8, № 4 (29). С. 9-31.

МОТИВАЦІЙНА ГОТОВНІСТЬ ДИТИНИ ДО ШКІЛЬНОГО НАВЧАННЯ ПРИ АКТИВНОМУ ЇЇ ФОРМУВАННІ

Гуріна Олена Миколаївна

магістрантка

Харківський національний педагогічний університет
імені Г.С. Сковороди

Формування мотивації до навчальної діяльності в школі у дітей дошкільного віку є однією з основних складових готовності дитини до навчання. Мотивація визначає спрямованість особистості дитини й спонукає до діяльності. Мотивація діяльності дитини різноманітна, а часом і суперечлива, вона відображує внутрішні спонукання дитини, її потреби та інтереси. Відповідність мотивації індивідуальним потребам, цілям діяльності та її суспільній користі сприяє розвитку майбутнього учня. Протиріччя цілей і мотивації створює несприятливі умови для діяльності і, як наслідок, складність розвитку дитини.

Мотивація визначається різними психологічними феноменами. Це – наміри, уявлення, ідеї, почуття, переживання (Л.І. Божович); потреби, потяги, спонукання, схильності (Х. Хекхаузен); психічні стани і властивості особистості (К. К. Платонов); предмети зовнішнього світу (О. М. Леонт'єв); установки (А. Маслоу).

Психологічна готовність дітей дошкільного віку до навчання в школі була й залишається важливою проблемою. Глобально вивчали це питання різні вчені у вітчизняній та зарубіжній психології (Л. І. Божович, Л.С. Виготський, Н.І. Гуткіна, Д.Б.Ельконін, Т. В. Дуткевич, В.П.Кутішенко, О.М. Леонт'єв, Й. Шванцара).

Дошкільний вік є найбільш ефективним у формуванні мотивації, тому що саме в цьому віці з'являється нове психологічне новоутворення – супідрядність мотивів. Дошкільний вік є унікальним періодом життя людини, саме в цей період формується уявлення про навколишній світ та відбувається інтенсивний розвиток особистості дитини. Дошкільний навчальний заклад є проміжним рівнем між раннім дитинством та початковим шкільним життям та є інструментом досягнення якісної освіти через правильну побудову навчального та виховного процесу.

Метою дошкільного навчального закладу є підготовка дітей до шкільного освітнього процесу та розвиток у них якостей і здібностей, необхідних для активної участі в суспільному житті. Формування мотиваційної готовності дітей дошкільного віку до навчання в школі буде більш ефективним, якщо до процесу підготовки дітей до шкільної діяльності будуть включені компоненти емоційно–позитивного уявлення про школу та соціально–орієнтовної готовності дитини прийняти роль школяра.

Розглядаючи навчальну мотивацію як один із показників психологічної готовності дітей дошкільного віку випускних груп, ми будемо спиратися на

наступні мотиви. Мотивація навчання може бути зовнішньою – при стимулюванні ззовні, та внутрішньою – при самостійному пізнавальному процесі.

Необхідно враховувати, що мотивація дітей дошкільного віку до навчального процесу має основоположне значення через зовнішній вплив та спонукання від дорослих, але під час навчання в ігровій формі педагог–вихователь та психолог мають прагнути до формування та актуалізації внутрішньої мотивації дитини, до пізнання навколишнього світу та самостійного розвитку особистісних якостей та здібностей.

Також виділимо такі мотиви: позиційна мотивація може проявлятися в різноманітних спробах самоствердження, у бажанні посісти місце лідера, впливати на інших дітей, домінувати в колективі; мотивація соціального співробітництва полягає в тому, що дитина не тільки хоче спілкуватися й взаємодіяти з іншими людьми, а й прагне усвідомлювати, аналізувати способи й форми свого співробітництва і взаємин з дорослими та однолітками. Даний мотив є важливою основою самовиховання, самовдосконалення особистості. Пізнавальна мотивація пов'язана зі змістом навчальної діяльності й процесом її виконання. Ця мотивація свідчить про орієнтацію дитини на оволодіння новими знаннями, навчальними навичками, визначається глибиною інтересу до знань, нових цікавих фактів та явищ, до істотних властивостей цих явищ, перших дедуктивних висновків.

У дошкільному навчальному закладі (ясла – садок) комбінованого типу №73 «Мальвіна» м. Черкаси було проведено дослідження щодо виявлення основної мотивації до навчання в початковому навчальному закладі. Дослідження було проведено при використанні методики «Визначення мотивів навчальної діяльності» М.Р. Гінзбурга, яка була розроблена в 1988 р., експериментальний матеріал і система оцінок – в 1993 р. І.Ю. Пахомовою і Р.В. Овчаровою. Методика має бальну систему за шістьма мотиваціями: зовнішній, ігровий, отримання оцінки (оцінювання), позиційній, соціальній та навчальній.

Для дітей дошкільного віку акцент ставиться на виявленні загального (підсумкового) рівня мотивації успіху в цілому й переважаючих мотивів. Механізмом методики є індивідуальне інтерв'ю за трьома блоками з основними питаннями та додатковими. Умови даної методики, зважаючи на вік досліджуваних, були адаптовані. Обрані в якості дослідження лише перший блок та два останні питання. Опитування проводилось у двох випускних групах з метою визначення їх мотиваційної готовності до школи. У дослідженні брали участь сорок дітей.

Згідно з результатами дослідження домінуючим вибором дітей була соціально–орієнтовна мотивація (40%), що співпадає з періодом їхнього когнітивного розвитку, який характеризується центричним сприйняттям реальності. Допоміжними мотиваціями виявилися навчальна (20%) та позиційна (16%) мотивації, що свідчить про прагнення дітей пізнавати навколишній світ та отримувати задоволення від використання знань та навичок.

У меншому обсязі були обрані малюнки з оцінювальною (15%) та ігровою (13%) мотиваціями. І жодного разу не було обрано малюнка зі смисловим значенням зовнішньої мотивації (ходити в школу тому, що мама змушує).

У результаті цього дослідження було виявлено, що в дошкільному навчальному закладі діти випускних груп мають високий рівень мотивації до майбутнього навчального процесу в школі. Робота педагогів–вихователів та психолога спрямована на формування мотивації до навчання й позитивного ставлення до школи в дітей дошкільного віку випускних груп через такі заходи:

- формування в дітей правильних уявлень про школу й навчання;
- формування позитивного емоційного ставлення до школи.

Згідно з новою освітньою політикою, метою дошкільного навчального закладу є підготовка дітей до життя в сучасному стрімко мінливому світі та розвиток у них якостей і здібностей, необхідних для активної участі в суспільстві, таких як:

- вміння поважати себе та людей, які тебе оточують;
- вміння робити самостійний вибір;
- готовність приймати зміни і брати участь в них;
- здатність творчо мислити;
- прагнення і вміння вчитися;
- правильне сприйняття норм і правил поведінки.

Усі заняття в дошкільному навчальному закладі проходять в ігровій формі, що відповідає віковим особливостям. Ефективність таких занять доведено нашим дослідженням.

Список літератури:

1. Кулагина И.Ю., Колюцкий В.Н. Возрастная психология: Полный жизненный цикл развития человека: Учебное пособие для студентов высших учебных заведений: Москва: ТЦ «Сфера», 2001. 464с.

2. Абрамова Г.С. Практическая психология: Учебник для студентов вузов, 6-е изд., перераб. и доп. Москва: Академический Проект, 2001. 480 с.

3. Дуткевич Т.В., Дитяча психологія : Навчальний посібник: Київ : Центр учбової літератури, 2012. 424 с.

3. Максименко С., Максименко К., Главник К. Готовність дитини до навчання: психологічний інструментарій: Київ: Мікрос - СВС, 2003. 112с.

ПСИХОЛОГІЧНІ АСПЕКТИ ПРОФЕСІЙНОЇ ПІДГОТОВКИ МАЙБУТНІХ ПРАВООХОРОНЦІВ

Камінська Олена,

к.і.н., доцент,

Херсонський факультет Одеського державного університету внутрішніх справ

Федорченко Олег

к.і.н.,

Херсонський факультет Одеського державного університету внутрішніх справ

Ефективність правоохоронної діяльності детермінована сформованістю психологічної готовності майбутніх фахівців до виконання своїх професійних обов'язків. Тому головною метою вищої школи є професійна підготовка правоохоронців із вищою освітою. Навчально-професійна діяльність здобувачів вищої освіти у першу чергу впливає на формування їх особистості та професійне становлення, набуття ними знань, умінь і навичок, важливих у майбутній професії, тобто на формування психологічної готовності особистості до правоохоронної діяльності.

Психологічна готовність особистості правоохоронця – це соціально детермінований і психічно зумовлений потребами людини мотивований процес, який знаходить своє виявлення у позитивному емоційно-вольовому ставленні до майбутньої діяльності; сконцентрований показник професіоналізму; можливості людини, які характеризують її здатність досягти вершин майстерності; реальні вчинки особистості, що сприяють оптимальному й успішному функціонуванню та розвитку організації [1]. Професіоналізм правоохоронця, зокрема, полягає в розвинутих навичках спілкування.

Спілкування як багатоплановий процес установлення і підтримки відносин між людьми з метою здійснення сумісної діяльності передбачає передачу і сприйняття інформації за допомогою вербальних і невербальних засобів. Інформацію за своєю суттю можна диференціювати на раціональну й ірраціональну: змістом раціональної є логічно структуровані знання, а ірраціональної – відчуттєві знання [2, 3]. Раціональна інформація, у свою чергу, поділяється на логічну (знання про будову об'єктів матеріального світу, законів їх взаємодії, про ділову доцільність, техніку, технології, побудови систем, класифікацій та ієрархій) та етичну (знання про людей і відносини між ними), а ірраціональна – на сенсорну (знання про взаємодію з зовнішнім світом на рівні відчуттів, про створення комфортних умов життєдіяльності, про оптимальну взаємодію людини з об'єктами та суб'єктами) просторово-часову (знання про внутрішній зміст предметів і явищ, можливості та здібності людини, їх розвиток). Ці види інформації сприймаються і переробляються різними півкулями головного мозку: раціональна – лівою півкулею, а відчуттєва –

правою. Вміння передавача інформації візуально діагностувати індивідуально-психологічні особливості реципієнта, а саме який вид інформації останній сприймає й усвідомлює найбільш якісно, а також вміння комунікатора передавати одні й ті самі повідомлення по різних інформаційним каналам, враховуючи специфіку психіки реципієнта, обумовлює результативність процесу спілкування. Володіючи такими вміннями, комунікатор ефективно здійснює інформаційно-комунікативну функцію спілкування (встановлення взаєморозуміння), регулятивно-комунікативну функцію (виконання сумісної діяльності, здійснення впливу на реципієнта щодо формування в нього мотивації власної активності через переконання, навіювання, наслідування, зараження, тощо) афективно-комунікативну функцію спілкування (формування ставлення до явищ навколишнього світу) [4].

Організована на таких засадах діяльність юристів сприятиме налагодженню ефективних взаємовідносин їх з громадянами, формуванню позитивного іміджу влади та її представників [5].

Правоохоронці під час ділового спілкування повинні вміти спиратися на такі поняття, як логіка й етика, інтуїція та сенсорика, екстраверсія й інтроверсія, раціональність та ірраціональність. Освоївши знання психології спілкування, сформувавши вміння застосування цих знань у професійній діяльності юрист зможе краще не тільки розбиратись у собі, вибрати для себе найбільш відповідний вид діяльності, а й правильно підібрати той інформаційний канал, який буде враховувати індивідуально-психологічні особливості учасників ділового спілкування.

Тому впродовж всієї професійної підготовки майбутніх правоохоронців необхідно організовувати навчальний процес так, щоб максимально створити умови для формування знань закономірностей та особливостей інформаційного обміну під час професійної діяльності та вмінь застосовувати ці знання на практиці. Формування і розвиток у здобувачів вищої освіти названих якостей сприятиме розвитку в них психологічної готовності до професійної діяльності. Це – невідкладне завдання вищої школи.

Список літератури

1. Психологія управління: Навчальний посібник. Орбан-Лембрик Л.Е. К. Академвидав, 2007. 567 с.
2. Аугустиновичюте А. Модель информационного метаболизма. СМиПЛ, 1995, № 1.
3. Хакен Г. Информация и самоорганизация. Макроскопический подход к сложным явлениям. М. Мир. 1991. 240 с.
4. Винославська О.В. Психологія Навчальний посібник. К. ІНКІС, 2005.
5. Лагунова М. М. Соціально-психологічні аспекти управлінської діяльності. К., 2006.

ПСИХОЛОГІЧНА ПРОФІЛАКТИКА МІЖОСОБИСТІСНИХ КОНФЛІКТІВ У ВІЙСЬКОВОМУ КОЛЕКТИВІ

Лозінська Наталія Сергіївна,

кандидат психологічних наук,
провідний науковий співробітник,
Науково-дослідний центр гуманітарних
проблем Збройних Сил України

Міжособистісні конфлікти у військових колективах є одним з чинників, що перешкоджають якісному й ефективному виконанню професійних завдань, тому питання їх профілактики зберігає свою актуальність і вимагає від фахівців постійного пошуку найбільш ефективних засобів щодо їх попередження або конструктивного вирішення.

В основі будь-якого конфлікту лежить конфліктна ситуація, що включає або суперечливі позиції сторін з якого-небудь приводу, або протилежні цілі й засоби їх досягнення в даних обставинах, або неспівпадіння інтересів, бажань, потягів конфліктуючих сторін [1].

Поняття конфліктної ситуації не збігається з поняттям міжособистісного конфлікту, тому що характеризує лише передумову, створює ґрунт для напруження, та реальних дій сторін по відстоюванню своїх інтересів [2]. Для переходу її у конфлікт необхідний зовнішній вплив або інцидент.

Міжособистісний конфлікт є найбільш поширеним типом конфлікту, де в ролі учасників виступають дві або більше осіб, між якими відбувається зіткнення протилежно спрямованих мотивів, цінностей, інтересів чи думок [3]. Такий конфлікт викликається умовами спілкування і спільної діяльності, відмінностями у темпераменті і характері, розбіжностями в інтелектуальних, вольових і емоційних прагненнях, наданні моральних переваг, способах поведінки тощо [4].

У військовому колективі серед міжособистісних конфліктів певну увагу привертають гендерний конфлікт, емоційний конфлікт, духовно-моральний конфлікт.

Гендерний конфлікт викликається протиріччям між нормативними уявленнями про риси особистості та особливості поведінки чоловіків і жінок та неможливістю або небажанням особистості відповідати цим уявленням-вимогам. Будь-який гендерний конфлікт базується на явищах статево-рольової диференціації та ієрархічності статусів чоловіків і жінок у суспільстві [5].

Емоційний конфлікт проявляється, як зіткнення, розбіжність між людьми, викликані особистісним сприйняттям того, що відбувається, емоційні реакції на поведінку оточуючих, розбіжність поглядів.

Духовно-моральний конфлікт полягає в неузгодженості, протиріччі систем цінностей членів військового колективу [4].

Члени будь-якого колективу найбільш гостро відчують на собі негативний

вплив нерозв'язаних міжособистісних конфліктів, особливо якщо вони набувають форми мобінгу, босінгу, булінгу та ін.

Під поняттям “мобінг у військовому колективі” слід розуміти явище психологічного цькування особовим складом одного з військовослужбовців, члена даного колективу. Оскільки розвиток мобінгу може продовжуватися тривалий час, він являє собою значний стрес для військовослужбовця-жертви. Бажаючи припинити знущання колег, об'єкт мобінгу відчуває бажання зникнути з колективу. Проте військовослужбовець так вчинити не може, оскільки згідно з контрактом він зобов'язаний прослужити певний термін. Переживання військовослужбовця можуть призводити до надмірної чутливості, роздратованості та навіть психічних розладів, підштовхнути його до самовільного залишення військової частини, самокалічення чи самогубства [6].

Босінг (від англ. boss – хазяїн, шеф) – вид вертикального мобінгу, коли цькування по відношенню до підлеглого застосовує командир. У цьому випадку мова йде про продумане психологічне цькування, агресивне переслідування, оціночне ставлення до підлеглого з боку командира, психологічний тиск, безпідставні причіпки, зловживання владою та посадовим положенням при постановці завдань, образи на очах у інших співробітників, нехтування результатами виконаних завдань тощо [7].

Окремо виділяють *сексуальний босінг* – психологічне насильство на гендерному ґрунті, яке застосовує командир по відношенню до підлеглого (підлеглої). Насильство такого роду направлено, перш за все, на жінок, які не здатні чинити опору сильнішим фізично чоловікам і в цілому володіють порівняно нижчим соціальним статусом [8].

Слід зазначити, що особливістю здійснення босінгу у військовому колективі є складність у виявленні його ознак. Це пов'язано із тим, що підлеглі, які зазнали психологічного цькування з боку командирів, як правило, самотійно не можуть вирішити проблему безпосередньо у підрозділі та не доповідають про дані факти вищому керівництву. Тим більше, що захищати жертв босінгу ніхто не поспішає. А командири як суб'єкти босінгу, не зацікавлені у кардинальних змінах в підпорядкованому підрозділі, а тим більше “виносити нагору” проблеми, які є у відносинах всередині колективу [8].

Булінг (третирування) – (від англ. bully – задирака, хуліган) – процес тривалого фізичного чи психологічного насилля зі сторони індивіда або групи по відношенню до індивіда, що не в стані захистити себе у даній ситуації.

Поняття булінгу включає три важливих компоненти:

- агресивна поведінка, що включає в себе небажані, негативні дії;
- модель поведінки, що постійно повторюється;
- нерівність влади або сили [9].

Харасмент (від англ. harassment – домагання, переслідування) – домагання, примушення, знущання, шантаж, погроза, психологічне цькування, що ображає та принижує честь, гідність, самоповагу іншої людини, викликає відчуття нікчемності.

До харасменту відносять:

- сексуальні домагання, примушення на роботі чи під час навчання

(специфічні жарти, жести, сексуальні натяки, торкання, соромницькі анекдоти, непристойні пропозиції);

- насміхання, небажані зауваження, жести, міміку або жарти з приводу раси, національності, релігії, статі, віку, інвалідності, висміювання сексуальної орієнтації, сімейного стану та інших ознак, які можуть стати приводом для дискримінації;

- шантаж, погрози, залякування з приводу раси, національності, релігії, статі, інвалідності, хобі, професії, соціальної культури, зовнішнього вигляду та інше, таке як, небажані фізичні контакти (поплескування, пощипування тощо), що дошкуляє, принижує, викликає відчуття нікчемності [10].

У військовослужбовців, які стають об'єктом будь-якої форми глибокого міжособистісного конфлікту, в результаті цього можуть спостерігатися:

- психологічна нестабільність;
- потрапляння в соціальну ізоляцію;
- вразливість, невпевненість і безпорадність;
- зниження самооцінки;
- характерні симптоми стресу;
- втрата концентрації уваги та розумової працездатності;
- розвиток хронічних захворювань (психосоматика) [11].

Найкращим способом попередження міжособистісних конфліктів є психологічна профілактика їх виникнення. Ефективній психопротективній роботі з попередження міжособистісних конфліктів сприятиме знання відповідальними посадовими особами передумов, особливостей і засобів подолання конфліктних ситуацій. В межах попередження міжособистісних конфліктів пропонуємо низку *рекомендацій*:

1. В процесі профілактики міжособистісних конфліктів у військовому колективі слід пам'ятати, що ця діяльність має здійснюватися за чотирма основними напрямками:

- створення об'єктивних умов, що перешкоджають виникненню і деструктивному розвитку передконфліктних ситуацій;
- оптимізація організаційно-управлінських умов створення й функціонування організацій – важлива об'єктивно-суб'єктивна передумова попередження конфліктів;
- усунення соціально-психологічних причин конфліктів;
- нейтралізація особистісних причин виникнення конфліктів.

Профілактика більшості видів конфліктів повинна вестися одночасно за всіма чотирма напрямками [12].

2. Для профілактики міжособистісних конфліктів командирі необхідно забезпечити організацію, проведення та контроль заходів з соціально-психологічного вивчення військовослужбовців, що передбачає аналіз умов їх виховання та розвитку як особистості, мотиваційної сфери, вивчення загальної військово-професійної спрямованості, оцінку соціальних, моральних якостей, організаторських здібностей, особливостей спілкування й поведінки в колективі, рівня конфліктності, типу поведінки в конфліктній ситуації, а також особистісної гнучкості / ригідності [13]. Така інформація дозволить виявляти осіб, схильних

до конфліктної поведінки, прогнозувати та попереджати можливі міжособистісні конфлікти в колективі.

3. Необхідно забезпечити організацію та проведення занять з особовим складом щодо психологічної профілактики міжособистісних конфліктів у військовому колективі, застосовуючи сучасні техніки і прийоми (активні форми навчання (тренінги, тренінгові заняття), комп'ютерні технології тощо).

4. Дотримуватись вимог загальновійськових статутів Збройних Сил України при виконанні обов'язків військової служби та вимагати їх дотримання від підлеглих.

5. Для запобігання розвитку міжособистісних конфліктів у військовому колективі можна використовувати:

- *метод згоди*, що припускає проведення заходів, спрямованих на залучення потенційних конфліктантів до спільної справи, під час виконання якої в можливих супротивників з'являється більш-менш широке поле загальних інтересів, вони краще пізнають один одного, навчаються домовлятися, спільно вирішувати проблеми, що виникають;

- *метод доброзичливості*, або емпатії, спрямований на розвиток здатності до співчуття іншим, до розуміння їхніх внутрішніх мотивів. Цей метод вимагає виключення із відносин немотивованої ворожнечі, агресивності, некоректності. Використання цього методу особливо важливо в кризових, екстремальних ситуаціях, коли вираз жалю й співчуття, повна й оперативна інформація про події, що відбуваються, мають особливо важливе значення;

- *метод збереження репутації партнера*, поваги до його особистості. При виникненні будь-яких розбіжностей, що супроводжують конфлікт, найважливішим методом попередження негативного розвитку подій є визнання гідності партнера, прояв належної поваги до його особистості;

- *метод взаємного доповнення* – припускає в ході виконання спільного завдання опору одного партнера на такі здібності іншого, якими не володіє він сам;

- *метод недопущення дискримінації* – вимагає виключення демонстративного підкреслення переваги одного партнера над іншим, будь-яких розбіжностей між ними. З цією метою в практиці управління використовуються, наприклад, елементи однакового матеріального і нематеріального заохочення [14].

Попередження та подолання мобінгу

1. Для здійснення профілактики мобінг-процесів необхідно:

- формувати ефективну організаційну культуру – підтримувати сприятливий соціально-психологічний клімат у колективі, дбати про культуру відносин, попередження міжособистісних конфліктів, налагоджувати зворотній зв'язок “підлеглі-командир”, займати жорстку позицію щодо пліткарів і підбурювачів;

- підтримувати продуктивні соціальні та службові (трудова) відносини у колективі;

- забезпечити профілактику мобінгу за допомогою проведення консультацій з психологом, тематичних занять з особовим складом;

- організовувати наставництво менш досвідчених військовослужбовців більш досвідченими;

- реєструвати усі випадки мобінгу у підпорядкованому військовому колективі та проводити їх детальний аналіз з метою попередження повторення подібного у майбутньому [15].

2. У випадку здійснення мобінгу командирі необхідно:

- якомога швидше вжити заходів, спрямованих на ліквідацію явища;
- підбадьорити постраждалого, не давати йому відчувати себе винним у ситуації, запропонувати йому допомогу і підтримку;
- донести до кривдника (колективу) своє засудження такої поведінки;
- зробити так, щоб кривдник (колектив) побачив точку зору постраждалого;
- попередити про відповідальність або покарати кривдника (ініціаторів мобінгу);
- пояснити колективу причини недопущення подібного ставлення до своїх товаришів по службі [15].

3. Після мобінгу слід організувати проведення корекційної роботи:

- створити клімат психологічного комфорту для отримання постраждалими позитивного досвіду підтримки та довіри;
- допомогти їм сформувати психологічні навички впевненої поведінки, розвинути впевненість у собі, позитивне самосприйняття, навички конструктивного спілкування;
- провести з колективом, в якому зафіксовано явище мобінгу, роз'яснювальну роботу, спрямовану на зниження агресивності, формування толерантності, емпатійності з метою вторинної профілактики виникнення мобінгу [15].

Попередження та подолання булінгу

1. Для попередження та подолання булінгу першочергове значення мають:

- формування культури міжособистісних відносин у військовому колективі;
- розвиток навичок управління у командирів усіх ланок;
- створення умов, що забезпечують отримання зворотного зв'язку між підлеглими;
- чітке формулювання службових обов'язків кожного військовослужбовця з позначенням меж персональної відповідальності;
- формування прозорого механізму ухвалення управлінських рішень, в основі якого лежить раціоналізація й відкритість інформаційних потоків;
- формування системи кадрового просування, що передбачає однозначні критерії для здійснення кар'єрного зросту;
- формування нетерпимого ставлення до пліток, інтриг та доносів;
- виключення інтимних або родинних зв'язків між підлеглими і керівництвом;
- створення робочих умов, які будуть гарантувати позитивний соціально-психологічний клімат на найкращому можливому рівні;
- дотримання загальновійськових статутів Збройних Сил України при виконанні обов'язків військової служби всіма членами військового колективу [16].

2. Дивись рекомендації командирам з попередження та подолання мобінгу.

Список літератури

1. Ложкін Г. В., Пов'якель Н. І. Психологія конфлікту: теорія і сучасна практика : навч. посіб. К. : ВД "Професіонал", 2006. 416 с.

2. Санжаровець В. М. Особливості педагогічних методів соціальної роботи з військовослужбовцями. *Вісник Національного авіаційного університету*. 2017. № 11. URL: <chrome-extension://oemmnndcbldboiebfnladdacbfmadadm/http://jrn1.nau.edu.ua/index.php/VisnikPP/article/download/12567/17061> (дата звернення: 09.02.2021).

3. Коваленко Д. В., Шалімова І. М., Керницький О. М. Конфліктологія : навч. посіб. Х. : Точка, 2012. 221 с.

4. Положення про процедури запобігання, попередження та врегулювання конфліктних ситуацій у Харківському національному університеті будівництва та архітектури. Харків, ХНУБА, 2020. 20 с.

5. Пелепейченко Л. М. Чинники запобігання гендерним конфліктам у військовій сфері діяльності. *Інформаційна безпека людини, суспільства, держави*. 2019. № 2. С. 144–151. URL: http://nbuv.gov.ua/UJRN/iblsd_2019_2_19 (дата звернення 10.02.2021).

6. Потапчук Є. М., Адамчук О. В. Причини виникнення мобінгу у військовому колективі. *Проблеми екстремальної та кризової психології*. 2013. Вип. 14(1). С. 260–267. URL: http://nbuv.gov.ua/UJRN/Рекр_2013_14%281%29_35 (дата звернення 12.02.2021).

7. Резнік О. Г. Психологічні особливості вияву босінгу у військовому середовищі. *Науковий вісник Херсонського державного університету*. 2015. Вип. № 5. С. 56–60.

8. Резнік О. Г. Психологічні особливості запобігання та подолання босінгу у відділах прикордонної служби : дис. ... канд. психол. наук : 19.00.09. Хмельницький, 2017. 186 с.

9. Методичні матеріали для проведення виховних заходів з попередження проявів агресії та насильства у студентському середовищі. URL: <chrome-extension://oemmnndcbldboiebfnladdacbfmadadm/https://www.stu.cn.ua/media/files/pdf/agresiya1.pdf> (дата звернення 16.02.2021).

10. Система менеджменту якості Положення про запобігання та протидію булінгу, мобінгу, кібербулінгу, харасменту в Національному авіаційному університеті. Київ, 2020. 9 с.

11. Пляка Л. В. Булінг, мобінг, харасмент: пізнати та попередити. Психологічна служба НФаУ. URL: <https://nuph.edu.ua/wp-content/uploads/2015/01/2020-Булінг-мобінг-харасмент.pdf> (дата звернення 17.02.2021).

12. Галаган В. Я., Орлов В. Ф., Отич О. М. Конфліктологія: Конспект лекцій. К. : ДЕТУТ, 2008. 293 с.

13. Психологічне вивчення особового складу Збройних Сил України : метод. посіб. / О. М. Кокун т ін. Київ : ФОП Маслаков, 2019. 288 с.

14. Мацокін А., Перерва А. Роль служб управління персоналом у вирішенні конфліктних ситуацій. *Держслужбовець*. 2019. № 2. URL:

<https://i.factor.ua/ukr/journals/ds/2019/february/issue-2/article-42445.html> (дата звернення 16.02.2021).

15. Адамчук О. В. Поради керівнику щодо попередження та подолання мобінгу серед підлеглих. *Вісник Національної академії Державної прикордонної служби України*. 2014. Вип. 2. URL: http://nbuv.gov.ua/UJRN/Vnadps_2014_2_15 (дата звернення 27.02.2021).

16. Філіппова В. В. Мобінг і харасмент як детермінанти міжособистісних відносин у структурах державного органу. *Теорія та практика державного управління і місцевого самоврядування*. 2019. № 1. URL: chrome-extension://oemmnndcbldboiebfnlad_dacbdm/adadm/http://el-zbirn-du.at.ua/2019_1/36.pdf (дата звернення 09.02.2021).

ПСИХОЛОГІЧНІ ОСОБЛИВОСТІ САМОРЕГУЛЯЦІЇ ЮНАКІВ З РІЗНИМ РІВНЕМ СХИЛЬНОСТІ ДО ВІКТИМНОЇ ПОВЕДІНКИ

Мирошник Олена Георгіївна

кандидат психологічних наук, доцент кафедри психології
Полтавський національний педагогічний університет
імені В.Г. Короленка

Постановка проблеми. Соціальні та політичні зміни в країні, що спрямовані на розвиток самостійності, відповідальності, ініціативи та творчого підходу громадян до організації власного життя, потребують розуміння механізмів, чинників та умов, які забезпечують вияв відповідного психологічного потенціалу людини. Регуляторні механізми психіки та регуляторні властивості у ньому займають центральне положення.

Психологічна наука містить різні виміри розгляду саморегуляції. Зокрема, О. К. Осницький, О. О. Конопкін, В. І. Моросанова розглядають саморегуляцію як одну з головних функцій свідомості, що забезпечує інтеграцію різних психічних процесів діяльності, поведінки, життєдіяльності та дозволяють зберігати цілісність її індивідуальності. К. О. Абульханова-Славська, Д. М. Бех, М. Й. Борівшевський, Л. Г. Дика, І. І. Чеснокова, Н. І. Чуприкова визначають саморегуляцію як особливий механізм оптимізації стану людини. З позиції системного тлумачення феномену саморегуляції поведінки особистості, В. І. Моросанова [1] та Чуприкова [2] розвивають положення про індивідуально-стильові особливості усвідомленої саморегуляції довільної активності людини, які проявляються у конкретних функціях цілісного регуляторного процесу: плануванні, моделюванні, програмуванні, оцінюванні результатів та корекції. Механізми саморегуляції охоплюють різні рівні життя юнаків: соціально-психологічний, особистісний, рівень психічних станів та процесів [4]. Саморегуляція є найбільш загальною функцією психіки, призначеною для збереження її цілісності [5]. Водночас порушення ефективності функціонування цих механізмів призводить до дезадаптації, однією із форм якої є віктимна поведінка [5, 6]. На думку, О.О Андроннікова [7], віктимність визначається як сукупність властивостей особистості, що обумовлює її дезадаптацію і є комплексом соціальних, психологічних, біофізичних умов, які спричиняють дезадаптивний стиль реагування суб'єкта та призводять до нанесення шкоди його фізичному та емоційно-психічному здоров'ю. Очевидний зв'язок між механізмами саморегуляції та схильністю до віктимної поведінки поки не став предметом емпіричного аналізу.

Метою даної публікації є аналіз складових саморегуляції юнаків з різним рівнем схильності до віктимної поведінки.

Програма дослідження включала етапи: діагностики рівня віктимності та визначення показників саморегуляції у вибірковій сукупності; здійснення

статистичної оцінки відмінностей у розподілі ознак саморегуляції у групах з високим та низьким рівнем схильності до віктимної поведінки за t -критерієм Стьюдента.

Для організації емпіричного дослідження обрано методики: «Стильова саморегуляція поведінки людини» (за В.І. Моросановою, Є.М. Коноз); діагностика схильності до віктимної поведінки (за О.О. Андронніковою).

До вибіркової сукупності увійшли 90 студентів Полтавських закладів вищої освіти. З них 46 дівчат та 44 хлопці.

Узагальнені результати статистичного аналізу результатів емпіричного дослідження представлено у таблиці №1.

Таблиця №1

Емпіричні значення t -Стьюдента за порівнянням різних аспектів саморегуляції юнаків з різним рівнем віктимної поведінки

Параметри саморегуляції	t -емпіричне
планування	2,32
моделювання	2,47
програмування	2,54
оцінювання	1,65
гнучкість	2,57
самостійність	2,56

Значення t -емпіричних та t -критичним 1,97 ($p < 0,05$) і 2,62 ($p < 0,01$) і $k = 118$, дозволяють стверджувати про наявність статистично значимої відмінності показників планування, моделювання, програмування, гнучкості та самостійності серед юнаків із різним рівнем віктимної поведінки. Отримані результати свідчать про те, що юнаки з низьким рівнем віктимності, у порівнянні з юнаками з високим рівнем, мають кращі показники складових саморегуляції, що забезпечують здатність успішно організувати діяльність, регулювати поведінку та самостверджуватись у стосунках з оточуючими. Їм властива сформованість потреби в усвідомленому плануванні діяльності, їх плани реалістичні, деталізовані, ієрархічні і стійкі. Вони воліють діяти послідовно, самостійно формують програму дій. Результативність їх дій майже завжди адекватна запланованим цілям. Їм властива здатність перебудовувати, здійснювати корекцію в систему саморегуляції при зміні зовнішніх і внутрішніх умов. При виникненні непередбачених обставин такі юнаки легко корегують плани і програми виконавських дій і поведінки, здатні швидко оцінити зміну значущих умов і перебудувати програму дій. Для них властива автономність в організації своєї активності, здатність самостійно планувати, організовувати роботу за для досягнення мети, контролювати хід її виконання, аналізувати й оцінювати як проміжні, так і кінцеві результати діяльності. Це важливо для юнаків, адже прояви самостійності та гнучкості у саморегуляції свідчать про їх можливість поводитись як самодостатня особистість, проявляти комунікативну варіабельність у соціально-психологічній взаємодії при збереженні власної позиції.

Висновки. Результати емпіричного дослідження засвідчили наявність зв'язку між рівнем віктимності та сформованістю складових механізму саморегуляції юнаків. Відсутність статистичних відмінностей щодо компонента оцінювання свідчить про те, що віктимність як психологічне явище має зв'язок з регулятивними властивостями особистості, перш за все, гнучкістю та самостійністю, а ні з її когнітивною сферою. Перевірка цього припущення є перспективою подальшого нашого дослідження.

ЛІТЕРАТУРА

1. Моросанова В. И. Индивидуальный стиль саморегуляции: феномен, структура и функции в произвольной активности человека. Москва : Наука, 2001. 192 с.
2. Чуприкова Н. И. Система понятий общей психологии и функциональная система психической регуляции поведения и деятельности. Вопросы психологии. 2007. № 3. С. 3–15.
3. Миславский Ю. А. Саморегуляция и активность личности в юношеском возрасте. Москва : Педагогика, 1991. 152 с.
4. Мирошник О.Г. Рефлексивність та регуляторний потенціал особистості // Психологія і особистість, 2020. №2 (18) С.234-246.
5. Васильев В. Л. Юридическая психология. СПб. : Питер, 2001. 673 с
6. Воронова Ю. В. Соціально-психологічні детермінанти віктимної поведінки неповнолітніх: авторефер. дис. на здобуття наукового ступеня канд. психол. наук: спец. 19.00.06 «Юридична психологія». Харків, 2005. 211 с.
7. Андронникова О. О. Гендерные характеристики виктимного поведения как результат нарушений социального развития // Международный научно-исследовательский журнал. 2017. № 03 (57). Ч. 1. С. 11-113.

ВПЛИВ СЮЖЕТНО-РОЛЬОВОЇ ГРИ НА РОЗВИТОК ДІТЕЙ ДОШКІЛЬНОГО ВІКУ

Пономарьова Валентина Леонідівна

викладач

Ізмаїльський державний гуманітарний університет

Захарченко Вікторія В'ячеславівна

студентка

Ізмаїльський державний гуманітарний університет

Особливе значення в розвитку дитини має гра. У ній відбувається пізнавальне, особистісне і поведінковий розвиток дитини.

Тема гри приділяється велика увага в дослідженнях вітчизняних дослідників. Наприклад, в дослідженнях Леонтьєва О.М., гра розглядається як діяльність, яка має велике значення в розвитку дитини і в якій відбувається орієнтація в стосунках між людьми, а також оволодіння дитиною навичками кооперації [3, с. 25].

Ельконін Д.Б. підкреслював, що гра - це складне психологічне явище, яке дає ефект загального психічного розвитку [6, с.300]. За твердженням Ушинського К.Д., в грі дитина «живе, і сліди цього життя глибше залишаються в ньому, ніж сліди дійсного життя» [4, с. 207].

Предметом особливого ентузіазму з боку дослідників була і до сих пір залишається сюжетно-рольова гра. Вона є найбільш характерною для дошкільнят.

Сюжетно-рольова гра має свою структуру, до якої входять сюжет, зміст, роль. Сюжет є головним компонентом гри, без якого не може бути самої сюжетно-рольової гри.

Сюжет гри - це та діяльність, яка відтворюється дитиною в її процесі. Він являє собою певні дії, події і взаємини життя і діяльності оточуючих, які знаходять відображення в діяльності дитини. Сюжети ігор можуть бути різноманітними.

Зміст гри - центральний момент діяльності, в якій відображаються відносини між дорослими в їх побутової, трудової, громадської та іншої діяльності. Залежно від того, якою мірою дитина має уявлення про діяльність дорослих, змінюється і зміст гри. У грі немає і абсолютної свободи дій, так як в ній діють певні закони і правила, подібні до тих, які існують в дійсності. Як вказував Виготський Л.С., всяка рольова гра - це «гра з правилами, наявними всередині ролі, яку бере на себе дитина» [2, с. 56].

Основу сюжетно-рольовий гри складають роль і дії, які з нею пов'язані. У такій ролі, на думку Ельконіна Д.Б., «в нерозривної єдності представлені афективно-мотиваційна та операційно-технічна боку діяльності» [5, с. 62]. При цьому протягом дорослішання дитини відбувається і розвиток ролі: від рольових дій ролей-образів.

Крім сюжету, змісту і ролі, психологи виділяють і такі структурні компоненти як правило, ігрова дія, предмети-заступники, уявну ситуацію і партнера по грі.

Згідно багатьом дослідженням сюжетно-рольова гра виникає у дитини не спонтанно, а передається іншими людьми. У грі дитина навчається підкоряти свою поведінку правилам гри, пізнає правила спілкування з людьми, розвиває свої розумові здібності і пізнавальні інтереси, які особливо важливі для успішного навчання в школі.

Велике значення сюжетно-рольових ігор полягає в тому, що діти навчаються користуватися і оперувати людськими символами і знаками. Це лежить в основі розвитку вищих форм психіки і пристосування людини до навколишнього середовища.

Аналізуючи діяльність, що проводиться в даному напрямку вихователями дитячого садка «Берізка», можна констатувати, що робота в цьому напрямі ведеться значна. Зокрема, варто відзначити, що в ЗДО сюжетно-рольові ігри використовуються з урахуванням можливостей самого дошкільного закладу і особливостей дітей дошкільного віку.

Наприклад, в середній групі вихователем Дишлі О.П складена картотека сюжетно-рольових ігор. Також в дитячому саду оформлені центри для ігор «Доктор Айболить», «Магазин», «Перукарня», «Бібліотека», які поповнюються і розширюються з урахуванням вікових особливостей, розвитку та становлення етапів гри.

У своїй роботі вихователі дитячого садка «Берізка» використовують такі принципи організації гри:

- Для того щоб діти вчилися, оволоділи ігровими уміннями, вихователь сам грає з дітьми;
- У грі з дітьми вихователь приймає позицію граючого «партнера», з яким дитина відчувала б себе вільною і рівною у можливості включення в гру і виходу з неї, відчуваючи себе поза оцінок: добре - погано, правильно - неправильно, бо до гри вони не застосовні;
- У спільній грі з дітьми, при створенні умов для їх самостійної діяльності, вихователь не допускає примусу, нав'язування тем, ігрових ролей, форм гри.

Організуючи ігри з дітьми середнього дошкільного віку, вихователі вирішують завдання з розвитку у них самостійності і самоорганізації, формування вміння домовитися про тему гри, розподіляти ролі, намітити основний розвиток сюжету, підготувати ігрову обстановку.

Дошкільник часто відчуває «певні труднощі при виконанні спільної з однолітками діяльності. Це може проявлятися в наступному:

- важко прийняти і усвідомити задану ціль як загальну для всіх і утримати її протягом виконання діяльності;
- важко узгоджувати свої дії з діями партнерів;
- важко змінити свою точку зору, навіть якщо вона є помилковою, прийняти замість неї думка партнера навіть при усвідомленні його правоти;
- важко оцінити загальний результат »[1].

Важливо відзначити, що вихователі досить часто хвалять і заохочують кожного дитини, щоб ніхто з дітей не втратив інтересу до гри, мав можливість самореалізуватися в грі, проявити своє неповторне творчість.

Отже, можемо зробити висновок, що сюжетно-рольова гра може стати основою формування позитивних навичок спілкування дитини з однолітками. При цьому ненав'язливе і невимушене участь вихователя в грі - неодмінна умова роботи. Дітей дошкільного віку потрібно не вчити, а розвивати. А розвивати можна і потрібно за допомогою доступної для їхнього віку діяльності - гри.

Список літератури:

1. Буршів І.Є. Формування здатності до ненасильницького взаємодії у дошкільників / Буршів І.Є. // Концепт. - 2014. - № 09 (вересень). - ART 14247. - URL: <http://e-koncept.ru/2014/14247.htm>.
2. Виготський Л.С. Гра і її роль в психічному розвитку дитини / Л. С. Виготський // Психологія розвитку., 2001..
3. Леонт'єв А. Н. Психологічні основи дошкільної гри / А. Н. Леонт'єв // Психологічна наука і освіта. - 1996. - №3. С. 25-27.
4. Ушинський К.Д. Твори // М. Лениздат, 2007 т.8. - С.207.
5. Ельконін Д. Б. Основна одиниця розгорнутої форми ігрової діяльності. Соціальна природа рольової гри / Ельконін Д.Б. // Хрестоматія з вікової та педагогічної у психології. - М., 1981.
6. Ельконін Д. Б. Психологія гри // - 2-е вид. - М: Просвітництво, 1999.- С.300.

ЕМОЦІЙНА СКЛАДОВА ВЗАЄМИН БАТЬКІВ І ДІТЕЙ

Федорчук Олена Іванівна,

науковий співробітник

Лабораторія психології дошкільника

Інститут психології ім. Г.С.Костюка НАПН України (Київ, Україна)

У зоні батьківської відповідальності лежить захист права дитини на свободу індивідуального розвитку як суб'єкта в системі взаємодії з людьми, де дитина виділяє і усвідомлює себе через певні, значимі для неї смисли, через усвідомлення свого ставлення до певних сфер дійсності. Таке осмислене усвідомлення припадає на старший дошкільний вік.

У дорослих, які беруть на себе відповідальність за виховання дитини має бути усвідомлення того, що дошкільне дитинство це надто важливий етап розвитку людини. Впродовж всього дошкільного віку дитина потребує тісного, емоційно насиченого батьківською любов'ю спілкування з дорослими. Така потреба ніяк не замінюється зростаючою самостійністю дитини або тим, що дитина починає відвідувати дошкільний заклад. Ці зміни навпаки вимагають від батьків розширити змістове наповнення спілкування.

Батьківсько-дитячі взаємини становлять найважливішу підсистему сімейного виховання. Це пролонговані, довготривалі відносини, опосередковані їх психологічними особливостями. Вони є значимими для обох сторін: як дитини, так і дорослого. Моделі людської поведінки дитина пізнає в сім'ї: через відношення до себе; стосунки між дорослими в родині; реакції дорослих на позитивну чи негативну дитячу поведінку. Чим гуманніші самі дорослі, чим вони добріші і справедливіші по відношенню до дітей, тим швидше їх радують успіхи останніх, бо дорослі завойовують тим любов дитини, їх поведінка служить наочним прикладом. Діти охоче наслідують близьких, в них поглиблюється бажання бути схожим на того, хто викликає почуття симпатії, захоплення, любові. Такі бажання особливо сильні саме в дошкільному дитинстві. Старший дошкільник починає розрізняти різний стиль взаємин між членами у власній родині (кого люблять більше, чому, за що?; з ким хоче гратись, чому?; кому готує подарунок під ялинку? тощо). Дитина починає визначати ціннісні для неї речі не лише серед предметів специфічно дитячої діяльності, а й у сфері людських взаємин. Ці цінності стають все більш осмисленими і стійкими, поступово відіграють роль регуляторів поведінки дитини у вільному виборі.

Якщо ж між батьками і дитиною не закріплюється тісний емоційно позитивний зв'язок, дитина сприймає оточуючий світ насторожено, переважають негативні очікування. Обмаль уваги і турботи з боку дорослих до щоденних потреб дитини і стають причиною ніби непомітних певний час затримок психічного розвитку, що згодом виростає в неготовність до шкільного учіння (недовіра до оточуючих, відсутність мотивації до продуктивної діяльності і навіть відчуття власної нікчемності). Вчасно не відкореговані стосунки між близькими дорослими і дитиною можуть створювати підґрунтя у сімейному

соціумі для зародження схильності до агресивних проявів поведінки. Серед факторів оточення, що перешкоджають реалізації потенціалу дитини сімейні умови стоять на першому місці, що є наслідками моральної деградації суспільства в цілому [1].

Це зокрема підтверджується результатами практичної роботи з психолого-педагогічного супроводу байдужих до взаємодії батьків з групи так званого негативного економічного чинника, який супроводжувався стійким несприйнятливим психологічним кліматом у родинному колі (патологічним виховним впливом на дитячу психіку). Не готовими до будь-яких змін є батьки, які надають перевагу авторитарним методам впливу на дитину і не вміють враховувати настрій дитини, поважно ставитись до бажань, прохань і уподобань дитини, емоційне схвалення її успішних дій. Загострюючи увагу дорослих саме на партнерських довірливих стосунках, емоційній підтримці дитини і цілковитій вірі в її сили та здібності виявили невміння слухати і чути дитину, проявляти терпіння щоб зрозуміти логіку дитячих міркувань. Натомість дорослі проявляють нестримне бажання нав'язати дитині свою, дорослу логіку, схилиючи до бажаного, бодай навіть правильного результату, помітно дратуючись дитячому опору.

Байдуже вислуховування, механічне споглядання та зневажливі публічні зауваження – таким є неповний спектр недосконалості емоційної сторони батьківсько-дитячих взаємин у сім'ях, де на вільне спілкування з дитиною виділяється 15 – 20 хвилин у день пояснюючи це підвищеною виробничою зайнятістю. Наші цільові спостереження стверджують, що після трьох років поступово зменшується наповненість емпатійною комунікацією життя дошкільняти: вони стають більш самостійними у користуванні іграшками, а тому дорослі радо лишають дитину наодинці, маючи більше вільного часу для своїх потреб.

Важливо дати можливість батькам побачити у своїй дитині свої звички, оцінні висловлювання, манеру реагування на різні побутові ситуації, жорсткі чи навіть агресивні дії на неочікувані дії близького дорослого, однолітка, виховательку у групі. Сьогодні – це поведінка дітей, які потерпають від емоційного чи фізичного насилля дорослих, а вже завтра це – майбутні батьки. Відповідальним батькам достатньо кількох цільових спостережень за своєю дитиною на ігровому майданчику чи занятті в групі аби вони самі спроможні були внести дієві корективи у сімейні взаємини. Більшість родин потребують тривалої індивідуальної роботи з психологом, включаючи роботу над собою, над корекцією своїх усталених звичок, певного родинного стилю життя.

Метою виховного спрямування дорослих має бути формування внутрішнього морально-етичного орієнтиру, який і мотивуватиме поведінку дитини і прояви соціально значущої відповідальності. Такий саморозвиток вимагає правильного супроводу процесу індивідуального зростання, мудрого наставництва з боку авторитетних дорослих [2]. Дитина потребує не суворого контролю, а емоційної партнерської підтримки, допомоги, орієнтування на самовдосконалення, саморозвиток, упевненість у своїх силах. Життя мінливе, розмаїте і часом непередбачуване. Дитина нерідко попадає в такі ситуації, коли в силу свого

внутрішнього стану чи збігу зовнішніх обставин не може вчинити відповідно до вже прийнятих цінностей. Роль дорослого-наставника тут не в тому, щоб дати оцінку ситуації і поведінці дитини, а в тому, щоб допомогти дитині розібрати власну поведінку, відчути її вплив на саму себе (своє самовідчуття) і на інших учасників події. Результатом має бути переживання дитиною незручності, жалю за вчинене і утвердження дороги добра і справедливості. Це і стверджує емоційна підтримка дорослого. Надто важливим для дошкільника є досвід роздумів про себе, осмислення власних дій, який можна набути лише в процесі спілкування зі старшим, люблячим другом, якими мають бути батьки. Так званий шлях моральної рефлексії, який вибудовує усвідомлення самого себе, процесу власної активності, стосунків з іншими, ставлення інших до себе дорослі мають пройти разом з дитиною. Такий досвід формує у дитини здатність виробляти свою власну життєву позицію, здатність передбачати наслідки власних дій, співставляти їх з наслідками дій своїх партнерів. Усвідомлення дитиною своєї власної свідомості стане важливим чинником адаптації до життя у широкому соціумі, оволодіння здатністю до саморегуляції поведінки у процесі суб'єкт-суб'єктної комунікації [3].

Саме від батьків залежить, чи буде створена розвивальна ситуація, в якій дитина зможе розгорнути свій потенціал. Важливого значення має розуміння батьками необхідності забезпечити в родині розгортання емоційного життєвого сценарію – максимум батьківської любові в усіх формах її прояву. Лише на цій основі так звана дисципліна сімейного співжиття може слугувати виховним засобом.

Батьківсько-дитячі взаємини є джерелом емоційного ставлення дитини до переживань дорослих: вона сприймає їх і розуміє, а згодом і переносить за межі сімейних стосунків. Дитяча пам'ять закарбовує картинки зі свого життя назавжди. Час від часу постаючи у свідомості дитини вони відповідним чином мотивують її поведінку. Саме у роки дошкільного дитинства, які повністю проходять зосереджено у сімейному колі закладається дорослими і закарбовується у дитячій пам'яті, душі та серці основи світосприймання, основи чуйності, турботи, поваги до інших людей, що і визначає поведінку особистості впродовж подальшого життя.

Список літератури

1. Біла І. М. Відповідальне батьківство: соціально-психологічні аспекти: підручник / І.М.Біла. – Київ: Видавничий дім «Гельветика», 2020. – 278 с.

2. Прийняття дитиною цінностей : посіб. / Т.О. Піроженко, І.І. Карабаєва, С.О. Ладивір, Л.І. Соловійова [та ін.] : за ред. Т.О. Піроженко. Київ Видавничий Дім „Слово”, 2018. 240 с.

3. Федорчук О.І. Основи сімейної соціалізації дошкільника. Актуальні проблеми психології: зб. наук. пр. Інституту психології імені Г.С. Костюка НАПН України. Харків: КЦ ФОП Іванової М.А., 2020. Том. IV: Психологія розвитку дошкільника. Вип. 16. С. 222-235.

INNOVATIVE TECHNOLOGIES IN THE PRINTING INDUSTRY

Holubnyk Tetyana

Assistant professor

Candidate of technical sciences

Assistant professor

Ukrainian Academy of Printing

The first experience of creating three-dimensional images without using any special devices for viewing was the paintings of the French artist Gaspar Antoine de Bois-Clair, written by him in 1692.

Since the early 2000s, autostereograms, also called stereo-vario images, have been used for individual photography. «Vario» means that on lenticular rasters you can also make images that change when rotated. Multi-angle photography was not used. The cut image of a person was pasted into a layered file (usually in Photoshop).

Then, thanks to the fall in camera prices and the increase in burst shooting speed, photographers began to use single-frame multi-angle shooting. As a rule, filming was carried out outdoors in bright light.

Today it is possible to obtain high quality stereo and vario images, and in addition - large format, which was not possible before. But if you look from the other side - the constant search for new opportunities and effective advertising «tricks», great competition in the advertising market, leads to the fact that the popularity of animated and volumetric images is growing every day.

Modern advertising printing, which is designed to attract the attention of consumers, is becoming more and more popular. And professional printers are simply forced to find non-standard solutions. One of the unusual options for printing technologies is a lenticular.

Lenticular, or, stereo-vario printing, is a technology that allows you to create not static, but dynamic images using a special lens raster. Interestingly, scientific research in the field of the peculiarities of perception of visual images has proven that animated images can attract attention by 97%. While the usual static ones are only 70%. So it's no surprise that lenticular printing is becoming more and more popular in the advertising world [1].

Abroad, various advertising and souvenir products with stereo and vario effects (which are obtained as a result of a certain sealing of lenticular plastic) are very popular, and the scope of the «lens» is constantly expanding. There are many opportunities for creativity. Advertising materials using lenticular printing are always clearly visible, they are remembered for a long time. Such a product is unlikely to be thrown away, especially if it still has some kind of practical use. Foreign marketing research confirms the effectiveness of using stereo / vario in advertising, a positive effect on the level of sales and the degree of recognition of the promoted products.

Using blanks made of sealed lenticular plastic, you can make a variety of souvenirs, gifts for New Year's campaigns, business products ... There are a lot of options for products with stereo / vario effects: advertising tabs and coupons, discount and club cards, business cards, stickers, key rings, rulers, bookmarks, advertising magnets etc.

With the help of stereo-vario printing, you can get such effects as:

- Animation. With this effect, the character will move around the picture;
- Morphing. One image, as if by magic, turns into another;
- Zooming. Part of the picture will zoom in and out;
- Flip. Interleaving two or three images on one medium.

Stereo effect - creating the illusion of three-dimensionality, the presence of a distance between objects, the depth of space. The image looks three-dimensional. Vario effect - changing a number of images on the print depending on the viewing angle [2,3].

Which effect to choose depends only on the design idea. If a change of images is conceived in the layout, the illusion of movement, the vario effect is used. Stereo, accordingly, makes objects three-dimensional. Each of the effects has its own subspecies, which should be described in more detail. Let's start with the vario group (Pict.1).

Flip (Pict.2). This effect is well known to everyone who collected pocket calendars printed on the «lens» as a child. The essence of the effect is to change scenes from one scene to another. A new plot (their possible number is from two to four) appears when the angle of view is changed. This technique can be successfully used when you need to show a sharp transition from one idea or image to another, to emphasize the play of contrasts. However, there are also certain limitations. When using contrasting colors, bright backgrounds, or objects, some of them may bleed through in the newly reappeared image.

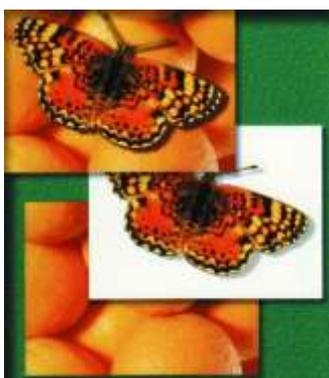

Picture 1. Preparation of images for the «multilayer 3D» stereo effect

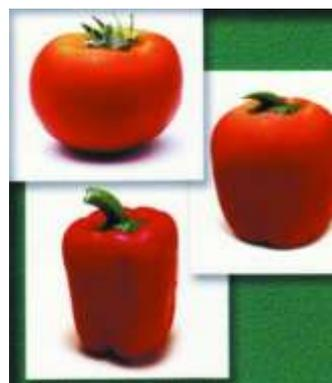

Picture 2. Flip effect

Morphing is a smooth transition, flowing from one object to another (Fig. 3). The image should include from 8 to 24 fragments: the larger, the smoother the transition will be. You need to prepare these pictures in a special graphics program. Before starting work, you need to carefully choose the starting and ending images. The contours and colors of objects should be close enough. Thus, the finished image shows how objects magically transforming one into another (cars, portable equipment, houses, etc.), the faces of people, animals.

Another interesting effect is distortion, or distortion (Pict.4). This is understood as a variety of graphic transformations: curvature of contours, twisting, displacement, stretching - all kinds of optical deformations.

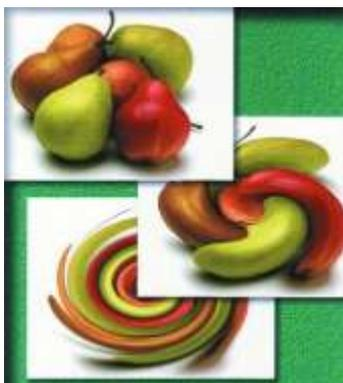

Picture 3. Distortion effect



Picture 4. Combining distortion and flip effect

Stereo-vario images simulate volume based on a depth map. Among the main disadvantages is the high cost of plastic. The recent crisis has also had a negative impact - print volumes are still recovering. Among the undoubted advantages are the increased memorability of the «live» image and good advertising return.

A hands-on study of 3DMasterKit's capabilities begins with the creation of a variophoto. Photographs in which the image changes depending on the viewing angle are called «vario». Vario images can consist of two or more frames. In the simplest and most effective case, only two different frames are used. Coding consists in cutting the original images into thin strips and mixing them in such a way that under each lens there is a pair of stripes: one from the first image, the other from the second image.

The vario effect is achieved due to the fact that when the angle of observation of the lens changes, the rasters select from the encoded image either one or another source frame (Fig. 5)



Picture 5. Frames from different angles

However, in this seemingly uncomplicated process there are a number of nuances associated with matching the image sizes and taking into account the raster parameters. 3DMasterKit performs coding taking into account all requirements and finding the best generation option. To work, you need two source images. After processing, we get a new image (Pict. 7).



Picture 6. Example of different images



Picture 7. Output Image

Next, the following steps are taken to stick the raster onto the image:

1. Approximately one centimeter of the protective film is folded back.
2. The raster is superimposed with the smooth side to the image, while making sure that the open glue layer does not touch the paper.
3. The part of the raster covered by the film is pressed against the image and we observe the moiré image.
4. Moving the observation point forward and backward in the direction perpendicular to the direction of the raster lenses, we check the accuracy of image switching.
5. After the position of the raster is properly aligned, gently press the open glue layer to the paper.
6. Turn on the laminator (in cold lamination mode).

The 3DMasterKit software package was developed by the research and production company Triaxes in cooperation with the Tomsk University of Control Systems and Radioelectronics (TUSUR) and the Polish printing company StampTEX (Tabl.1).

Table 1

Software

Name	Main functions
3DMasterKit – the program is designed to create various types of stereo and vario images	<ul style="list-style-type: none"> • creation of stereophotos of five types: raster, anaglyph, stereopairs for a stereoscope, stereopairs for direct viewing JPS interlace images for computer glasses. • creating an image with vario (or morphing) effects. • support for file formats: PSD (with support for layers), TIFF, JPEG, PNG, BMP, etc. • automation of source frames alignment • image correction: rotation, scaling • convenient and intuitive interface, support for multi-stage Undo / Redo operation • overlay pictures with transparency over the original images

	<ul style="list-style-type: none"> • • creation of images up to 4 Gigabytes and more • • the ability to place the image on the printed sheet, filling the sheet with copies
StereoMeter – calculates the optimal shooting basis, taking into account the location of the objects of the photographed scene and camera parameters.	<ul style="list-style-type: none"> • user-friendly interface • prediction of the stereo effect of the finished image..
StereoTracer – allows you to generate a multi-angle sequence of frames from a stereopair	<ul style="list-style-type: none"> • supports file formats PSD, TIFF, JPEG, PNG, BMP, etc. • • loading stereopairs from JPS format. • • a set of adaptive calculation algorithms • • the ability to connect external modules

A finished example of software creation of stereo-vario images is presented below.



Picture 8. An example of changing the image of a linear calendar

The paper briefly describes the historical appearance of an innovative technology of formation using a lenticular. Variants of products of the selected technology are described. Various effects can be obtained using stereo vario printing, examples of which are presented above. A practical study of the capabilities of the 3DMasterKit software is described, as well as a comparison of other software products.

1. Innovative technologies in the printing industry:
<https://bukivedi.com/blog/sovremennye-tehnologii-poligrafii/>

2. Stereomir: <http://stereomir.com/%d1%80%d0%b0%d0%b7%d0%bd%d0%be%d0%b5-2/>

3. Print preparation process: <https://dplenticular.com/ru/tehnologija/process-podgotovki-k-pechati/>

ANALYSIS OF SUCCESSFUL EXAMPLES OF APPLICATION OF DISTANCE LEARNING TECHNOLOGIES BY HIGHER EDUCATION INSTITUTIONS OF UKRAINE DURING THE CORONIOVIRUS EPIDEMIC COVID-19.

Kalachova Vironika

Ph.D., Senior Researcher, Associate Professor
Kharkiv National University of the Air Force Ivan Kozhedub

Misyura Oleh

Ph.D., Senior Researcher
Kharkiv National University of the Air Force Ivan Kozhedub

Huriev Dmytro

Kharkiv National University of the Air Force Ivan Kozhedub

Zamir Zakirov

Ph.D., Senior Researcher
Kharkiv National University of the Air Force Ivan Kozhedub

Kryzhanivskyi Ihor

Kharkiv National University of the Air Force Ivan Kozhedub

The global informatization of modern society, development of telecommunication, communicar and information technologies - on the one hand and the powerful challenges to all humanity in the form of epidemics (coronary infection COVID-19, bird flu, various forms of pneumatic and hepatitis), natural and man-made disasters, military and political conflicts - from the second, determine significant changes in priority forms of educational process, and distance learning (DL), in these conditions, becomes the only possible option for providing quality educational services with minimal financial expenses for its organization.

Distance learning (DL) is one of the forms of continuous education, which is intended to realize human rights to education and obtain information. The basis of the educational process at the DL is a purposeful and controlled intense self-operation of the user educational services, which can study in a convenient place for itself, on an individual schedule, with a set of special learning tools and an agreement with the facility with a teacher by phone, ordinary or e-mail . [1-7]

DL is a complex of educational services (educational material, technology, advice, knowledge check, etc.), which are provided by a wide range of population in the country and abroad with the help of a specialized information educational environment based on means of exchange of educational information at a distance (satellite television, mobile phone, computer communication, etc.) and at the heart of these

services lies a methodology targeting individual (independent of place and time) of the work of customers with, specially structured, educational material, with varying degrees of communication with remote by experts, teachers and other students.

Information and educational environment (IEE) DN is a system-organized set of data transmission, information resources, interaction protocols, hardware and software and organizational and methodological support, oriented to meet the educational needs of users. In turn, the concept of a system of distance learning (DLS) is closely linked to the concept of the DL and represents a complex multicomponent system with the normative-legal base, organized structure, personnel, system engineering, logistical and financial support, which implements DL on the different levels of education and provides knowledge with distance educational technologies.

In connection with the crisis situation regarding the provision of full-time student's educational services in educational institutions of Ukraine, and all other countries of the world, which arose against the background of the coronary infection COVID-19 problem, the Ministry of Education and Science Ukraine for Spring 2020 recommended that remote communications by participants of the educational process through the means of communication tools built into the learning management systems (LMS) such as MOODLE, Google Suite for Education, MS Office 365 Education, Discord, etc.; e-mail, messengers (Viber, Telegram, etc.); video conferences (MS Teams, ZOOM, Google Meet, Skype, etc.); forums, chats, etc. In turn, wide opportunities for modern information technologies for the creation of simulation models of objects and processes (flash-animation, 3-D models, etc.), allow visualization of information and to make the content of the distance course with the most understandable and interesting for users. [1-7]

In this regard, the leading educational institutions of Ukraine, such as KNUAF, KNURE, NTU(KPI) successfully use during the implementation of DL such LMSs as MOODLE (DL platform «DL», deployed on the server of the university KNURE (Fig. 1); the system MOODLE, deployed on the server of the university KNUAF (Fig. 2); free applications of Google Suite for Education (Fig. 3), MS Office 365 Education (Fig. 4); Discord (Fig. 5) and own DLS («Information Management System» - «IMS» in NTU(KPI) (Fig. 6); «Specialized informational and educational environment for distance learning «DIALOG» in KNUAF (Fig. 7)) and their combinations, and KNURE for the first time since its existence, in the summer of 2020, provided protection bachelor's and master's qualification works remotely did it by using for that soft application for video conferences Google Meet [1-7]!

The free system of distance learning - MOODLE (Modular Object-Oriented Dynamic Learning Environment), a modular object-oriented learning environment, also known as a learning management system (LMS), virtual learning environment (VLE), Course Management System (CMS) or simply a platform for learning that gives teachers, students and administrators a very well-developed set of tools for computerized and with the help of learning gadgets, including remote.

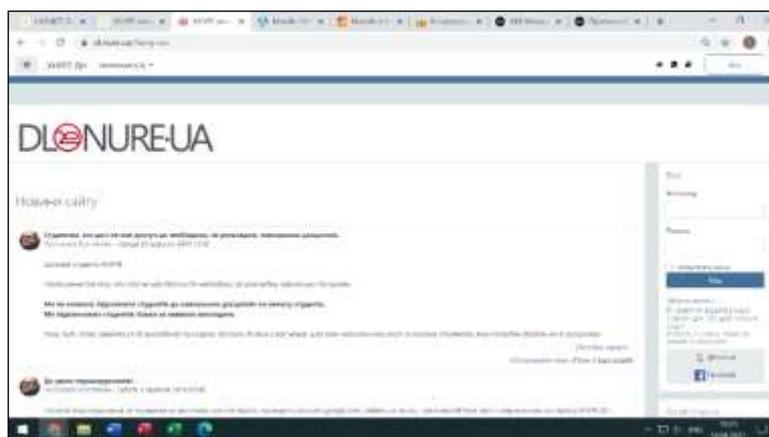

Figure 1. The system MOODLE (platform «DL»), deployed on the server KNURE

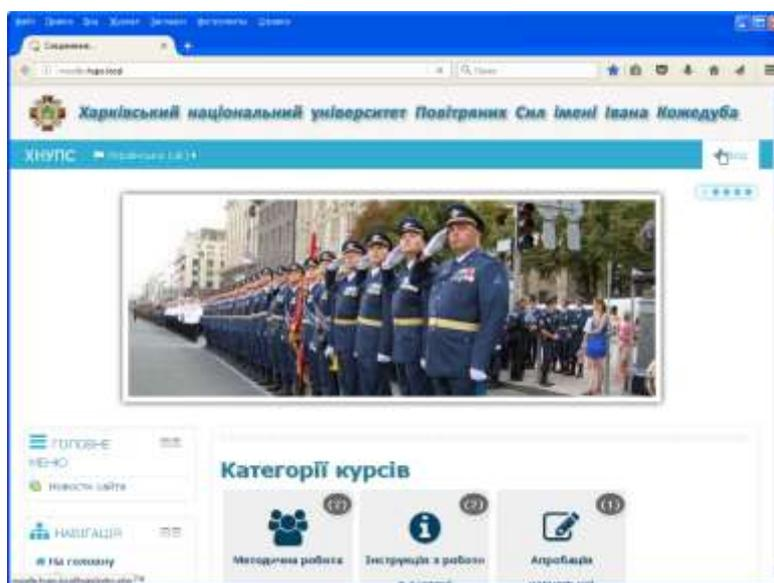

Figure 2. The system MOODLE, deployed on the server KNUAF

Google Suite For Education and MS Office 365 Education have a number of advantages compared to any other cloud service (Fig. 3.4).

The difference is that Google Suite for Education is not required to use Google's cloud services. It is enough to create a Google account, after which all Google Services will be available. The use of cloud services that are part of MS Office 365 Education, a separate teacher or teacher is impossible if the educational institution has not connected this cloud package. An exception is the Microsoft SWE service that is part of MS Office 365 Education, but can be used without connecting the MS Office 365 Education package [1-7].

Discord is a program that allows community to communicate quickly with text or voice messages. The application has developed for online games in which players need to be promptly exchanged views and strategies. The advantage of Discord is that it organizes all the capabilities for communication in one place (Fig. 5).

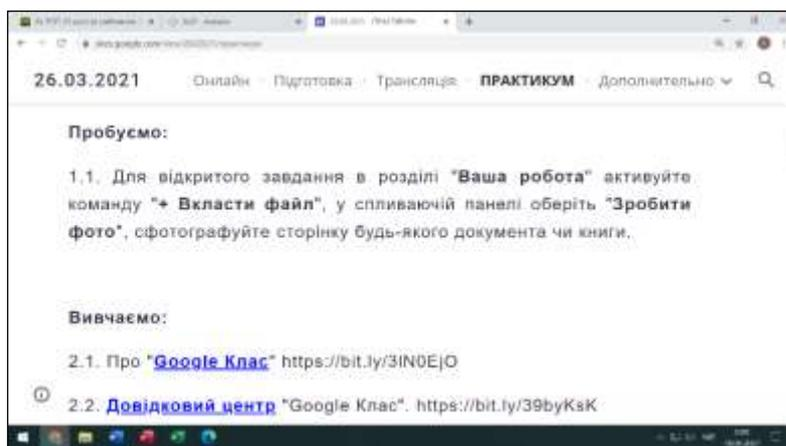

Figure 3. The Google Suite For Education platform window

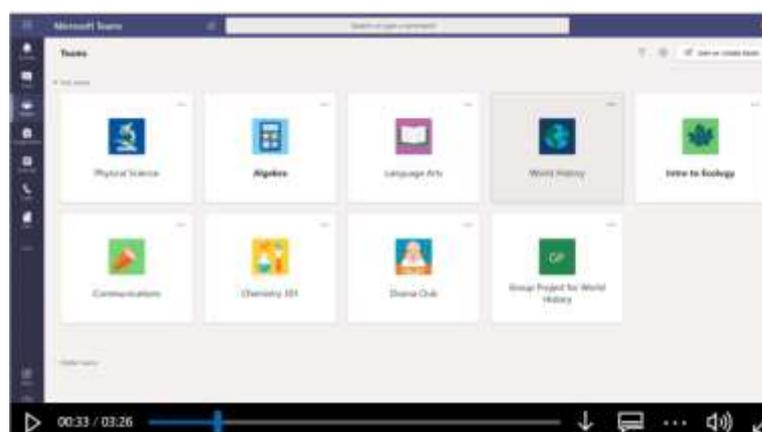

Figure 4. The MS Office 365 Education program application window

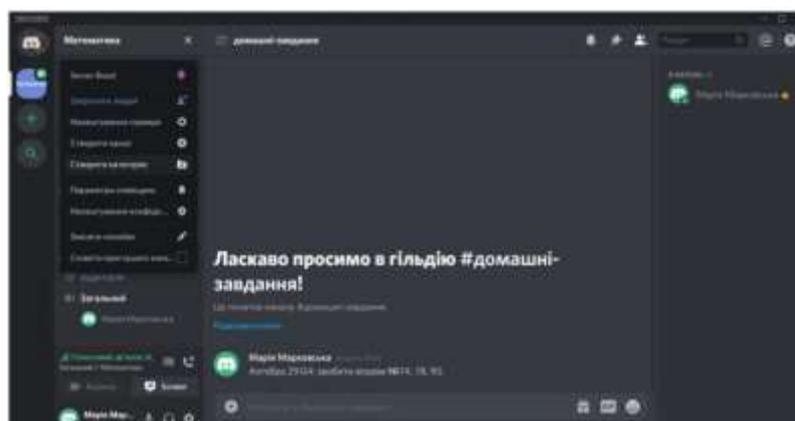

Figure 5. The Discord window

Educational shell «Information Management System» «IMS» functions since 2004 (Fig. 6). It is a learning system (LMS) and most basic parameters meet the requirements of the international standard of Scorm. «IMS» is a software complex that provides employers and students in any distance learning format - consulting, resource and instruction [1-7].



Figure 6. Starting page of the educational shell «Information Management System» - «IMS» NTU(KPI)

Systems of distance learning of the Supreme military educational institutions of the Armed Forces of Ukraine are part of the education system of Ukraine, in which the DL is based on the didactic, methodological, organizational and informational principles and, taking into account the confidential nature of the information content of most educational disciplines, uses for communication of the Intranet type network, which have functionality the Internet is for internal use only.

Kharkiv National University of the Air Force Ivan Kozhedub (KNUAF) is conducting research on improving the effectiveness of training and assessment of the its personnel, based on the use of innovative information technologies, organization and implementation of distance learning (DL).

At present, the main information technologies for automation of learning and realization of its distance form which were developed and/or implemented in KNAFU with the purpose of effective specialists training increase are: the informational and educational environment «DIALOG» (Fig. 7); the universal system for the development and conducting of computer tests; the complex of designing the academic schedule «CASCAD». In addition, the learning process successfully uses the distance learning system with the open source code - MOODLE [1-7].

As a result of conducting research on increasing the effectiveness of combat training through the use of distance learning technologies, the informational and educational environment «DIALOG» has been developed, which allows: to plan training by distributing subjects by type of training; to study as a group according to the subjects for which they are studying; organize classes in accordance with the requirements of the orders of the Ministry of Defense Ukraine regarding the training of military specialists; to carry out automated control of testing of those who learn with automatic fixing of time and results of passing tests; control the process of learning by the average score for the group, the course through the system of statistical data generation [2, 3].

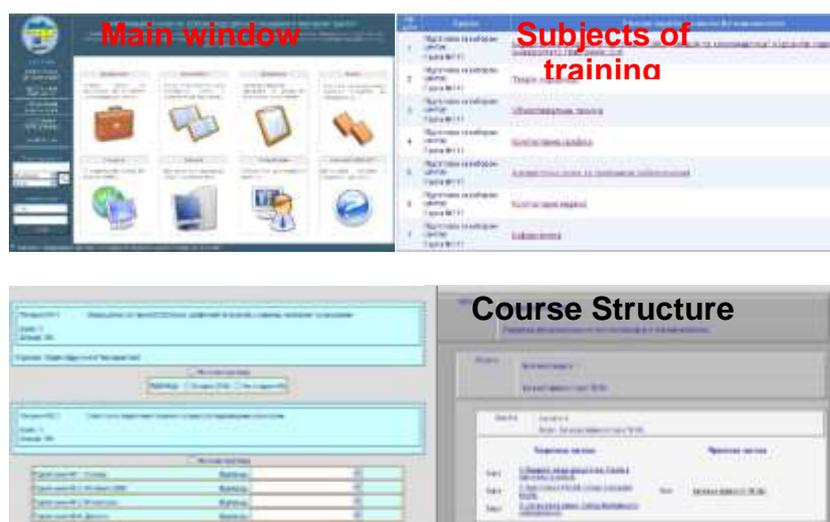

Figure 7. The specialized informational and educational environment «DIALOG» for distance learning

The universal system for the development and conducting of computer tests has been developed and implemented. The developed software application allows to solve the following tasks: locally, on separate PCs, to develop computer tests and conduct testing and self-control of those who study; choose the types of answers to questions (with one correct answer, with a few correct answers, with a response in the form of a record); divide the questions by category and type of answers and give the corresponding number of points for the correct answer; to randomly distribute questions by categories; use as a matter of a variety of document fragments (graphic, formulas, etc.) from other programs (MS Word, MS Excel, etc.); enter type of time limit and time limit; to pass the test and return to the questions; at the end of the test, analyze the responses (Figure 8) [1-7,].

The main advantages of the software systems developed and actively used at the KNUAF and responsible for assessing knowledge («DIALOG», the universal system for the development and conducting of computer tests, MOODLE) are: automation of knowledge control processes for those learning; exclusion of "human factor", impartiality of evaluation; automatic fixing of test results; automatic statistical processing of test results and the formation of accounting records for personnel training. The developed program complex of the automated system of designing the lessons schedule is deployed at the work places of the educational departments of the faculties and the department of the university and is successfully used during the planning of the educational process at the university (Figure 9) [1-7].

The main advantages of the software complex «CASCAD» are: it is an unique software product, created at the university, which fully corresponds to the content of all stages of the planning of training sessions for the semester; automatic control of the formation lessons schedule according to the defined criterias of the quality of the lessons planning; automatic fixing of all user actions to change data; automated formation of reporting (statistical) documents for the planned learning process.

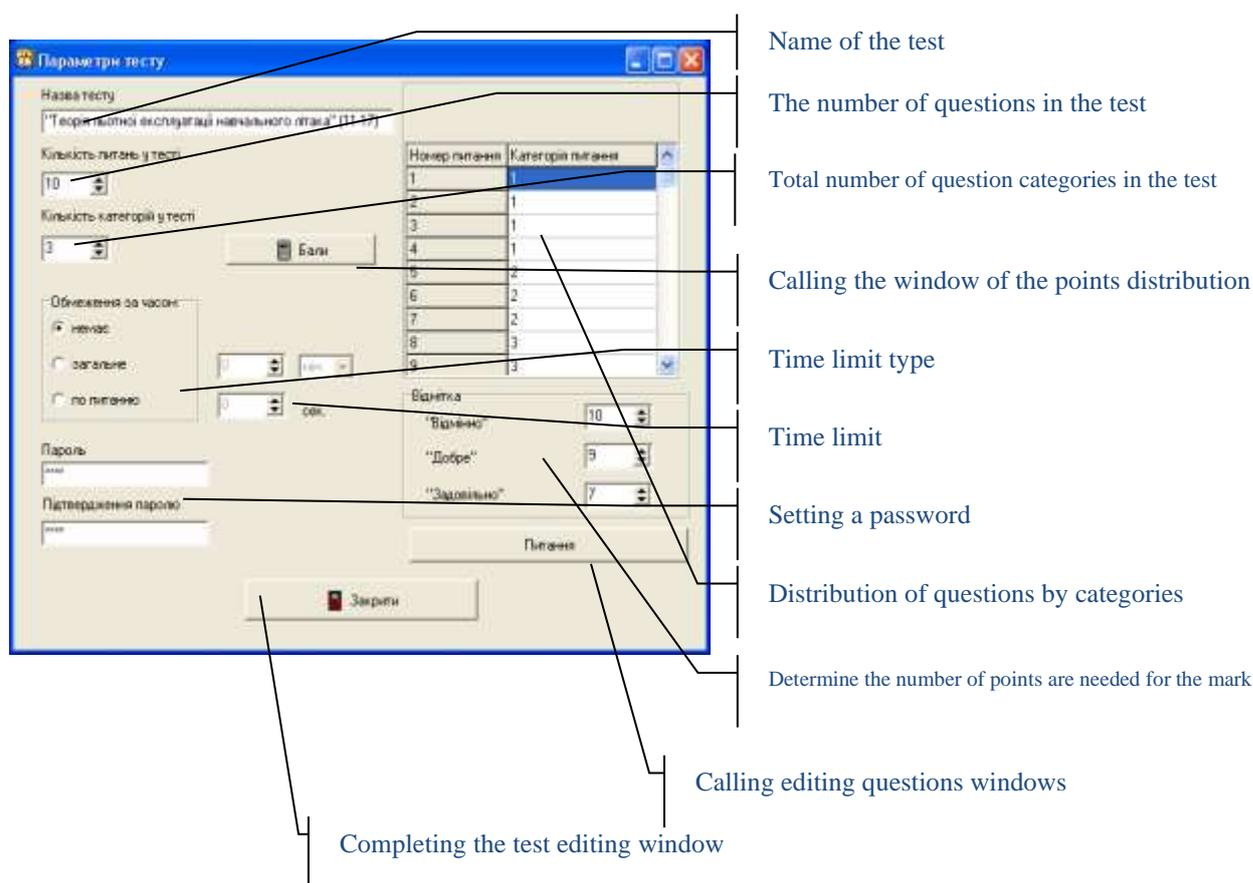

Figure 8 - The window for creating (editing) the test parameters of a universal system for developing and conducting computer tests



Figure 9. User interface program complex of automated system of designing the lessons schedule «CASCAD»

Thus, the existing on current time in KNUAF a educational-methodical base, hardware software and highly skilled scientifically-pedagogical composition of university, allow with a complete confidence to talk that educational establishment, from the point of view of automation and application in the educational process of modern information technologies fully prepare to integration in educational space of European Union and NATO countries, and the global problem related to the

submission of the COVID-19 coronal infection, only accelerates the pace of development and implementation of new information technologies for the implementation of high-quality distance learning, both in higher educational establishments, and Supreme military educational institutions, and university partner-countries of Ukraine.

References

1. Дистанційне навчання. Основи, концепції, перспективи. (гриф надано МОН лист №1/П-10437 від 22.12.2009 р.) / Романенко І.О., Сумцов Д.В., В.В. Калачова, Сук О.П. // Навчальний посібник. Харків: НТУ“ХПІ”, 2010, 276 с.
2. Інтелектуальні підсистеми тестування знань для дистанційного навчання військових фахівців / В.В. Калачова, М.М. Колмиков //Новітні технології – для захисту повітряного простору / Восьма наукова конференція ХУПС 13-14 квітня 2012 р. Тези доповідей – Харків: ХУПС, 2012. – С. 132-133.
3. Методика інтегральної оцінки ступеня атестованості та структурний алгоритм тестування програмного забезпечення / К.С. Смеляков, С.В. Алексеев, І.О. Романенко, О.П. Бабенко, І.В. Рубан, В.В. Калачова // Збірник наукових праць ХУПС. – Х. ХУПС, 2013. - Вип. 2(35). – С.120-126.
4. Оволодіння навичками роботи з програмним комплексом «Каскад» – як шлях до оптимізації роботи ВВНЗ та євроінтеграції вищої освіти України / Місюра О.М., Третяк В.Ф., Кужель І.Є., Трублін О.А., Шигімага Н.В., Шкурупій С.С. // Навчально-методичний збірник ХНУПС. – Х. ХНУПС, 2018. – Вип. 1(147). – С. 38-47.
5. Automation of the Educational Process in Ukraine Higher Military Education Institutions / Калачова В.В., Місюра О.М., Крижанівський І.М. та ін. // Третя міжнародна науково - технічна конференція "Комп'ютерні та інформаційні системи і технології" (Х.:ХНУРЕ), 23-24 квітня 2019 року ,Харків – Рига – Київ – Львів – Баку, 2019. – С. 58-60.
6. Комплекс програм автоматизованої системи конструювання розкладу занять «Каскад» / Калачова В.В., Дзевєрін І.Г., Крук Б.М., Закіров З.З.,Третяк Д.В. // International Scientific and Practical Conference SCIENTIFIC COMMUNITY: INTERDISCIPLINARY RESEARCH, SEPTEMBER 26 – 28, 2020 in Hambur, German, 2020. – pp.75-82.
7. Analysis of positive experience of effective application of distance learning technologies by higher education institutions of Ukraine during the coroniovirus epidemic COVID-19 / V. Kalachova, O. Misyura, D. Huriev, Z. Zakirov, I. Kryzhanivskiy // Technical research and developmen: collective monograph - USA: Primedia eLaunch LLC, 2021. pp.113-118.

USING METHOD OF CAPT. PAUL CHAPMAN ON ECDIS/RADAR FOR MANEUVERING CONTROL

Kalinichenko Yevgeniy

PhD, Associate Professor, Department of Navigation and Maritime Security
Odessa National Maritime University

Safyan Oleg

Senior Lecturer of Navigation and maritime safety department
Odessa National Maritime University

Kalinichenko Grygorii

PhD, Senior lecturer of Private Higher Education Institution
“Odessa maritime institute”

Using of radar became long time ago and still shipping company putting radars on ships. Essentially basic principles of radars didn't change since long time. Radar is a word derived from "radio detection and ranging". It is of great practical value to the navigator in the piloting waters. Radars are not only used to locate navigational aids and to perform radar navigation, but they are also used for tracking other vessels in the vicinity so as to avoid risk of collision.

Radar determines distance to an object by measuring the time required for a radio signal to travel from a transmitter to the object and return. Such measurements can be converted into lines of position (LOP's) comprised of circles with radius equal to the distance to the object. The basic principle of radar is to determine the range to an object or "target" by measuring the time required for an extremely short pulse of very high radio frequency, transmitted as a radio wave, to travel from a reference source (own ship) to a target and return as a reflected echo. The radar antenna (called the scanner) rotates to scan the entire surrounding area. Bearings to the target are determined by the orientation of the antenna at the moment when the reflected echo returns.

Essence of method

A simple radar technique provides for controlled turns without complex planning or the need for sophisticated movement sensors and instrumentation. When a vessel follows the circular path of a turn, fixed targets displayed on a radar in the Head Up orientation will follow a predictable track concentric to the turn's centre (Figure 1).

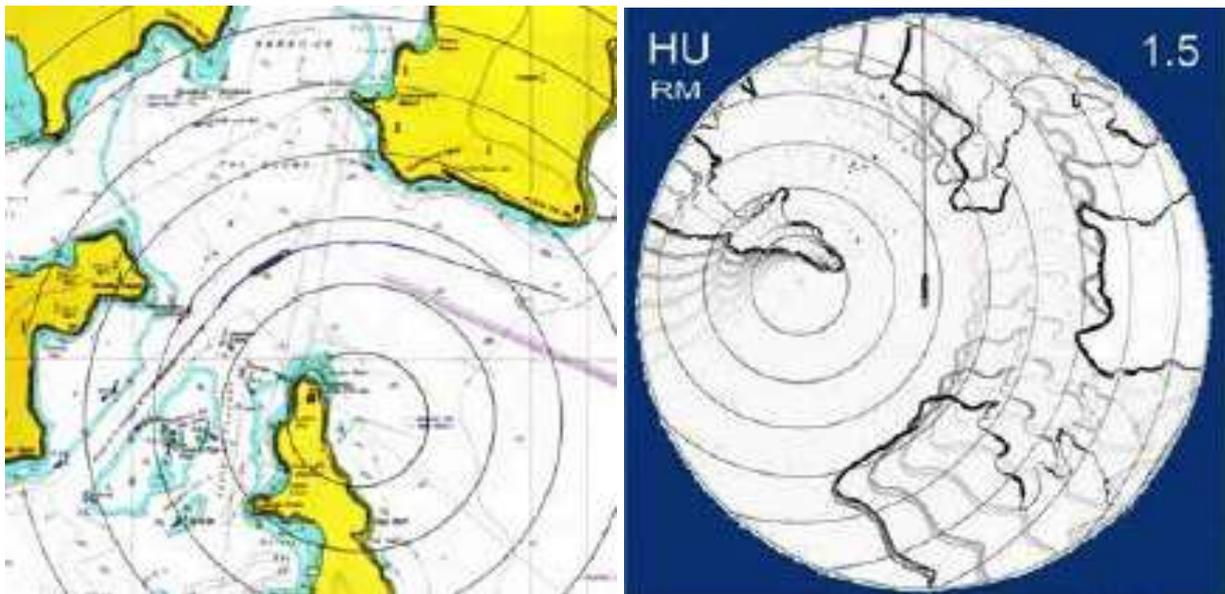

Figure 1. Fixed targets on Head Up display

The characteristics of Head Up orientation during a turn may be used for planning, executing and monitoring turns. This particularly applies to radars that allow the Variable Range Marker (VRM) ring to be offset. Many radars have this ability coupled with an unstabilised display and the presentation of target wakes or trails.

Setting up the radar

- The Head-Up orientation is selected with a range scale suitable for monitoring the turn. (Target wakes/trails feature is selected if available)
- The VRM centre is offset abeam of the bow at the turn radius distance.
- The VRM is set at the Reference Point Distance from the turn centre.

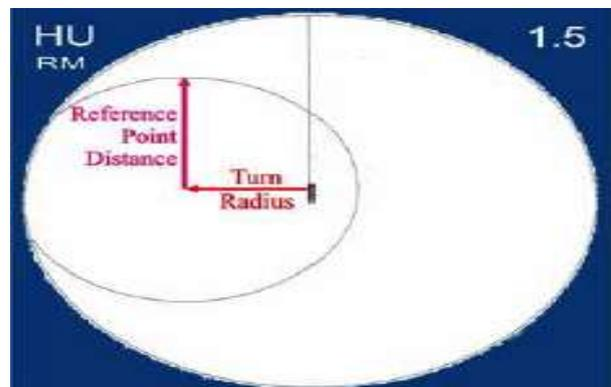

Figure 2. Setting Up the radar

Starting the turn

When the selected reference point is about a ship's length or less from touching the VRM, the turn is started. In a manner similar to parallel indexing to follow a straight track, the apparent path of the reference point can be kept on the circular path of the offset range ring by adjusting the vessel's rate of turn. With Concentric Indexing, the turn is started when the Reference Point nears the offset Variable Range Marker (VRM). As the offset is abeam of the pivot point, the turn is started in the same position regardless of vessel size or scanner location. During the turn, there is no drift angle at the pivot point.

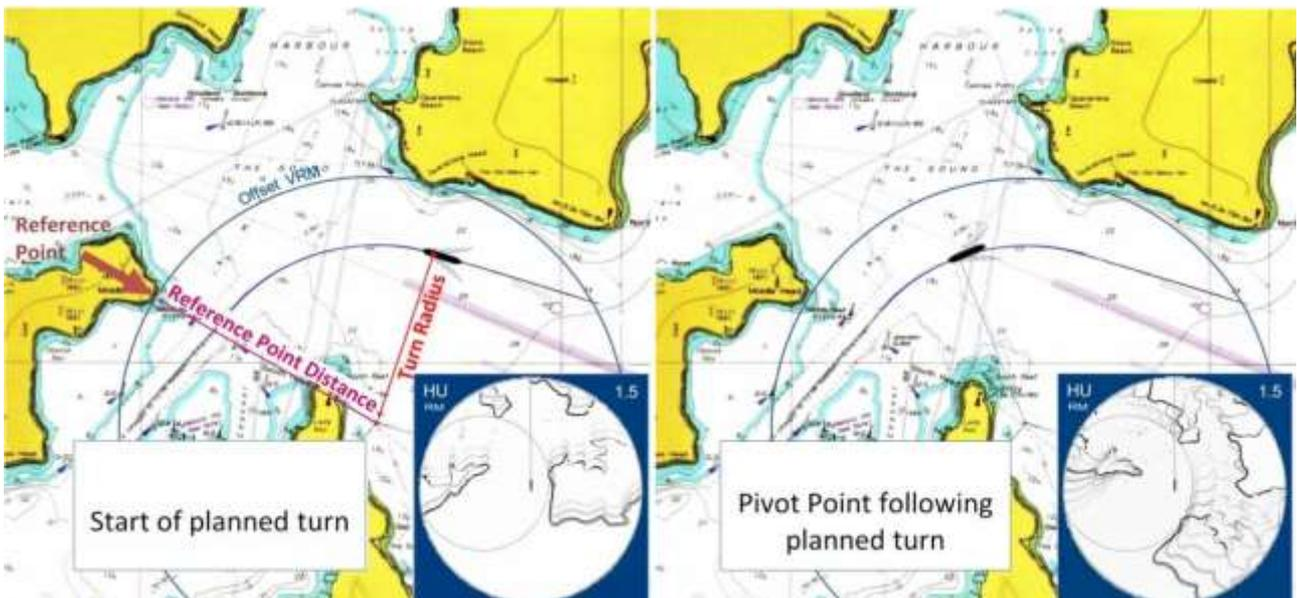

Figure 3. Starting the turn

Required rate of turn adjustments are immediately apparent by any divergence of the reference point's track from the predicted relative track. If the rate of turn is too high, the reference point will move above the VRM (figure 4a). In such a case the rate of turn must be decreased to bring the reference point “back on track” (figure 4b).

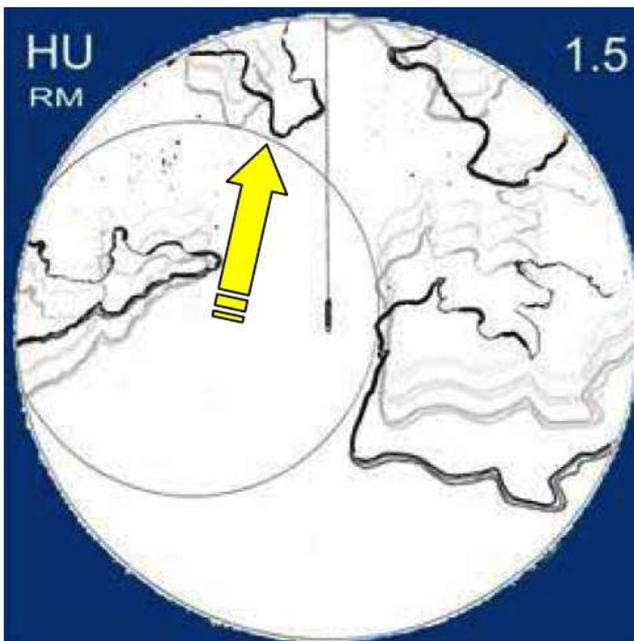

Figure 4a. Turn rate is too high

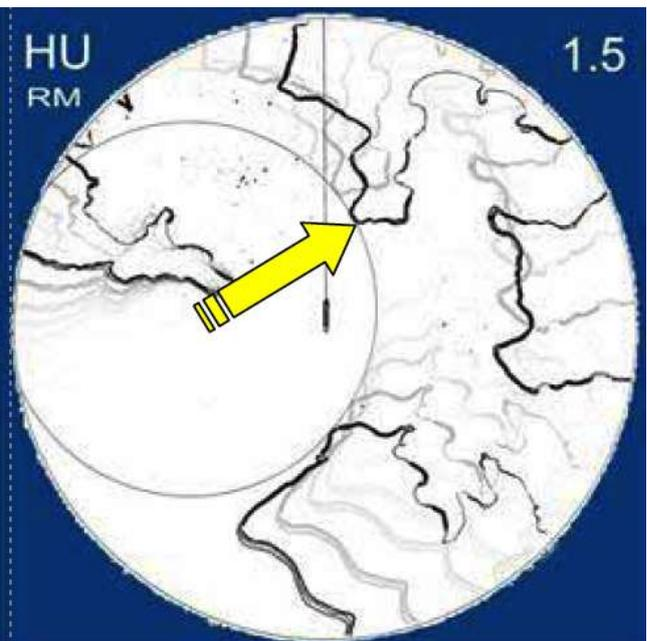

Figure 4b. Turn rate is slow

If the vessel has a drift angle, the heading will not be co-incident with the course made good and the offset VRM will be displaced by an angle equal to the drift angle. As a result, the turn will be started earlier (figure 5) or later (figure 6) than planned. For good passage track keeping, turns should be started at the planned position. Prudence commends using more than one method to identify the wheel over position.

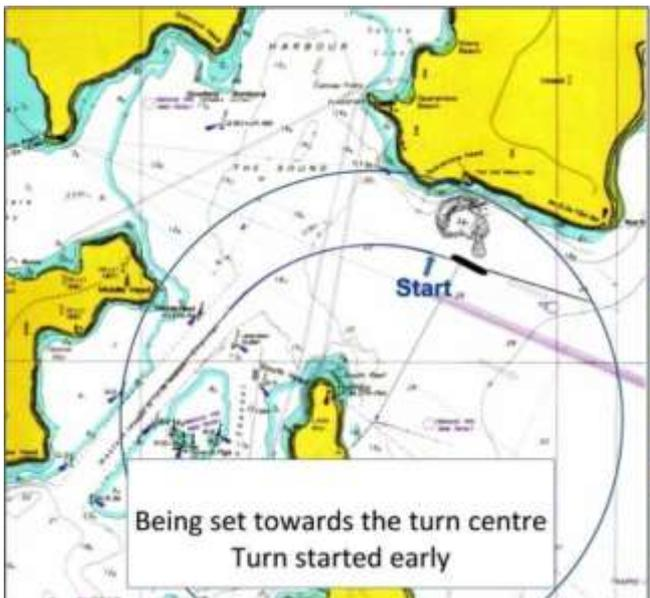

Figure 5. Turn started earlier

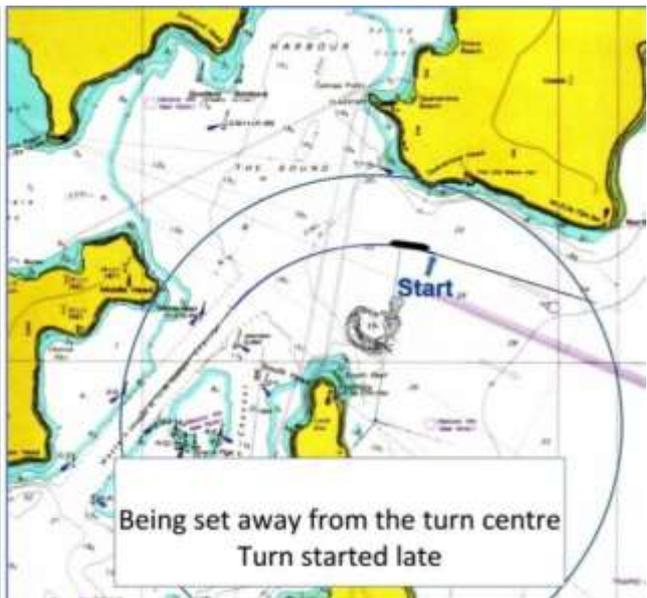

Figure 6. Turn started too late

Use of Stabilised Electronic Bearing Line (EBL)

Some radars only have relative bearings in the Head Up orientation, others have or offer stabilised EBLs or true bearings. In such cases, the range and bearing of the reference point from the turn centre can be set on the EBL that is offset abeam at the desired radius. The presentation is similar to Figure 7. If the stabilisation is reliable, targets on the beam become sensitive to turn rate with the same guide that if the target is above the bearing line, the turn rate is too high and if the target is below the bearing line, the turn rate is too low.

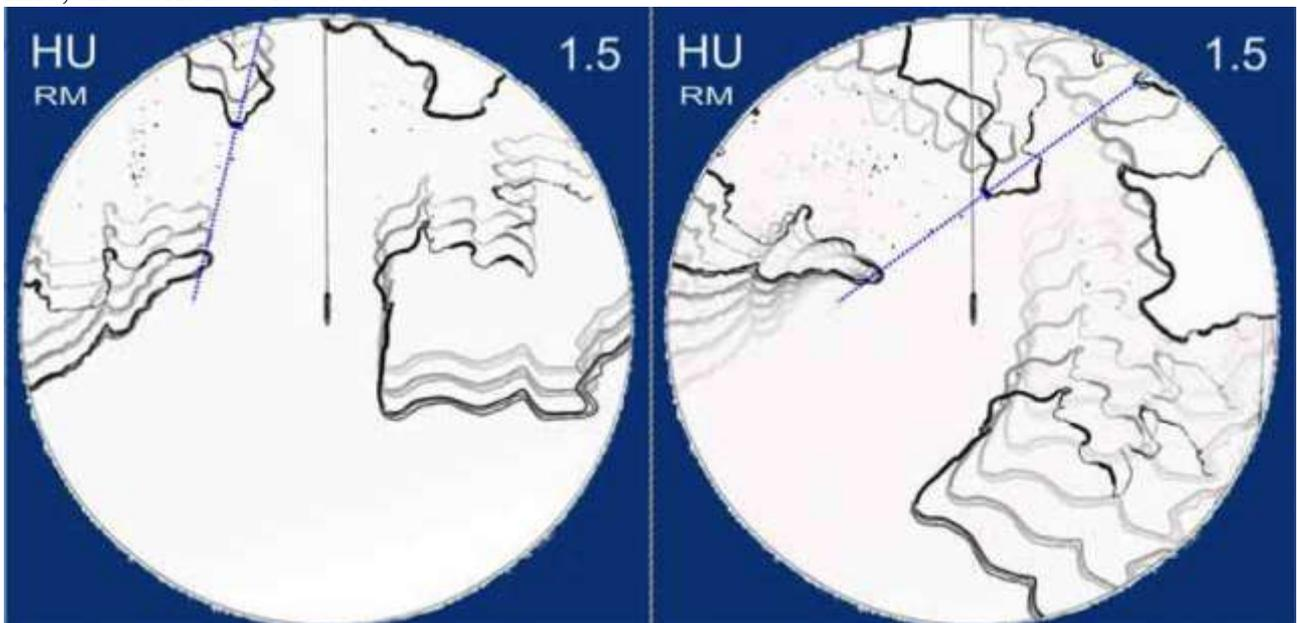

Figure 7. Using a ranged EBL to scribe the arc the reference point is to follow

Error Sources

On Head Up orientation are two sources of error, heading flash alignment and range. Error in distance can be identified from distortion of straight lines perpendicular to the vessel. Accommodating such errors in range is complex and depending on the

magnitude, may render the radar unfit for navigation in confined waters. The heading flash alignment can be checked against an object ahead and if required, a centred Electronic Bearing Line (EBL) can be substituted for the heading flash.

Limitations

When using this technique, the performance limitations of the radar and the vessel must be borne in mind. In particular, awareness of the radar's range accuracy (IMO's minimum standard is 30metres or 1% of the range scale in use) and that turn radii selected must be comfortably achievable by the vessel.

Conclusion

Navigating with large drift angles requires close attention. Conducting turns with large drift angles requires very close attention. If the drift angle on the next course is known or well estimated, concentric indexing can be used to monitor the turn. The monitoring may not have the still water accuracy but will give a good indication for track keeping and should be combined with a parallel index line for the next track. The combination of these radar techniques should help achieve the goal of a steady rate of turn to bring the vessel onto the next track.

References

1. Monitoring turns when large drift angles are present; Captain Paul Chapman FNI
2. Concentric Indexing – a straight forward approach to controlled turns; Captain Paul Chapman; The Nautical Institute
3. Marine Radars and Their Use in the Shipping Industry By Shilavadra Bhattacharjee; In: Marine Navigation ; January 8, 2021; <https://www.marineinsight.com/marine-navigation/marine-radars-and-their-use-in-the-shipping-industry/>
4. Using Radar “Head Up” Display for Piloting March 16th, 2012 by JCB; <https://www.pilotmag.co.uk/using-radar-head-up-display-for-piloting/>
5. SOLAS Consolidated Edition 2014; IMO; Chp. V/ Reg 19.2.3;19.2.5;19.2.7.
6. Supplement To The Recommendation On Performance Standards For Navigational Radar Equipment (Resolution A.222(VII), IMCO, 1973

MODELING AND DEVELOPMENT OF SOFTWARE FOR MONITORING EMERGENCIES

Prachyk Viktor,

PhD Student

Kherson National Technical University

Palona Viktoriia,

PhD Student

Kherson National Technical University

Liashenko Olena

Ph.D., Associate Professor

Kherson National Technical University

Emergency monitoring plays an important role, since observing, analyzing and assessing the state of potential emergency sources will allow developing and implementing measures aimed at emergency response and minimizing economic and environmental consequences.

The paper gives an example of creating an information system for monitoring emergencies, the main purpose of which is to obtain operational information about the threat or occurrence of emergencies, the characteristics of damaging factors in order to determine the extent of spread and the severity of the consequences of their occurrence. Unlike the existing ones, the emergency monitoring system monitors the environment and the condition of potentially dangerous objects; operational monitoring in the area of emergencies; determination of the main characteristics of the damaging factors of emergencies – a qualitative analysis; determination of the risk of exposure to damaging factors and assessment of their stability – quantitative analysis; forecasting emergencies and assessing the risk of their occurrence.

Information support for the emergency monitoring system is presented in the form of a set of documents and structured data sets designed to increase the effectiveness of managers' response to emergency situations by providing them with complete, reliable information about the nature and extent of emergencies and disruptions in the functioning of life support systems.

Information support of the system includes the following types of information: "Operational information", "Cartographic information", "Reference information". The corresponding databases contain topographic maps of the area, which are presented in a vector shape format, regulatory information about potentially dangerous objects and processes (classifiers, registers, registers, passports, etc.), as well as additional reference information about the precedents for emergency situations and experience in preventing emergencies and their response.

The use of the emergency monitoring system is aimed at increasing the level of knowledge about the potential danger of monitoring objects and improving the information services of emergency response specialists.

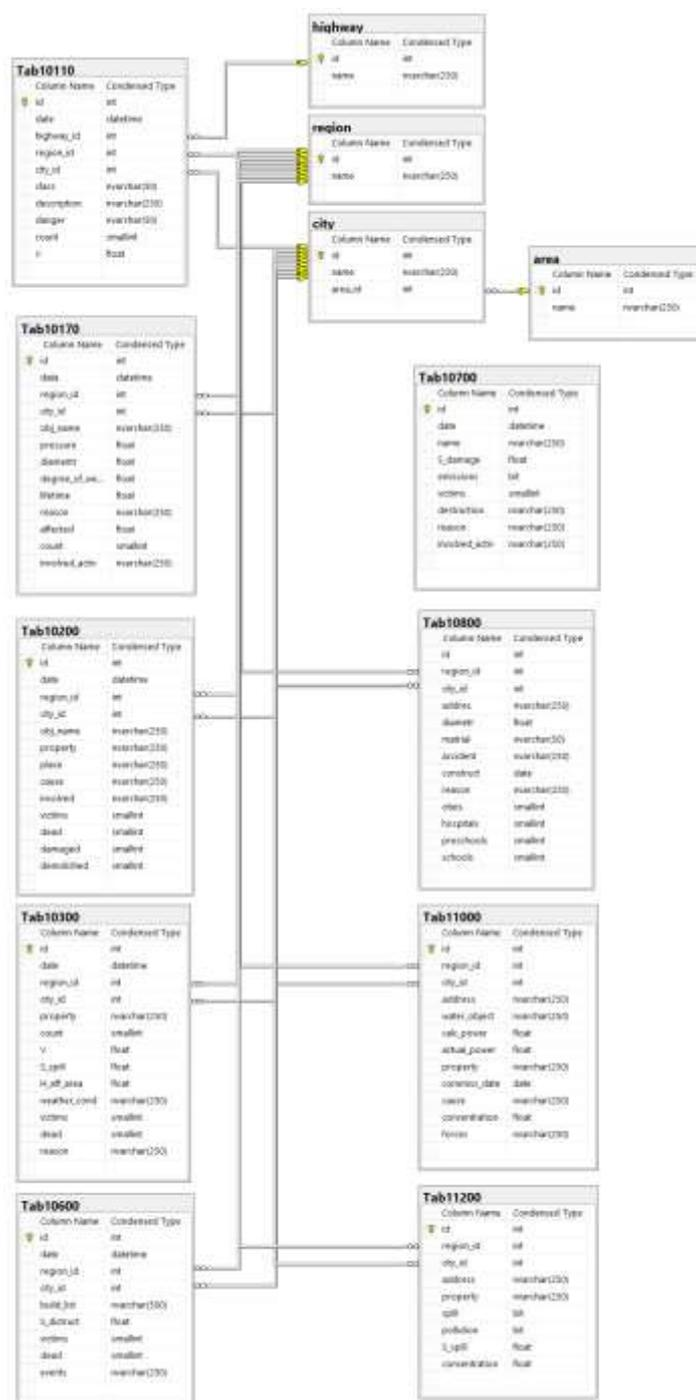

Figure 1. Block diagram of the database "Operational information"

References:

1. Кирийчук Д.Л. Моделювання та розробка програмних засобів для моніторингу надзвичайних ситуацій Проблеми інформаційних технологій. – 2019. – № 1(25). – С. 25-31.
2. Ляшенко О.М., Кирийчук Д.Л., Прачик В.В. Методологія розробки баз знань для інтелектуальних систем управління в умовах виникнення динамічно розвиваючихся надзвичайних ситуацій на основі логічного формалізму дескрипційних логік. Вчені записки Таврійського національного

університету імені В.І. Вернадського. Серія: Технічні науки». Том 30 (69) № 1, 2019. – С. 97 – 103.

3. Olena Liashenko, Dmytro Kyryichuk, Nataliia Krugla, Ruslan Lozhkin Development of a decision support system for mitigation and elimination the consequences of natural disasters in Ukraine 19th INTERNATIONAL MULTIDISCIPLINARY SCIENTIFIC GEOCONFERENCE & EXPO SGEM 2019, Bulgaria. pp. 825-832. DOI: <https://doi.org/10.5593/sgem2019/2.1> (Scopus, ISI Web of Science - Clarivate)

REALIZATION OF INVERSE PERMUTATIONS WITH LOGICAL NETWORKS OF FIXED STRUCTURE

Skrypala Olena,

Assistant

National Technical University of Ukraine Igor Sikorsky Kyiv Polytechnic Institute”

Abstract. In this paper there are represented results of research of logical networks (Boolean function networks) with fixed structure in form of simple one-dimensional cascade of constructive modules (OCCM) application for realization of direct and inverse permutations with arbitrary length. The purpose of the paper is to define possibilities and conditions of realization of complete direct and inverse permutations on a basis of simple OCCM.

Introduction. Current technology field- programmable gate arrays FPGA [1] allows to realize enough complex projects during small period of time. It stimulates development and realization of methods and engineering methodology of creation of specific computational hardware facilities, whose practical realization and application was not always cost-efficient before. For example there are specific mathematical tools for realization of research results in such field of application as finite groups and fields, which have their practical values, for example for information transmission, anti-noise coding, cryptographic and other data transformation and compression, etc. Permutations are important objects of such researches [2].

Generally permutation is defined at a set $A = \{0, 1, \dots, k-1\}$ of arbitrary k elements. If $p(x)$ is direct (or forward) permutation then its inverse permutation is defined as $p^{-1}(p(x)) = p(p^{-1}(x)) = x$. Direct and inverse permutations by definition are related with isomorphism properties. But isomorphic permutations hardware and software realizations can be essentially different by their main properties. Therefore research of the permutations and their hardware realization is of interest as a basis of correspondent transformations. If direct permutation has simple realization and inverse one has complex realization, these permutations can be used in cryptographic transformations.

The paper is based on authors' results, published before, and its purpose is to define possibilities and conditions of hardware realization of direct and inverse permutations on a basis of logical network in form of simple one-dimensional cascade of constructive modules OCCM.

Main definitions. Realization of different functional transformations by means of combinational devices provides maximal their performance, but realization complexity in general case grows exponentially with increase of input amount. Since there are often great amount of arguments in logic function their realization on a basis of FPGA is always difficult not possible as a rule.

Therefore the problem of search of particular solutions of permutations realization by means of combinational circuits is actual. One of such solution is application of logical networks (Boolean functions networks) with linear dependence of the realization complexity on digit capacity. . An example of such logical network is one-

dimension cascade of constructive modules (OCCM) [2], where constructive module (CM) and whole cascade are combinational circuits.

The structure of OCCM is represented in Fig.1, where \mathbf{X} is a vector primary input variables, $\mathbf{F}(\mathbf{x})$ is a vector of primary function values, \mathbf{R}, \mathbf{H} are vectors of variables applying at the left and right side inputs of each module, respectively, $\mathbf{F}_r, \mathbf{F}_h$ are left and right side functions, respectively.

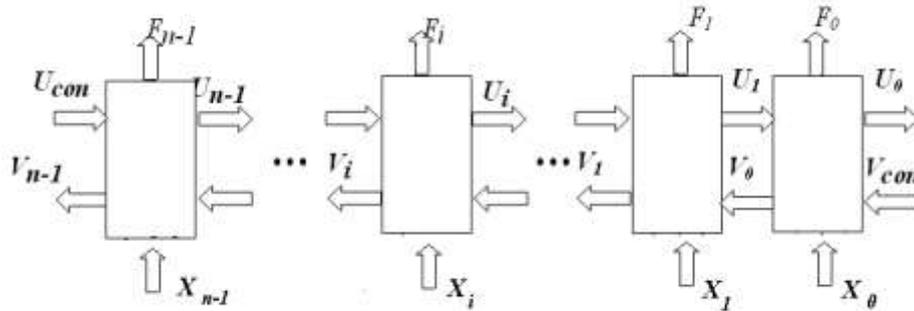

Figure 1. General structure of OCCM.

Two-module cascade. In paper [3] there are represented the properties of simple two-module cascade (Fig.2) in case of realization of complete permutations by means of this cascade.

Let $\mathbf{X}_{1,t}$ is a tuple (ordered sequence) of arguments $\langle x_1, x_2, \dots, x_t \rangle$ appearing at the primary inputs of the right module of OCCM (low-order bits of the argument), analogously $\mathbf{X}_{t+1,n} = \langle x_{t+1}, x_{t+2}, \dots, x_n \rangle$ is a tuple of arguments appearing at the primary inputs of the left module (high-order bits). $\mathbf{F}_{1,t}$ is a tuple of functions $\langle f_1, f_2, \dots, f_t \rangle$ realized at the primary outputs of the right module, and $\mathbf{F}_{t+1,n}$ is a tuple of functions $\langle f_{t+1}, f_{t+2}, \dots, f_n \rangle$ realized at the primary outputs of the left module, $\mathbf{S}_{1,t}$ is a set code value of arguments from tuple $\mathbf{X}_{1,t}$, $\mathbf{S}_{t+1,n}$ is a set of code values from tuple $\mathbf{X}_{t+1,n}$.

The value of logic function $f_r(\mathbf{X}_{1,t})$ at the side output of the right module divides the set $\mathbf{S}_{1,t}$ by two subsets: \mathbf{S}_a and \mathbf{S}_b , so for arbitrary values of arguments $a_1, a_2 \in \mathbf{S}_a$ ($a_1 \neq a_2$) side functions value $f_r(a_1) = f_r(a_2)$, and hence, $\mathbf{F}_{t+1,n}(a_1, \mathbf{X}_{t+1,n}) = \mathbf{F}_{t+1,n}(a_2, \mathbf{X}_{t+1,n})$, and for arbitrary $b_1, b_2 \in \mathbf{S}_b$ ($b_1 \neq b_2$) $f_r(b_1) = f_r(b_2)$, and $\mathbf{F}_{t+1,n}(b_1, \mathbf{X}_{t+1,n}) = \mathbf{F}_{t+1,n}(b_2, \mathbf{X}_{t+1,n})$, and $\mathbf{F}_{t+1,n}(a_1, \mathbf{X}_{t+1,n}) \neq \mathbf{F}_{t+1,n}(b_1, \mathbf{X}_{t+1,n})$ ($f_r(a_1) \neq f_r(b_1)$). Analogously we define subsets \mathbf{S}_c and \mathbf{S}_d of arguments codes from $\mathbf{X}_{t+1,n}$, dividing the set $\mathbf{S}_{t+1,n}$ using value of logic function $f_h(\mathbf{X}_{t+1,n})$.

By means of Cartesian product we create following sets of arguments codes: $\mathbf{S}_{ca} = \mathbf{S}_c \times \mathbf{S}_a$, $\mathbf{S}_{da} = \mathbf{S}_d \times \mathbf{S}_a$, $\mathbf{S}_{cb} = \mathbf{S}_c \times \mathbf{S}_b$ and $\mathbf{S}_{db} = \mathbf{S}_d \times \mathbf{S}_b$ and correspondent sets of functions codes $\mathbf{P}_{ca}, \mathbf{P}_{cb}, \mathbf{P}_{da}, \mathbf{P}_{db}$ for the left module and sets $\mathbf{T}_{ac}, \mathbf{T}_{ad}, \mathbf{T}_{bc}, \mathbf{T}_{bc}$ for the right module. [4].

In paper [4] it is shown that if whole cascade realizes complete permutation there are possible to define 6 modules types dependently on decomposition of four sets P (or T) by two pairs. The first variant (a) is $(\mathbf{P}_{ca}, \mathbf{P}_{cb})(\mathbf{P}_{da}, \mathbf{P}_{db})$, the second variant (b) is $(\mathbf{P}_{ca},$

$P_{da}, (P_{cb}, P_{db}),$ third variant (c) is $(P_{ca}, P_{db})(P_{da}, P_{cb})$. Among these decomposition variants there are two cases of presence of common elements of the sets of functions codes $P_{ca}, P_{cb}, P_{da}, P_{db}$. In the first case there are three sets with pairwise common elements. Such modules types is noted as type 3. In the other case among the sets $P_{ca}, P_{cb}, P_{da}, P_{db}$ there are two sets pairs with common elements. Such modules are noted as type 2.

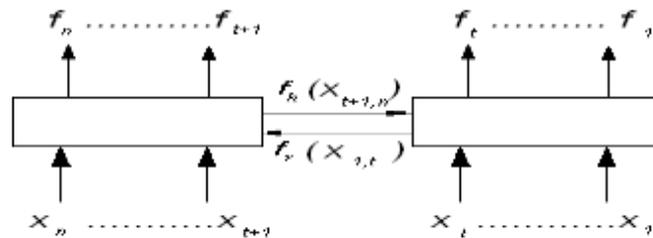

Figure 2. Structure of simple two-module OCCM.

In paper [4] there are characterized the modules of type 3a, 3b, 3c, 2a, 2b, 2c, and also it is shown that complete permutation is realized by means of following modules combinations only: (3a-2a), (3b-2c), (3c-2c), (2a-2a), (2a-2b), (2b-3c), (2c-2b), (2c-2c).

At that there is symmetric compatibility, i.e. which module is from the left (high-order bits) and which module is from the right (low-order bits).

In paper [5] it is research the realization of inverse permutations by means two-module cascade of constructive modules. There are stated following:

- If permutations are realized with simple two-module cascade with application of CM of type 2 (2a, 2b, 2c), then inverse permutation is also realized with simple two-module cascade.
- In case of application of CMs of types 3b and 3c the inverse permutation cannot be realized with the simple cascade (with single side output)
- In case of application of CM of type 3a the realization of inverse permutation at the simple two-module cascade is possible in CM of type 2a in case of fixed value at the side output (0 or 1) the CM functions of the primary outputs are independent on a value at side input
- CM for realization of inverse permutation is of the same type that CM for realization of direct permutation.

Multi-module cascade. Now we consider the simplest OCCM which consists of modules represented in Fig. 3 as an example of multi-module cascade. Each module of the simplest OCCM is characterized by four type represented before. If we set the value at the side input of a module, then we obtain practically left module of two-module cascade, and if we set definite value at the right side input of the module, we obtain right module of two-module cascade. Thus each module of the simplest OCCM is characterized by two left and two right types. The module can be described as following: LT0 is left type of the module in case of “0” at the left side input, LT1 is

left type of module in case of “1” at the left side input, RT0 is right type of the module in case of “0” at the right side input, RT1 is right type of module in case of “1” at the right side input. For example: 2a,2a,2b,2a.

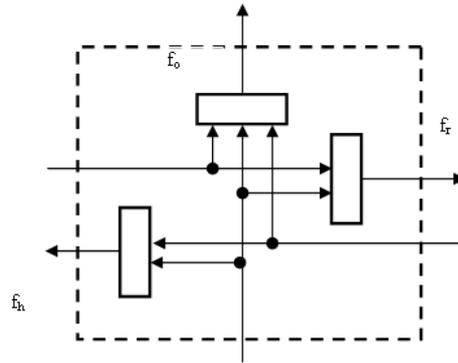

Figure 3. The simplest module

The structure of OCCM allows to lengthen the cascade but we should provide modules compatibility at both sides. Therefore, for practical realization of complete permutations of arbitrary length we should use first of all the modules with following types: 3a, 2a, 2b. The types of the modules of the simplest OCCM can be 2a, 2b, 2c only.

The switching functions of these modules are following:

Type2c. Right module: $f_o(h,x) = h$ or $f_o(h,x) = \text{not } h$; $f_r(x) = x$ or $f_r(x) = \text{not } x$

Left module $f_o(x,r) = r$ or $f_o(x,r) = \text{not } r$; $f_h(x) = x$ or $f_h(x) = \text{not } x$;

Type2a1. Right module. $f_o(h,x) = x$ or $f_o(h,x) = \text{not } x$, or $f_o(h,x) = x \oplus h$ or $f_o(h,x) = \text{not } (x \oplus h)$ $f_r(x) = 0$ or $f_r(x) = 1$

. Left module. $f_o(r,x) = x$ or $f_o(r,x) = \text{not } x$, or $f_o(r,x) = x \oplus h$ or $f_o(r,x) = \text{not } (x \oplus h)$ $f_h(x) = 0$ or $f_h(x) = 1$

Type 2a2. Right module. $f_o(h,x) = x$ or $f_o(h,x) = \text{not } x$; $f_r(x) = x$ or $f_r(x) = \text{not } x$;

Left module. $f_o(r,x) = x$ or $f_o(r,x) = \text{not } x$; $f_h(x) = x$ or $f_h(x) = \text{not } x$;

Type2b. Right module $f_o(h,x) = x \oplus h$ or $f_o(h,x) = \text{not } x \oplus h$; $f_r(x) = x$ or $f_r(x) = \text{not } x$;

Left module $f_o(r,x) = x \oplus r$ or $f_o(r,x) = \text{not } x \oplus r$; $f_h(x) = x$ or $f_h(x) = \text{not } x$;

A union of two modules of simple OCCM can be considered as two-input module of the simple cascade. Therefore, if this combined module can be used for permutation realization we can define a common type of the modules. In paper [6] there are shown that if the modules realize a complete permutation their common type is 3a, 2a, 2b. Thus, if OCCM realizes a permutation for arbitrary modules amount then this cascade can be considered as two-module simple OCCM conclusion about simple realization of inverse permutation by means of cascade of the same structure.

Experimental research. For simulation of multi-module OCCM we develop specific software. For simplification of exhaustive search here we consider only regular cascade (all elements of the cascade are identical) of elements whose all types of both sides are 2a. This module type is selected to provide all modules compatibility from viewpoint of realization of complete permutation. By means of exhaustive search we

obtain these modules amount is 1312. The same modules with different values at side inputs are considered as different structures.

There are obtained following results. All permutations realized with the simplest regular OCCM are following:

1. Trivial permutations (identity permutations)
2. Negation permutations (for arbitrary x $p(p(x))=x$)
3. Non-negation permutations

Exhaustive search of all permutation realized by mentioned OCCM shows there are inverse permutations for all permutations realized by regular OCCM. Quantitive characteristics of permutations realized by these structures are shown in table 1.

Table 1.

Quantitive characterisitics of permutations realized with the simplest OCCMs

Modules count	Amount of Structures Realizing Different Permutations		
	Non-trivial	Negation	Non-negation
1	3552	2792	515
2	3736	2792	944
3	3752	2776	976
4	3752	2776	976
5	3752	2776	976
6	3752	2776	976
7	3752	2776	976
8	3752	2776	976

Conclusion. Researching the possibility of realization of inverse permutations be means of logical network of fixed structure in form of OCCM we can conclude following. If the simple OCCM realize direct permutation with arbitrary length (modules amount), inverse permutation can be realized with the same structure. All permutations which are inverse to ones realized by means of the simplest regular OCCM are also realized with regular the simplest OCCM, at that, inverse negation-permutation can be realized with the same OCCM as direct permutation.

Further researches directions can be following: research of the possibility of realization of inverse permutation with irregular structures and define the properties of permutations realized by irregular OCCM.

References:

1. . “Summary of Virtex-6 FPGA Features. Virtex-6 Family Overview”. XILINX DS150 (v2.5). [Electronic resource]. – Available at: https://www.xilinx.com/support/documentation/data_sheets/ds150.pdf.

2. Mel’nykova O. A., Maslyennikova, A. O. Permutations for increasing the efficiency of software implementation of algorithms that use character-to-digital representations. “Tekhnichni nauky” Series, Vol. 15 Kharkiv National University of Radioelectronics, Kharkiv, Ukraine, pp. 126-132 (in Ukrainian).

3. Tarasenko V.P., Teslenko O.K., Ianovska O.Iu. “Problems of hardware realization of permutations”, Scientific Papers of UNIIS, No.2, 2007, pp. 52-58. (in Ukrainian).

4. Tarasenko V. P., Teslenko O. K., Ianovska O. Iu., “Realization of complete permutations by means of simple two-module cascade of constructive modules”, Information Technologies and Computer Engineering, No. 1(11),2008, pp. 88-97. (in Ukrainian).

5. Tarasenko V. P., Teslenko O. K., Ianovska O. Iu., “Realization of inverse permutations by means of simple two-module cascade of constructive modules”, Information Technologies and Computer Engineering, No. 3, 2013, pp. 88-97. (in Ukrainian).

6. Tarasenko V. P., Teslenko O. K., Ianovska O. Iu., “Realization of Complete Permutations by Means of the Simplest Multi-Module Cascade of Constructive Modules”, Legal, Normative and Metrological Provision of Information Protection Systems in Ukraine, No. 2(17) 2008, pp. 49-55.. (in Ukrainian).

ОЦІНКА РИЗИКІВ ВИНИКНЕННЯ НАДЗВИЧАЙНИХ СИТУАЦІЙ З УРАХУВАННЯМ ЕФЕКТУ НАКОПИЧЕННЯ ЗБИТКІВ

Єліссєв Валерій,

к.т.н., доцент, викладач,

Інститут державного управління

та наукових досліджень з цивільного захисту,

Київ, Україна

Питання безпеки держави в цілому, безпеки у надзвичайних ситуаціях (НС) зокрема та управління цією безпекою останнім часом розглядається як стратегічне завдання держави. У Кодексі цивільного захисту України визначено [1], що:

цивільний захист здійснюється за принципом максимально можливого, економічно обґрунтованого зменшення ризику виникнення НС;

одним з основних завдань запобігання виникненню НС є проведення оцінки рівнів ризику.

Тому, проблемним питанням є оцінка ризиків виникнення НС, особливо з урахуванням ефекту накопичення збитків.

В законі України «Про основні засади державного нагляду (контролю) у сфері господарської діяльності» [2] ризик визначено як кількісна міра небезпеки, що враховує ймовірність виникнення негативних наслідків від здійснення господарської діяльності та можливий розмір втрат від них. Це можна представити формулою

$$R_{НС} = P_{НС} * W_{НС} \quad , \quad (1)$$

де - $R_{НС}$ – ризик виникнення НС;

- $P_{НС}$ – ймовірність виникнення НС;

- $W_{НС}$ – втрати від НС.

Розглянемо варіант методики розрахунку ймовірності виникнення НС та втрат від НС.

Для того, щоб кількісно визначити величину ризику, необхідно знати всі можливі наслідки певної дії та ймовірність самих наслідків. Ймовірність означає можливість отримання конкретного результату. По відношенню до економічних задач методи теорії ймовірностей зводяться до визначення значень ймовірностей настання подій і до вибору з усіх можливих подій найбільш привабливої події, виходячи з найбільшої величини математичного сподівання.

Кількісна оцінка збитків, заподіяних нею, залежить від багатьох чинників, наприклад, від кількості людей, що знаходились у небезпечній зоні, кількості та якості матеріальних (в тому числі і природних) цінностей, що перебували там, природних ресурсів, перспективності зони тощо. З метою уніфікації будь-які наслідки небезпеки визначають як шкоду (втрати). Кожен окремий вид шкоди

має своє кількісне вираження. Наприклад, кількість загиблих, поранених чи хворих, площа зараженої території, площа лісу, що вигоріла, вартість зруйнованих споруд тощо. Найбільш універсальний кількісний засіб визначення шкоди — це вартісний, тобто визначення шкоди у грошовому еквіваленті. Другою, не менш важливою характеристикою небезпеки, а точніше мірою можливої небезпеки є частота (ймовірність), з якою вона може проявлятися.

Визначення ймовірностей виникнення НС.

Ймовірність — числова характеристика можливості того, що випадкова подія відбудеться в умовах, які можуть бути відтворені необмежену кількість разів. Ймовірність є основним поняттям розділу математики, що називається теорія ймовірностей [3].

Випадковою подією називається подія, результат якої не може бути відомий наперед. Навіть у тому разі, коли насправді подія детермінована своїми передумовами, вплив цих передумов може бути настільки складним, що вивести з них наслідок логічно й послідовно, неможливо. Наприклад, при підкидуванні монети, сторона на яку монета впаде визначається положенням руки і монети в руці, швидкістю, обертовим моментом тощо, однак відслідкувати всі ці фактори неможливо, тому результат можна вважати випадковим.

При визначенні ймовірності виникнення НС для технічних систем широко використовуються показники надійності [4]. Тому при розрахунку ризиків виникнення НС на потенційно-небезпечних об'єктах або на об'єктах підвищеної небезпеки ми можемо використовувати ці показники.

Основними показниками є:

ймовірність безвідмовної роботи $P(t)$ - ймовірність того що протягом заданого інтервалу часу відмова об'єкта не виникне;

ймовірність відмови (надзвичайної ситуації) $P_{НС}(t)$ - ймовірність того що протягом заданого інтервалу часу виникне відмова об'єкта.

При розрахунку ймовірності виникнення НС методами теорії ймовірностей [5] прийемо позначення ймовірностей $P_{НС}(t)$ – ймовірність виникнення НС за період часу t , $P_{Н}(t)$ - ймовірність не виникнення НС за t та нормуючу умову $P_{НС}(t) + P_{Н}(t) = 1$). Для спрощення проведення розрахунків та написання формул прийемо стаціонарний режим функціонування, тобто $t \rightarrow \infty$, $P_{НС}(t) \rightarrow P_{НС}$.

Основна складність та трудомісткість прогнозування ризиків полягає у визначенні ймовірності виникнення НС, особливо коли ця ймовірність залежить від кількох факторів небезпеки і з початком руйнівних процесів ця ймовірність збільшується з урахування впливу цих факторів, із так званим ефектом накопичення збитків.

На початку розглянемо методу розрахунку ймовірності виникнення НС з урахуванням двох факторів, кожний з яких може призвести до НС з ймовірностями

$$\begin{aligned} P_{НС}^1 &= P_{о}^1 + P_{м}^1 + P_{р}^1 + P_{д}^1, \\ P_{НС}^2 &= P_{о}^2 + P_{м}^2 + P_{р}^2 + P_{д}^2, \end{aligned} \quad (2)$$

де - індекси о, м, р, д (о - НС об'єктового рівня, м - НС місцевого рівня, р - НС регіонального рівня, д - НС державного рівня).

Запишемо повну сумісну ймовірність виникнення НС від двох факторів $P_{НС}^{(2)}$ з ефектом накопичення збитків у загальному вигляді

$$P_{НС}^{(2)} = 1 - (1 - P_{НС}^1)(1 - P_{НС}^2) = P_{НС}^1 + P_{НС}^2 - P_{НС}^1 P_{НС}^2 \quad (3)$$

Нормуючими умовами для ймовірностей $P_{НС}^1$ та $P_{НС}^2$ є:

$$\begin{aligned} P_{Н}^1 + P_{о}^1 + P_{м}^1 + P_{р}^1 + P_{д}^1 &= 1, \\ P_{Н}^2 + P_{о}^2 + P_{м}^2 + P_{р}^2 + P_{д}^2 &= 1, \end{aligned} \quad (4)$$

де - $P_{Н}^1, P_{Н}^2$ - ймовірності не виникнення НС від першого та другого факторів.

Для рішення задачі визначення ймовірностей заповнимо матрицю сумісних ймовірностей виникнення НС (табл.1)

Таблиця 1
Ймовірності виникнення НС від двох факторів

P_{j}^n	$P_{Н}^1$	$P_{о}^1$	$P_{м}^1$	$P_{р}^1$	$P_{д}^1$
$P_{Н}^2$	$P_{Н}^1 P_{Н}^2$	$P_{о}^1 P_{Н}^2$	$P_{м}^1 P_{Н}^2$	$P_{р}^1 P_{Н}^2$	$P_{д}^1 P_{Н}^2$
$P_{о}^2$	$P_{Н}^1 P_{о}^2$	$P_{о}^1 P_{о}^2$	$P_{м}^1 P_{о}^2$	$P_{р}^1 P_{о}^2$	$P_{д}^1 P_{о}^2$
$P_{м}^2$	$P_{Н}^1 P_{м}^2$	$P_{о}^1 P_{м}^2$	$P_{м}^1 P_{м}^2$	$P_{р}^1 P_{м}^2$	$P_{д}^1 P_{м}^2$
$P_{р}^2$	$P_{Н}^1 P_{р}^2$	$P_{о}^1 P_{р}^2$	$P_{м}^1 P_{р}^2$	$P_{р}^1 P_{р}^2$	$P_{д}^1 P_{р}^2$
$P_{д}^2$	$P_{Н}^1 P_{д}^2$	$P_{о}^1 P_{д}^2$	$P_{м}^1 P_{д}^2$	$P_{р}^1 P_{д}^2$	$P_{д}^1 P_{д}^2$

Визначимо шукані величини ймовірностей як суми парних добутків матриці по строкам та колонкам:

$$\begin{aligned} P_{Н}^{(2)} &= P_{Н}^1 P_{Н}^2 \\ P_{о}^{(2)} &= P_{Н}^1 P_{о}^2 + P_{о}^1 P_{Н}^2 + P_{о}^1 P_{о}^2 \\ P_{м}^{(2)} &= P_{м}^1 + P_{м}^2 - P_{м}^1 (P_{р}^2 + P_{д}^2) - P_{м}^2 (P_{м}^1 + P_{р}^1 + P_{д}^1) \quad (5) \\ P_{р}^{(2)} &= P_{р}^1 + P_{р}^2 - P_{р}^1 P_{р}^2 - P_{р}^1 P_{д}^2 - P_{д}^1 P_{р}^2 \\ P_{д}^{(2)} &= P_{д}^1 + P_{д}^2 - P_{д}^1 P_{д}^2 \end{aligned}$$

де - $P_{Н}^{(2)}$ - сумісна ймовірність не виникнення НС від двох факторів.

Запишемо повну сумісну ймовірність виникнення НС від двох факторів $P^{(2)}_{\text{НС}}$

$$P^{(2)}_{\text{НС}} = P^{(2)}_{\text{о}} + P^{(2)}_{\text{м}} + P^{(2)}_{\text{р}} + P^{(2)}_{\text{д}} \quad (6)$$

Використовуючи ці залежності методом послідовного розрахунку наступної пари факторів і можна розрахувати сумісну ймовірність виникнення НС від n факторів.

$$P^{(n)}_{\text{НС}} = P^{(n)}_{\text{о}} + P^{(n)}_{\text{м}} + P^{(n)}_{\text{р}} + P^{(n)}_{\text{д}} \quad (7)$$

Причому, при кожному наступному розрахунку ймовірності виникнення НС, ймовірність $P^{(n)}_{\text{д}}$ - ймовірність найгіршого випадку НС, буде збільшуватися. Тобто збитки будуть накопичуватися.

Визначення втрат від НС та їх наслідків.

З метою визначення розмірів збитків від наслідків надзвичайних ситуацій можна використати методику розрахунку збитків [5].

Усі збитки поділяються на види залежно від завданої фактичної шкоди, зокрема від:

втрати життя та здоров'я населення;

руйнування та пошкодження основних фондів, знищення майна та продукції;

не вироблення продукції внаслідок припинення виробництва;

вилучення або порушення сільськогосподарських угідь;

втрат тваринництва;

втрати деревини та інших лісових ресурсів;

втрат рибного господарства;

знищення або погіршення якості рекреаційних зон;

забруднення атмосферного повітря;

забруднення поверхневих і підземних вод та джерел, внутрішніх морських вод і територіального моря;

забруднення земель несільськогосподарського призначення;

збитки, заподіяні природно-заповідному фонду.

Використовуючи наведений математичний апарат прогнозуванні ризиків НС, розрахував за формулою (7) ймовірність виникнення НС від n - факторів $P^{(n)}_{\text{НС}}$ та визначивши втрати від наслідків НС $W^{(n)}_{\text{НС}}$, розраховуємо значення ризику НС

$$R_{\text{НС}} = P^{(n)}_{\text{НС}} * W^{(n)}_{\text{НС}} \quad (8)$$

Таким чином, представлена математична модель дозволяє оцінити ризики виникнення надзвичайних ситуацій з урахуванням ефекту накопичення збитків від n – факторів небезпеки.

Список літератури

1. Кодекс цивільного захисту України : за станом на 22 липня 2020 р. // Відомості Верховної ради України (ВВР). – Офіц. вид. – к. Парлам. вид-во, 2012. - 89 с.
2. Закон України від 5.04.2007 р. N 877-У "Про основні засади державного нагляду (контролю) ДН у сфері господарської діяльності".
3. Вентцель Е.С. Теория вероятностей : монография. / Е.С. Вентцель. -. М.: Наука, 1969. - 578 с.
4. Постанова Кабінету Міністрів України "Про затвердження Порядку створення та використання матеріальних резервів для запобігання і ліквідації наслідків надзвичайних ситуацій" від 30.09.2015 р. № 775.
5. Надійність техніки. Терміни та визначення. Вимоги ДСТУ 2860-94. - [Чинний від 1996—01—01]. - К. : Держстандарт України, 1994. 29 с. – (Національні стандарти України)

ВИКОРИСТАННЯ ЧАТ-БОТІВ ДЛЯ КОМУНІКАЦІЙ МІЖ UI ДИЗАЙНЕРАМИ ТА РОЗРОБНИКАМИ

Гусаков Єгор

здобувач вищої освіти, факультет комп'ютерних наук,
Харківський національний університет радіоелектроніки

Науковий керівник:

Лановий Олексій

доцент кафедри програмної інженерії,
Харківський національний університет радіоелектроніки

Користувацький інтерфейс – це невід'ємна складова більшості програмних засобів. Як правило, користувачі оцінюють програмне середовище в цілому та його «придатність» до використання за зручністю користувацького інтерфейсу і в якій мірі він відповідає їх вимогам. За цими вимогами користувачі можуть приховувати різні бажання та визначати як якісні переваги та особисті побажання, так і призначення інтерфейсів, особливості представлення інформації в різних сферах, умови та сервіс використання.

Сучасні технології розробки ПЗ залишають значний ступінь свободи при виборі різних підходів до управління колективом розробників та організації їх тісної взаємодії. Разом з тим слід зазначити, що організація співпраці між розробниками та дизайнерами навіть в межах одного проекту ще далека від досконалості.

Під час розробки ПЗ, особливо його видимої частини – інтерфейсу користувача – постає необхідність швидкого, але водночас зваженого вибору способу організації “людино-машинної” та “машино-людинної” взаємодії. Незважаючи на те, що більшість розробників ПЗ використовують гнучкий процес розробки, етап проектування ПЗ часто передує етапу розробки інтерфейсу, оскільки саме він служить основою для реалізації користувацького інтерфейсу. Це призводить до того, що розробники та дизайнери у своїй більшості працюють ізольовано, за виключенням ручного проектування, при якому розробнику надається кінцева версія проекту інтерфейсу у вигляді статичного документа, в якому наведено опис призначеного для користувача інтерфейсу. Через відсутність постійної співпраці між дизайнером UI та розробником ПЗ реалізація може відрізнятись від дизайну – або через непорозуміння вимог, або через неправильне тлумачення специфікації дизайну. Розробники також можуть бути змушені приймати власні, неузгоджені з дизайнером, проектні рішення в результаті зміни вимог, що не покриваються оновленим дизайном [1].

Незважаючи на той факт, що існує значна кількість інструментальних засобів підтримки проектної розробки, використання яких дозволяє допомогти в більш чіткому викладенні специфікації, вони не повністю усувають необхідність в прийнятті дизайнерсько-проектних рішень саме розробниками, оскільки дизайн

не є ідеальним уявленням програмного забезпечення. Крім того, такі інструментальні засоби не допомагають постійно перевіряти різні реалізації проекту в процесі його розробки.

Деякі науковці та практики [2] відмічають, що дизайнери та розробники традиційно керуються різними процесами. Сучасні дизайнери у своїй більшості дотримуються підходу, який орієнтований на користувача (user-centered design, UCD). UCD-підхід фокусується на формуванні вимог до ПЗ відповідно до вимог кожного з можливих користувачів, що дозволяє досягти компромісного рішення, яке інтерактивно задовольняє більшості їх потреб. Разом з тим деякі практики дизайну оголошують такий підхід хибним – вони вважають, що краще замінити UCD більш тісною співпрацею груп розробників та дизайнерів [3]. Вони пояснюють, що дизайнер повинен бути постійно доступним для розробників, щоб вирішити всі виникаючі проблеми, пов'язані з дизайном.

Базуючись на проведеному аналізі предметної області, враховуючи стрімкий розвиток технологій розробки інтерфейсів ПЗ, в роботі пропонується дослідження шляхів покращення комунікаційної взаємодії між дизайнерами UI та розробниками ПЗ.

Метою роботи є проведення досліджень для виявлення шляхів підвищення ефективності комунікаційної взаємодії між учасниками розробки ПЗ за рахунок використання додаткових інструментальних засобів інформаційної взаємодії.

Одним з елементів організації інформаційного обміну є бот. Бот – це програмне забезпечення, яке дозволяє виконувати чітко визначені завдання за запитом. Увагу було зосереджено на класі ботів, які взаємодіють з користувачами в межах чату – чат-ботах.

Під час спільного використання чат-боту та системи підтримки розробки програмного проекту скріншоти екрану користувальницького інтерфейсу будуть автоматично завантажуватись в БД, коли розробник зафіксує будь-які зміни в репозиторії проекту. Чат-бот буде орієнтований на визначення розбіжностей між поточним зображенням інтерфейсу у порівнянні з передостанньою версією. У разі, якщо чат-бот фіксує відмінності, то результат буде направлено у відповідний канал чату Slack, де присутні і дизайнери, і розробники.

Прототип складається з трьох основних частин – сценарій, який виконується як частина безперервного конвеєра, веб-додаток і один або кілька зовнішніх інтерфейсів, через які передаються дані (наприклад, Slack) (рисунки 1).

Безперервний конвеєр постійно взаємодіє з DockerHub для завантаження скриптів. Чат-бот підтримується базою даних, яка використовується для зберігання запиту структурованих даних та службою файлового сховища – для зберігання знімків екранів. Сценарій безперервного конвеєра завантажує файли безпосередньо в служби файлового сховища. Доступ до файлів також можна отримати через будь-який зовнішній інтерфейс.



Рисунок 1. Архітектура чат-бота

Інструментальним засобом для реалізації чат-бота було обрано JavaScript та React. Така інтеграція дозволяє з легкістю будувати чат-боти будь-якої складності. Крім того, зараз на ринку з'явилась нова бібліотека Urban Bot, яка адаптує React саме для написання чат-ботів. Чат-бот може надсилати повідомлення у вигляді тексту, зображень, кнопок і багатьох інших UI елементів та реагувати на повідомлення від користувачів.

У підсумку слід зазначити, що чат-боти є одним з найбільш перспективних нововведень для систем комунікації. Результати дослідження та запропоновані програмні рішення можуть бути використані для підвищення продуктивності команд розробників, покращення комунікативних можливостей, а подальше доопрацювання запропонованого прототипу програмної системи у вигляді чат-боту для месенджера Slack дозволить зменшити трудовитрати на проектування, прототипування, реалізацію та адаптацію користувацького інтерфейсу.

Список літератури:

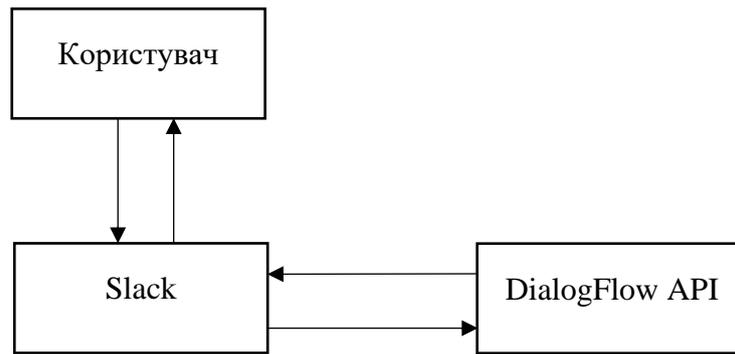
1. Ben Nadel (2020). The most common mistake engineers make during the designer-developer handoff. [Електронний ресурс] / Режим доступу: <https://www.invisionapp.com/inside-design/developer-engineer-handoff-mistakes> (дата звернення: 12.02.2021).
2. Cockton, Gilbert et al. Integrating User-Centred Design in Agile Development. isbn: 978-3-319-32163-9. doi: 10.1007/978-3-319-32165-3.
3. Jones, Alexander et al. "Collaboration Constraints for Designers and Developers in an Agile Environment". [Електронний ресурс] / Режим доступу: https://www.researchgate.net/publication/310624270_Collaboration_Constraints_for_Designers_and_Developers_in_an_Agile_Environment (дата звернення: 15.02.2021).

ЗМІНА ХОЛОДОСПОЖИВАННЯ ЦЕНТРАЛЬНИМ КОНДИЦІОНЕРОМ ПРИ ЗАМІНІ ПРЯМОГО ВИПАРНОГО ОХОЛОДЖЕННЯ ПОВІТРЯ НА НЕПРЯМЕ ВИПАРНЕ ОХОЛОДЖЕННЯ

Дмитроченкова Елла Ігорівна,

К.т.н., доцент

Київський національний університет будівництва та архітектури

На сьогоднішній день найпоширенішими системами кондиціонування повітря (СКП), які знаходять своє застосування як в громадських, так і в промислових приміщеннях, є ті, що включають до свого складу і центральний кондиціонер (ЦК), і фанкойли. У такому випадку кондиціонер може працювати за двома варіантами обробки повітря – з прямим випарним охолодженням та непрямим випарним охолодженням. Принципові схеми цих СКП наведені на рис.1 та рис.2 відповідно.

Для визначення зміни в кількості спожитого холоду в разі заміни прямого випарного охолодження на непряме обрана СКП торгівельного залу адміністративної будівлі зі складом та магазином в м. Суми (Україна).

У відповідності до умов роботи обох варіантів в центральному кондиціонері обробці підлягає мінімальна витрата зовнішнього повітря, яка становить 6035 кг/год. Її розрахунок виконано у відповідності до вимог, наведених в [1].



Рисунок 1. Принципова схема системи кондиціонування повітря з прямим випарним охолодженням

- 1 – приймальний клапан; 2 – фільтр припливного повітря; 3 – рекуператор; 4 – повітря підігрівач першого підігріву; 5 – зрошувальна камера; 6 – повітря підігрівач другого підігріву; 7 – вентилятор припливного повітря; 8 – фільтр витяжного повітря; 9 – вентилятор витяжного повітря

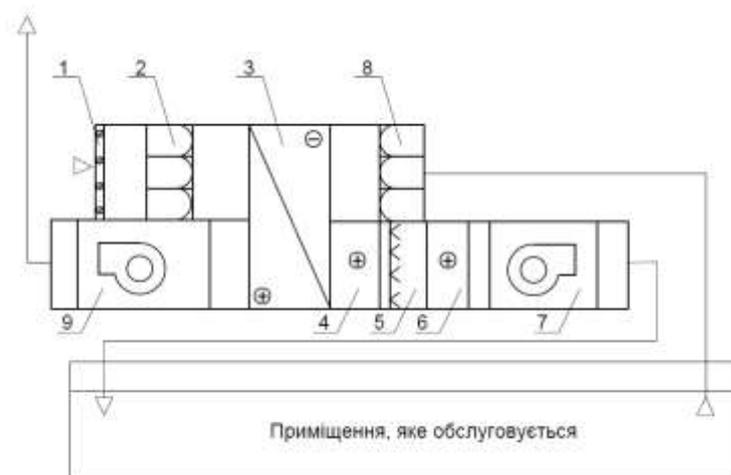

Рисунок 2. Принципова схема системи кондиціонування повітря з непрямим випарним охолодженням

1 – приймальний клапан; 2 – фільтр припливного повітря; 3 – рекуператор; 4 – повітря підігрівач першого підігріву; 5 – поверхневий повітроохолоджувач; 6 - повітря підігрівач другого підігріву; 7 – вентилятор припливного повітря; 8 – зрошувальна камера; 9 – фільтр витяжного повітря; 10 – вентилятор витяжного повітря

Визначення необхідного повітрообміну з урахуванням роботи фанкойлів здійснено за допомогою іd – діаграми вологого повітря за методикою, наведеною в [2].

Розрахунок холодинної потужності центрального кондиціонера при його роботі за двома варіантами, які аналізуються, виконано для найжаркішого дня 2020 року. У відповідності до [3] таким днем було 26 травня.

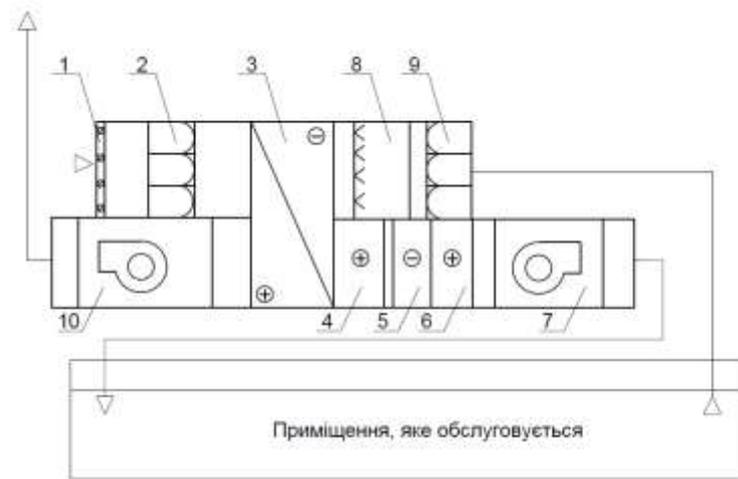
Динаміка зміни отриманих результатів для відповідних температур зовнішнього повітря найжаркішого дня 2020 року представлена на рис.3.



Рисунок 3. Динаміка зміни холодинної потужності центрального кондиціонера в залежності від варіанту охолодження та температури зовнішнього повітря:

Q_1 – холодильна потужність при роботі із застосування прямого випарного охолодження, кВт·год;

Q_2 – холодильна потужність при роботі із застосуванням непрямого випарного охолодження, кВт·год.

Аналіз отриманих результатів дає можливість констатувати, що середнє перевищення холодильної потужності кондиціонеру при роботі з прямим випарним охолодженням становить 65%. Ця різниця досягається за рахунок того, що при роботі із застосуванням непрямого випарного охолодження охолодженню підлягає повітря з меншими температурними показниками ніж зовнішнє і рекуператор в теплий період року також виконує свою пряму функцію, забезпечуючи теплообмін між охолодженим повітрям, яке видаляється, і зовнішнім.

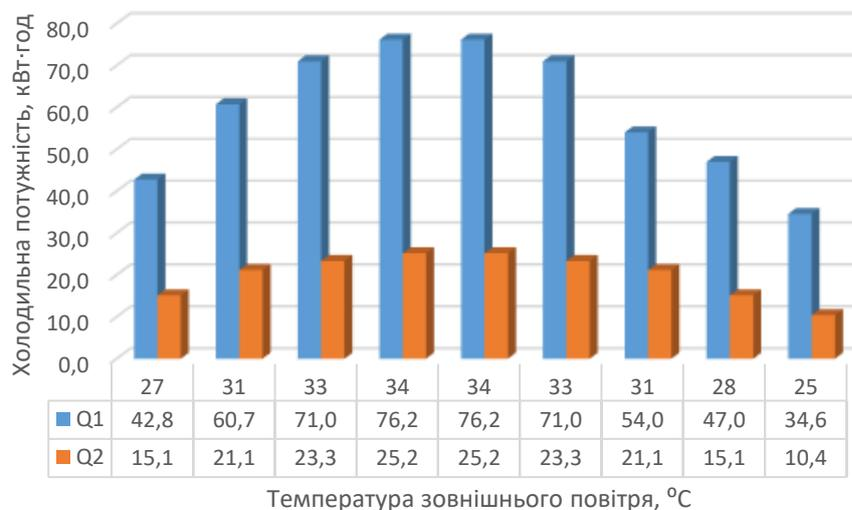
Враховуючи тривалість стояння зазначених температур зовнішнього повітря у відповідності до [3] встановлено, що загальне споживання холоду центральним кондиціонером протягом 26 травня 2020 року при застосуванні прямого випарного охолодження дорівнює 559,2 кВт, а за умови застосування непрямого охолодження – 185,81 кВт. Таким чином, економія споживання холоду при зміні прямого випарного охолодження зовнішнього повітря на непряме при роботі кондиціонеру буде дорівнювати 373,39 кВт в продовж найжаркішого дня року.

Список літератури

1. ДБН В. 2.5 – 67:2013 «Опалення, вентиляція та кондиціонування». (2013). Київ, Міністерство регіонального розвитку, будівництва та житлово – комунального господарства України, 113 с.
2. Белова Е.М.(2003). Системы кондиционирования воздуха с чиллерами и фэнкойлами. Москва, Евроклимат, 400
3. Архів погоди в Сумах < <http://gp5.ua/> > (2021, березень, 15).

ПРОБЛЕМА ЗНИЖЕННЯ ПРЕСТИЖНОСТІ ПРОФЕСІЇ ВОДІЯ-ДАЛЕКОБІЙНИКА ТА ШЛЯХИ ЇЇ ВИРІШЕННЯ В СУЧАСНИХ УМОВАХ

Кунда Неоніла Тарасівна

кандидат техн. наук, доцент, професор кафедри міжнародних перевезень та митного контролю, Національний транспортний університет, м. Київ

Іваненко Дмитро Олександрович

магістр факультету транспортних та інформаційних технологій, Національний транспортний університет, м. Київ

Перевезення вантажів автомобільним транспортом значною мірою залежить від якості роботи кваліфікованих і вмотивованих водіїв. Водночас перед перевізниками всього світу вже зараз постає проблема їх нестачі, адже сектор сильно страждає від зниження іміджу професії. Цей дефіцит виникає через низку системних проблем: скорочуються резерви доступної кваліфікованої робочої сили; все більше ускладнюються технічні й нормативні вимоги, що здійснюють додатковий моральний тиск на водія; часто складаються неоптимальні умови праці; виникають нові соціально-демографічні моделі та стилі життя; є недостатньою поінформованість громадськості про можливості та переваги зайнятості на автомобільному транспорті [1].

Які ж проблеми та труднощі в роботі водія відлякують від цієї романтичної професії? Основними проблемами, з якими стикається водій вантажного автомобільного транспорту, що виконує міжнародні рейси, є: потреба постійної зосередженості та усвідомлення відповідальності за кермом, що є основним чинником виснаження організму водія під час безпосереднього виконання ним його прямих обов'язків; обмеженість у соціальних контактах на час виконання рейсу, що може спричинити почуття самотності та призводити до депресії чи роздратованості; складність дотримання нормального режиму харчування, спричинена слабко розвинутою інфраструктурою придорожніх закладів харчування; відсутність нормальних умов для відпочинку та щоденного сну. Нерідко спостерігаються невмотивовані простої автотранспорту на кордонах, де часто в необлаштованих для цього місцях водії не мають елементарних побутових умов. Всі ці проблеми негативно впливають на фізичне та психічне здоров'я водіїв та потребують постійної роботи задля пошуків ефективних методів їх вирішення чи подолання їх шкідливих наслідків [2].

З цього приводу Міжнародний Союз Автомобільного Транспорту (МСАТ-IRU) у 2018-2020 рр. здійснив дослідження, що складалось з трьох опитувань серед водіїв 10-ти європейських країн із залученням міжнародних транспортних та торгових організацій, що загалом налічувало 406 респондентів. Окрім польового дослідження, було створено онлайн-опитування, яке дозволило отримати дані ще з 5-ти країн ЄС. Результати дослідження все ж виявились

неочікуваними, адже лише 20% водіїв висловили невдоволення своєю роботою, тоді як 50% виявляються дуже або надзвичайно задоволеними, при цьому молодші водії, як правило, відчують себе щасливішими за старших колег. Звідси виникає питання, чому саме відбувається скорочення кількості водіїв, старіння професії та непривабливість її як кар'єри, що має перспективи для молоді?

Аналіз отриманих даних допомагає зробити висновок, що транспортній галузі не вистачає сучасної інфраструктури, відповідного навчального середовища, що забезпечить комфортні умови для всіх учасників, незалежно від їх статі та віку чи походження. У багатьох країнах, наприклад, заборонено починати кар'єру водія до досягнення 21-річного віку, що відштовхує молодих людей, які сподівалися доєднатися до цієї професії. IRU закликає уряди знизити до 18 років вік для професійних водіїв. Європейська комісія також вважає, що повністю навчені водії можуть керувати вантажівками та автобусами з 18 років і на національному, і на міжнародному рівні. У ЄС планують до 2022 р. переглянути Директиву про водійське посвідчення, що дасть можливість знизити мінімальний вік водіїв до 18 років і зробити автомобільний транспорт важливим джерелом зайнятості для молоді.

Також важливим питанням є безпека водіїв, що є проблемою, яка вимагає зусиль як державного, так і приватного секторів, які займаються розробкою більш безпечних та захищених паркувальних зон, що відповідають сучасним нормативам. Адже навіть європейська дорожня інфраструктура недостатньо розвинена і пристосована для достойного відпочинку водіїв. В ЄС планують створити мережу сертифікованих паркувальних місць, що захищені від проникнення сторонніх, обладнані торговельними точками, добрим освітленням та санвузлами з урахуванням статі водіїв.

Проте експерти впевнені, що, спільно працюючи над впровадженням інновацій, підвищенням безпеки та покращенням умов праці, можна здійснити позитивний вплив на подолання дефіциту комерційних водіїв та зниження рівня престижності професії [3].

Найбільш масштабним заходом з регулювання роботи водіїв, що був упроваджений останнім часом та торкнеться і українських водіїв, є так званий «Пакет мобільності» - це нове законодавство для перевізників та водіїв ЄС, положення якого найближчі десятиліття будуть визначати правила роботи автомобільного транспорту в ЄС. 31 липня 2020 р. в офіційному виданні ЄС «Official journal» була опублікована перша частина законодавчого тексту, перші положення якого почали діяти з 20 серпня 2020 року.

До важливих змін, що запропоновані Пакетом мобільності, стосується організація щотижневого відпочинку. Відомо, що керування вантажним транспортним засобом – напружена діяльність, що супроводжується малорухомим положенням тіла протягом тривалого часу. Як наслідок, збільшується імовірність засинання, що призводить до виникнення ДТП. Для запобігання перевтоми ще в 1970 р. була розроблена ЄУТР – Європейська угода щодо роботи екіпажів транспортних засобів, що виконують міжнародні перевезення. Вона передбачає обов'язкове чергування періодів керування,

перерв та відпочинку. В останній редакції 2010 р., відомій як Поправка №6, викладено нові вимоги щодо збереження інформації про режим роботи за допомогою цифрового тахографа і унеможливлення внесення змін до неї [4].

А тепер за Регламентом №1054, що входить до складу Пакету мобільності-1, водії мають право взяти два скорочених щотижневих періоди відпочинку підряд, при цьому чітко визначена заборона на проведення регулярного щотижневого відпочинку в кабіні автомобіля. Відпочинок має бути прийнятий у відповідних для чоловіків та жінок приміщеннях з адекватними спальними і санітарними умовами. Усі витрати за розміщення поза транспортним засобом оплачує роботодавець. Також з метою забезпечення якісного відпочинку і зв'язку з родиною водії зобов'язані вертатись або додому або в операційний центр роботодавця, що може бути розташований як у країні роботодавця, так і по місцю проживання водія, кожні чотири тижні. Це правило значно покращить умови праці водія, проте вимагає чіткого пояснення методів їх контролю та виконання [5].

Правило використання скороченого щотижневого відпочинку варто розглянути детальніше. Так, два періоди скороченого щотижневого відпочинку поспіль мають починатися за межами країни ЄС, в якій розташований роботодавець, та за межами країни проживання водія. Протягом будь-яких наступних чотирьох тижнів водій повинен отримати не менше чотирьох періодів щотижневого відпочинку, серед яких принаймні два будуть стандартними щотижневими перервами, а два - будуть скороченими. Таке правило застосовується в будь-якому випадку чотирьох тижнів поспіль, навіть якщо тижні «заходять» один на одного, тобто має зберігатись правило: 45-24-45-24 або ж 45-24-24-45. Також принциповою відмінністю нових правил є реалізація компенсації за скорочений відпочинок обов'язково перед наступним періодом щотижневого відпочинку, або вона повинна бути взята один раз до кінця третього тижня; компенсація також може бути додана до відпочинку тривалістю не менше 9 год. Варто зазначити, що в нових правилах період повернення додому або до місця розташування роботодавця не можна вважати відпочинком, якщо водій не має в цей час доступу до ліжка або канапи.

За Регламентом №1054 дозволено перевищити щоденний і щотижневий час керування на 1-2 години з метою дістатися до бази для відпочинку; на 1 год – щоб дістатися до бази підприємства або місця проживання водія та взяти щотижневий відпочинок; на 2 год - щоб дістатися до бази підприємства або місця проживання водія та взяти регулярний щотижневий відпочинок 45 год.

Заслуговує уваги те, що застосування схеми відпочинку 45-24-24-45 є чудовим інструментом не лише для організації повноцінного відпочинку, але і у випадку необхідності більш інтенсивної роботи протягом трьох тижнів, оскільки, маючи середню швидкість руху у 80 км/год та час керування за робочу добу 9 годин, за орієнтовними підрахунками водій може проїжджати:

$$80 \text{ км} * 9 \text{ год} = 720 \text{ км/день.}$$

Тоді в період, де буде застосовуватись два скорочених щотижневих періоди відпочинку підряд, водій зможе подолати в середньому

$$720 \text{ км} * (5 \text{ днів} + 6 \text{ днів} + 6 \text{ днів}) = 12240 \text{ км}$$

проти 720 км * (5 днів + 5 днів + 5 днів) = 10800 км

у випадку використання тільки повного щотижневого 45-годинного відпочинку, де відбувається лише по п'ять періодів щоденного керування на тиждень, тобто за схемою 45-45-45-45 чи навіть 45-24-45-24.

Слід ще вказати на деякі практичні моменти, що стосуються роботи українських міжнародних перевізників, у зв'язку зі змінами, привнесеними Регламентом №1054. Отже, Пакет мобільності визначає правила для компаній, зареєстрованих в країнах ЄС – українські водії продовжують дотримуватися вимог ЄУТР. Варто пам'ятати, що Угода (ст.8) не передбачає нормальний щотижневий відпочинок (45 год) у кабіні авто. Щодо дозволеного перевищення в порядку винятку, то потрібно на зворотному боці роздруківки вказувати час та причину відхилення від положень угоди (ст.9). Щодо тахографів, то українські транспортні засоби, що використовуються для міжнародних перевезень, можуть бути обладнані тахографами, що відповідають Додатку 1В до ЄУТР, а не 1С, як для перевізників країн ЄС.

Для підтримання іміджу професії водія урядам та профільним асоціаціям необхідно розробляти та вживати заходів по залученню молоді до роботи у сфері транспорту. Йдеться про створення урядових національних фондів для фінансування навчання - адже початкова підготовка водія вартує близько 4 тис. €; також слід надавати інформацію про кар'єрні можливості та кращі конкурентні умови. Популяризацію професії необхідно проводити системно, бажано з шкільного віку, на державному рівні, із залученням професійних організацій.

СПИСОК ЛІТЕРАТУРИ

1. Нестача водіїв. Журнал "Укравтоконтиент", №10 (167), 2016. - с. 22;
2. Іваненко Д.О., Кунда Н.Т. Проблеми організації побуту водіїв під час виконання міжнародних вантажних перевезень та імовірні шляхи їх вирішення // ІХ Всеукраїнська науково-практична конференція студентів та молодих вчених «Проблеми і перспективи розвитку транспорту», 23 квітня 2020 року, ОНМУ, Одеса. С.90-93
https://www.onmu.odessa.ua/images/university/news/9_trans_conf_transsys_2020.pdf
3. Публікація IRU від 20/03/2019 - Tracking Driver Shortage in Europe – с. 3, <https://www.iru.org/resources/iru-library/tackling-driver-shortage-europe>
4. Конвенції та угоди у сфері міжнародних автомобільних перевезень: Навчальний посібник для студ. вищ. навч. закл., які навчаються за напрямом «Транспортні технології» / Н.Т. Кунда, Н.М. Дашенко. – К.: НТУ, 2010. -141 с. – Бібліогр.: с.141.
https://drive.google.com/open?id=1KaD3jA4X9Us8NXXeqtio57N_OmA7ssFz
5. Практичні рекомендації IRU по застосуванню Пакету мобільності – [Електронний ресурс] - <https://infotrans.by/2020/09/15/prakticheskie-rekomendaczii-iru-po-primeneniyu-paketa-mobilnosti/>

РОЗРОБКА ТА ДОСЛІДЖЕННЯ БІНС БПЛА НАДЛИШКОВОЇ СТРУКТУРИ

Паршин Анатолій Павлович

кандидат технічних наук, доцент
Національний аерокосмічний університет
ім. М.Є. Жуковського «ХАІ», Харків, Україна

Безплатформові інерціальні навігаційні системи (БІНС) широко поширені в системах орієнтації і навігації автономних (безпілотних) літальних апаратів (БПЛА). Неортогональне розташування вимірювачів по відношенню до пов'язаної декартової системі координат породжує надмірні структури навігаційних систем.

У доповіді представлені результати дослідження безплатформової інерційної навігаційної системи з надлишковою структурою. Досліджено різні системи кінематичних параметрів, що описують орієнтацію пов'язаної системи координат щодо інерціальної: напрямні косинуси, параметри Родріга-Гамільтона, кути Ейлера-Крилова, координати вектору кінцевого повороту, параметри Кейлі-Клейна. Розглянуто можливість комплексування апаратних засобів [1-7].

В результаті проведених теоретичних досліджень сконструйований експериментальний зразок безплатформової інерціальної навігаційної системи надлишкової структури (Рис. 1).



Рис. 1 Експериментальний зразок безплатформової інерціальної навігаційної системи надлишкової структури

Виконана серія натурних і обчислювальних експериментів в середовище MATLAB SIMULINK з дослідження можливості раціонального управління надлишковими даними для збільшення тривалості і точності вимірювання параметрів просторового руху літальних апаратів при дестабілізуючих впливах.

Висновки: З досліджених кінематичних параметрів найбільший практичний інтерес представляють собою напрямні косинуси і параметри Родріга-Гамільтона. Це пов'язано, перш за все, з лінійністю їх кінематичних рівнянь і відсутністю будь-яких обмежень на кутові руху, при яких ці рівняння повинні

особливості. З точки зору витрат ресурсу бортового обчислювача перевагу мають параметри Родріга-Гамільтона.

Результати моделювання та експериментального дослідження неортогональне розташованих вимірників свідчать про достатню точність і стійкість алгоритмів орієнтації Пуассона і в параметрах Родріга-Гамільтона. Однак, як показали дослідження, для вирішення завдань раціонального управління не всі можливі варіанти комбінацій вимірників можуть використовуватися.

Список літератури

1. Современные информационные технологии в задачах навигации и наведения беспилотных маневренных летательных аппаратов [Текст] / Под. ред. М.Н. Красильщикова, Г.Г. Себрякова. – М.: ФИЗМАТЛИТ, 2009. – 556с.
2. Основы построения бесплатформенных инерциальных навигационных систем [Текст] / В.В. Матвеев, В.Я. Распопов / Под. общ. ред. д.т.н. В.Я. Распопова.- СПб.: ГНЦ РФ ОАО «Концерн ЦНИИ «Электроприбор», 2009.- 280с.
3. Кобылкин Ю.И., Сосновский М.Ю. Об ориентации осей чувствительности датчиков избыточных бесплатформенных инерциальных систем. [Текст] / Научный Вестник МГТУ ГА № 198 2013, С. 97-102.
4. Водичева Л.В. Повышение надежности и точности бесплатформенного инерциального измерительного блока при избыточном количестве измерений [Текст] / Гироскопия и навигация. 1997. № 1. — С. 55-67).
5. Цуцаева Т.В Разработка конфигурации бесплатформенного инерциального блока с избыточным количеством чувствительных элементов. [Текст] / Науч. Труды Московского Государственного университета леса. № 1, 2003 с. 13-18
6. Волков В.Л., Жидкова Н.В. Обработка информации в системе ориентации на основе МЭМС. [Текст] /Труды Нижегородского гос. техн. ун-та им. Р.Е. Алексеева, 2015 №3 (110) с. 279-286.
7. Белочкин П.Е., Кацай Д.А. Особенности моделирования бесплатформенной системы ориентации по уравнениям Эйлера в среде Matlab и Mathcad. [Текст] / Современные наукоемкие технологии, 2014 № 5 с. 18-20.

ІНВЕРСНИЙ КВАДРАТНИЙ КОРІНЬ

Продан Богдан Сергійович

студент 4-го курсу КБ, кафедра БІТ
Національний університет «Львівська політехніка»

Науковий керівник:

Мороз Леонід Васильович
доктор технічних наук, професор кафедри БІТ
Національний університет «Львівська політехніка»

Операція добування інверсного квадратного кореня для чисел з рухомою комою, є базовою операцією в роботі з 3D-графікою, наукових обрахунках, обробці сигналів, побудові штучних нейронних мереж, різних мультимедійних застосунках [1, 2]. Багато апаратних обчислювальних засобів та бібліотек підтримують цю операцію. Однак існує суттєвий недолік – ця операція вимагає значної кількості тактів процесора для своєї реалізації [3].

Коли швидкодія не відіграє критичну роль, можна застосувати підхід до обчислення інверсного квадратного кореня, запропонований в даній роботі. Запропоновано достатньо точний і відносно швидкий метод, який базується на використанні алгоритму Fast inverse square root (FISR) [2, 4]. Крім того, модифікація ітерацій Ньютона-Рафсона, які використовуються в ньому, може бути використана при подальших уточненнях початкових наближень інверсного квадратного кореня. В більшості мікроконтролерів, що підтримують floating-point обчислення, нема відповідних SSE (Streaming SIMD Extentions) чи AVX (Advanced Vector Extentions) інструкцій, тому часто тут використовують FISR.

Функція інверсного квадратного кореня

$$y = \frac{1}{\sqrt{x}} \quad (1)$$

Алгоритми, що базуються на принципі FISR є економнішими в сенсі використовуваної пам'яті, оскільки не потрібно зберігати в пам'яті таблиці LUT (lookup table) із початковими наближеннями, як це роблять бібліотечні функції.

Алгоритм, відомий як Fast Inverse Square Root (FISR), вперше був застосований в комп'ютерній грі Quake III Arena (1999 р.). Він має достатню швидкість виконання та точність, що потрібно було розробникам гри.

Зручними в застосуванні FISR-алгоритми можуть бути в ситуаціях, коли не потрібна висока точність результату обрахунку функції (лише одна ітерація за формулою Ньютона-Рафсона) - це робота з медіа-файлами, розробка комп'ютерних ігор (світлові ефекти). Такий обрахунок функції (1) може досягати швидкості в чотири рази більшої, ніж при використанні стандартних бібліотечних (math.h) функцій [5].

Необхідним є певне початкове наближення до результату. У FISR замість LUT використовується арифметика цілих чисел, перехід від floating-point до integer представлення й навпаки та так звана магічна константа. Після отримання

початкового наближення для отримання результату з певною точністю використовується ітеративний процес з використанням формули Ньютона-Рафсона для апроксимації функції.

Представлення класичного алгоритму FISR мовою програмування C/C++ [4,5,6]:

```
1.float fisr1(float x)
2.{
3.    float halfnum = 0.5f * x;
4.    int i = *(int*)&x;
5.    i = 0x5F3759DF - (i >> 1);
6.    x = *(float*)&i;
7.    x = x * (1.5f - halfnum*x*x);
8.    x = x * (1.5f - halfnum*x*x);
9.    return x;
10.}
```

Магічна константа $R = 0x5F3759DF$. У рядках 7 та 8 відбувається обчислення двох ітерацій за формулою Ньютона-Рафсона.

В результаті відносна похибка обох знаків даного алгоритму буде:

$$\delta_{\min} = -4,732988E-6, \quad \delta_{\max} = 1,435638E-7$$

або

$$-\log_2|\delta| = -\log_2|-4,732988E-6| = 17,69$$

коректних бітів.

В порівнянні з цим вище точність має алгоритм [7]:

```
1.float fisr2(float x)
2.{
3.    float halfnum = 0.5f * x;
4.    int i = *(int*)&x;
5.    i = 0x5F376908 - (i >> 1);
6.    x = *(float*)&i;
7.    x = x * (1.5008789f - halfnum*x*x);
8.    x = x * (1.5000006f - halfnum*x*x);
9.    return x;
10.}
```

В результаті похибка даного алгоритму буде:

$$\delta_{\min} = -7,026648E-7, \quad \delta_{\max} = 7,367508E-7, \quad -\log_2|7,367508E-7| = 20,37.$$

Для покращення результатів використовують стандартну функцію множення-додавання FMA, яка реалізована в бібліотеках `<math.h>` та `<cmath>`.

Тоді алгоритм матиме вигляд:

```
1.float fisr3(float x)
2.{
3.    int i = *(int*)&x;
4.    i = 0x5F375A86 - (i >> 1);
5.    float y = *(float*)&i;
6.    float a = x*y*y;
7.    float t = fmaf(0.2734375f, a, -1.40625f);
8.    t = fmaf(a, t, 2.953125f);
9.    t = fmaf(a, t, -3.28125f);
10.   y = y * fmaf(a, t, 2.4609375f);
11.   return y;
12.}
```

В результаті похибка даного алгоритму буде:

$$\delta_{\min} = -6,093277E-7, \quad \delta_{\max} = 6,578247E-7, \quad -\log_2|6,578247E-7| = 20,54.$$

Основи теорії методу FISR

В [5, 8] вказано отримання початкового наближення значення функції через перехід до типу integer.

Для такого переходу використано формулу [8]:

$$I_x = (bias + E_x + m_x) * N_m. \quad (2)$$

Магічна константа R представляється через Q та T . Для магичної константи Ломонта [5]: $Q=190$, $T= 3627654$ або в шістнадцятковому вигляді:

$$R = 0x5F385A86 \quad (3)$$

В більшості з робіт константи відрізняються тільки значенням T .

В [8] вказано отримання загальної математичної моделі для початкового наближення y_0 :

$$y_0 = \left(1 + \frac{Q * N_m + T - I_{x/2} - e_p * N_m}{N_m} \right) * 2^{E_p} \quad (4)$$

$$e_p = \left\lfloor \frac{Q * N_m + T - I_{x/2}}{N_m} \right\rfloor \quad (5)$$

$$I_{x/2} = \left\lfloor \frac{1}{2} * N_m * (bias + E_x + x * 2^{E_x} - 1) \right\rfloor \quad (6)$$

В [9] показано, що функція початкового наближення \tilde{y}_0 , може бути апроксимована з достатньою точністю за допомогою кусково-лінійної функції \tilde{y}_{00} .

Функція \tilde{y}_{00} представлена системою:

$$\tilde{y}_{00}(\tilde{x}, t) = \begin{cases} -\frac{1}{4}\tilde{x} + \frac{3}{4} + \frac{1}{8}t, & \tilde{x} \in [1, 2) \\ -\frac{1}{8}\tilde{x} + \frac{1}{2} + \frac{1}{8}t, & \tilde{x} \in [2, t) \\ -\frac{1}{16}\tilde{x} + \frac{1}{2} + \frac{1}{16}t, & \tilde{x} \in [t, 4) \end{cases} \quad (7)$$

де

$$t = 2 + 4 * m_R + 2 * N_m^{-1} \quad (8)$$

$$m_R = N_m^{-1} * R - \lfloor N_m^{-1} * R \rfloor \quad (9)$$

m_R – мантиса магичної константи при представленні її у single floating-point, а не як ціле число.

Єдина різниця між \tilde{y}_0 , обрахованої в *fisr1(float x)* та \tilde{y}_{00} , описаної в (7) – це визначення змінної t . Різниця буде невелика, проте є залежність функції від прийнятої змінної x .

$$|\tilde{y}_{00} - \tilde{y}_0| \leq \frac{1}{4} N_m^{-1} = 2^{-25} \approx 2,98 * 10^{-8} \quad (10)$$

Обрахунки із [9] дають такі результати:

$$\begin{aligned} t_1^r &= t_2^r = 3,7298003, \\ R_1^r &= R_2^r = 0x5F375A86, \\ \tilde{\delta}_{1 \max} &\approx 1,75118 * 10^{-3}, \end{aligned} \quad (11)$$

$$\tilde{\delta}_{2 \max} \approx 4,60 * 10^{-6}$$

Опустивши деякі моменти, маємо

$$\tilde{\delta}_k(\tilde{x}, t) = -\frac{1}{2} \tilde{\delta}_{k-1}^2(\tilde{x}, t) \left(3 + \tilde{\delta}_{k-1}(\tilde{x}, t) \right). \quad (12)$$

$\tilde{\delta}_{k-1}$ має квадратичну залежність, кожна корекція (ітерація) підвищує точність результату обрахунку за формулою Ньютона-Рафсона на кілька порядків. Формула (12) пропонує інший варіант вирішення проблеми, виходячи з того, що функція $\tilde{\delta}_k$ не додатня для $\forall k \geq 1$. Тобто, є можливість зсувати графік функції $\tilde{\delta}_k$ вверх, модифікуючи формулу для апроксимації Ньютона-Рафсона.

Удосконалення алгоритму

Ітераційна формула Ньютона-Рафсона для функції інверсного квадратного кореня (1).

$$y_{n+1} = \frac{1}{2} * y_n * (3 + k - x * y_n^2) \quad (13)$$

Коефіцієнт k – це зміщення, яке додається до вільного члена 3, для того щоб вирівняти максимальну та мінімальну похибки. Тобто k має бути таким, щоб

$$|\delta_{\max}| - |\delta_{\min}| \rightarrow 0 \quad (14)$$

Використано лінійне наближення, яке в загальному випадку виражається:

$$y_0 = \alpha * x + \beta \quad (15)$$

Відносна похибка обрахунку:

$$\delta = y * \sqrt{x} - 1 \quad (16)$$

$$\delta = \left(\frac{1}{2} * (\alpha * x + \beta) * (3 + k - x * (\alpha * x + \beta)^2) \right) * \sqrt{x} - 1 \quad (17)$$

Для знаходження значень α, β, k було застосовано систему рівнянь:

$$\left\{ \begin{array}{l} \delta(1) = \delta(2) \\ \delta(1) = \delta(1,5) \\ \int_1^2 \delta(x) dx = \int_2^4 \delta(x) dx \end{array} \right. \quad (18)$$

або

$$\left\{ \begin{array}{l} \delta(1) = \delta(2) \\ \delta(1) = \delta(1,5) \\ \int_1^4 \delta(x) dx = 0 \end{array} \right. \quad (19)$$

В результаті обрахунку в застосунку Maple отримано набір значень коефіцієнтів. Вибрано ті, які забезпечують найменшу похибку:

$$\begin{aligned} \alpha &= -0.2864039564; \\ \beta &= 1.264248238; \\ k &= 0.0006968927340 \end{aligned} \quad (20)$$

Уточнений коефіцієнт k :

$$k = 0.00074779987335205078. \quad (21)$$

Значення максимальної та мінімальної похибок на відрізку $x \in [1, 4)$:

$$\begin{aligned} \delta_{min} &= -3.738728E - 4; \\ \delta_{max} &= 3.738636E - 4 \end{aligned} \quad (22)$$

Якщо в рівнянні (17) не враховувати коефіцієнт k систему (19) можна спростити до двох рівнянь

$$\begin{cases} \delta(1) = \delta(4) \\ \delta(1) = \delta(2) \end{cases} \quad (23)$$

Значення отриманих коефіцієнтів будуть:

$$\begin{aligned} \alpha &= -0.2863706967; \\ \beta &= 1.264101423; \end{aligned} \quad (24)$$

Коефіцієнт k знайдено методом ділення відрізка навпіл.

В результаті отримано такі значення коефіцієнтів α, β, k :

$$\begin{aligned} \alpha &= -0.2863706967; \\ \beta &= 1.264101423; \\ k &= 0.00074660778045654297. \end{aligned} \quad (25)$$



Рис.1. Графік відносної похибки з використанням коефіцієнтів (25)

При використанні значень (25) значення максимальної та мінімальної похибок на відрізку $[1, 4)$ будуть

$$\begin{aligned} \delta_{min} &= -3.733128E - 4; \\ \delta_{max} &= 3.733867E - 4 \end{aligned} \quad (26)$$

Уточнені значення коефіцієнтів на проміжку $x \in [1,2)$:

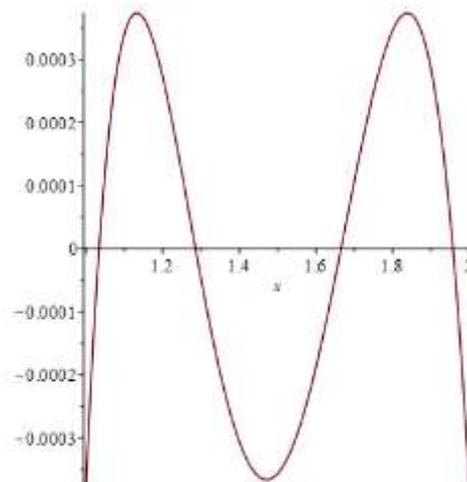
$$\begin{aligned} \alpha &= -0,286385423825 \\ \beta &= 1,26416642191479 \end{aligned} \quad (27)$$

Магічна константа:

$$R = 0x5F1A827A \quad (28)$$

Рівняння першої та другої ітерацій матимуть вигляд:

$$\begin{aligned} y_1 &= 0.751627580673946 * y_0(2.2866886679255 - xy_0y_0) \\ r &= 1.0 - x * y_1 * y_1 \\ y_2 &= y_1(1.000000103 + 0.5 * r) \end{aligned} \quad (29)$$

Магічна константа на проміжку $x \in [2,4)$:

$$R = 0x5EDA827A \quad (30)$$

Рівняння першої та другої ітерацій матимуть вигляд:

$$y_1 = 2.1256605069157 * y_0(1.1434413193653 - xy_0y_0) \quad (31)$$

$$r = 1.0 - x * y_1 * y_1$$

$$y_2 = y_1(1.000000103 + 0.5 * r)$$

Уточнені значення:

$$\alpha = -0,1012525376098616188$$

$$\beta = 0,8939006494842860867$$

$$k_1 = 1,000371639267691$$
(32)

Рівняння матиме вигляд:

$$y_1 = 2.12592383688559509y_0(1.14334433396277419 - xy_0y_0)$$
(33)

Код функції *InvSqrt1* для чисел типу float мовою C/C++ :

```

1.float InvSqrt1(float x)
2.{
3.    int i = *(int*)&x;
4.    int k = i & 0x00800000;
5.    float y;
6.    if (k == 0)
7.        {
8.            i = 0x5EDA827A - (i >> 1);
9.            y = *(float*)&i;
10.           y = 2.1256351f * y * (1.14344900f - x * y * y);
11.        }
12.    else
13.        {
14.            i = 0x5F1A827A - (i >> 1);
15.            y = *(float*)&i;
16.            y = 0.7515329f * y * (2.2868826f - x * y * y);
17.        }
18.    float c = x * y;
19.    c = fmaf(y, -c, 1.0000002);
20.    y = fmaf(y, 0.5f * c, y);
21.    return y;
22.}
    
```



Рис.2. Графіки відносних похибок після 1-ї та 2-ї ітерацій на проміжку [1, 2)



Рис.3. Графіки відносних похибок після 1-ї та 2-ї ітерацій на проміжку $[2, 4]$

Значення максимальної та мінімальної похибок після першої ітерації при застосуванні даного алгоритму будуть:

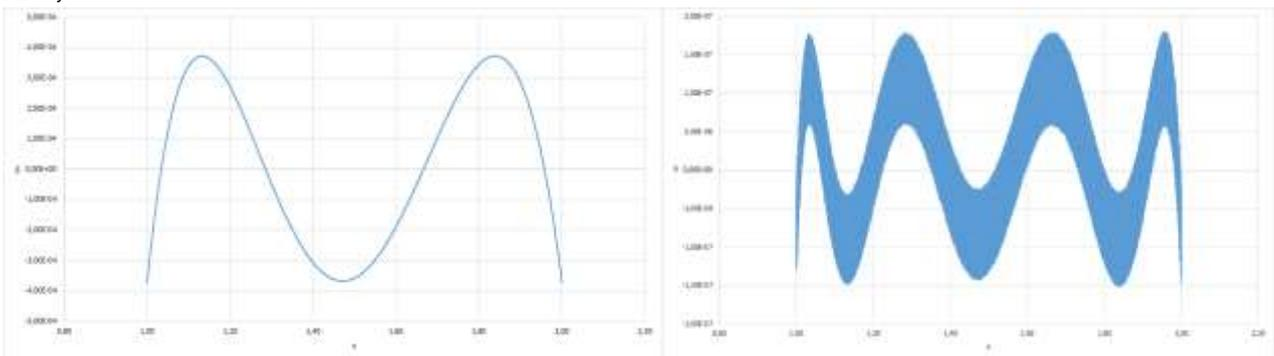
$$\begin{aligned}\delta_{min} &= -3.732443E - 4; \\ \delta_{max} &= 3.732584E - 4.\end{aligned}\quad (34)$$

Значення максимальної та мінімальної похибок після другої ітерації при застосуванні даного алгоритму будуть:

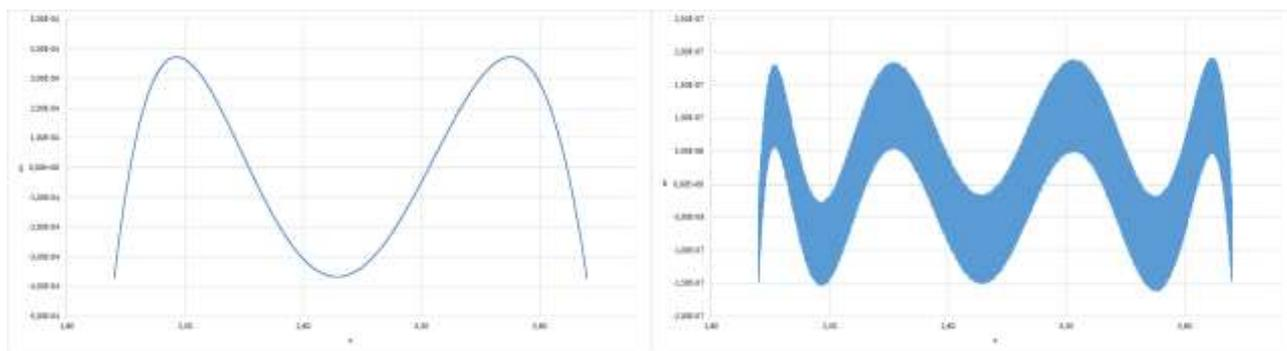
$$\begin{aligned}\delta_{min} &= -1.617974E - 7; \\ \delta_{max} &= 1.925255E - 7.\end{aligned}\quad (35)$$

Визначена функція *InvSqrt2* з уточненими рівняннями (29) та (33) мовою C/C++ матиме наступний вигляд:

```
1.float InvSqrt2(float x)
2.{
3.    int i = *(int*)&x;
4.    int k = i & 0x00800000;
5.    float y;
6.    if (k == 0)
7.    {
8.        i = 0x5EDA827A - (i >> 1);
9.        y = *(float*)&i;
10.        y = 2.12592383688559509f * y * (1.14334433396277419f - x
* y * y);
11.    }
12.    else
13.    {
14.        i = 0x5F1A827A - (i >> 1);
15.        y = *(float*)&i;
16.        y = 0.751627580673964f * y * (2.2866886679255f - x * y *
y);
17.    }
18.    float c = x * y;
19.    c = fmaf(y, -c, 1.0000002);
20.    y = fmaf(y, 0.5f * c, y);
21.    return y;
22.}
```

Графіки будуть такими ж, тільки з іншими максимальними значеннями.

Значення максимальної та мінімальної похибок після першої ітерації:

$$\begin{aligned}\delta_{min} &= -3.719231E - 4; \\ \delta_{max} &= 3.717728E - 4.\end{aligned}\quad (36)$$

Значення максимальної та мінімальної похибок після другої ітерації:

$$\begin{aligned}\delta_{min} &= -1.602916E - 7; \\ \delta_{max} &= 1.925103E - 7.\end{aligned}\tag{37}$$

Таблиця 1.

Порівняння значень відносних похибок при використанні різних алгоритмів

Алгоритм	δ_{min}	δ_{max}
fivr1[7]	-4,732988E-6	1,435638E-7
fivr2[7]	-7,026648E-7	7,367508E-7
fivr3[7]	-6,093277E-7	6,578247E-7
InvSqrt1	-1,617974E-7	1,925255E-7
InvSqrt2	-1,602916E-7	1,925103E-7

В табл.1 помітно, що запропоновані алгоритми InvSqrt1 та InvSqrt2 зі знайденими новими коефіцієнтами мають вищу точність обчислення, ніж відомі fivr1, fivr2, fivr3. Найвищою точністю володіє алгоритм InvSqrt2. Розглянутий алгоритм fivr3 забезпечує в результаті 20,54 коректних бітів, запропонований InvSqrt2 – 22,31 коректних бітів.

Список літератури

1. B. Parhami, Computer Arithmetic, “Algorithms and Hardware Designs”, second ed., 2010
2. F. Lemaitre, B. Couturier, L. Lacassagne, “Cholesky factorization on SIMD multi-core architectures”, 2017
3. A. Fog, Software optimization resources, Instruction tables, “Lists of instruction latencies, throughputs and micro-operation breakdowns for Intel, AMD and VIA CPUs”
4. D.H. Eberly, “GPGPU Programming for Games and Science”, 2015
5. C. Lomont, “Fast inverse square root, Purdue University”, Tech. Rep., 2003
6. Charles McEniry: The Mathematics Behind the Fast Inverse Square Root Function Code. Tech. rep., 2007
7. Oleh Horyachyy, Leonid Moroz, Viktor Otenko, “Simple effective Fast inverse square root algorithm with two magic constants”, 2019.
8. Мороз Л.В., Гринчишин А., «Швидке обчислення оберненого квадратного кореня з використанням магічної константи – аналітичний підхід», 2014р.
9. L. Moroz, C.J. Walczyk, A. Hrynchyshyn, V. Holimath, J.L. Cieślinski, “Fast calculation of inverse square root with the use of magic constant – analytical approach”, 2018.

УПРОЧНЕНИЕ КУЛЬТИВАТОРНЫХ ЛАП НАПЛАВКОЙ С МОДИФИЦИРОВАНИЕМ ЖИДКОЙ ВАННЫ ВТОРИЧНЫМ СЫРЬЁМ

Скобло Тамара Семеновна

д.т.н., профессор

Харьковский национальный технический университет сельского хозяйства
имени Петра Василенко

Сайчук Александр Васильевич,

д.т.н., профессор

Харьковский национальный технический университет сельского хозяйства
имени Петра Василенко

Рыбалко Иван Николаевич,

к.т.н.

Харьковский национальный технический университет сельского хозяйства
имени Петра Василенко

Олейник Александр Куприянович,

к.т.н.

ГП «Завод имени В.А. Малышева»

Анализ литературных источников и, полученного многолетнего опыта авторов данной работы, выявил, что около 60% стрелчатых лап культиваторов сельскохозяйственной техники теряют работоспособность из-за износа носка и крыльев. При этом носок изнашивается на 30 мм, крылья по ширине - на 15 мм. В рабочей зоне крыльев отмечается и деформация металла. Выявлено достаточно большое количество способов их упрочнения и восстановления. Все они трудоемки и после их использования ресурс рабочих органов не превышает ~70% относительно новых. Со временем, в процессе эксплуатации металл теряет свои первоначальные свойства, происходит его деградация [1]. Восстанавливать изношенные детали считается не совсем целесообразным, так как невозможно одновременно обеспечить необходимые свойства для всех зон культиваторной лапы, которая учитывала степень её повреждаемости. Рассмотрим некоторые наиболее эффективные способы упрочнения новых стрелчатых лап культиватора.

Предложен культиватор [2], включающий стрелчатую лапу, рабочая зона которой выполнена в виде кривой поверхности, и она проходит от начала её носка до конца по боковым поверхностям. Профиль культиваторной лапы по направлению её движения в процессе эксплуатации уменьшается и для сохранения потребительских свойств на ней формируют полосы наплавкой из тугоплавкого металла под различными углами. Такую технологию повышения

износостойкости лап культиватора рекомендуется использовать многократно в процессе эксплуатации и износе. Недостатком этого метода упрочнения является то, что полосы формируют лишь на лезвии, которое наносят различными методами (наплавкой, механической обработкой, пластическим деформированием, оттяжкой и др.), что приводит к накоплению в нем дополнительных напряжений и они локализуются на границе лезвие - основа лапы. Кроме того, как показали исследования, на крыльях лапы максимальный износ отмечается с их противоположной поверхности, относительно лезвия носка. Поэтому с учетом зон наибольшего износа, деформации лапы и принятой авторами [2] схемы упрочнения, достижения эффекта самозатачивания в этой зоне обеспечить невозможно. Что касается рекомендации относительно восстановительного упрочнения лезвия при использовании техники, то согласно такой технологии, оно также не будет эффективной. Это связано с тем, что металл лапы в эксплуатации подвергается износу (уменьшается её толщина на 1...1,5мм), что при нанесении полос наплавкой будет способствовать её проплавлению.

Известен также способ [3] упрочнения лезвия и прилегающих к нему, перпендикулярно наплавленных полос, нанесенных на лапы культиватора наплавкой износостойким материалом, а в межполосчатых зонах - созданием рядов отверстий, которые формируются в процессе штамповки. Такая технология является сложной и сопровождается не совместимыми в потоке производства операциями технологической схемы, которая использует различные подходы нанесения отверстий штамповкой, а полос - наплавкой. Кроме того, использование таких различных технологических процессов будет способствовать локализации напряжений от наплавки полос у зон штамповки, что приведет к формированию дефектов и трещин у отверстий.

В рассмотренных технологических решениях методов упрочнения стрелчатых лап культиваторов также не предоставляются конкретные эффективные рекомендации, по параметрам наносимых упрочняемых полос, структурообразованию и достигаемым свойствам в зонах упрочнения.

Более эффективным по технологической сущности и результатам, повышения эксплуатационной стойкости стрелчатых лап культиватора может быть решение [4]. Оно направлено на уменьшение износа лезвия, нанесением упрочняющих полос с различных поверхностей, формируемых рабочую поверхность максимального трения.

Целью исследования явилась разработка способа упрочнения тонкостенных культиваторных лап нанесением покрытия наплавкой высокоуглеродистым легированным электродом с модифицированием жидкой ванны вторичным сырьём для повышения эксплуатационной их стойкости.

Поставленная цель повышения потребительских свойств лапы культиватора может быть обеспечена за счет изменения схемы упрочнения и стабильной эксплуатации, основанной на статистическом анализе износа и деформации такого изделия, с последующим упрочнением наплавкой с модифицированием, а также карбидосодержащими компонентами электрода.

Использование такой технологии в производстве требует инновационного подхода к получению упрочняющих полос наплавкой электродом с минимизацией напряжений на любом этапе жизненного цикла изделия с формированием структуры металла без дефектов.

Ранее в ХНТУСХ выполнены работы по модифицированию детонационной шихтой от утилизации боеприпасов при восстановлении деталей достаточной толщины [5, 6], при заварке трещин в чугунных корпусных деталях [7, 8]. Было установлено, что ввод вторичного сырья в жидкую ванну при наплавке и заварке дефектов снижает тепловложение и создаёт благоприятные условия для кристаллизации различных даже не технологичных высокоуглеродистых сплавов. В данной работе стояла не менее сложная задача обеспечения нанесения качественных упрочняющих покрытий на тонкую лапу культиватора, учитывающих характер их износа и повреждаемости.

Изучив особенности износа лап культиватора [9, 10] предложен новый способ их упрочнения по периметру рабочей поверхности [11]. Способ заключается в наплавке на поверхность лапы износостойких полос с модифицирующей присадкой с нано- и дисперсными алмазами. Полосы на стрельчатой лапе культиватора формировали, согласно рис. 1, с учётом интенсивности и характера её износа. Согласно характеру изнашивания, упрочняющим покрытием, сформировали наплавкой полосы по зонам максимального износа на поверхности носка размером - 20 мм сверху, а крыльях - 12-15 мм снизу с расстоянием между ними не менее 10 мм, чтобы предотвратить перекрытие зон термического влияния.

Оптимальные размеры полос определены из условий формирования напряжённого состояния при наплавке электродом, с учётом качества покрытия и склонностью металла к повреждаемости при упрочнении. Важным является учитывать, и возникающие напряжения в режущих кромках и переходной зоне «основание лапы-лезвие», крыльях при эксплуатации. Такое различие в нанесении покрытий на разных участках лапы определяли, исходя из результатов анализа их износа и деформации при эксплуатации.

Для упрочняющей наплавки и создания полос использовали карбидосодержащий электрод Т-620, который содержит, %: 3,0 С, 2,2 Si, 1,2 Mn, 22,5 Cr, 0,7 Ti, 0,8 В, 0,03 S с дополнительным модифицированием детонационной шихтой с алмазной фракцией от утилизации боеприпасов. Такой электрод и модификатор обеспечивают максимальное проплавление лапы культиватора толщиной 6мм на глубину до 3 мм без дефектов. Используемая шихта, по данным химического анализа включает нано- и дисперсные алмазы 3,37-3,43% С, а также медь (до 3,14%) и железо (до 2,9%) [12].



Рисунок 1. Схема наплавки упрочняющих полос на поверхность стрелчатой лапы культиватора: а – носка; б – крыльев

Ранее выполненными исследованиями [11] было установлено, что оптимальной долей модифицирующей присадки является 6-8%. Для равномерного ввода в жидкую ванну использовали такую шихту нанесением обмазки электрода.

Предложенная технология упрочнения обеспечивает качественное упрочняющее покрытие в полосах и зону сплавления с минимальным тепловложением за счет создания микрохолодильников - включений нано- и дисперсных алмазов, которые не растворяются в жидкой ванне, но существенно снижают её температуру (на 250-300°C). Это уменьшает размер зерен на 20%, зону термического влияния на 40% и напряжения, а также повышает анизотропию структуры в наносимых упрочняющих полосах не только на режущей кромке, но и в основной поверхности металла лапы. Анизотропия структуры в таком наплавленном металле составляет 0,95-0,97. Эти свойства обеспечивают повышение эксплуатационной стойкости за счет отсутствия склонности металла к трещинообразованию, в том числе и в зоне термического влияния наплавки при нанесении полос.

Испытания на износ проводили на машине трения СМТ-1 на предприятии ГП «Завод им. В.А. Малышева». Относительную износостойкость различных способов упрочнения поверхностей деталей проводили и оценивали по трём вариантам [13]: 1 – исходный материал культиваторной лапы сталь 65Г; 2 – наплавка электродом Т-620 с модифицированием немагнитной фракцией детонационной шихты; 3 – наплавка электродом Т-620.

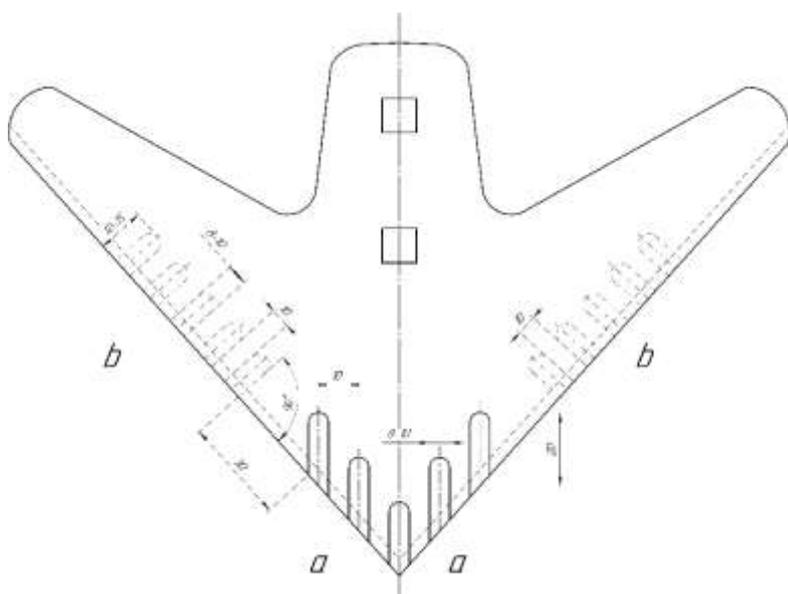
Испытания проводили по схеме «диск-колодка». Для оценки влияния в абразивной среде использовали кварцевый песок по схеме Бринеля. Испытанию подвергали образцы размером 10x10мм, вырезанные из зоны наплавки и обработанные на плоскошлифовальном станке при нагрузке 5кг. Контртело – ПТФЭ-4 - фторопласт. В данном испытании фторопласт использовали как тело для удержания абразива в области трения. В качестве абразива использовали песок Староверовского месторождения (Украина) фракцией 0,25-0,4мм. Перед испытанием подготовленные образцы (колодки, диски) промывали,

маркировали, взвешивали на весах WA-200. Результаты испытаний приведены в табл. 1. Путь трения составлял 100м.

Таблица 1

Испытания на абразивный износ

№п/п	Вариант упрочнения	Износ, г
1	Исходный материал культиваторной лапы сталь 65Г	0,0145
2	Наплавка электродом Т-620	0,0090
3	Наплавка электродом Т-620 с модифицированием не магнитной фракцией детонационной шихты	0,0044

Из приведенных данных видно, что введение в жидкую ванну модифицирующей присадки в 2,0-3,5 раза повышает эксплуатационную стойкость культиваторных лап.

Предложенный способ упрочнения культиваторных лап рекомендован к использованию для стабильной работы техники за счёт минимизации создания локальных напряжений, что обеспечивает отсутствие дефектов, а также в эксплуатации для повышения устойчивости рабочего инструмента (исключает деформацию крыльев).

Предложенное новое решение по конструктивному подходу к упрочнению культиваторных лап также предотвращает их деформацию в процессе эксплуатации, что обеспечивает возможность использования высокоуглеродистого легированного металла электрода.

В результате проведенных исследований разработан и предложен новый способ упрочнения культиваторных лап. Способ заключается в нанесении упрочняющих полос на носок с лицевой стороны лапы и с тыльной - на её крыльях. Согласно анализа процессов изнашивания, оптимальным является нанесение наплавкой упрочняющих полос на носок размером - 20 мм, а на крылья - 12-15 мм с расстоянием между ними не менее 10 мм, чтобы предотвратить перекрытие зон термического влияния.

Установлено, что данное сочетание материала лапы и упрочняющих полос позволяет снизить тепловложение, повысить износостойкость в 2 и 3 раза по сравнению с исходным состоянием и упрочнением без модифицирующей присадки соответственно, а также исключить формирование дефектов при упрочнении достаточно тонкого рабочего инструмента.

Список литературы:

1. Оценка степени деградации металла изделий в процессе эксплуатации. / Т.С. Скобло, А.И. Сидашенко, И.Н. Рыбалко, А.Ю. Марченко, А.В. Тихонов // Міжнародний науковий журнал «Технічний сервіс агропромислового, лісового і транспортного комплексів» - Харків: ХНТУСГ, 2018. - №11 – С. 49-59.

2. Патент №85100 Україна, МПК А01В 35/26 Рабочий орган культиватора / Б.А. Волик, М.В. Терещенко, А.М. Пугач; заявник та патентоутримувач Академія митної служби України. - а200700461. заявл. 17.01.07.; опубл. 25.12.08, Бюл. № 24.

3. Патент №37351 Україна, МПК А01В 35/00 Рабочий орган культиватора / А.С. Кобець, Б.А. Волик, О.М. Кобець, О.С. Гаврильченко, С.П. Сокол, А.М.

Пугач; заявник та патентоутримувач ДДАУ - u200807793. заявл. 09.06.08.; опубл. 25.11.08, Бюл. №22.

4. Патент №25889 Україна, МПК А01В 35/26 Рабочий орган культиватора / А.С. Кобець, Б. А. Волик, О.М. Кобець, О.С. Гаврильченко, С.П. Сокол, А.М. Пугач; заявник та патентоутримувач ДДАУ - u200704167. заявл. 16.04.07.; опубл. 27.08.07, Бюл. №13.

5. Марков А.В. Повышение эксплуатационной стойкости деталей сельскохозяйственного машиностроения с применением вторичного сырья / А.В. Марков // Агротехника и энергообеспечение - Орел, 2015. – № 5 (9). - С. 12-25.

6. Марков А.В. Применение вторичного сырья и модифицирующих присадок для повышения эксплуатационных свойств изделий / А.В. Марков // Вісник ХНТУСГ – Харьков, 2015. - Вип. 158. – С. 162-176.

7. Эффективная технология восстановления корпусных деталей из серого чугуна методом заварки дефектов. / Т.С. Скобло, А.И. Сидашенко., А.В. Сайчук, Е.Л. Белкин // Сварочное производство - 2017. - № 12. - С.33-39.

8. Патент №114950 Україна, МПК В23К 9/04 (2006.01), В23К 35/22 (2006.01) Спосіб підвищення якості відновлення тонкостінних виробів з сірого чавуну / Т.С. Скобло, О.І. Сідашенко, О.В. Сайчук, І.М. Рибалко, О.О. Радченко, В.Л. Маніло, В.А. Бантковський, О.В. Марков; заявник та патентоутримувач Т.С. Скобло. - u2016 10481. заявл. 17.10.16.; опубл. 27.03.17., Бюл. № 6.

9. Evaluation of the stress state of a cultivator blade in production and operation // T. Skoblo, I. Rybalko, A. Tihonov, T. Maltsev // Research in Agricultural Engineering. – 2020. - Vol. 66, Issue 2. - P. 60-65. <https://doi.org/10.17221/8/2020-RAE>

10. Скобло Т.С. Исследование характера изнашивания культиваторных лап / Т.С. Скобло, И.Н. Рыбалко, А.Д. Мартыненко // Abstracts XIX International Scientific and Practical Conference "Applied and fundamental scientific research" Brussels, Belgium, April 08 – 09, 2021 – p. 264-267.

11. Патент №130824 Україна МПК (2018.01) А01В 23/00, А01В 35/00 Спосіб підвищення зносостійкості стрілкової лапи культиватора / Скобло Т.С., Сідашенко О.І., Рибалко І.М., Тіхонов О.В., Олейник О.К.; заявник та патентоутримувач Т.С. Скобло. - u2018 06896. заявл. 19.06.2018; опубл. 26.12.2018, Бюл.№ 24.

12. Патент №138685 Україна МПК (2006) В22D 19/00 В22D 19/08 (2006.01) Спосіб одержання детонаційної шихти з алмазною фракцією / Скобло Т.С., Нанка О.В., Сідашенко О.І., Кусков Ю.М., Сайчук О.В., Романюк С.П., Марков О.В., Самсонов Ю.В.; заявник та патентоутримувач Т.С. Скобло. - u2019 04939. заявл. 10.05.2019; опубл. 10.12.2019, Бюл.№ 23.

13. Improving the wear resistance of hoe blades by modifying of restoration coatings / T.S. Skoblo, I.N. Rybalko, A.V. Tihonov, T.V. Maltsev // Problems of Tribology – 2019. - 94 (4) - P. 27-31.

РАБОТА И ВАЖНОСТЬ КОНТАКТ ЦЕНТРОВ ВО ВРЕМЯ ПАНДЕМИИ, ОХВАТИВШЕЙ МИР

Қалжанова Айымгул Жанболатқызы,

магистрант

Евразийский национальный университет им Л.Н. Гумилева, Нур-Султан

Оглядываясь назад на предыдущий год, пандемия, которая угрожала всему миру, внесла большие изменения в нашу повседневную жизнь. Жизнь, кипевшая ежедневно, прекратилась, и все стали сидеть в своих домах, без общения и без контакта. Особенно самые сложные задачи были перед работодателями и бизнесом, в плане взаимоотношения с клиентами. Даже работа некоторых организаций были под вопросом в суровые времена пандемии.

И когда мы сидели дома, думая о своей безопасности, мы также можем сказать, что контакт центры внезапно стали для многих из нас центром вселенной, отношений в целом. В это время операторы контакт центров помогли нам привыкнуть к новой форме. Многочисленные исследования показали, что контакт центры и операторы пытались обеспечить безопасное и бесппроблемное обслуживание населения.

Компания, предприятия, банки, медицинские и многие другие организации обратились к работе контакт центров, чтобы продолжить дистанционное обслуживание, не прекращая работу. Однако даже для удаленного подключения и обслуживания контакт центры не были готовы всего лишь за два-три дня. По этой причине многие контакт центры технически столкнулись со многими трудностями. В частности, операторы не смогли выполнить дистанционно работу без наличия хороших каналов связи. Это увеличило нагрузку на социальные сети и чаты, то есть это означает, что некоторые клиенты очень поздно получили ответы на вопросы или запросы, и жаловались. Либо из-за многих звонков, некоторые не смогли дозвониться до оператора или же ожидали на линии долго [1]. И ещё один момент неготовности было неорганизованность удаленного рабочих мест домашних условиях (ноутбуки, программы, VPN каналы компаний и так далее). Даже если была возможность за два-три дня организовать, то не всем. И это влияло на количество готовых специалистов и операторов для оперативного реагирования на обращение клиентов. Как показали исследование работы контакт центров во время пандемии, некоторые казахстанских контакт центров сохранили персонал, и были контакт центры которые увеличили операторов, а также есть и сокращение.

Фактически, в самой концепции создания контакт центров заложено множество технологий. В ряде этих технологий есть следующие: технология компьютерной телефонной интеграции и управление взаимоотношениями с клиентами. Однако многие контакт центры до этого момента работали со старой системой и не перешли к использованию новых цифровых технологий, то есть не было необходимости ближайшие годы. И вот тогда ситуация во время пандемии привела к цифровизации всех технологий. В частности, очень

широкое использование голосового меню (IVR), среда автоматического распределение вызовов (ACD) и основная функция CRM в работе контакт центрах [1].

Использование интерактивного голосового меню IVR удерживает входящие в очередь звонки в сети и предоставляет им информацию о предполагаемом времени ожидания на линии. А также система IVR позволяет через автоответчики снижать нагрузку на линии путем выдачи некоторых кратких информации [2].

В контакт центре функции управление взаимоотношениями с клиентами (CRM) является выполнение регистрация и обработка поступивших запросов и обращения от абонентов. Основным важным требованием к системе пропускная способность, наличие средств информации, а также достаточная объем памяти для обработки данных абонентов. Использование этой системы улучшает работу с клиентами, быстрый доступ к информации об абонента и запросам, и самое главное уменьшение жалоб от абонентов [2].

Основным средством контактных центров обслуживания вызовов является автоматическое распределение вызовов (ACD). Эта среда обеспечивает внутри группы распределение вызовов, единый номер для доступа клиентов, а также снижается нагрузка специальных служб. Использование среды не ограничивается обработкой голосовых каналов связи. Поэтому такая маршрутизация очень широко распространена среди ведущих контакт центров. Помимо распределение поступивших вызовов от абонентов ACD имеет дополнительных возможностей [2].

До недавнего времени в бизнесе и на рынке было принято представление об контакт центре, как о высокотехнологичной телекоммуникационной и информационной услуге. На самом деле на сильным конкурентной рынке контактные центры являются одними из мощных и важных инструментом продаж, маркетинга, взаимоотношение с клиентами. Вот поэтому чтобы быть одним из лучших контакт центр базирует в себе качественную технологию, квалифицированный персонал и конечно же важные бизнес процессы [3].

А также результаты исследование работы современных контакт центров показал, что широкое внедрение цифровых и современных информационных технологий гораздо лучше позволяет поддерживать взаимоотношение с клиентами, высокую качеству обслуживания и обеспечить самые нужные запросы от абонентов. Очень важно профессионально построить структуру контакт центра, особенно улучшить функциональные возможности технологий и оборудования для решение задач. Так как для оперативного реагировать на запросы абонентов или же клиентов нужен современный надежный контакт центр. Пандемия подтвердила наше стремление на создание современных контакт центров и улучшить социальные связи, способы взаимоотношение с клиентами.

Список использованной литературы:

1. Казахстанская онлайн-конференция PROFIT Contact Day 2020. <http://profit.kz>

2. Чан Т.М. Исследование и разработка метода обслуживания вызовов в контакт центрах. 2012. – С. 34-51

3. Садовский Д. Современный call-центр: взгляд изнутри и снаружи. 2006. – С. 30-31

SPORTS TOURISM AS A WAY OF RECREATION DURING COVID-19

Ryabev Anton

PhD, Associate Professor of the Department
of Tourism and Hospitality
O. M. Beketov National University
of Urban Economy in Kharkiv

Abramov Valerii

Associate Professor of the Department
of Tourism and Hospitality
O. M. Beketov National University
of Urban Economy in Kharkiv

In the past two years, the modern tourism has been one of the areas of the global and national economies that have been undergoing a significant decline and in some places completely disappearing due to COVID-19.

International tourism has practically ceased to exist due to the fact that many countries have introduced lockdown and closed their borders for the entry and exit of tourists. Domestic tourism was also under COVID-19 attack, since many tourism entities were closed as crowded places with a threat of the spread of the virus. At the same time, many participants of economic and social activity in the field of tourism are already preparing for the crisis to last at least until the spring of 2022.

But, despite all this, the need for recreation continues to be in demand and relevant. This is especially important in conditions of increased isolation of people, when they are forced to stay at home for a long time. In this case, there is a threat of the development of depression and other diseases.

A way out of this situation can be sports tourism and its kind - a weekend hike.

It should be noted that almost everyone could engage in sports tourism due to its versatility, which is manifested in:

- a variety of many types of tourism such as hiking, skiing, mountain, water, cycling and other types of tourism, which make it possible to choose the type of activity according to your preferences or simply alternate them, or change the places of sports tourism;

- many categories of complexity, which make it possible to dose physical activity and take into account the level of theoretical and practical specialized training.

As for the size of the financial costs for the acquisition of specialized, in the case of sports tourism and weekend hikes, recreants are also given the freedom to choose – to purchase a set of equipment and outfit or to rent everything they need. Moreover, renting for a novice tourist is considered even more preferable, because he does not yet

know what the result of a particular type of sports campaign will be and how much he will like it. Renting by a potential tourist will save money on the purchase of equipment and outfit, which later will not be in demand.

When engaging in sports tourism, the presence of recreants in crowded places and possible contacts with infected COVID-19 are minimized.

Therefore, as a conclusion, we can note the fact that sports tourism and weekend hikes very well correspond to the needs of a person in recreation in the form of communication with nature, with themselves or with someone of interest. At the same time, a person's need for physical activity, satisfaction of aesthetic needs, psycho-emotional unloading, short-term change of location, and the like is being realized, which in turn best implements the goals of recreation in the form of restoring the physical, spiritual and mental powers of a person.

References:

1. The impact of the COVID-19 pandemic on the tourism sector in Latin America and the Caribbean, and options for a sustainable and resilient recovery, Nanno Mulder, coordinator, (LC/TS.2020/147), 2020. URL : www.eclac.org/publicaciones
2. Impact assessment of the COVID-19 outbreak on international tourism. URL : <https://www.unwto.org/impact-assessment-of-the-covid-19-outbreak-on-international-tourism>
3. COVID-19 and tourism: assessing the economic consequences. URL : <https://unctad.org/webflyer/covid-19-and-tourism-assessing-economic-consequences>
4. 2021 tourism forecast. URL : <https://www.visitbritain.org/2021-tourism-forecast>
5. Lena Graefe. Wie wirkt sich das Coronavirus auf das Hotel- und Gastgewerbe aus? URL : <https://de.statista.com/themen/6288/auswirkungen-des-coronavirus-auf-das-hotel-und-gastgewerbe/>
6. Importance of Physical Activity and Exercise during the COVID-19 Pandemic. URL : <https://medicine.umich.edu/dept/psychiatry/michigan-psychiatry-resources-covid-19/your-lifestyle/importance-physical-activity-exercise-during-covid-19-pandemic>
7. 5 reasons why recreation is important. URL : <http://www.getmasum.net/5-reasons-why-recreation-is-important/>
8. Абрамов В. В. Спортивный туризм: підручник. – Харків : ХНАМГ, 2011. – 367 с.

ВИЗНАЧЕННЯ СТРАТЕГІЧНОГО ПЛАНУВАННЯ, ЯК ФУНКЦІЇ МЕНЕДЖМЕНТУ ТУРИСТИЧНОГО ПІДПРИЄМСТВА

Арсененко Ірина Анатоліївна,

кандидат географічних наук, доцент, завідувач кафедри туризму, соціально-
економічної географії та краєзнавства
Мелітопольський державний педагогічний університет імені
Богдана Хмельницького

Донченко Лариса Михайлівна,

кандидат географічних наук, доцент, доцент кафедри туризму, соціально-
економічної географії та краєзнавства
Мелітопольський державний педагогічний університет імені
Богдана Хмельницького

Донець Ірина Анатоліївна

кандидат географічних наук, доцент, доцент кафедри туризму, соціально-
економічної географії та краєзнавства
Мелітопольський державний педагогічний університет імені
Богдана Хмельницького

Тарасова Ганна Олександрівна,

доктор економічних наук, доцент, доцент кафедри туризму,
соціально-економічної географії та краєзнавства
Мелітопольський державний педагогічний університет імені
Богдана Хмельницького

Швець Валентин Віталійович

здобувач вищої освіти, спеціальності Туризм, освітнього ступеню бакалавр
Мелітопольський державний педагогічний університет імені
Богдана Хмельницького

На сучасному етапі розвитку туристичної галузі як в Україні так і світі в цілому планування діяльності туристичних підприємств є однією з найважливіших функцій організації туристичної діяльності.

Вивченню планування діяльності туристичних підприємств присвячені роботи як зарубіжних, так і вітчизняних вчених: Акофф Р., Арсененко І. А., Божидарнік Т. В., Бордун О. Ю., Дядечко Л. П., Дуровича А. П., Кифяк В. Ф., Кудла Н. Є., Мальської М. П., Путенцейло П. Р., Ушакова Д. С., Чорненкої Н. В. та ін. Проведенні дослідження дозволяють нам розглядати планування як процес визначення і прийняття відповідних рішень заснованих на свідомих вольових діях суб'єкта мікроекономіки – туристичного підприємства, для забезпечення його

ефективного функціонування і розвитку на перспективу [1, 2, 3, 4, 5, 6, 7, 8].

В умовах конкурентної боротьби на туристичному ринку, визначення змін чинників зовнішнього (наприклад, розповсюдження пандемії COVID-19 в світі) і внутрішнього середовища туристичного підприємства, реалізація менеджменту, стратегічного підходу набуває особливої важливості, оскільки:

- дозволяє менеджменту визначити довгострокові завдання і пріоритети;
- знаходити певну орієнтацію функціональної і економічної діяльності в межах країн і регіонів;
- надає можливість проводити оцінку потреб туристичних ринків, а також їх динаміку на довгострокову перспективу;
- надає підприємству можливість визначити стратегічні і конкурентні переваги;
- стимулює персонал до реалізації власних цілей в подальшій роботі;
- сприяє раціональному розподілу ресурсів туристичного підприємства;
- формує відповідальність і обов'язки кожного працівника підприємства, підвищує ефективність внутрішньо корпоративного контролю.

Серед чинників, що підвищують значення стратегування в туристичній діяльності в Україні, можна виділити наступні:

- збільшення обсягів діяльності туристичного підприємства, що є логічним наслідком розвитку туристичного ринку, його консолідації. Зростання частки, розміру, штату, вдосконалення організаційної структури туристичного підприємства у будь-якому випадку приводить до появи нових проблем, таких як можливість виникнення відцентрових сил, зниження ефективності внутрішніх комунікацій, ускладнення процедур розподілу ресурсів підприємства, подолання яких з найбільшою результативністю можливо у разі здійснення стратегічного підходу в управлінні;

- зміни зовнішнього середовища туризму. Величезна кількість чинників, прямо чи опосередковано детермінують розвиток туризму, слабо передбачений характер їх динаміки, вимагає від туристичного підприємства наявності певних правил корпоративної поведінки, що включають і реагування на зміну середовища;

- зростання конкуренції на вітчизняному туристичному ринку. У ряді сфер туристичної діяльності, по-перше, попит істотно менше пропозиції. Це вимагає активізації діяльності туристичного підприємства в сферах збереження клієнтів, побудови ефективної оборонної стратегії у відносинах з конкурентами, формування власної позиції на ринку і лояльною клієнтською аудиторією, що неможливо без реалізації стратегічних підходів.

Безумовно, тотальне стратегічне планування, що охоплює всі сфери функціональної діяльності туристичного підприємства, на практиці визначити доволі складно, оскільки:

- ринкове середовище не може бути визначено на сто відсотків, туристичне підприємство не завжди володіє достатньою інформацією і тому важко передбачити всі можливі зміни;

- проведення планування вимагає значних витрат, а отже, межа планування визначена вартістю самих планових процедур, робочим часом персоналу і т.д.;

- масштаби діяльності туристичного підприємства можуть бути незначними, а отже, проведення ретельного стратегічного планування, включаючи дослідження

чинників глобального або національного порядку може бути просто недоцільним спочатку.

Планування діяльності туристичного підприємства на наш погляд повинно, ґрунтуватися на таких принципах, як: єдності, здійснені системного характеру планових рішень; участі, тобто залучення до процесу планування кожного члена підприємства, незалежно від його посади і функцій, які він виконує; безперервності постійного планування в рамках встановленого циклу, яке повинно приходити на зміну один одному; гнучкості додання планам і процесу планування здатності змінювати свою спрямованість, у разі виникнення непередбачених обставин; можливості внесення коректив і змін до планів підприємств.

Проведений аналіз, дозволяє нам в залежності від підходів, які застосовуються туристичним підприємством до стратегічного планування, його тимчасової орієнтації ідей планування, виділили найбільш поширені типи планування: реактивний, інактивний та преактивний.

Реактивний тип планування ґрунтується на тому, що ідеали, пріоритети і цілі стратегування в основному визначаються на основі попередньої діяльності туристичного підприємства. Для здійснення реактивного планування активно використовуються інструменти екстраполяції, формуючи базис стратегування на основі тенденцій, взаємозв'язків минулого періоду його діяльності (збереження традицій і прийнятої бізнес-практики, докладний аналіз тенденцій діяльності, включаючи розгляд як досягнень, так і помилок туристичного підприємства у минулому). Слід зауважити, що реактивне планування може не враховувати сучасних тенденцій на туристичному ринку, у тому числі і тих які здатні відкрити нові напрями для організаційної діяльності туристичного підприємства.

Інактивне планування, навпаки, не відображає необхідність повернення до минулого, ідеалізуючи сучасний стан функціональної діяльності туристичного підприємства, оцінюючи його як ідеальне, або достатньо добре. Будь-які подальші зміни зовнішнього середовища розглядаються як ті що поліпшують або погіршують його сучасний стан, на основі якого і розробляються стратегічні плани підприємства. Серед недоліків організації такого типу планування можна виділити нездатність туристичного підприємства пристосовуватись до умов, які змінюються, тому що інактивне планування можна вважати цілеспрямованим і ефективним тільки у разі нединамічного, стабільного зовнішнього середовища. Інактивне планування характеризується обережністю, поступовістю, проведенням ретельного аналізу чинників зовнішнього середовища.

Преактивне планування, націлене на майбутнє, на очікувані зміни в організації функціональної діяльності туристичного підприємства. Даний тип планування має передбачати і прискорювати зміни, наближувати тим самим майбутнє, та орієнтуватися на пошук більш оптимальних і адекватних рішень. Серед недоліків преактивного планування можна виділити слабе використання існуючого досвіду, приділення недостатньої уваги повсякденним проблемам і здійснення адекватної оцінки чинників зовнішнього середовища.

Таким чином, планування організації діяльності залежить від таких принципів і підходів, яке визначає туристичне підприємство в умовах конкурентної боротьби, що забезпечить його ефективне функціонування та розвиток на перспективу.

Список літератури:

1. Акофф Р. Планирование будущих корпораций. – М. Прогрес, 1985. – 224 с.
2. Арсененко І. А. Критерії і показники конкуренто-спроможності туристичного підприємства / І.А. Арсененко // Географія і сучасність : зб. наук. праць НПУ імені М. П. Драгоманова / відп. ред. В. В. Загородній. – К., 2009. Вип. 22 . – С. 23–26.
3. Божидарнік Т. В. Міжнародний туризм : навч. посіб. / Т. В. Божидарнік, Н. В. Божидарнік, Л. В. Савош [та ін.] ; – К. : «Центр учбової літератури», 2012. – 312 с.
4. Організація та планування діяльності туристичних підприємств: підруч. / Мальська М. П., Бордун О. Ю. – К. : «Центр учбової літератури», 2012. – 248 с.
5. Организация туризма: учеб. пособ. / А. П. Дурович. – СПб.: Питер, 2003. – 320 с.
6. Кудла Н. Є. Менеджмент туристичного підприємства: підруч. / Н. Є. Кудла – К. : Знання, 2012. – 343 с.
7. Пуцентейло П. Р. Економіка і організація туристично-готельного підприємництва : навч. посіб. / П. Р. Пуцентейло. – К. : Центр учбової літератури, 2007. – 344 с.
8. Чорненька Н.В. Організація туристичної індустрії: Навчальний посібник. – К.: Атіка, 2006. – 246 с.

ОСОБЛИВОСТІ ДІАГНОСТИКИ ТА ЛІКУВАННЯ ДЕРМАТОМІКОЗІВ КРОЛІВ

Гаврилiна Олена Геннадiївна

канд. вет. наук, доцент

Дніпровський державний аграрно-економічний університет

Трегубов Павло Сергійович

магістрант

Дніпровський державний аграрно-економічний університет

Кролівництво має велику перспективу, адже кролям притаманна висока інтенсивність розмноження, тварини не вибагливі до харчування і в короткий час від них отримують значну кількість дієтичного м'яса, хутрову сировину та пух, [1, 2, 3]. Грибкові хвороби (дерматомікози) є великою групою захворювань різних видів тварин, в тому числі і кролів, які характеризуються ураженням шкіри та шерстного покриву. До грибкових хвороб кролів відносять мікроспорію, трихофітію та фавус [4].

Джерелом збудника дерматомікозів кролів є хворі та перехворілі свійські тварини, мишоподібні гризуни, ховрахи, які виділяють збудник у зовнішнє середовище з інфікованими кірочками, лусочками шкіри та волоссям. Зараження здорових тварин відбувається при безпосередньому контакті з хворими тваринами. Факторами передавання хвороби можуть бути контаміновані грибками корми, приміщення, речі догляду, пасовища, одяг і руки обслуговуючого персоналу. Спори грибка можуть переноситись повітрям, з пилом і краплями води. Дерматомікози розвиваються при порушенні зоогієни в утриманні тварин, несвоєчасному лікуванні, відсутності необхідного догляду за шкірою. Грибкові захворювання швидко поширюються, уражаючи значну кількість тварин, особливо в густонаселених районах та господарствах, і становлять загрозу для людей [5].

Для прояву дерматомікозів притаманна різна пора року, але частіше хвороба реєструється в зимово-весняний період. Особливо інтенсивно грибкові захворювання поширюються в разі недостатньої чи неповноцінної годівлі тварин. Хвороба проходить спорадично або у вигляді ензоотії. У захворілих тварин знижується продуктивність, вони відстають у розвитку, а якщо шкіра надто уражена, кролі гинуть [6].

Метою нашої роботи було встановлення особливостей діагностики різних видів дерматомікозів кролів та розробка ефективних схем лікування хвороби.

Робота виконана упродовж 2020-2021 років в ТОВ «Олбест», а також на кафедрі епізоотології та інфекційних хвороб тварин факультету ветеринарної медицини Дніпровського державного аграрно-економічного університету.

Проведені комплексні клінічні, мікроскопічні, бактеріологічні дослідження. Експериментальна частина роботи проводилась на 100 кролях вагою від 800 г до 8 кг, однієї породної групи тварин різних статей віком від 1 міс до 4 років.

За клінічного огляду тварин нами виявлені притаманні ознаки ураження грибковими інфекціями. За трихофітії на шкірі повік, носі, на губах, вухах, кінцівках, а надалі і по всьому тілу тварин з'явилися різної величини округлі плями вкриті сірувато-білого або сірувато-попелястого кольору лусочки і кірочки. При натисканні на кірочки інколи виступав гнійний ексудат, який підсихав у вигляді струпів, а при їх знятті було видно гіпереміровану шкіру. У кролів присутній свербіж. Хворі кроленята схудли, відстали у рості та розвитку.

Мікроспорія у кролів здебільшого протікала у субклінічній формі і виявити уражені волосини вдалось лише за допомогою мікроскопії.

За фавусу зміни здебільшого локалізувалися на голові, вухах, лапах. Характерною ознакою хвороби було утворення на шкірі струпів, які нагадували зовні чашечку з заглибленням в центрі. Реєстрували появу струпів жовто-брунатного або сіро-білого кольору. При загоюванні на цих ділянках шкіри з'являлися рубці.

Всі випадки дерматомікозів кролів досліджуваних груп були підтверджені мікроскопічними дослідженнями. Для мікроскопії шерсть, лусочки шкіри поміщали на предметне скельце, заливали 20%-ним розчином їдкого натру і ставили на 30 хв в термостат. Оброблений таким чином матеріал поміщали в 50%-ний водний розчин гліцерину, накривали покривним склом і проглядали під мікроскопом. З уражених місць шкіри робили бактеріологічний посів, використовуючі комерційне поживне середовище для експрес-діагностики дерматомікозів «DermaKit».

Через 72 години після посіву біологічного матеріалу на поживне середовище встановили зростання колоній грибів:

1. *Trichophyton* – колонії пухкі, коричневого кольору. Зворотний бік колоній має рожево-коричневий колір.
2. *Microsporum* – колонії пухнасті, білі або жовтуваті, зворотний бік колоній має жовтий, а з часом помаранчево-коричневий колір.
3. *Achorion* - великі восковидні зморшкуваті колонії, вкриті білим порошкоподібним нальотом, які з часом утворили фіолетово-червоний пігмент.

За результатами клінічних, мікроскопічних та бактеріологічних досліджень були сформовані три дослідні групи кролів. До першої групи кролів віднесли тварин, які захворіли трихофітією та мікроспорією. Їх лікували вакциною «Вакдерм» та використовували вазелінову мазь для прискорення відторгнення кірок. До другої групи віднесли кролів з тими ж хворобами, але їх лікували вакциною «Міковак» та риб'ячим жиром. Кролі третьої групи хворіли на мікроспорію та фавус. Їх лікували протигрибковим антибіотиком грізеофульвіном.

В ході експерименту в кролів всіх дослідних груп, які піддалися лікуванню не виявилось погіршення здоров'я. Аналіз результатів клінічних досліджень тварин дослідних груп показав, що суттєвих відмінностей в показниках

температури тіла, частоти пульсу та дихання упродовж експерименту не встановлено. Упродовж експерименту проводили систематичне мікроскопічне дослідження біологічного матеріалу та клінічний огляд тварин. Лікування показало, що застосування вакцин більш ефективно (100% одуження тварин) та потребує менше часу та економічних витрат, чим застосування протигрибкових препаратів (89% одуження тварин).

Для загальної профілактики дерматомікозів кролів у господарстві рекомендовано дотримання ветеринарно-санітарних правил та створення відповідних умов утримання тварин, забезпечення повноцінними кормами, проведення регулярної дезінфекції, дератизації, необхідність 30-денного профілактичного карантину всіх тварин, які прибули на звіроферму, з послідуочим дослідженням їх на інфекційні хвороби, а також обов'язкова імунізація кролів з 45-денного віку.

Список літератури

1. Bashchenko M. I. Krolivnytstvo / M. I. Bashchenko, O.F. Honchar, Ye. A. Shevchenko. – vydannia tretie pereroblene: Monohrafiia. – Chornobaivske KPP, 2018. – 306 p.
2. Гончар О.Ф., Бойко О.В., Гавриш О.М. Аналіз стану галузі кролівництва в Україні: Зб. наук. праць «Ефективне кролівництво і звірівництво», Черкаси: Черкаська дослідна станція біоресурсів НААН. 2020. вип. 6, - С. 47-56.
3. Overview report of the directorate - general for health and food safety on commercial farming of rabbits in the European Union: veb - sait. URL: https://ec.europa.eu/food/audits-analysis/overview_reports/act_getpdf.cfm?pdf_id=1193
4. Корнієнко Л.Є. Інфекційні та інвазійні хвороби кролів // Л.Є. Корнієнко, О.Б. Домбровський, С.І. Пономар, А.А. Антипов. – Біла Церква, 2003. – 288 с.
5. Каришева А. Ф. Спеціальна епізоотологія. — К.: Вища освіта, 2002. – 703 с.
6. Горбань М. І. Специфічна профілактика інфекційних хвороб тварин. – К, 1973, - 236 с.

ФОСФОЛІПІДНИЙ СКЛАД ПЕЧІНКИ ЩУРІВ ЗА МЕДИКАМЕНТОЗНОГО ГЕПАТИТУ

Грищенко Вікторія,

Доктор ветеринарних наук, професор
Національний університет біоресурсів і природокористування України

В останні роки в медицині та ветеринарії зафіксоване різке зростання випадків токсичного ураження печінки, з яких до 40 % обумовлено лікарськими препаратами [1]. Переважна частина гепатитів і цирозів печінки, не встановлених за етіологією, також викликана застосуванням медикаментів [2]. До лікарських засобів із прямою цитотоксичною дією на гепатоцити відзначаються нестероїдні протизапальні препарати (НПЗП), зокрема, натрію диклофенак [3–5].

Більшість НПЗП після всмоктування у шлунково-кишковому тракті надходить до печінки, яка специфічно реагує на прийом медикаментів. У гепатоцитах вони зазнають біотрансформації передусім під дією ізоenzимів цитохрому P450, 2E1 та 1A2 [6]. У патогенезі токсичної дії НПЗП також відмічають посилення інтенсивності пероксидного окиснення ліпідів (ПОЛ). У результаті накопичення продуктів ПОЛ, в клітинах пошкоджується ліпідний бішар мембран, що викликає зміни їх ліпідної компоненти [7]. Тому метою нашої роботи було визначити особливості фосфоліпідного складу печінки в щурів за експериментального гепатиту на тлі введення натрію диклофенаку.

У досліді залучали щурів (самців) лінії *Wistar* з середньою масою тіла 200–220 г. Тварин поділяли на дві групи (контрольну і дослідну) за принципом аналогів по 6 тварин у кожній. У щурів дослідної групи штучно відтворювали медикаментозну форму токсичного гепатиту шляхом перорального застосування 5 % розчину препарату диклофенак в дозі 12,5 мг/кг маси тіла (перевищує терапевтичну в 10 разів), один раз на добу, впродовж 14 діб [8]. У контрольній групі знаходились інтактні тварини, яким перорально вводили еквівалентний об'єм дистильованої води. Період досліду становив 14 діб.

Хроматографічне розділення індивідуальних фосфоліпідів здійснювали методом двовимірної тонкошарової хроматографії на стандартних платівках фірми «Сорбфіл». Індивідуальні фосфоліпіди ідентифікували за допомогою специфічних реакцій та їхніх маркерів, а вміст – спектрофотометрично на Sresol-II при λ 830 нм із застосуванням калібрувальної кривої, побудованої за $P_{\text{неорг.}}$.

У результаті встановлено, що в печінці щурів за медикаментозного гепатиту відмічається зменшення вмісту загальних фосфоліпідів на 20 % та одночасне зниження рівня окремих індивідуальних представників, зокрема фосфатидилсерину на 28 % і фосфатидилінозитулу на 41 % порівняно з контролем. Це може бути наслідком порушення їх ендogenous синтезу в гепатоцитах. Незважаючи на те, що зазначені фосфоліпіди відносяться до мінорних фракцій, але вони є біологічно активними сигнальними сполуками, які

виступають регуляторами процесів, взаємопов'язаних із внутрішньоклітинним метаболізмом.

Отже, за результатами оцінки фосфоліпідного спектра печінки в лабораторних щурів за медикаментозного гепатиту на тлі введення препарату натрію диклофенаку встановлено істотні кількісні зміни як загальних фосфоліпідів, так і окремих індивідуальних фракцій, що, характеризуються їх зменшенням. Визначені закономірності свідчать про розвиток клітинної недостатності на мембранному рівні, що безумовно чинить негативний вплив не тільки на функціональний стан печінки, але й всього організму.

References:

1. Donnelly, M. C., Davidson, J. S., Martin, K., Baird, A., Hayes, P. C., & Simpson, K. J. (2017). Acute liver failure in Scotland: changes in aetiology and outcomes over time (the Scottish Look-Back Study). *Alimentary Pharmacology & Therapeutics*, 45(6), 833–843. DOI: 10.1111/apt.13943.

2. Verbeek, J., Lannoo, M., Pirinen, E., Ryu, D., Spincemaille, P., Vander, Elst I., Windmolders, P., Thevissen, K., Cammue, Br. P. A., Pelt, van J., Fransis, S., Eyken, Van P., Groote, C. C.-De, Veldhoven, Van P. P., Bedossa, P., Nevens, F., Auwerx, J., & Cassiman D. (2015). Roux-en-y gastric bypass attenuates hepatic mitochondrial dysfunction in mice with non-alcoholic steatohepatitis. *Gut*, 64, 673–683. DOI: 10.1136/gutjnl-2014-306748.

3. Abd Elazem, M. A. & Seham, Y. Abo-Kora (2015). Adverse effects of diclofenac potassium and dexamethason on some hematobiochemical and immunological parameters in Egyptian goat bucks. *Journal of American Science*, 11(7), 92–99. DOI: 10.7537/marsjas110715.11.

4. Gryshchenko, V.A. (2017). Biohimichnyj profil' plazmy krovi shhuriv za eksperymental'nogo gepatytu na tli vvedennja natriju dyklofenaku [Biochemical properties of the plasma of rats with the experimentally induced hepatitis after oral administration of sodium diclofenac]. *Regulatory Mechanisms in Biosystems*, 8(2), 191–196. (in Ukrainian). doi: 10.15421/021730

5. Gryshchenko, V., Danchenko, O., & Musiychuk, V. (2019). Modification of modeling methods toxic hepatodistrophy in rats. In: Nadykto V. (ed): Modern development paths of agricultural production. *Springer International Publishing*. doi: https://doi.org/10.1007/978-3-030-14918-5_67

6. Cole, H. L., Pennycook, S., & Hayes, P. C. (2016). The impact of proton pump inhibitor therapy on patients with liver disease. *Alimentary Pharmacology & Therapeutics*, 44(11–12), 1213–1223. DOI: 10.1111/apt.13827.

7. Gryshchenko, V. A., Sysolyatin, S. V., & Gulevata, J. V. (2018). Phospholipid composition of blood plasma and internal organs of rats with diclofenac-induced hepatitis. *Ukrainian Journal of Ecology*, 8(3), 211–215.

8. Serdyukov, Y. K., Lytvynenko, O. N., & Gryshchenko, V. A. (2008). Pathological anatomical and histological changes are in liver of rats at a medicamentous hepatitis. *Modern Problems of Toxicology*, 2, 63–65.

The authors of the XXII International Scientific and Practical Conference «Interaction of society and science: prospects and problems» were representatives of the following educational institutions:

Odesa National Polytechnic University; Uman National University of Horticulture; Lviv National Agrarian University; Lviv Polytechnic National University; Pavel Tychina Uman State Pedagogical University; Odesa State Ecological University; Bogdan Khmelnytsky Melitopol State Pedagogical University; M. Kh. Dulati Taraz State University; Institute Of Biochemistry Named After O.B. Palladina; Khmelnytskyi National University; Ivan Franko National University of Lviv; Lutsk National Technical University; Volyn Scientific Research Forensic Center of Ministry of Internal Affairs of Ukraine; Dnepropetrovsk University of Internal Affairs of Ukraine; Maria Curie-Skłodowska University; Kharkiv University or Karazin; University of Banking of the National Bank of Ukraine; Novosibirsk State University; Economics and Management "NINH"; Khmelnytsky University of Management and Law; L'viv State University of Internal Affairs; Odesa State University of Internal Affairs; Kherson State Agrarian University; Kharkiv National Agrarian University named after V.V. Dokuchayev; Zhetysu State University Named After I.Zhansugurov; Uzhhorod National University; V.I. Vernadsky Institute of Biographical Research of the National Library of Ukraine; Hetman Petro Sahaidachnyi National Ground Forces Academy; Institute of History of Ukraine; Yaroslav Mudryi National Law University; National Aviation University; Luhansk State University of Internal Affairs; Poltava State Agrarian Academy; Vasyl' Stus Donetsk National University; National Academy of Internal Affairs; Borys Hrinchenko Kyiv University; National University of Water and Environmental Engineering; Educational and Research Institute of Law; University of the State Fiscal Service of Ukraine; National University "Odessa Maritime Academy"; Dniprovsk State Technical University; Cherkasy State Technological University; National Aerospace University "Kharkiv Aviation Institute"; Open International University of Human Development "UKRAINE"; National Technical University of Ukraine; "Igor Sikorsky Kyiv Polytechnic Institute"; Kyiv Medical University; Kharkiv National Medical University; Bogomolets National Medical University; Ukrainian Medical Stomatological Academy; Dnipro State Medical University; Dniprovskiy Medical Institute of Traditional and Non-traditional Medicine; Bukovinian State Medical University; Avicenna Tajik State Medical University; Ivano-Frankivsk National Medical University; Vinnytsia National Pirogov Medical University; State Scientific Educational Library of Ukraine; Uzhhorod National University; Vinnytsia State Pedagogical University named after Mykhailo Kotsyubynsky; National University of Life and Environmental Sciences of Ukraine; Mariupol State University; Pavlodar State University; Kharkiv comprehensive school of I-III degrees № 101; Odessa National Medical University; Chernihiv National Pedagogical University named after Taras Shevchenko; Semenov Children's Music School; National Technical University "Dnipro Polytechnic"; Mykolayiv State Agrarian University; Dnipro Academy Of Continuous Education; H.S. Skovoroda Kharkiv National Pedagogical University; Hryhorii Skovoroda University in Pereiaslav; Central Ukrainian State Pedagogical University; Odessa Military Academy; Lviv State University of Physical Culture; Southern Ukrainian National Pedagogical University K. D. Ushinsky; Poltava National Technical University; National Medical Academy of Post-Graduate Education Named After P.L. Shupik; Kyiv International University; Nakhchivan Branch of Azerbaijan National Academy of Sciences; Research and Educational Center of Foreign Languages; Novosibirsk State University; Lviv National Academy of Arts; Chernivtsi Medical Vocational College; Chernivtsi Industrial College; Turan Astana University; Zhytomyr Ivan Franko State University; Georgian Technical University; Zaporizhzhya Polytechnic National University; Kyiv National Economic University named after Vadym Hetman; National Pedagogical Dragomanov University; National Pedagogical University; Research Center for Humanitarian Problems of the Armed Forces of Ukraine; Poltava National Pedagogical University; Izmail State Humanitarian University; G.S. Kostiuk Institute of Psychology; Ukrainian Academy of Printing; Kharkiv National University of the Air Force Ivan Kozhedub; Kherson National Technical University; Institute of Public Administration and Research in Civil Protection; Kharkiv National University of Radio Electronics; Kyiv National University of Building and Architecture; National Transport University; Kharkiv Petro Vasylenko National Technical University of Agriculture; L.N. Gumilyov Eurasian National University; O. M. Beketov National University of Urban Economy in Kharkiv; Bohdan Khmelnytsky Melitopol State Pedagogical University; Dniprovsky State Agrarian and Economic University.

INTERACTION OF SOCIETY AND SCIENCE: PROSPECTS AND PROBLEMS

Scientific publications

Materials of the XXII – the International Science Conference «Interaction of society and science: prospects and problems», London, England. 601 p.

(April 20 – 23, 2021)

UDC 01.1

ISBN – 978-1-63848-663-3

DOI – 10.46299/ISG.2021.I.XXII

Text Copyright © 2021 by the International Science Group(isg-konf.com).

Illustrations © 2021 by the International Science Group.

Cover design: International Science Group(isg-konf.com)©

Cover art: International Science Group(isg-konf.com)©

All rights reserved. Printed in the United States of America.

No part of this publication may be reproduced, distributed, or transmitted, in any form or by any means, or stored in a data base or retrieval system, without the prior written permission of the publisher.

The content and reliability of the articles are the responsibility of the authors. When using and borrowing materials reference to the publication is required. Collection of scientific articles published is the scientific and practical publication, which contains scientific articles of students, graduate students, Candidates and Doctors of Sciences, research workers and practitioners from Europe, Ukraine, Russia and from neighboring countries and beyond. The articles contain the study, reflecting the processes and changes in the structure of modern science. The collection of scientific articles is for students, postgraduate students, doctoral candidates, teachers, researchers, practitioners and people interested in the trends of modern science development.

The recommended citation for this publication is: Yorkina N., Cherniak Y.

Separate collecting system of garbage: problems and prospects // Interaction of society and science: prospects and problems. Abstracts of XXII International Scientific and Practical Conference. London, England. 2021. Pp. 46-48.

URL: <https://isg-konf.com>.